

«УТВЕРЖДАЮ»

Генеральный директор ОАО «РСП»

_____ А.Р.Белевцев

ДОКУМЕНТАЦИЯ ЗАПРОСА ЦЕН В ЭЛЕКТРОННОЙ ФОРМЕ

**На право заключения договора на поставку
Расходных материалов для строительного-монтажных работ в 2016 году
для Открытого акционерного общества
«Ремонтно-строительное предприятие»**

Подольск, 2016 г.

ПРИГЛАШЕНИЕ К УЧАСТИЮ В ЗАПРОСЕ ЦЕН В ЭЛЕКТРОННОЙ ФОРМЕ

Настоящим приглашаются к участию в запросе цен, полная информация о котором указана в Разделе «Информационная карта запроса цен» настоящей документации, любые юридические лица независимо от организационно-правовой формы, формы собственности, места нахождения и места происхождения капитала, или любые физические лица, в том числе индивидуальные предприниматели.

Заинтересованные лица могут получить полный комплект документации запроса цен на Общероссийском официальном сайте <http://zakupki.gov.ru>, единой автоматизированной системе управления закупками <http://easuz.mosreg.ru/easuz223/> и на сайте «rts-tender» (www.rts-tender.ru)

Настоящая документация подготовлена в соответствии с Федеральным законом № 223-ФЗ, Положением о закупке, утвержденным в соответствии с Постановлением Правительства Московской области от 19.08.2014 № 666/31 «О мерах по реализации Федерального закона от 18.07.2011 № 223-ФЗ «О закупках товаров, работ, услуг отдельными видами юридических лиц» в Московской области» в редакции на дату размещения извещения о проведении закупки на Официальном сайте, а также иными нормативными правовыми актами, регулирующими отношения, связанные с осуществлением закупок, в целях повышения эффективности, результативности осуществления закупок товаров, работ, услуг.

В части, прямо не урегулированной законодательством Российской Федерации, проведение закупки регулируется настоящей Документацией.

Запрос цен

Под запросом цен понимается способ закупок, при котором информация о потребностях в товарах, работах, услугах для нужд Заказчика сообщается неограниченному кругу лиц путем размещения на Официальном сайте извещения о проведении запроса цен и победителем, в котором Комиссия признает участника закупки, предложившего наиболее низкую цену договора.

Запрос цен не является конкурсом либо аукционом. Таким образом, данный способ закупки не накладывает на Заказчика соответствующего объема гражданско-правовых обязательств по обязательному заключению договора с победителем запроса цен или иным его участником.

Заказчик, официально разместивший на Официальном сайте извещение о проведении запроса цен, вправе отказаться от его проведения. Извещение об отказе от проведения запроса цен размещается не позднее, чем за три дня до даты окончания срока подачи заявок на участие в запросе цен в порядке, установленном для Официального размещения на Официальном сайте извещения о проведении запроса цен.

Требования, предъявляемые к заявке на участие в запросе цен

Заявка на участие в запросе цен должна содержать следующие сведения:

наименование, сведения об организационно-правовой форме, о месте нахождения, почтовый адрес (для юридического лица), фамилия, имя, отчество(при наличии), паспортные данные, сведения о месте жительства (для физического лица), номер контактного телефона, адрес электронной почты участника закупки(при их наличии);

идентификационный номер налогоплательщика;

согласие участника закупки исполнить условия договора, указанные в извещении о проведении запроса цен и информационной карте запроса цен;

цена товара, работы, услуги с указанием сведений о включенных или не включенных в нее расходах (расходы на перевозку, страхование, уплату таможенных пошлин, налогов, сборов и другие обязательные платежи);

копии документов, подтверждающих соответствие участника закупки требованиям, установленным в извещении о проведении запроса цен и информационной карте запроса цен;

документы, подтверждающие внесение денежных средств в качестве обеспечения заявки на участие в запросе цен, в случае, если в извещении о проведении запроса цен содержится указание на требование обеспечения такой заявки (платежное поручение, подтверждающее перечисление денежных средств в качестве обеспечения заявки на участие в запросе цен, или копия такого поручения);

по желанию участника иные сведения.

Все документы, входящие в состав заявки на участие в закупке в электронной форме, должны быть отсканированы с разрешением не менее чем 200 dpi и быть надлежащим образом подписаны электронной цифровой подписью лица, уполномоченного на осуществление действий от имени участника закупки. Предоставление документа в нечитаемом виде равноценно отсутствию соответствующего документа и является основанием признания данной заявки не соответствующей требованиям.

Порядок подачи заявок на участие в запросе цен

Любой участник закупки, в том числе участник закупки, которому не направлялся запрос цен, вправе подать только одну заявку на участие в запросе цен, внесение изменений в которую не допускается.

Участник закупки, подавший заявку на участие в запросе цен, вправе отозвать заявку в любое время до окончания срока подачи заявок на участие в запросе цен. Порядок и срок отзыва заявок на участие в запросе цен устанавливается в извещении о проведении запроса цен.

Заявка на участие в запросе цен подается участником закупки Заказчику в письменной форме в срок, указанный в извещении о проведении запроса цен.

Заявка на участие в запросе цен, поданная в срок, указанный в извещении о проведении запроса цен, регистрируется Заказчиком в Журнале регистрации заявок на участие в запросе цен. По требованию участника закупки, подавшего заявку на участие в запросе цен, Заказчик выдает расписку в получении заявки на участие в запросе цен с указанием даты и времени ее получения.

Проведение переговоров между Заказчиком или Комиссией и участником закупки в отношении, поданной им заявки на участие в запросе цен не допускается.

Заявки на участие в запросе цен, поданные после дня окончания срока подачи заявок на участие в запросе цен, указанного в извещении о проведении запроса цен, не рассматриваются и в день их поступления возвращаются участникам закупки, подавшим такие заявки.

В случае если после дня окончания срока подачи заявок на участие в запросе цен подана только одна заявка, Заказчик продлевает срок подачи заявок на участие в запросе цен не менее чем на три рабочих дня и в течение не более одного рабочего дня после дня окончания срока подачи заявок на участие в запросе цен, размещает на Официальном сайте извещение о продлении срока подачи таких заявок. При этом заявка, поданная в срок, указанный в извещении о проведении запроса цен, вскрывается и рассматривается одновременно с заявками, поданными в срок, указанный в извещении о продлении срока подачи заявок на участие в запросе цен.

Заявка на участие в запросе цен подается в запечатанном конверте. Вскрытие конверта осуществляется на заседании Комиссии.

В случае проведения закупки в электронной форме, порядок подачи заявок проводится по регламенту Электронной Торговой Площадки в части, не противоречащей Положению о закупках.

Рассмотрение и оценка заявок на участие в запросе цен

Комиссия в срок, не превышающий пяти рабочих дней, следующих за днем окончания срока подачи заявок на участие в запросе цен, рассматривает заявки на соответствие их требованиям, установленным в извещении о проведении запроса цен, и оценивает заявки на участие в запросе цен по критерию цена договора.

Победителем в проведении запроса цен признается участник закупки, подавший заявку на участие в запросе цен, которая отвечает всем требованиям, установленным в извещении о проведении запроса цен и в которой указана наиболее низкая цена товаров, работ, услуг. При предложении наиболее низкой цены товаров, работ, услуг несколькими участниками закупки победителем в проведении запроса цен признается участник закупки, заявка на участие в запросе цен которого поступила ранее заявок на участие в запросе цен других участников закупки.

Комиссия отклоняет заявки на участие в запросе цен, если они не соответствуют требованиям, установленным в извещении о проведении запроса цен, или предложенная в заявках на участие в запросе цен цена товаров, работ, услуг превышает начальную (максимальную) цену договора, указанную в извещении о проведении запроса цен.

Результаты рассмотрения и оценки заявок на участие в запросе цен оформляются протоколом, который подписывается всеми присутствующими на заседании членами Комиссии.

Протокол рассмотрения и оценки заявок на участие в запросе цен в течении трёх рабочих дней, следующих за днём его подписания, размещается Заказчиком на Официальном сайте.

Протокол рассмотрения и оценки заявок на участие в запросе цен составляется в одном экземпляре, который остается у Заказчика. Заказчик в течение трех рабочих дней со дня подписания указанного протокола передает победителю в проведении запроса цен проект договора, который составляется путем включения в него условий исполнения договора,

предусмотренных извещением о проведении запроса цен, и цены, предложенной победителем запроса цен в заявке на участие в запросе цен.

В случае если победитель в проведении запроса цен в срок, указанный в извещении о проведении запроса цен, не представил Заказчику подписанный проект договора на условиях, указанных в поданной участником закупки, с которым заключается договор, заявке на участие в запросе цен на участие в запросе цен и в извещении о проведении запроса цен, а также обеспечение исполнения договора в случае, если Заказчиком было установлено требование обеспечения исполнения договора, такой победитель признается уклонившимся от заключения договора.

В случае, если победитель в проведении запроса цен признан уклонившимся от заключения договора, Заказчик вправе обратиться в суд с иском о требовании о понуждении победителя в проведении запроса цен заключить договор, а также о возмещении убытков, причиненных уклонением от заключения договора, либо заключить договор с участником закупки, предложение о цене договора которого содержит лучшее условие по цене договора, следующее после предложенного победителем в проведении запроса цен условия, если цена договора не превышает начальную (максимальную) цену договора, указанную в извещении о проведении запроса цен. При этом заключение договора для указанных участников закупки является обязательным. В случае уклонения указанных участников закупки от заключения договора Заказчик вправе обратиться в суд с иском о требовании о понуждении таких участников закупки заключить договор, а также о возмещении убытков, причиненных уклонением от заключения договора, осуществить повторный запрос цен.

Договор должен быть заключен Заказчиком не ранее десяти дней со дня размещения на Официальном сайте протокола рассмотрения и оценки заявок на участие в запросе цен и не позднее двадцати дней со дня подписания указанного протокола.

Запрос цен признается несостоявшимся в случае если:

подана только одна заявка на участие в запросе цен и в результате продления срока подачи заявок на участие в запросе цен дополнительно не представлена ни одна заявка на участие в запросе цен;

не подано ни одной заявки на участие в запросе цен;

на основании результатов рассмотрения Комиссией заявок на участие в запросе цен принято решение об отклонении всех заявок на участие в запросе цен или на основании результатов рассмотрения Комиссией заявок на участие в запросе цен участников закупки принято решение о допуске к участию в запросе цен единственного участника закупки, из всех подавших заявки.

Договор заключается на условиях, предусмотренных извещением о проведении запроса цен, по цене, предложенной в заявке на участие в запросе цен победителя в проведении запроса цен или в заявке на участие в запросе цен участника закупки, с которым заключается договор в случае уклонения победителя в проведении запроса цен от заключения договора.

При заключении договора по результатам проведенной закупки по цене, сниженной победителем или участником закупки, с которым заключается договор, на 30 (тридцать) и более процентов от начальной (максимальной) цены закупки, обязательно представление таким победителем или участником закупки, с которым заключается договор, обоснования снижения цены договора. В случае непредставления такого обоснования, победитель или участник закупки, с которым заключается договор, признаются уклонившимся от заключения договора.

В случаях, если запрос цен признается несостоявшимся, Заказчик продлевает срок подачи заявок на участие в запросе цен на четыре рабочих дня и в течение одного рабочего дня после даты окончания срока подачи таких заявок размещает в единой информационной системе извещение о продлении срока подачи таких заявок; отказывается от проведения повторного запроса цен, в случае если утрачена потребность в закупке; объявляет о проведении повторного запроса цен. При этом Заказчик вправе изменить условия запроса цен.

ИНФОРМАЦИОННАЯ КАРТА/ИЗВЕЩЕНИЕ ЗАПРОСА ЦЕН В ЭЛЕКТРОННОЙ ФОРМЕ

В Информационной карте запроса цен содержится информация для данной конкретной закупки, которая уточняет, разъясняет и дополняет положения настоящей документации.

При возникновении противоречия между положениями Общей части документации и части «Информационная карта запроса цен», применяются положения части «Информационная карта запроса цен».

№ п/п	Наименование пункта	Текст пояснений
1	Способ закупки	Запрос цен в электронной форме
2	Заказчик, юридический адрес, контактное лицо, телефон, факс, адрес электронной почты	Заказчик: Открытое акционерное общество «Ремонтно-строительное предприятие» Юридический адрес: Московская область, Подольский район, п.Кузнечики, ул. Октябрьский мост, 8а Почтовый адрес: 142133, Московская область, Подольский район, п.Кузнечики, ул. Октябрьский мост, 8а Контактное лицо: Веденков Дмитрий Витальевич тел. (4967) 65-82-64 (112 – планово-экономическое отделение), Контактное лицо по техническим вопросам и вопросам поставки товара: Сушко Станислав Валерьевич тел. (4967) 65-82-64 (110-начальник транспортного хозяйства) факс: (4967) 65-74-00 Адрес электронной почты: oaorsp@mail.ru
3	Предмет договора с указанием количества поставляемого товара, объема выполняемых работ, оказываемых услуг.	Поставка расходных материалов для строительно-монтажных работ в 2016 году в соответствии с Технической документацией (Приложение №1)
4	Требования, установленные заказчиком, к качеству, техническим характеристикам товара, требования к их безопасности, к функциональным характеристикам товара, к размерам, упаковке, отгрузке товара и иные показатели, связанные с определением соответствия товара потребностям заказчика	Качество и безопасность поставляемого товара должны соответствовать стандартам и нормам безопасности, действующим в Российской Федерации на данный вид продукции. Поставляемый Товар должен быть новым, год выпуска: не ранее 2016г., не бывшим в использовании. Товар по своим техническим, функциональным характеристикам должен соответствовать потребностям заказчика, указанным в Техническом задании (Приложение №1)
5	Требования к содержанию, форме, оформлению и составу заявки на участие в Запросе цен	Заявка на участие в запросе цен должна содержать следующие сведения: - наименование, сведения об организационно-правовой форме, о месте нахождения, почтовый адрес (для юридического лица), фамилия, имя, отчество(при наличии), паспортные данные, сведения о месте жительства (для физического лица), номер контактного телефона, адрес электронной почты участника закупки(при их наличии); - идентификационный номер налогоплательщика; - согласие участника закупки исполнить условия договора, указанные в извещении о проведении запроса цен; - цена товара, работы, услуги с указанием сведений о включенных или не включенных в нее расходах (расходы на перевозку, страхование, уплату таможенных пошлин, налогов, сборов и другие обязательные платежи); - копии документов, подтверждающих соответствие

		<p>участника закупки требованиям, установленным в извещении о проведении запроса цен;</p> <p>- по желанию участника иные сведения.</p> <p>Все документы, входящие в состав заявки на участие в закупке в электронной форме, должны быть отсканированы с разрешением не менее чем 200 dpi и быть надлежащим образом подписаны электронной цифровой подписью лица, уполномоченного на осуществление действий от имени участника закупки. Предоставление документа в нечитаемом виде равноценно отсутствию соответствующего документа и является основанием признания данной заявки не соответствующей требованиям.</p>
6	<p>Требования к описанию участниками закупки поставляемого товара, который является предметом закупки, его функциональных характеристик (потребительских свойств), его количественных и качественных характеристик, требования к описанию участниками закупки выполняемой работы, оказываемой услуги, которые являются предметом закупки, их количественных и качественных характеристик;</p>	<p>Описание участниками закупки объекта закупки (предмета запроса цен), в том числе: функциональных, технических и качественных характеристик, эксплуатационных характеристик объекта закупки (при необходимости), размеров, требований к упаковке и отгрузке товара и иных показателей, связанных с определением соответствия товара (работ, услуг) потребностям заказчика, осуществляется в соответствии с требованиями к предмету контракта, указанными в документации.</p> <p>При описании цифровых показателей характеристик товара (работ, услуг), в том числе условий гарантийного обслуживания, не допускается применение понятий «не более», «не менее», за исключением случаев, если заказчиком при описании показателей товара предусмотрены в соответствующем разделе позиции, которые не имеют конкретных значений и указание их допустимо в сопровождении словами «не более», «не менее»</p>
7	<p>Место, условия и сроки (периоды) поставки товара, выполнение работ, оказания услуг</p>	<p>Поставка товара осуществляется на объект, расположенный по адресу: Московская область, г/о Подольск, мкрн. Дубровицкий, п. Кузнечики, Октябрьский мост, 8а.</p> <p>Условия: Поставка осуществляется в соответствии с проектом договора.</p> <p>Срок поставки товара: в соответствии с проектом договора.</p>
8	<p>Сведения о начальной (максимальной) цене договора (цене лота), руб.</p>	<p>456 224,20 (Четыреста пятьдесят шесть тысяч двести двадцать четыре рубля 20 коп.)</p>
9	<p>Форма, сроки и порядок оплаты товара, услуг</p>	<p>Оплата товара производится путем перечисления денежных средств на расчетный счет Поставщика в течение 10 (десяти) банковских дней с момента получения Заказчиком выставленного счета на каждую партию поставленной продукции.</p>
10	<p>Порядок формирования цены договора (цены лота) (с учетом или без учета расходов на перевозку, страхование, уплату таможенных пошлин, налогов и других обязательных платежей)</p>	<p>В цену договора включены: стоимость товара, расходы на страхование, на уплату таможенных пошлин, налогов, включая НДС, сборов, транспортные расходы, связанные с доставкой товара на объект, погрузочно-разгрузочные работы и другие обязательные платежи</p>
11	<p>Место, дата начала и окончания срока подачи заявок</p>	<p>Электронная площадка ООО «РТС-тендер» www.rts-tender.ru с 11 марта 2016 года по 23 марта 2016 года 10:00 (время московское)</p>
12	<p>Требования к участникам</p>	<p>К участникам предъявляются следующие требования:</p>

	размещения заказа	<ul style="list-style-type: none"> - отсутствие в реестрах недобросовестных поставщиков согласно федеральным законам № 94-ФЗ от 21.07.2005г., № 44-ФЗ от 05.04.2013 и № 223-ФЗ от 18.07.2011г.; - соответствие участников закупки требованиям, устанавливаемым в соответствии с законодательством РФ к лицам, осуществляющим поставки товаров, выполнение работ, оказание услуг, являющихся предметом закупки; - не проведение ликвидации участника закупки – юридического лица и отсутствие решения арбитражного суда о признании участника закупки – юридического лица, индивидуального предпринимателя банкротом и об открытии конкурсного производства; - не приостановление деятельности участника закупки в порядке, предусмотренном КоАП РФ, на день подачи заявки на участие в закупке. <p>Несоответствие Участника закупки и/или заявки Участника закупки требованиям документации о запросе цен является основанием для отклонения заявки Участника закупки. Отклоненные заявки не подлежат оценке и сопоставлению.</p>
13	Документы, представляемые участником в составе заявки на участие для подтверждения их соответствия установленным требованиям	<p>Заявка на участие в запросе цен должна содержать следующие сведения:</p> <ul style="list-style-type: none"> - наименование, сведения об организационно-правовой форме, о месте нахождения, почтовый адрес (для юридического лица), фамилия, имя, отчество(при наличии), паспортные данные, сведения о месте жительства (для физического лица), номер контактного телефона, адрес электронной почты участника закупки(при их наличии); - идентификационный номер налогоплательщика; - согласие участника закупки исполнить условия договора, указанные в извещении о проведении запроса цен; - цена товара, работы, услуги с указанием сведений о включенных или не включенных в нее расходах (расходы на перевозку, страхование, уплату таможенных пошлин, налогов, сборов и другие обязательные платежи); - копии документов, подтверждающих соответствие участника закупки требованиям, установленным в извещении о проведении запроса цен; - по желанию участника иные сведения.
14	Место и дата рассмотрения предложений участников закупки и подведения итогов закупки	г/о Подольск, мкрн. Дубровицкий, п. Кузнечики, Октябрьский мост, д.8А 24 марта 2016 года в 10:00
15	Место и срок размещения протокола подведения итогов Запроса цен	Общероссийский официальный сайт http://zakupki.gov.ru , и Электронная площадка ООО «РТС-тендер» www.rts-tender.ru до 28 марта 2016 года
16	Размер обеспечения заявки	Не предусмотрено
17	Сведения о валюте, используемой для формирования цены договора и расчетов с поставщиками	Рубли РФ
18	Размер обеспечения исполнения договора, срок и порядок его предоставления	Не предусмотрено
19	Сведения о праве заказчика изменить количество товара, объем выполняемых работ	В соответствии с проектом договора

20	<p>Перечень документов, подтверждающих соответствие товара, требованиям, установленным в соответствии с законодательством РФ, в случае, если в соответствии с законодательством РФ установлены требования к таким товарам, работам, услугам.</p>	<p>Поставляемый товар должен иметь:</p> <ul style="list-style-type: none"> - сертификат соответствия; - руководство по эксплуатации на русском языке; - гарантийные документы с указанием гарантийных сроков от производителя и поставщика.
21	<p>Требования к сроку и (или) объему предоставления гарантий качества оказываемых услуг</p>	<p>Товар должен соответствовать законодательству, действующему на территории РФ для данного вида товаров.</p> <p>Сроки предоставления гарантий качества на товар – не менее 12 месяцев с момента подписания документов, подтверждающих поставку товара</p>
22	<p>Привлечение субподрядчиков (соисполнителей)</p>	<p>Не допускается</p>
23	<p>Срок подписания договора участником, обязанным заключить договор</p>	<p>Договор должен быть заключен Заказчиком не ранее десяти дней со дня размещения на Официальном сайте протокола рассмотрения и оценки заявок на участие в запросе цен и не позднее двадцати дней со дня подписания указанного протокола.</p>
24	<p>Сведения о возможности проведения переторжки и порядок её проведения</p>	<p>Не предусмотрено</p>
25	<p>Возможность отказа заказчика от проведения Запроса цен</p>	<p>Извещение об отказе от проведения запроса цен размещается не позднее, чем за три дня до даты окончания срока подачи заявок на участие в запросе цен в порядке, установленном для Официального размещения на Официальном сайте извещения о проведении запроса цен.</p>
26	<p>Формы, порядок, дата начала и дата окончания срока предоставления участникам закупки разъяснений положений документации о закупке</p>	<p>Разъяснение участникам закупки положений документации не предоставляется</p>
27	<p>Срок, место и порядок предоставления документации о закупке, размер, порядок и сроки внесения платы, взимаемой заказчиком за предоставление документации, если такая плата установлена заказчиком, за исключением случаев предоставления документации в форме электронного документа</p>	<p>Документация о закупке в виде электронного документа доступна для ознакомления на сайте http://zakupki.gov.ru и Электронной площадке ООО «РТС-тендер» www.rts-tender.ru с момента публикации настоящего извещения.</p> <p>Получить документацию о закупке можно в рабочие дни с 8:00 до 12:00 (время московское) по адресу: 142133, Московская область, г/о Подольск, мкрн. Дубровицкий, п. Кузнечики, Октябрьский мост, д.8А. При этом получателю документации о закупке необходимо иметь при себе доверенность от имени участника и документ, удостоверяющий личность.</p>

ТЕХНИЧЕСКОЕ ЗАДАНИЕ

№ п/п	Наименование материала	Требуемые значения	Кол-во	Ед. измерен
1	Бита магнитная	Насадки-биты используются в качестве сменных насадок в ручном и механизированном инструменте, для закручивания саморезов с крестообразным шлицем Насадки (биты) выполнены из высокопрочной легированной стали, выдерживают большие нагрузки, имеют насечки на гранях для предотвращения выскользывания биты из шлица. PH 2x50мм	50	шт
2	Бита магнитная	Насадки-биты используются в качестве сменных насадок в ручном и механизированном инструменте, для закручивания саморезов с крестообразным шлицем Насадки (биты) выполнены из высокопрочной легированной стали, выдерживают большие нагрузки, имеют насечки на гранях для предотвращения выскользывания биты из шлица. PH 2x90мм	50	шт
3	Бита магнитная	Насадки-биты используются в качестве сменных насадок в ручном и механизированном инструменте, для закручивания саморезов с крестообразным шлицем Насадки (биты) выполнены из высокопрочной легированной стали, выдерживают большие нагрузки, имеют насечки на гранях для предотвращения выскользывания биты из шлица. PH 2x150мм	50	шт
4	Полотно для ножовки	Сменная насадка для ножовок по металлу. Изготовлено из высокопрочной быстрорежущей стали, имеет разведенные и термообработанные зубья. Длина полотна – 300мм, ширина – 12мм, шаг зубьев 24 TPI	200	шт
5	Бур победитовый SDS plus	Предназначен для сверления высокопрочного армированного бетона при интенсивных рабочих нагрузках. Имеет уникальную желобковую спираль, декомпрессионный канал для удаления пыли из рабочей зоны. Хвостовик системы SDS-plus. 6x160(ширина 6 мм, длина – 160мм)	150	шт
		8x160(ширина 8 мм, длина – 160мм)	40	шт
		10x160(ширина 10 мм, длина – 160мм)	40	шт
		12x160(ширина 12мм, длина – 160мм)	70	шт
6	Болт оцинкованный	Болт шестигранный DIN 933 (класс прочности 5.8) оцинкованный. Болт изготовлен из оцинкованной стали, головка шестигранная, метрическая полная резьба. Ø6x30мм	5	кг
		Ø6x40 мм	5	кг

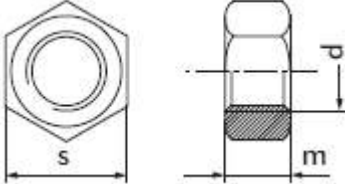
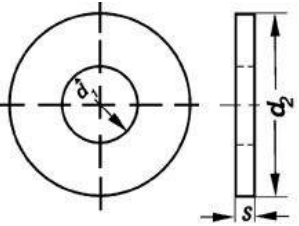
		Ø 6x60 мм	5	кг																																				
		Ø 6x20 мм	5	кг																																				
		Ø 8x30 мм	5	кг																																				
		Ø 8x40 мм	5	кг																																				
		Ø 8x50 мм	10	кг																																				
		Ø 8x60 мм	10	кг																																				
		Ø 10x30 мм	15	кг																																				
		Ø 10x40 мм	15	кг																																				
		Ø 10x50 мм	15	кг																																				
		Ø 10x60 мм	15	кг																																				
		Ø 10x100 мм	15	кг																																				
		Ø 12x30 мм	15	кг																																				
		Ø 12x40 мм	15	кг																																				
		Ø 12x50 мм	15	кг																																				
		Ø 12x60 мм	15	кг																																				
		Ø 12x80 мм	15	кг																																				
7	Гайка оцинкованная	<p>DIN 934 Гайка шестигранная оцинкованная высокопрочная</p>  <table border="1" data-bbox="491 1070 1268 1288"> <thead> <tr> <th>d</th> <th>m</th> <th>s</th> <th></th> <th></th> </tr> </thead> <tbody> <tr> <td>M6</td> <td>5.0</td> <td>10.0</td> <td>15</td> <td>кг</td> </tr> <tr> <td>M8</td> <td>6.5</td> <td>13.0</td> <td>15</td> <td>кг</td> </tr> <tr> <td>M10</td> <td>8.0</td> <td>17.0</td> <td>20</td> <td>кг</td> </tr> <tr> <td>M12</td> <td>10.0</td> <td>19.0</td> <td>20</td> <td>кг</td> </tr> <tr> <td>M16</td> <td>13.0</td> <td>24.0</td> <td>30</td> <td>кг</td> </tr> </tbody> </table>	d	m	s			M6	5.0	10.0	15	кг	M8	6.5	13.0	15	кг	M10	8.0	17.0	20	кг	M12	10.0	19.0	20	кг	M16	13.0	24.0	30	кг								
d	m	s																																						
M6	5.0	10.0	15	кг																																				
M8	6.5	13.0	15	кг																																				
M10	8.0	17.0	20	кг																																				
M12	10.0	19.0	20	кг																																				
M16	13.0	24.0	30	кг																																				
8	Шайба оцинкованная	<p>.Шайбы плоские увеличенные DIN 9021 производятся из углеродистой стали.</p>  <table border="1" data-bbox="491 1736 1268 2056"> <thead> <tr> <th>Под резьбу</th> <th>d1</th> <th>s</th> <th>d2</th> <th></th> <th></th> </tr> </thead> <tbody> <tr> <td>M6</td> <td>6,4</td> <td>1,6</td> <td>18</td> <td>20</td> <td>кг</td> </tr> <tr> <td>M8</td> <td>8,4</td> <td>2</td> <td>24</td> <td>25</td> <td>кг</td> </tr> <tr> <td>M10</td> <td>10,5</td> <td>2,5</td> <td>30</td> <td>30</td> <td>кг</td> </tr> <tr> <td>M12</td> <td>13</td> <td>3</td> <td>37</td> <td>35</td> <td>кг</td> </tr> <tr> <td>M16</td> <td>17</td> <td>3</td> <td>50</td> <td>40</td> <td>кг</td> </tr> </tbody> </table>	Под резьбу	d1	s	d2			M6	6,4	1,6	18	20	кг	M8	8,4	2	24	25	кг	M10	10,5	2,5	30	30	кг	M12	13	3	37	35	кг	M16	17	3	50	40	кг		
Под резьбу	d1	s	d2																																					
M6	6,4	1,6	18	20	кг																																			
M8	8,4	2	24	25	кг																																			
M10	10,5	2,5	30	30	кг																																			
M12	13	3	37	35	кг																																			
M16	17	3	50	40	кг																																			

9	Саморез по металлу	Производятся из высококачественной стали и покрываются тонким слоем цинка. Головка имеет полусферическую форму, прессшайба размещается на тыльной его стороне. 4,2x13мм	3	кг
		4,2x19мм	3	кг
		4,2x25мм	4	кг
10	Диск отрезной по металлу	Отрезной диск предназначен для разрезания металла. Диск изготовлен из бакелитовой (смолянистой) связки высокой прочности, позволяющей использовать абразивный инструмент на больших скоростях и нагрузках. Для повышенной прочности отрезной диск содержит стекловолоконные сетки с многослойным армированием. Диск отрезной имеет внешний диаметр круга 125 мм, толщину 1,2 мм, диаметр внутреннего посадочного круга 22 мм, марку зерна - 14А, зернистость - 63, твердость - Т2	1000	шт
11	Диск отрезной по металлу	Отрезной диск предназначен для высокопроизводительной резки материала с большим поперечным сечением из различных марок стали. Обладает высокой прочностью, твердостью, упругостью, длительно сохраняет свои режущие свойства. Диск отрезной имеет внешний диаметр круга 230 мм, толщину 2,5 мм, диаметр внутреннего посадочного круга 22 мм, марку зерна - 14А, зернистость - 63, твердость - Т2.	400	шт
12	Диск отрезной по металлу	Отрезной диск предназначен для высокопроизводительной резки материала с большим поперечным сечением из различных марок стали. Обладает высокой прочностью, твердостью, упругостью, длительно сохраняет свои режущие свойства. Диск отрезной имеет внешний диаметр круга 355 мм, толщину 3,5 мм, диаметр внутреннего посадочного круга 25,4 мм	20	шт
13	Изолента ПВХ профессиональная особопрочная	Изолента ПВХ – Лента поливинилхлоридная электроизоляционная с липким слоем ГОСТ 16214-86 производится на основе пленки из поливинилхлоридного изоляционного пластиката с нанесением на одну сторону липкого слоя на основе перхлорвинильной смолы. Изоленту можно использовать в местах, где температура окружающей среды ниже 0оС. Ширина составляет 19мм, длина 20метров.	150	шт
		Красная		
		Желтая	150	шт
		Зеленая	150	шт
		Черная	300	шт
		Синяя	150	шт
	Желто-зеленая	100	шт	

14	Дюбель ПВХ	Распорный дюбель с шипами - Применяется для сквозного монтажа реек, рамных конструкций, стеновых панелей на бетон и кирпич и т.п., а также для крепления элементов с помощью универсальных саморезов. Цвет – синий. Размеры:		
		6x40мм	5000	шт
		6x50мм	5000	шт
15	Сверло по металлу	Сверла по металлу совместно с электроинструментом используются для обработки труднообрабатываемых материалов: цветных металлов, нержавеющей стали и т.д. Изготавливаются из прочной и износостойкой быстрорежущей стали P6M5K5/HSS-Co. Обладают повышенной точностью, заточены под углом 135 градусов, имеют цилиндрический хвостовик, класс прочности A1.Сверло вышлифованное, в них содержится 5% кобальта. Размеры:		
		Ø 3,0 x 61/ 33 мм,	20	шт
		Ø 4,0 x 75/ 43 мм,	20	шт
		Ø 5,0 x 86/ 52 мм,	20	шт
		Ø 6,0 x 93/ 63 мм,	20	шт
		Ø 8,0 x 117/ 75 мм	30	шт
		Ø 10,0 x 133/ 87 мм	40	шт
Ø 12,0 x 151/ 101 мм	50	шт		
16	Пломбы пластиковые номерные	Каждая пластиковая номерная пломба имеет свой индивидуальный, неповторяющийся номер. Пломбы используются для опломбирования дверей помещений, автомобилей, контейнеров, любых сейфов, и т.д. Цвет красный, синий.	5000	шт
17	Замок навесной	Навесной замок предназначен для запираения помещений. Взломостойкая увеличенная в диаметре закаленная дужка и усиленная металлическая конструкция замка позволяют использовать его для закрывания самых ответственных помещений. Специальное покрытие на корпусе и цилиндрический латунный механизм гарантируют отличную работу изделия в любых погодных условиях.	20	шт
18	Краска аэрозольная	Аэрозольная краска в баллоне, для быстрого и эффективного окрашивания различных поверхностей без помощи инструментов (кистей, валиков). Полностью готова к применению, проста в использовании. Благодаря входящим в состав смеси акриловых смол и лака, создает прочное и долговечное покрытие. Легко наносится на большинство поверхностей металлических, пластмассовых, гипсовых, деревянных, в том числе лакированных, оштукатуренных. Хорошо закрашивает ржавчину, окрашенные поверхности предохраняет от вредных атмосферных воздействий. Теоретический расход: 1,5 кв.м./флакон. Емкость 400мл. Цвета:		
		Серая	100	шт

		Черная	100	шт
		Красная	100	шт
19	Перчатки ПВХ	Перчатки 4-х нитка с ПВХ точкой обладают совокупной толщиной смесовой нити 116 текс. Плотность вязки относится к 10-му классу. Должны обладать высокой прочностью и износостойкостью..	8000	пар
20	Ветошь	Ветошь это текстильный материал, который разделяется на куски определенного размера и относится к классу вторсырья. Ветошь может представлять собой отходы производства, изготовленный из остатков таких тканей как фланель, ситец, бязь и т.д. Ветошь можно применять для эффективного очищения загрязненных поверхностей, ветошь используется для протирки оборудования или рук рабочего персонала от капель масла, воды или пыли производства. Основные характеристики :высокая гигроскопичность; отличное очищение поверхности от пыли и грязи; мягкая структура, позволяющая не оставлять на поверхности царапин; не ворсистая структура, размер куска (примерно 40х60 с неровными кроями).	200	кг
21	Кисть малярная	Кисть малярная плоская • Щетина - натуральная светлая, высокого качества. Повышенная износоустойчивость. Ручка – деревянная, имеется отверстие для подвески. Предназначены для проведения работ с эмалями, красками, лаками на масляной основе и другими ЛКМ. Размер:		
		50мм	30	шт
		75мм	30	шт
		100мм	40	шт
22	Диск алмазный	Алмазные диски предназначены для резки по бетону, бетону среднеармированному, граниту (все виды), песчанику (все виды), тротуарной плитке. Высокая скорость резания. Диаметр 125мм; диаметр посадочного отверстия 22,2мм; толщина диска 2,2мм; высота алмазного слоя 8мм.	20	шт
23	Зубило для перфоратора	Предназначено для работ по бетону и камню, используется для демонтажных работ, а также для пробивки отверстий под проведение электрики. Применяется с перфораторами .Длина: 250 мм. Ширина лопатки 20 мм.	30	шт
24	Лента оградительная	Лента оградительная красно-белая применяется при проведении различных ремонтных работ в черте населенного пункта, для обозначения опасных участков. Оградительные ленты производятся из полиэтилена высокого давления с добавлением светостабилизатора. Ленты обладают высокой прочностью на разрыв и растяжение. Ширина 50 мм.	10000	м

25	Мешки для мусора	 <p>Мешок полипропиленовый зеленый на 50кг Размеры - 55*95см (60г). Используются для непищевых продуктов, строительного мусора.</p>	500	шт
26	Пена монтажная	Пена монтажная с насадкой-распылителем. Объем 750 мл	30	шт
27	Скотч малярный	Скотч изготовлен из бумажной основы с нанесенным на нее клеевым слоем. Малярный скотч предназначен для строительно-отделочных работ.	50	шт
28	Лопата	Совковая лопата представляет собой рабочее полотно в виде совка прямоугольной формы. Полотно выполнено из прочной стали, защищенной от коррозии слоями краски.	25	шт
		Штыковая лопата представляет собой рабочее полотно в виде продолговатого штыка, имеющего округлую или заостренную форму. У основания рабочей части штыковая лопата имеет отогнутые наступы для упора в них ноги. Полотно выполнено из прочной стали, защищенной от коррозии слоями краски.	25	шт
29	Растворитель	Растворителя 646 представляет собой жидкость, бесцветную или слегка желтоватого оттенка, которая имеет специфический запах. Его применяют как в промышленности, так и в быту для разбавления красок и обезжиривания	15	л
		Растворитель 647 быстроиспаряющийся, легковоспламеняемый материал, изготовленный из этилацетата, бутилового спирта, толуола и бутилацетата с добавлением воды. Выпускается в виде прозрачной бесцветной жидкости, допустим небольшой желтоватый оттенок. Материал, испаряясь, не оставляет запаха.	15	л
		Уайт-спирит - вязкое прозрачное вещество, сходное по консистенции с машинным маслом. Обладает очень ярко выраженным резким запахом керосина.	20	л

30	Саморез по дереву	Саморезы черные по дереву с крупной резьбой редким шагом подходят для соединения конструкций из дерева и для обеспечения надежного крепления изделий из металла к основанию из дерева или гипсокартона. Саморезы изготавливаются из углеродистой стали с последующим покрытием фосфатом. Потайная головка самореза по дереву позволяет полностью утопить саморез в деревянном изделии, гипсокартоне и других подобных поверхностях.		
		Размеры:		
		3,5x41	20	кг
		3,5x51	20	кг
		3,5x65	30	кг
		4,2x72	40	кг
	4,2x90	40	кг	
31	Вилка	Вилка прямая с заземлением белая 16А 250В разборная предназначена для присоединения (разъединения) к электрической сети различных электрических приборов бытового назначения.	30	шт
32	Скотч пломбирочный	Пломбирочный скотч представляет собой одноразовую клейкую ленту, выполняющую функции индикаторной пломбы. Он не допускает несанкционированного доступа без видимых следов попытки вскрытия. Цвет красный.	5	рул
33	Винт потайной крест	Винт с потайной головкой. ГОСТ Р ИСО 7046-1-2013 "Винты с потайной головкой и крестообразным шлицем типа Н или типа Z. Класс точности А. Часть 1. Винты стальные класса прочности 4.8", DIN. Класс прочности 4,8. Оцинкованный. Предназначен для крепления в зенкованное отверстие с метрической резьбой. Применяется с любыми металлами и твердыми пластмассами. Резьба винта метрическая с мелким шагом полная. Размер: М 5x80	3	кг
34	Винт с внутренним шестигранником	Винт с внутренним шестигранником DIN 912, ГОСТ 11738-84 (ИСО 4762-77) "Винты с цилиндрической головкой и шестигранным углублением под ключ класса точности А. Конструкция и размеры", имеет класс прочности 4,8. Класс прочности 4,8. Оцинкованный. Применяется для крепления в зенкованное отверстие с метрической резьбой. Резьба винта метрическая с мелким шагом полная		
		Размеры:		
		М6x25	1	кг
	М8x25	3	кг	

Качество поставляемых товаров должно соответствовать ГОСТу и ТУ заводов изготовителей, а так же иным требованиям, установленным действующим законодательством РФ. Поставщик должен обеспечить соблюдение и исполнение всех гарантийных обязательств, согласно срокам и нормативам установленным заводами-изготовителями.

Раздел: ОБРАЗЦЫ ФОРМ ОСНОВНЫХ ДОКУМЕНТОВ, ВКЛЮЧАЕМЫХ В ЗАЯВКУ НА УЧАСТИЕ В ЗАПРОСЕ ЦЕН

Форма 1.

Фирменный бланк участника

« ___ » _____ 20__ года № _____

ЗАЯВКА НА УЧАСТИЕ В ЗАПРОСЕ ЦЕН (ФОРМА 1)

Изучив извещение о проведении Запроса цен на право заключения договора на поставку товара для нужд Открытого Акционерного Общества «Ремонтно-строительное предприятие», на Общероссийском официальном сайте на сайте <http://zakupki.gov.ru/>, документацию запроса цен и принимая установленные в них требования и условия Запроса цен,

(полное наименование участника с указанием организационно-правовой формы)

зарегистрированное по адресу _____
(юридический адрес участника Запроса цен)

предлагает заключить договор на: _____
(предмет договора)

Срок поставки товара: _____

Цена товара, работы, услуги с указанием сведений о включенных или не включенных в нее расходах (В цену договора включены: стоимость товара, расходы на страхование, на уплату таможенных пошлин, налогов, включая НДС, сборов, транспортные расходы, связанные с доставкой товара на объект, погрузочно-разгрузочные работы и другие обязательные платежи):

Настоящим подтверждаем, что _____ (наименование участника) отсутствует в реестрах недобросовестных поставщиков согласно федеральным законам № 94-ФЗ от 21.07.2005г., № 44-ФЗ от 05.04.2013 и № 223-ФЗ от 18.07.2011г.; соответствует требованиям, устанавливаемым в соответствии с законодательством РФ к лицам, осуществляющим поставки товаров, выполнение работ, оказание услуг, являющихся предметом закупки; в отношении _____ (наименование участника) не проводится ликвидация и отсутствует решение арбитражного суда о признании _____ (наименование участника) банкротом и об открытии конкурсного производства; не приостановлена деятельность в порядке, предусмотренном КоАП РФ, на день подачи заявки на участие в закупке.

В случае признания нас победителем Запроса цен мы берем на себя обязательства подписать со своей стороны договор в соответствии с требованиями документации Запроса цен и условиями нашей заявки в течение 3 (трех) рабочих дней с даты получения от заказчика проекта договора и представить все подписанные экземпляры договора заказчику.

В случае, если нашей заявке будет присвоен второй номер, а победитель Запроса цен будет признан уклонившимся от заключения договора с заказчиком, мы обязуемся подписать данный договор в соответствии с требованиями документации Запроса цен и условиями нашей заявки.

В соответствии с инструкциями, полученными от Вас в документации Запроса цен, информация по сути нашей заявки представлена в следующих документах, которые являются неотъемлемой частью нашей заявки:

№ п/п	Наименование документа <i>[указываются документы, перечисленные в пункте 5 раздела «Информационная карта»]</i>	№ страницы	Число страниц
1.			
2.			
3.			

№ п/п	Наименование документа <i>[указываются документы, перечисленные в пункте 5 раздела «Информационная карта»]</i>	№ страницы	Число страниц
4.			
5.			
6.			
7.			

(Подпись уполномоченного представителя)

(ФИО и должность подписавшего)

М.П.

ИНСТРУКЦИИ ПО ЗАПОЛНЕНИЮ

1. Данные инструкции не следует воспроизводить в документах, подготовленных участником на участие в Запросе цен.
2. Заявку на участие в Запросе цен следует оформить на официальном бланке участника. Участник присваивает заявке дату и номер в соответствии с принятыми у него правилами документооборота.
3. Участник должен указать свое полное наименование (с указанием организационно-правовой формы) и юридический адрес.
4. Участник должен перечислить и указать объем каждого из прилагаемых к заявке документов, определяющих суть технико-коммерческого предложения участника Запроса цен.

Запрос цен на право заключения договора на _____

АНКЕТА УЧАСТНИКА ЗАПРОСА ЦЕН (Форма 2)

Участник Запроса цен: _____

№	Наименование	Сведения об участнике запроса цен
1.	Фирменное наименование (полное и сокращенное наименования организации либо Ф.И.О. участника – физического лица, в том числе зарегистрированного в качестве индивидуального предпринимателя)	
2.	Организационно - правовая форма	
3.	Свидетельство о внесении в Единый государственный реестр юридических лиц/индивидуальных предпринимателей (дата и номер, кем выдано) либо паспортные данные для участника – физического лица	
4.	ИНН	
5.	Юридический адрес (страна, адрес)	
6.	Почтовый адрес (страна, адрес)	
7.	Фактическое местоположение	
8.	Телефоны (с указанием кода города)	
9.	Факс (с указанием кода города)	
10.	Адрес электронной почты	

(Подпись уполномоченного представителя)

(ФИО и должность подписавшего)

М.П.

ИНСТРУКЦИИ ПО ЗАПОЛНЕНИЮ

1. Данные инструкции не следует воспроизводить в документах, подготовленных участником на участие в запросе цен.
2. Участник приводит номер и дату заявки, приложением к которой является данная анкета участника запроса цен.
3. Участник указывает свое фирменное наименование (в т.ч. организационно-правовую форму).
4. Заполненная участником анкета должна содержать все сведения, указанные в таблице. В случае отсутствия каких-либо данных указать слово «нет».

(ПРОЕКТ) ДОГОВОР N ____

г. Подольск

от «__» _____ 2016 г.

Открытое Акционерное Общество «Ремонтно-строительное предприятие», именуемое в дальнейшем **Покупатель**, в лице генерального директора Белевцева Александра Рудольфовича, действующего на основании Устава, с одной стороны, и _____ именуемое в дальнейшем **Поставщик**, в лице _____, действующего на основании _____, с другой стороны, совместно именуемые в дальнейшем стороны, с соблюдением требований Федерального закона от 18.07.2011г. № 223-ФЗ «О закупках товаров, работ, услуг отдельными видами юридических лиц», на основании результатов размещения заказа путем проведения Запроса цен (протокол № ____ от __ 2016 г.), заключили настоящий договор о нижеследующем

1. ПРЕДМЕТ ДОГОВОРА

1.1. Поставщик обязуется поставить расходные материалы для строительно-монтажных работ надлежащего качества, по цене за единицу товара, в количестве и в сроки, предусмотренные настоящим Договором, передать в собственность Покупателя, а Покупатель обязуется принять и оплатить поставленный Товар. Цена за единицу товара устанавливается на дату заключения договора и не может быть изменена в течение срока действия настоящего Договора.

1.2. Номенклатура, и цена за единицу и количество Товара должны соответствовать «Спецификации Товара» (Приложение №1), являющейся неотъемлемой частью настоящего Договора.

1.3. Поставка Товара производится в здание Покупателя по адресу: Московская область, г/о Подольск, мкрн. Дубровицкий, п. Кузнечики, Октябрьский мост, 8а в соответствии с графиком работы Покупателя (понедельник – пятница с 8.00 до 17.00, перерыв на обед с 12.30 до 13.30; суббота с 8.00 до 14.00 без перерыва на обед).

1.4. Товар поставляется партиями по письменной Заявке Покупателя на поставку товаров (далее – «Заявка» (Приложение №2)). Заявка оформляется на количество Товара, необходимого на определенный период времени в пределах общего объема поставки. Товар должен быть поставлен в течение 2 (двух) рабочих дней с момента получения Поставщиком Заявки. Заявка составляется в письменной форме, подписывается ответственным лицом от Покупателя и заверяется печатью. Заявка направляется Поставщику письмом, факсом, электронной почтой, нарочно с отметкой о получении.

1.5. Поставщик поставяет Покупателю Товар, свободный от прав третьих лиц. Неисполнение Поставщиком этой обязанности дает Покупателю право требовать уменьшения цены Товара либо расторжения Договора и возмещения убытков.

2. СТОИМОСТЬ И ПОРЯДОК РАСЧЁТОВ И ПОСТАВКИ

2.1. Общая стоимость Товара составляет _____ (_____) рублей _____ копеек, включая НДС (18%) – _____ (_____) рублей _____ копейки и определена как суммарная стоимость объектов, указанных в Спецификации, приведенной в Приложении №1 к настоящему Договору.

2.2. В цену договора включены: стоимость товара, расходы на страхование, на уплату таможенных пошлин, налогов, включая НДС, сборов, транспортные расходы, связанные с доставкой товара на объект, погрузочно-разгрузочные работы и другие обязательные платежи, связанные с исполнением Договора.

2.3. Порядок и сроки расчетов по настоящему Договору:

- После получения от Покупателя заявки, Поставщик в течении 2-х дней производит поставку товара, по адресу Покупателя: Московская область, г/о Подольск, мкрн. Дубровицкий, п. Кузнечики, Октябрьский мост, 8а.

- Передача товара осуществляется по товарной накладной с приложением счета-фактуры Поставщика.

- Покупатель производит оплату товара безналичным расчётом в течение 10 (десяти) банковских дней со дня получения товара Покупателем, на основании надлежаще оформленного и подписанного Поставщиком (в печатной форме) счета.

2.4. Поставщик осуществляет доставку Товара Покупателю своими силами и за свой счет. Стоимость доставки входит в стоимость Товара.

2.5. Право собственности на Товар и риск его случайной гибели или повреждения переходит к Покупателю с даты подписания им товарной накладной.

3. КАЧЕСТВО ТОВАРА И ГАРАНТИЙНЫЕ ОБЯЗАТЕЛЬСТВА

3.1 Товар, поставляемый по настоящему Договору, должен соответствовать условиям спецификации, действующим техническим требованиям и ГОСТам, предъявляемым к товарам данного вида.

3.2. Товар должен отвечать требованиям качества, безопасности жизни и здоровья, а также иным требованиям сертификации, безопасности (санитарным нормам и правилам, государственным стандартам и т.д.). Товар должен быть новым, не бывшим в употреблении, не восстановленным, не содержать восстановленных элементов. Не допускается поставка выставочных образцов, а также собранных из восстановленных частей и компонентов. Товар не должен иметь дефектов, связанных с конструкцией, материалами или работой по их изготовлению, либо проявляющихся в результате действия или упущения производителя и/или упущения поставщика, при соблюдении покупателем правил эксплуатации поставляемого товара. Товар должен соответствовать требованиям действующей нормативной документации согласно постановлению Правительства Российской Федерации от 01.12.2009 года №982 «Об утверждении единого перечня продукции, подлежащей обязательной сертификации и единого перечня декларации о соответствии».

3.3. Товар, подлежащий поставке, должен быть сертифицирован. Требования о наличии сертификатов соответствия на материалы установлены постановлением Правительства Российской Федерации от 01 декабря 2009 г. N 982 «Об утверждении единого перечня продукции, подлежащей обязательной сертификации, и единого перечня продукции, подтверждение соответствия которой осуществляется в форме принятия декларации о соответствии».

Поставщик при поставке каждой партии Товара обязан передавать Покупателю надлежащим образом заверенные сертификаты о соответствии на Товар, подлежащий поставке по договору, для которого предусмотрена обязательная сертификация.

3.4. Товар должен иметь надлежащую тару и упаковку, позволяющую сохранять все его качества во время транспортировки и хранения. За повреждение товара в поставке, которые являются следствием ненадлежащей упаковки, ответственность несет Поставщик. Упаковка Товара должна быть выполнена таким образом, чтобы при приемке Товара можно было убедиться, что Товар является новым (ранее не находившимся в использовании у Поставщика и (или) у третьих лиц), не подвергался ранее ремонту (модернизации или восстановлению). Упаковка не должна содержать вскрытий, вмятин, порезов, деформации. Этикетки и наклейки должны быть чёткими, чистыми и хорошо читаемыми. На каждый Товар Поставщик обязан предоставить Покупателю надлежащим образом заверенные сертификаты соответствия Товара.

3.5. Срок гарантии качества товара (гарантийный срок) составляет 12 месяцев. Гарантийный срок исчисляется с момента подписания документов, подтверждающих поставку товара.

4. ПОРЯДОК ПРИЕМКИ ТОВАРА

4.1. Приемка товаров осуществляется в порядке и сроки, установленные настоящим договором. Приемка-передача Товара производится по товарным накладным, заполненным соответствующим образом.

4.2. При приемке Покупатель обязуется произвести проверку Товара по количеству, ассортименту и качеству, в соответствии с транспортными документами, а также произвести проверку соответствия поставленной партии товара поданной Заявке.

4.3. Приемка поставленного Товара осуществляется Покупателем с учетом соответствия количества, комплектности и качества поставляемого Товара в ходе передачи Товара Покупателю на месте доставки.

4.4. В случае выявления Покупателем при получении Товара или в течение гарантийного срока функциональных и качественных недостатков поставленного Товара, делающих невозможным или существенно затрудняющих его использование Покупателем, а также в случае выявления недостачи по количеству Товара, а также несоответствие Товара иным условиям договора, Покупателем (комиссионно или уполномоченным лицом) составляется Акт в произвольной форме о несоответствии Товара условиям договора (по количеству, качеству, ассортименту, номенклатуре, таре, упаковке, ГОСТ, ОСТ, ТУ и др.). Вызов представителя Поставщика для составления указанного акта необязателен.

4.5. Поставщик обязан своевременно предоставлять достоверную информацию о ходе исполнения своих обязательств, в том числе о сложностях, возникающих при исполнении договора по требованию Покупателя.

5. ОТВЕТСТВЕННОСТЬ СТОРОН

5.1. За неисполнение или ненадлежащее исполнение обязательств по настоящему Договору Стороны несут ответственность в соответствии с действующим законодательством РФ.

5.2. В случае нарушения Поставщиком срока поставки Товара Покупатель вправе потребовать от Поставщика уплаты штрафной неустойки в размере 1% от цены недоставленного Товара за каждый день просрочки.

5.3. В случае ненадлежащего оформления счета-фактуры, а также несвоевременного их предоставления, вследствие чего сумма налога на добавленную стоимость не будет принята к вычету (возмещению) налоговыми органами из бюджета, Покупатель вправе потребовать от Поставщика возмещения убытков, вызванных незачетом налога в бюджет.

5.4. В случае нарушения Покупателем срока оплаты стоимости Товара Поставщик вправе потребовать от Покупателя уплаты неустойки в размере 0,03% от неоплаченной стоимости Товара за каждый день просрочки.

5.5. Споры и разногласия, возникающие в процессе выполнения настоящего Договора, Стороны разрешают путем прямых переговоров либо направления друг другу письменных претензий, а при не достижении согласия – в Арбитражном суде Московской области.

5.6. По письменному требованию одной из Сторон Стороны обязаны произвести сверку расчетов по обязательствам, возникшим из исполняемого договора, и подписать Акт сверки в 2-х экземплярах, либо составить протокол разногласий.

Сторона, получившая требование о проведении сверки расчетов по договору с приложением Акта сверки от другой Стороны, в течение 5 (пяти) рабочих дней с даты получения данного требования подписывает предоставленный Акт сверки и возвращает один экземпляр другой Стороне либо, при наличии разногласий, направляет в адрес другой Стороны протокол разногласий.

5.7. Настоящим Стороны уведомлены и дают свое согласие на размещение договора (контракта)/дополнения к нему в соответствии с Федеральным законом от 18.07.2011 №223-ФЗ «О закупках товаров, работ, услуг отдельными видами юридических лиц» и иным нормативно-правовым актом» в открытом доступе на Официальном государственном сайте закупок www.zakupki.gov.ru».

6. СРОК ДЕЙСТВИЯ ДОГОВОРА

6.1. Настоящий Договор вступает в силу с даты его подписания Сторонами и действует до 31.12.2016.

6.2. Окончание срока действия Договора не влечет прекращения не исполненных сторонами обязательств по поставке и оплате Товара.

7. ПОРЯДОК ИЗМЕНЕНИЯ И РАСТОРЖЕНИЯ ДОГОВОРА

7.1. Настоящий Договор может быть расторгнут по письменному согласованию сторон.

7.2. В случае если у Покупателя в том же финансовом году возникла необходимость в дополнительной закупке таких же товаров Покупатель вправе осуществить закупки у того же подрядчика, но не более 30 (тридцати) процентов от объема ранее произведённой закупки. При этом цена единицы дополнительно поставляемых товаров должна определяться как частное от деления цены заключенного договора на предусмотренный в договоре объем таких товаров.

При заключении дополнительного соглашения Покупатель должен соблюдать следующие принципы:

- изменение предмета договора не допускается;
- изменения ведут к обоснованному улучшению условий договора для Покупателя по сравнению с условиями текущей редакции договора и не ухудшают экономическую эффективность закупки;
- изменяемые условия не были указаны в заявке, поданной для участия в закупке, или в документации о закупке и не ведут к ухудшению условий договора для Покупателя по сравнению с условиями текущей редакции договора и не ухудшают экономическую эффективность закупки.

7.3. В случае, когда Договор расторгается по инициативе одной из сторон, сторона-инициатор расторжения письменно уведомляет противоположную сторону о своем намерении не менее чем за 1 (один) месяц. При этом стороны обязаны осуществить взаиморасчеты по настоящему Договору до момента его расторжения с оформлением Акта сверки взаиморасчетов.

7.4. Договор может быть расторгнут Покупателем в одностороннем порядке:

- в случае неоднократного нарушения Поставщиком сроков поставки Продукции (два и более раза);
- неоднократного нарушения (два и более раза) Поставщиком условий Договора;
- введения в отношении Поставщика одной из процедур банкротства, определенных действующим законодательством РФ;
- наложения ареста на имущество Поставщика и блокирования его расчетных счетов, препятствующего выполнению Договора.

7.5. Договор считается измененным или расторгнутым с момента получения одной стороной уведомления другой стороны об одностороннем отказе от исполнения договора полностью или частично, если иной срок расторжения или изменения договора не предусмотрен в уведомлении, либо не определен соглашением сторон.

8. ПРОЧИЕ УСЛОВИЯ

8.1. Стороны освобождаются от ответственности за частичное или полное неисполнение обязательств по настоящему Договору, если оно явилось следствием обстоятельств непреодолимой силы. К обстоятельствам непреодолимой силы в рамках настоящего Договора Стороны относят непредвиденные обстоятельства, не зависящие от воли Сторон, если эти обстоятельства непосредственно повлияли на исполнение Сторонами обязательств по настоящему Договору.

8.2. Обязанность доказывать факт наличия обстоятельств непреодолимой силы лежит на стороне, не выполнившей свои обязательства.

8.3. Во всем остальном, что не предусмотрено условиями настоящего Договора, Стороны руководствуются положениями действующего законодательства РФ.

8.4. Настоящий Договор составлен в двух экземплярах, по одному для каждой Стороны, оба экземпляра имеют одинаковую юридическую силу.

9. ПЕРЕЧЕНЬ ПРИЛОЖЕНИЙ К ДОГОВОРУ

9.1. Приложение №1 – Спецификация Товара.

9.2. Приложение №2 – Заявка на поставку Товара.

10. ЮРИДИЧЕСКИЕ АДРЕСА И РЕКВИЗИТЫ СТОРОН

ПОКУПАТЕЛЬ:

ОАО «РСП»
142132, Московская область, г/о Подольск,
мкрн. Дубровицкий, пос. Кузнечики,
Октябрьский мост, 8а
ИНН 5074114756 КПП 507401001
ПАО БАНК «ВОЗРОЖДЕНИЕ» г. Москва
р/с 40702810204000141396
к/с 301018109000000000181
БИК 044525181

ПОСТАВЩИК:

11. ПОДПИСИ СТОРОН

ПОКУПАТЕЛЬ:

Генеральный директор ОАО «РСП»

_____ **А.Р.Белевцев**

ПОСТАВЩИК:

Спецификация товара

№№ п/п	Наименование товара	Технические характеристики товара	Количество (шт.)	Цена товара за единицу, руб.	Общая цена договора (руб.)
	ИТОГО:			X	

ПОКУПАТЕЛЬ:
Генеральный директор ОАО «РСП»
_____ **А.Р.Белевцев**

ПОСТАВЩИК:

Заявка на поставку товара

Поставщик: _____
(наименование)

Покупатель: Открытое акционерное общество «Ремонтно-строительное предприятие»
(наименование)

№ п/п	Наименование товара	Характеристики (цвет, фактура, артикул, проч.)	Количество	Примечание
1				
2				
3				
...				

ПОКУПАТЕЛЬ:

Генеральный директор ОАО «РСП»

_____ **А.Р.Белевцев**

М.П.

« » _____ 20__ г.

Извещение о проведении закупки

(в редакции № 1 от 10.03.2016)

Номер извещения: 31603402537

Наименование закупки: Поставка расходных материалов для
строительно-монтажных работ

Способ проведения закупки: Запрос цен в электронной форме

Наименование электронной площадки в сети
Интернет: РТС-тендер

Адрес электронной площадки в сети Интернет: 223.rts-tender.ru

Заказчик

Наименование организации: Открытое акционерное общество
"Ремонтно-строительное предприятие"

Место нахождения: 142133, Московская, Октябрьский мост,
дом 8А

Почтовый адрес: 142133, Московская, Подольский,
Октябрьский мост, дом 8А

Контактная информация

Ф.И.О: Веденков Дмитрий

Адрес электронной почты: oaorgsp@mail.ru

Телефон: 74967658264

Факс: 74967657400

Предмет договора

Лот №1

Сведения о позиции плана закупки: План закупки № 2150138236, позиция
плана 175

Предмет договора: Поставка расходных материалов для
строительно-монтажных работ

Начальная (максимальная) цена договора: 456 224.20 Российский рубль

Информация о товаре, работе, услуге:

№	Классификация по ОКПД2	Классификация по ОКВЭД2	Ед. измерения	Количество (Объем)	Дополнительные сведения
1	25.94 Изделия крепежные и винты крепежные	25 Производство готовых металлических изделий, кроме машин и оборудования	—	—	

Место поставки товара, выполнения работ, оказания услуг для лота №1

Место поставки (адрес): Московская область, г/о Подольск, мкрн.
Дубровицкий, п. Кузнечики,
Октябрьский мост, 8а

Требования к участникам закупки

Участники закупки должны отсутствовать в реестре недобросовестных поставщиков

Извещение о проведении закупки	
Информация о документации по закупке	
Срок предоставления документации:	с 11.03.2016 по 17.03.2016
Место предоставления документации:	Электронная площадка РТС-тендер
Порядок предоставления документации:	В соответствии с закупочной документацией
Официальный сайт, на котором размещена документация:	www.zakupki.gov.ru
Размер, порядок и сроки внесения платы за предоставление документации по закупке	
Размер платы:	Плата не требуется
Информация о порядке проведения закупки	
Дата и время окончания подачи заявок (по местному времени):	17.03.2016 10:00
Рассмотрение заявок	
Дата и время (по местному времени):	18.03.2016 10:00
Место:	http://www.rts-tender.ru
Проведение закупки в электронной форме	
Дата и время подведения итогов (по местному времени):	18.03.2016 10:00

Протокол открытия доступа к заявкам на участие в запросе цен № 2504

Место публикации: <http://www.rts-tender.ru>

Дата публикации: 23.03.2016

1. Организатор закупки: Открытое акционерное общество "Ремонтно-строительное предприятие".

Заказчик(и), заключающие договор:

Открытое акционерное общество "Ремонтно-строительное предприятие"

2. Наименование закупки: Поставка расходных материалов для строительно-монтажных работ.
 3. Номер лота: 1.
 4. Наименование предмета договора: **Поставка расходных материалов для строительно-монтажных работ.**
 5. Начальная (максимальная) цена договора: 456 224,20 (Российский рубль)
 6. Состав комиссии.
Формирование и публикация протокола осуществлялась комиссией, правомочной на осуществление своей функции.
-
7. На момент окончания срока подачи заявок на участие была подана единственная заявка на участие в запросе цен:

Порядковый номер заявки	Дата и время подачи заявки	Наименование участника закупки
1	22.03.2016 18:02 (по московскому времени)	ООО "Мэтр Пеймент"

8. Протокол открытия доступа к заявкам на участие подписан всеми присутствующими на заседании членами комиссии.

**Протокол рассмотрения заявок на участие в запросе цен
№ 2504**

Место публикации: <http://www.rts-tender.ru>

Дата публикации: 24.03.2016

1. Организатор закупки: Открытое акционерное общество Ремонтно-строительное предприятие".

Заказчик(и), заключающие договор:

Открытое акционерное общество Ремонтно-строительное предприятие"

2. Наименование закупки: Поставка расходных материалов для строительно-монтажных работ.
3. Номер лота: 1.
4. Наименование предмета договора: **Поставка расходных материалов для строительно-монтажных работ.**
5. Начальная (максимальная) цена договора: 456 224,20 (Российский рубль)
6. Состав комиссии.
Формирование и публикация протокола осуществлялась комиссией, правомочной на осуществление своей функции.

7. На момент окончания срока подачи заявок на участие в запросе цен была подана одна заявка:

Порядковый номер заявки	Дата и время подачи заявки	Ценовое предложение	Наименование участника закупки
1	22.03.2016 18:02 (по московскому времени)	449 900,00 руб.	ООО "Мэтр Пеймент"

8. Комиссия рассмотрела единственную заявку, поданную на участие в закупке, и приняла решение:

Порядковый номер заявки	Решение о соответствии или несоответствии заявки на участие требованиям	Обоснование решения
1	Соответствует требованиям	

9. Протокол рассмотрения заявок на участие в запросе цен подписан всеми присутствующими на заседании членами комиссии.

«УТВЕРЖДАЮ»

Генеральный директор ОАО «РСП»

_____ А.Р.Белевцев

ДОКУМЕНТАЦИЯ ЗАПРОСА ЦЕН В ЭЛЕКТРОННОЙ ФОРМЕ

**На право заключения договора на поставку
Мобильных телефонов
для Открытого акционерного общества
«Ремонтно-строительное предприятие»**

Подольск, 2016 г.

ПРИГЛАШЕНИЕ К УЧАСТИЮ В ЗАПРОСЕ ЦЕН В ЭЛЕКТРОННОЙ ФОРМЕ

Настоящим приглашаются к участию в запросе цен, полная информация о котором указана в Разделе «Информационная карта запроса цен» настоящей документации, любые юридические лица независимо от организационно-правовой формы, формы собственности, места нахождения и места происхождения капитала, или любые физические лица, в том числе индивидуальные предприниматели.

Заинтересованные лица могут получить полный комплект документации запроса цен на Общероссийском официальном сайте <http://zakupki.gov.ru>, единой автоматизированной системе управления закупками <http://easuz.mosreg.ru/easuz223/> и официальном сайте ОАО «РСП» rsp-podolskrm.ru

Настоящая документация подготовлена в соответствии с Федеральным законом № 223-ФЗ, Положением о закупке, утвержденным в соответствии с Постановлением Правительства Московской области от 19.08.2014 № 666/31 «О мерах по реализации Федерального закона от 18.07.2011 № 223-ФЗ «О закупках товаров, работ, услуг отдельными видами юридических лиц» в Московской области» в редакции на дату размещения извещения о проведении закупки на Официальном сайте, а также иными нормативными правовыми актами, регулирующими отношения, связанные с осуществлением закупок, в целях повышения эффективности, результативности осуществления закупок товаров, работ, услуг.

В части, прямо не урегулированной законодательством Российской Федерации, проведение закупки регулируется настоящей Документацией.

Запрос цен

Под запросом цен понимается способ закупок, при котором информация о потребностях в товарах, работах, услугах для нужд Заказчика сообщается неограниченному кругу лиц путем размещения на Официальном сайте извещения о проведении запроса цен и победителем, в котором Комиссия признает участника закупки, предложившего наиболее низкую цену договора.

Запрос цен не является конкурсом либо аукционом. Таким образом, данный способ закупки не накладывает на Заказчика соответствующего объема гражданско-правовых обязательств по обязательному заключению договора с победителем запроса цен или иным его участником.

Заказчик, официально разместивший на Официальном сайте извещение о проведении запроса цен, вправе отказаться от его проведения. Извещение об отказе от проведения запроса цен размещается не позднее, чем за три дня до даты окончания срока подачи заявок на участие в запросе цен в порядке, установленном для Официального размещения на Официальном сайте извещения о проведении запроса цен.

Требования, предъявляемые к заявке на участие в запросе цен

Заявка на участие в запросе цен должна содержать следующие сведения:

наименование, сведения об организационно-правовой форме, о месте нахождения, почтовый адрес (для юридического лица), фамилия, имя, отчество (при наличии), паспортные данные, сведения о месте жительства (для физического лица), номер контактного телефона, адрес электронной почты участника закупки(при их наличии);

идентификационный номер налогоплательщика;

согласие участника закупки исполнить условия договора, указанные в извещении о проведении запроса цен и информационной карте запроса цен;

цена товара, работы, услуги с указанием сведений о включенных или не включенных в нее расходах (расходы на перевозку, страхование, уплату таможенных пошлин, налогов, сборов и другие обязательные платежи);

копии документов, подтверждающих соответствие участника закупки требованиям, установленным в извещении о проведении запроса цен и информационной карте запроса цен;

документы, подтверждающие внесение денежных средств в качестве обеспечения заявки на участие в запросе цен, в случае, если в извещении о проведении запроса цен содержится указание на требование обеспечения такой заявки (платежное поручение, подтверждающее перечисление денежных средств в качестве обеспечения заявки на участие в запросе цен, или копия такого поручения);

по желанию участника иные сведения.

Порядок подачи заявок на участие в запросе цен

Любой участник закупки, в том числе участник закупки, которому не направлялся запрос цен, вправе подать только одну заявку на участие в запросе цен, внесение изменений в которую не допускается.

Участник закупки, подавший заявку на участие в запросе цен, вправе отозвать заявку в любое время до окончания срока подачи заявок на участие в запросе цен. Порядок и срок отзыва заявок на участие в запросе цен устанавливается в извещении о проведении запроса цен.

Заявка на участие в запросе цен подается участником закупки Заказчику в электронной форме в срок, указанный в извещении о проведении запроса цен. Все документы, входящие в состав заявки на участие в закупке в электронной форме, должны быть отсканированы с разрешением не менее чем 200 dpi и быть надлежащим образом подписаны электронной цифровой подписью лица, уполномоченного на осуществление действий от имени участника закупки. Предоставление документа в нечитаемом виде равноценно отсутствию

соответствующего документа и является основанием признания данной заявки не соответствующей требованиям.

Проведение переговоров между Заказчиком или Комиссией и участником закупки в отношении, поданной им заявки на участие в запросе цен не допускается.

Заявки на участие в запросе цен, поданные после дня окончания срока подачи заявок на участие в запросе цен, указанного в извещении о проведении запроса цен, не рассматриваются и в день их поступления возвращаются участникам закупки, подавшим такие заявки.

В случае если после дня окончания срока подачи заявок на участие в запросе цен подана только одна заявка, Заказчик продлевает срок подачи заявок на участие в запросе цен не менее чем на три рабочих дня и в течение не более одного рабочего дня после дня окончания срока подачи заявок на участие в запросе цен, размещает на Официальном сайте извещение о продлении срока подачи таких заявок. При этом заявка, поданная в срок, указанный в извещении о проведении запроса цен, вскрывается и рассматривается одновременно с заявками, поданными в срок, указанный в извещении о продлении срока подачи заявок на участие в запросе цен.

Рассмотрение и оценка заявок на участие в запросе цен

Комиссия в срок, не превышающий пяти рабочих дней, следующих за днем окончания срока подачи заявок на участие в запросе цен, рассматривает заявки на соответствие их требованиям, установленным в извещении о проведении запроса цен, и оценивает заявки на участие в запросе цен по критерию цена договора.

Победителем в проведении запроса цен признается участник закупки, подавший заявку на участие в запросе цен, которая отвечает всем требованиям, установленным в извещении о проведении запроса цен и в которой указана наиболее низкая цена товаров, работ, услуг. При предложении наиболее низкой цены товаров, работ, услуг несколькими участниками закупки победителем в проведении запроса цен признается участник закупки, заявка на участие в запросе цен которого поступила ранее заявок на участие в запросе цен других участников закупки.

Комиссия отклоняет заявки на участие в запросе цен, если они не соответствуют требованиям, установленным в извещении о проведении запроса цен, или предложенная в заявках на участие в запросе цен цена товаров, работ, услуг превышает начальную (максимальную) цену договора, указанную в извещении о проведении запроса цен.

Результаты рассмотрения и оценки заявок на участие в запросе цен оформляются протоколом, который подписывается всеми присутствующими на заседании членами Комиссии.

Протокол рассмотрения и оценки заявок на участие в запросе цен в течение трёх рабочих дней, следующих за днём его подписания, размещается Заказчиком на Официальном сайте.

Протокол рассмотрения и оценки заявок на участие в запросе цен составляется в одном экземпляре, который остается у Заказчика. Заказчик в течение трех рабочих дней со дня подписания указанного протокола передает победителю в проведении запроса цен проект договора, который составляется путем включения в него условий исполнения договора, предусмотренных извещением о проведении запроса цен, и цены, предложенной победителем запроса цен в заявке на участие в запросе цен.

В случае если победитель в проведении запроса цен в срок, указанный в извещении о проведении запроса цен, не представил Заказчику подписанный проект договора на условиях, указанных в поданной участником закупки, с которым заключается договор, заявке на участие в запросе цен на участие в запросе цен и в извещении о проведении запроса цен, а также обеспечение исполнения договора в случае, если Заказчиком было установлено требование обеспечения исполнения договора, такой победитель признается уклонившимся от заключения договора.

В случае, если победитель в проведении запроса цен признан уклонившимся от заключения договора, Заказчик вправе обратиться в суд с иском о требовании о понуждении победителя в проведении запроса цен заключить договор, а также о возмещении убытков,

причиненных уклонением от заключения договора, либо заключить договор с участником закупки, предложение о цене договора которого содержит лучшее условие по цене договора, следующее после предложенного победителем в проведении запроса цен условия, если цена договора не превышает начальную (максимальную) цену договора, указанную в извещении о проведении запроса цен. При этом заключение договора для указанных участников закупки является обязательным. В случае уклонения указанных участников закупки от заключения договора Заказчик вправе обратиться в суд с иском о требовании о понуждении таких участников закупки заключить договор, а также о возмещении убытков, причиненных уклонением от заключения договора, осуществить повторный запрос цен.

Договор должен быть заключен Заказчиком не ранее десяти дней со дня размещения на Официальном сайте протокола рассмотрения и оценки заявок на участие в запросе цен и не позднее двадцати дней со дня подписания указанного протокола.

Запрос цен признается несостоявшимся в случае если:

подана только одна заявка на участие в запросе цен и в результате продления срока подачи заявок на участие в запросе цен дополнительно не представлена ни одна заявка на участие в запросе цен;

не подано ни одной заявки на участие в запросе цен;

на основании результатов рассмотрения Комиссией заявок на участие в запросе цен принято решение об отклонении всех заявок на участие в запросе цен или на основании результатов рассмотрения Комиссией заявок на участие в запросе цен участников закупки принято решение о допуске к участию в запросе цен единственного участника закупки, из всех подавших заявки.

Договор заключается на условиях, предусмотренных извещением о проведении запроса цен, по цене, предложенной в заявке на участие в запросе цен победителя в проведении запроса цен или в заявке на участие в запросе цен участника закупки, с которым заключается договор в случае уклонения победителя в проведении запроса цен от заключения договора.

При заключении договора по результатам проведенной закупки по цене, сниженной победителем или участником закупки, с которым заключается договор, на 30 (тридцать) и более процентов от начальной (максимальной) цены закупки, обязательно представление таким победителем или участником закупки, с которым заключается договор, обоснования снижения цены договора. В случае непредставления такого обоснования, победитель или участник закупки, с которым заключается договор, признаются уклонившимся от заключения договора.

В случаях, если запрос цен признается несостоявшимся, Заказчик продлевает срок подачи заявок на участие в запросе цен на четыре рабочих дня и в течение одного рабочего дня после даты окончания срока подачи таких заявок размещает в единой информационной системе извещение о продлении срока подачи таких заявок; отказывается от проведения повторного запроса цен, в случае если утрачена потребность в закупке; объявляет о проведении повторного запроса цен. При этом Заказчик вправе изменить условия запроса цен.

ИНФОРМАЦИОННАЯ КАРТА /ИЗВЕЩЕНИЕ ЗАПРОСА ЦЕН В ЭЛЕКТРОННОЙ ФОРМЕ

В Информационной карте запроса цен содержится информация для данной конкретной закупки, которая уточняет, разъясняет и дополняет положения настоящей документации.

При возникновении противоречия между положениями Общей части документации и части «Информационная карта запроса цен», применяются положения части «Информационная карта запроса цен».

№ п/п	Наименование пункта	Текст пояснений
1	Способ закупки	Запрос цен в электронной форме
2	Заказчик, юридический адрес, контактное лицо, телефон, факс, адрес электронной почты	Заказчик: Открытое акционерное общество «Ремонтно-строительное предприятие» Юридический адрес: Московская область, г/о Подольск, п.Кузнечики, ул. Октябрьский мост, 8а Почтовый адрес: 142133, Московская область, г/о Подольск, п.Кузнечики, ул. Октябрьский мост, 8а Контактное лицо: Веденков Дмитрий Витальевич тел. (4967) 65-82-64 (112 – планово-экономическое отделение), Контактное лицо по техническим вопросам и вопросам поставки товара: Чеботаев Олег Игоревич тел. (4967) 65-82-64 (102 – системный администратор) факс: (4967) 65-74-00 Адрес электронной почты: oaorsp@mail.ru
3	Предмет договора с указанием количества поставляемого товара, объема выполняемых работ, оказываемых услуг.	Поставка мобильных телефонов – 25 шт.
4	Требования, установленные заказчиком, к качеству, техническим характеристикам товара, требования к их безопасности, к функциональным характеристикам товара, к размерам, упаковке, отгрузке товара и иные показатели, связанные с определением соответствия товара потребностям заказчика	Качество и безопасность поставляемого товара должны соответствовать стандартам и нормам безопасности, действующим в Российской Федерации на данный вид продукции. Поставляемый Товар должен быть новым, год выпуска: не ранее 2015 г., не бывшим в использовании. Товар по своим техническим, функциональным характеристикам должен соответствовать потребностям заказчика, указанным в Техническом задании (Приложение №1)
5	Требования к содержанию, форме, оформлению и составу заявки на участие в Запросе цен	Заявка на участие в запросе цен должна содержать следующие сведения: - наименование, сведения об организационно-правовой форме, о месте нахождения, почтовый адрес (для юридического лица), фамилия, имя, отчество(при наличии), паспортные данные, сведения о месте жительства (для физического лица), номер контактного телефона, адрес электронной почты участника закупки(при их наличии); - идентификационный номер налогоплательщика; - согласие участника закупки исполнить условия договора, указанные в извещении о проведении запроса цен; - цена товара, работы, услуги с указанием сведений о включенных или не включенных в нее расходах (расходы на перевозку, страхование, уплату таможенных пошлин, налогов, сборов и другие обязательные платежи); - копии документов, подтверждающих соответствие

		<p>участника закупки требованиям, установленным в извещении о проведении запроса цен;</p> <p>- по желанию участника иные сведения.</p> <p>Все документы, входящие в состав заявки на участие в закупке в электронной форме, должны быть отсканированы с разрешением не менее чем 200 dpi и быть надлежащим образом подписаны электронной цифровой подписью лица, уполномоченного на осуществление действий от имени участника закупки. Предоставление документа в нечитаемом виде равноценно отсутствию соответствующего документа и является основанием признания данной заявки не соответствующей требованиям.</p>
6	<p>Требования к описанию участниками закупки поставляемого товара, который является предметом закупки, его функциональных характеристик (потребительских свойств), его количественных и качественных характеристик, требования к описанию участниками закупки выполняемой работы, оказываемой услуги, которые являются предметом закупки, их количественных и качественных характеристик;</p>	<p>Описание участниками закупки объекта закупки (предмета запроса цен), в том числе: функциональных, технических и качественных характеристик, эксплуатационных характеристик объекта закупки (при необходимости), размеров, требований к упаковке и отгрузке товара и иных показателей, связанных с определением соответствия товара (работ, услуг) потребностям заказчика, осуществляется в соответствии с требованиями к предмету контракта, указанными в документации.</p> <p>При описании цифровых показателей характеристик товара (работ, услуг), в том числе условий гарантийного обслуживания, не допускается применение понятий «не более», «не менее», за исключением случаев, если заказчиком при описании показателей товара предусмотрены в соответствующем разделе позиции, которые не имеют конкретных значений и указание их допустимо в сопровождении словами «не более», «не менее»</p>
7	<p>Место, условия и сроки (периоды) поставки товара, выполнение работ, оказания услуг</p>	<p>Поставка товара осуществляется на объект, расположенный по адресу: Московская область, г/о Подольск, п. Кузнечики, Октябрьский мост, 8а.</p> <p>Условия: Поставка осуществляется в соответствии с проектом договора.</p> <p>Срок поставки товара: в течение 5-ти рабочих дней со дня заключения договора.</p>
8	<p>Сведения о начальной (максимальной) цене договора (цене лота), руб.</p>	<p>30 950,00 (Тридцать тысяч девятьсот пятьдесят) рублей 00 копеек</p>
9	<p>Форма, сроки и порядок оплаты товара, услуг</p>	<p>Оплата осуществляется в безналичной форме</p> <ul style="list-style-type: none"> - авансирование не предусмотрено; - Расчет (оплата) 100% стоимости за фактически поставленный Товар производится Заказчиком в течение 20 (Двадцати) банковских дней со дня подписания товарных накладных, при соответствии надлежащему качеству на основании счета.
10	<p>Порядок формирования цены договора (цены лота) (с учетом или без учета расходов на перевозку, страхование, уплату таможенных пошлин, налогов и других обязательных платежей)</p>	<p>В цену договора включены: стоимость товара, расходы на страхование, на уплату таможенных пошлин, налогов, включая НДС, сборов, транспортные расходы, связанные с доставкой товара на объект, погрузочно-разгрузочные работы и другие обязательные платежи</p>
11	<p>Порядок, место, дата начала и дата окончания срока подачи заявок</p>	<p>Электронная площадка ООО «РТС-тендер» www.rts-tender.ru с 18 мая 2016 года по 30 мая 2016 года 10:00 (время московское)</p>

12	<p>Требования к участникам размещения заказа</p>	<p>К участникам предъявляются следующие требования:</p> <ul style="list-style-type: none"> - отсутствие в реестрах недобросовестных поставщиков согласно федеральным законам № 94-ФЗ от 21.07.2005г., № 44-ФЗ от 05.04.2013 и № 223-ФЗ от 18.07.2011г.; - соответствие участников закупки требованиям, устанавливаемым в соответствии с законодательством РФ к лицам, осуществляющим поставки товаров, выполнение работ, оказание услуг, являющихся предметом закупки; - не проведение ликвидации участника закупки – юридического лица и отсутствие решения арбитражного суда о признании участника закупки – юридического лица, индивидуального предпринимателя банкротом и об открытии конкурсного производства; - не приостановление деятельности участника закупки в порядке, предусмотренном КоАП РФ, на день подачи заявки на участие в закупке. - Отсутствие у участника закупки недоимки по налогам, сборам, задолженности по иным обязательным платежам в бюджеты бюджетной системы Российской Федерации (за исключением сумм, на которые предоставлены отсрочка, рассрочка, инвестиционный налоговый кредит в соответствии с законодательством Российской Федерации о налогах и сборах, которые реструктурированы в соответствии с законодательством Российской Федерации, по которым имеется вступившее в законную силу решение суда о признании обязанности заявителя по уплате этих сумм исполненной или которые признаны безнадежными к взысканию в соответствии с законодательством Российской Федерации о налогах и сборах) за прошедший календарный год, размер которых превышает двадцать пять процентов балансовой стоимости активов участника закупки по данным бухгалтерской отчетности за последний отчетный период. <p>Несоответствие Участника закупки и/или заявки Участника закупки требованиям документации о запросе цен является основанием для отклонения заявки Участника закупки. Отклоненные заявки не подлежат оценке и сопоставлению.</p>
13	<p>Документы, представляемые участником в составе заявки на участие для подтверждения их соответствия установленным требованиям</p>	<p>Заявка на участие в запросе цен должна содержать следующие сведения:</p> <ul style="list-style-type: none"> - наименование, сведения об организационно-правовой форме, о месте нахождения, почтовый адрес (для юридического лица), фамилия, имя, отчество(при наличии), паспортные данные, сведения о месте жительства (для физического лица), номер контактного телефона, адрес электронной почты участника закупки(при их наличии); - идентификационный номер налогоплательщика; - согласие участника закупки исполнить условия договора, указанные в извещении о проведении запроса цен; - цена товара, работы, услуги с указанием сведений о включенных или не включенных в нее расходах (расходы на перевозку, страхование, уплату таможенных пошлин, налогов, сборов и другие обязательные платежи); - копии документов, подтверждающих соответствие участника закупки требованиям, установленным в извещении о проведении запроса цен; - по желанию участника иные сведения.
14	<p>Место и дата рассмотрения предложений участников закупки и подведения итогов</p>	<p>г/о Подольск, п. Кузнечики, Октябрьский мост, д.8А 31 мая 2016 года в 10:00</p>

	закупки	
15	Место и срок размещения протокола подведения итогов Запроса цен	Общероссийский официальный сайт http://zakupki.gov.ru , и Электронная площадка ООО «РТС-тендер» www.rts-tender.ru до 03 июня 2016 года
16	Размер обеспечения заявки	Не предусмотрено
17	Сведения о валюте, используемой для формирования цены договора и расчетов с поставщиками	Рубли РФ
18	Размер обеспечения исполнения договора, срок и порядок его предоставления	Не предусмотрено
19	Сведения о праве заказчика изменить количество товара, объем выполняемых работ	В соответствии с проектом договора
20	Перечень документов, подтверждающих соответствие товара, требованиям, установленным в соответствии с законодательством РФ, в случае, если в соответствии с законодательством РФ установлены требования к таким товарам, работам, услугам.	Поставляемый товар должен иметь: - сертификат соответствия; - руководство по эксплуатации на русском языке; - гарантийные документы с указанием гарантийных сроков от производителя и поставщика.
21	Требования к сроку и (или) объему предоставления гарантий качества оказываемых услуг	Товар должен соответствовать законодательству, действующему на территории РФ для данного вида товаров. Сроки предоставления гарантий качества на товар – не менее 24 месяцев со дня ввода в эксплуатацию.
22	Привлечение субподрядчиков (соисполнителей)	Не допускается
23	Срок подписания договора участником, обязанным заключить договор	Договор должен быть заключен Заказчиком не ранее десяти дней со дня размещения на Официальном сайте протокола рассмотрения и оценки заявок на участие в запросе цен и не позднее двадцати дней со дня подписания указанного протокола.
24	Сведения о возможности проведения переторжки и порядок её проведения	Не предусмотрено
25	Возможность отказа заказчика от проведения Запроса цен	Извещение об отказе от проведения запроса цен размещается не позднее, чем за три дня до даты окончания срока подачи заявок на участие в запросе цен в порядке, установленном для Официального размещения на Официальном сайте извещения о проведении запроса цен.
26	Формы, порядок, дата начала и дата окончания срока предоставления участникам закупки разъяснений положений документации о закупке	Разъяснение участникам закупки положений документации не предоставляется
27	Срок, место и порядок предоставления документации о закупке, размер, порядок и сроки	Документация о закупке в виде электронного документа доступна для ознакомления на сайте http://zakupki.gov.ru и Электронной площадке ООО «РТС-тендер» www.rts-tender.ru

<p>внесения платы, взимаемой заказчиком за предоставление документации, если такая плата установлена заказчиком, за исключением случаев предоставления документации в форме электронного документа</p>	<p>с момента публикации настоящего извещения. Получить документацию о закупке можно в рабочие дни с 8:00 до 12:00 (время московское) по адресу: 142133, Московская область, г/о Подольск, п. Кузнечики, Октябрьский мост, д.8А. При этом получателю документации о закупке необходимо иметь при себе доверенность от имени участника и документ, удостоверяющий личность.</p>
--	---

Приложение № 1
к информационной карте запроса цен

ТЕХНИЧЕСКОЕ ЗАДАНИЕ

<u>№ п/п</u>	<u>Наименование товара</u>	<u>Требуемые значения</u>	<u>Кол-во.</u>	<u>примечание</u>																								
<u>1</u>	Мобильный телефон GT-E1200ZWRSER	<table border="0"> <tr> <td>Партномер</td> <td>GT-E1200ZWRSER</td> </tr> <tr> <td>LTE (4G)</td> <td>Нет</td> </tr> <tr> <td>Стандарт связи</td> <td>GSM 900/1800</td> </tr> <tr> <td>Поддержка двух SIM-карт</td> <td>Нет</td> </tr> <tr> <td>Цвет корпуса</td> <td>черный</td> </tr> <tr> <td>Слот для карты памяти</td> <td>Нет</td> </tr> <tr> <td>Встроенный GPS приемник</td> <td>Нет</td> </tr> <tr> <td>FM радио</td> <td>Нет</td> </tr> <tr> <td>MP3 проигрыватель</td> <td>Нет</td> </tr> <tr> <td>Размер экрана (дюймы)</td> <td>1.52</td> </tr> <tr> <td>Разрешение</td> <td>128 x 128</td> </tr> <tr> <td>Сенсорный экран</td> <td>Нет</td> </tr> </table>	Партномер	GT-E1200ZWRSER	LTE (4G)	Нет	Стандарт связи	GSM 900/1800	Поддержка двух SIM-карт	Нет	Цвет корпуса	черный	Слот для карты памяти	Нет	Встроенный GPS приемник	Нет	FM радио	Нет	MP3 проигрыватель	Нет	Размер экрана (дюймы)	1.52	Разрешение	128 x 128	Сенсорный экран	Нет	25шт	Цвет: Черный.
Партномер	GT-E1200ZWRSER																											
LTE (4G)	Нет																											
Стандарт связи	GSM 900/1800																											
Поддержка двух SIM-карт	Нет																											
Цвет корпуса	черный																											
Слот для карты памяти	Нет																											
Встроенный GPS приемник	Нет																											
FM радио	Нет																											
MP3 проигрыватель	Нет																											
Размер экрана (дюймы)	1.52																											
Разрешение	128 x 128																											
Сенсорный экран	Нет																											

Раздел: ОБРАЗЦЫ ФОРМ ОСНОВНЫХ ДОКУМЕНТОВ, ВКЛЮЧАЕМЫХ В ЗАЯВКУ НА УЧАСТИЕ В ЗАПРОСЕ ЦЕН

Форма 1.

Фирменный бланк участника

« ___ » _____ 20__ года № _____

ЗАЯВКА НА УЧАСТИЕ В ЗАПРОСЕ ЦЕН (ФОРМА 1)

Изучив извещение о проведении Запроса цен на право заключения договора на поставку товара для нужд Открытого Акционерного Общества «Ремонтно-строительное предприятие», на Официальном сайте Единой информационной системы в сфере закупок <http://zakupki.gov.ru/>, документацию запроса цен и принимая установленные в них требования и условия Запроса цен,

(полное наименование участника запроса цен)

зарегистрированное по адресу _____
(юридический адрес участника Запроса цен)

согласны исполнить условия договора на: _____
(предмет договора)

указанные в извещении о проведении запроса цен.

Срок поставки товара: _____

Цена товара, работы, услуги с указанием сведений о включенных или не включенных в нее расходах (В цену договора включены: стоимость товара, расходы на страхование, на уплату таможенных пошлин, налогов, включая НДС, сборов, транспортные расходы, связанные с доставкой товара на объект, погрузочно-разгрузочные работы и другие обязательные платежи):

Настоящим подтверждаем, что против _____
(наименование участника) не проводится процедура ликвидации, не принято арбитражным судом решения о признании _____ (наименование участника) банкротом, деятельность _____ (наименование участника) не приостановлена, а также, что размер задолженности по начисленным налогам, сборам и иным обязательным платежам в бюджеты любого уровня или государственные внебюджетные фонды за прошедший календарный год не превышает _____ % _____ (значение указать цифрами и прописью) балансовой стоимости активов _____ (наименование участника) по данным бухгалтерской отчетности за последний завершенный отчетный период, на имущество не наложен арест по решению суда, административного органа.

Отсутствие сведений об участнике _____ (наименование участника) в Реестре недобросовестных поставщиков.

В случае признания нас победителем Запроса цен мы берем на себя обязательства подписать со своей стороны договор в соответствии с требованиями документации Запроса цен и условиями нашей заявки в течение 3 (трех) рабочих дней с даты получения от заказчика проекта договора и представить все подписанные экземпляры договора заказчику.

В случае, если нашей заявке будет присвоен второй номер, а победитель Запроса цен будет признан уклонившимся от заключения договора с заказчиком, мы обязуемся подписать данный договор в соответствии с требованиями документации Запроса цен и условиями нашей заявки.

В соответствии с инструкциями, полученными от Вас в документации Запроса цен, информация по сути нашей заявки представлена в следующих документах, которые являются неотъемлемой частью нашей заявки:

№ п/п	Наименование документа [указываются документы, перечисленные в пункте 5 и 12 раздела «Информационная карта»]	№ страницы	Число страниц
-------	---	------------	---------------

№ п/п	Наименование документа <i>[указываются документы, перечисленные в пункте 5 и 12 раздела «Информационная карта»]</i>	№ страницы	Число страниц
1.			
2.			
3.			
4.			
5.			
6.			
7.			

(Подпись уполномоченного представителя)

(ФИО и должность подписавшего)

М.П.

ИНСТРУКЦИИ ПО ЗАПОЛНЕНИЮ

1. Данные инструкции не следует воспроизводить в документах, подготовленных участником на участие в Запросе цен.

2. Заявку на участие в Запросе цен следует оформить на официальном бланке участника. Участник присваивает заявке дату и номер в соответствии с принятыми у него правилами документооборота.

3. Участник должен указать свое полное наименование (с указанием организационно-правовой формы) и юридический адрес.

4. Участник должен перечислить и указать объем каждого из прилагаемых к заявке документов, определяющих суть технико-коммерческого предложения участника Запроса цен.

Запрос цен на право заключения договора на _____

АНКЕТА УЧАСТНИКА ЗАПРОСА ЦЕН (Форма 2)

Участник Запроса цен: _____

№	Наименование	Сведения об участнике запроса цен
1.	Фирменное наименование (полное и сокращенное наименования организации либо Фамилия, имя, отчество (при наличии) участника – физического лица, в том числе зарегистрированного в качестве индивидуального предпринимателя)	
2.	Организационно - правовая форма	
3.	Свидетельство о внесении в Единый государственный реестр юридических лиц/индивидуальных предпринимателей (дата и номер, кем выдано) либо (по желанию участника) либо паспортные данные для участника, сведения о месте жительства – для физического лица,	
4.	ИНН	
5.	Юридический адрес (страна, адрес)	
6.	Почтовый адрес (страна, адрес)	
7.	Фактическое местоположение (место нахождения)	
8.	Телефоны (с указанием кода города) (при наличии)	
9.	Факс (с указанием кода города) (при наличии)	
10.	Адрес электронной почты (при наличии)	

(Подпись уполномоченного представителя)

М.П.

(ФИО и должность подписавшего)**ИНСТРУКЦИИ ПО ЗАПОЛНЕНИЮ**

1. Данные инструкции не следует воспроизводить в документах, подготовленных участником на участие в запросе цен.

2. Участник приводит номер и дату заявки, приложением к которой является данная анкета участника запроса цен.

3. Участник указывает свое фирменное наименование (в т.ч. организационно-правовую форму).

4. Заполненная участником анкета должна содержать все сведения, указанные в таблице. В случае отсутствия каких-либо данных указать слово «нет».

(ПРОЕКТ) ДОГОВОР N ____

г. Подольск

от «__» _____ 2016 г.

Открытое Акционерное Общество «Ремонтно-строительное предприятие», именуемое в дальнейшем **Заказчик**, в лице генерального директора Белевцева Александра Рудольфовича, действующего на основании Устава, с одной стороны, и _____ именуемое в дальнейшем **Поставщик**, в лице _____, действующего на основании _____, с другой стороны, совместно именуемые в дальнейшем стороны, с соблюдением требований Федерального закона от 18.07.2011г. № 223-ФЗ «О закупках товаров, работ, услуг отдельными видами юридических лиц», на основании результатов размещения заказа путем проведения Запроса цен (протокол № ____ от __ 2016 г.), заключили настоящий договор о нижеследующем:

1. ПРЕДМЕТ ДОГОВОРА

1.1. По настоящему договору Поставщик обязуется поставить Заказчику **мобильные телефоны – 25 шт., (далее Товар)** в соответствии с техническим заданием (Приложение № 1) и со спецификацией технических характеристик (Приложение № 2) к настоящему договору, в сроки и на условиях поставки, предусмотренные в договоре, а Заказчик обязуется принять поставленный Товар и уплатить за него цену, предусмотренную в пункте 2.1. настоящего договора.

2. ЦЕНА ДОГОВОРА И ПОРЯДОК РАСЧЕТОВ

2.1. Цена договора составляет _____ (_____) руб., в том числе НДС (18 %) _____ руб. и является твердой.

В цену договора включены: стоимость товара, расходы на страхование, на уплату таможенных пошлин, налогов, включая НДС, сборов, транспортные расходы, связанные с доставкой товара на объект, погрузочно-разгрузочные работы и другие обязательные платежи.

2.2. Оплата Товара производится за счет прибыли предприятия, полученной в результате осуществления регулируемой деятельности (услуги по передаче электрической энергии).

2.3. Авансирование не предусмотрено

2.4. Расчет (оплата) 100% стоимости за фактически поставленный Товар производится Заказчиком в течение 20 (Двадцати) банковских дней со дня подписания товарных накладных, при соответствии надлежащему качеству на основании счета.

3. ПРАВА И ОБЯЗАННОСТИ СТОРОН

3.1. Поставщик обязан:

3.1.1. Осуществить поставку Заказчику Товара надлежащего качества. Срок поставки товара – в течение 5-ти рабочих дней со дня заключения договора.

3.1.2. Осуществить поставку Товара автотранспортом и за свой счет по адресу: Московская область, г/о Подольск, п. Кузнечики, ул. Октябрьский мост, 8а.

3.1.3. Передать Заказчику Товар свободный от любых прав третьих лиц.

3.1.4. Одновременно с передачей Товара предоставить Заказчику сертификат соответствия на товар, руководство по эксплуатации на русском языке, гарантийные документы с указанием гарантийных сроков от производителя и поставщика.

3.1.5. Осуществлять гарантийное обслуживание Товара: выезд на место нахождения Товара в течение 3 дней с момента получения заявки Заказчика. Расходы на

обслуживание Товара в гарантийный срок несет Поставщик в пределах гарантийных обязательств.

3.1.6. Выполнять другие обязанности, предусмотренные действующим гражданским законодательством РФ.

3.2. Заказчик обязан:

3.2.1. Оплатить Товар в порядке и сроки, предусмотренные настоящим договором

4. КАЧЕСТВО ТОВАРА

4.1. Поставляемый Товар должен быть новым, произведенным не ранее 2015 года, не бывшим в эксплуатации.

4.2. Качество и безопасность поставляемого товара должны соответствовать стандартам и нормам безопасности, действующим в Российской Федерации на данный вид продукции.

4.3. В случае поставки Товара ненадлежащего качества Заказчик вправе по своему выбору потребовать:

- соразмерного уменьшения цены;
- безвозмездной замены некачественного Товара в течение 14 календарных дней после извещения Поставщика Заказчиком.

4.4. В случае существенного нарушения требований к качеству Товара (обнаружения неустранимых недостатков; недостатков, которые не могут быть устранены без несоразмерных расходов или затрат времени, или выявляются неоднократно; проявляются вновь после их устранения, и других подобных недостатков) Заказчик вправе по своему выбору:

- отказаться от исполнения договора и потребовать возврата уплаченной цены;
- потребовать замены Товара ненадлежащего качества Товаром, соответствующим договору.

4.5. Поставщик отвечает за недостатки Товара, если не докажет, что недостатки Товара возникли после его передачи Заказчику вследствие нарушения Заказчиком инструкции по эксплуатации и хранению Товара либо действий третьих лиц, либо непреодолимой силы.

4.6. Требования, связанные с недостатками Товара, могут быть предъявлены Заказчиком, если недостатки обнаружены в течение гарантийного срока.

Гарантийный срок на Товар составляет не менее 24 месяцев. Гарантийный срок начинается течь с момента ввода Товара в эксплуатацию.

4.7. Выезд по заявке Заказчика для осуществления гарантийного обслуживания и ремонта в течение 3-х суток с момента поступления заявки.

5. КОЛИЧЕСТВО ТОВАРА

5.1. В случае поставки Товара Заказчику в меньшем количестве (неполной комплектностью), чем предусмотрено в Приложении №1 к настоящему договору Заказчик вправе по своему выбору:

- потребовать поставить недостающее количество Товара;
- отказаться от переданного Товара и от его оплаты и потребовать возврата уплаченной денежной суммы.

5.2. Не заказанный Заказчиком Товар не поставляется и не принимается Заказчиком.

6. УПАКОВКА И МАРКИРОВКА ТОВАРА

6.1. Товар должен быть маркирован и упакован в тару (упаковку), обеспечивающую его сохранность при перевозке и хранении, в соответствии с требованиями действующих нормативных документов в Российской Федерации на данный вид продукции.

6.2. В случае передачи Товара с маркировкой, не соответствующей требованиям действующих нормативных документов, или без нее Заказчик вправе потребовать от Поставщика заменить Товар на маркированный согласно вышеуказанным требованиям.

7. ПЕРЕДАЧА И ПРИЕМКА ТОВАРА

7.1. Поставщик обязан передать Товар Заказчику согласно п.3.1 настоящего договора.

Товар передается полной комплектностью в соответствии с Приложением № 1 к настоящему договору.

7.2. Поставщик считается выполнившим свои обязательства по передаче Товара после подписания уполномоченными представителями сторон товарной накладной и представления документов, предусмотренных п. 3.1.4. настоящего договора.

7.3. Заказчик обязан принять переданный ему Товар, за исключением случаев, когда он вправе потребовать замены или возврата Товара.

7.4. Товар считается переданным Поставщиком и принятым Заказчиком если:

- качество Товара соответствует требованиям, установленным в разделе 4 настоящего договора.

- Товар передан полной комплектностью в соответствии с п.7.1 настоящего раздела.

7.5. Риск случайной гибели на Товар переходят к Заказчику с момента принятия им Товара и подписания уполномоченными представителями сторон товарной накладной. С указанного момента Поставщик считается выполнившим свою обязанность по передаче Товара.

7.6. В остальном стороны при приемке Товара по количеству и качеству руководствуются требованиями Инструкции "О порядке приемки Товара производственно-технического назначения и Товаров народного потребления по количеству", утвержденной постановлением Госарбитража при Совете Министров СССР от 15 июня 1965 г. N П-6, с посл. изм. и доп., и по качеству в соответствии с требованиями Инструкции "О порядке приемки Товара производственно-технического назначения и Товаров народного потребления по качеству", утвержденной постановлением Госарбитража СССР от 25 апреля 1966 г. N П-7, с посл. изм. и доп., с учетом положений, урегулированных настоящим договором.

8. ОТВЕТСТВЕННОСТЬ СТОРОН

8.1. Сторона, не исполнившая или ненадлежащим образом исполнившая обязательства по настоящему договору, обязана возместить другой стороне причиненные таким неисполнением убытки.

8.2. В случае просрочки передачи Поставщиком Товара в срок, предусмотренный пунктом 3.1.1 настоящего договора, Поставщик уплачивает Заказчику пени в размере 0,1 % от стоимости не переданной партии Товара за каждый день просрочки.

8.3. Уплата неустойки не освобождает Поставщика от обязанности устранения допущенных им нарушений.

8.4. За нарушение Заказчиком обязательств, предусмотренных настоящим договором Поставщик вправе потребовать с Заказчика уплаты неустойки за несвоевременную оплату по вине о Заказчика принятого товара в размере 1/300 (одной трехсотой) действующей на день уплаты пени ставки рефинансирования Центрального банка РФ от суммы просроченной оплаты за каждый день просрочки.

8.5. Во всем остальном, что не предусмотрено договором стороны несут ответственность в соответствии с действующим законодательством РФ.

9. ОБСТОЯТЕЛЬСТВА НЕПРЕОДОЛИМОЙ СИЛЫ

9.1. Стороны освобождаются от ответственности за частичное или полное неисполнение своих обязательств по настоящему договору, если их исполнению препятствует чрезвычайное и непредотвратимое при данных условиях обстоятельство (непреодолимая сила).

9.2. При возникновении обстоятельств непреодолимой силы, препятствующих исполнению обязательств по настоящему договору одной из сторон, она обязана оповестить другую сторону не позднее 10 дней с момента возникновения таких обстоятельств, при этом срок выполнения обязательств по настоящему договору переносится соразмерно времени, в течение которого действовали такие обстоятельства.

10. СРОК ДЕЙСТВИЯ, ПОРЯДОК ИЗМЕНЕНИЯ И РАСТОРЖЕНИЯ ДОГОВОРА

10.1. Настоящий договор считается заключенным после подписания его Сторонами.

10.2. Договор действует до полного исполнения сторонами своих обязательств по настоящему договору или до расторжения настоящего договора.

10.3. Настоящий договор с учетом требований Федерального закона «О закупках товаров, работ, услуг отдельными видами юридических лиц», может быть изменен:

- по соглашению сторон, совершенному в письменной форме, за подписью уполномоченных лиц сторон.;

10.4. В случае если у Заказчика, закупившего продукцию у какого-либо поставщика, в том же финансовом году возникла необходимость в дополнительных закупках такой продукции, заказчик вправе осуществить закупки у того же поставщика, но не более 30 (тридцати) процентов от объема ранее произведенной закупки. При этом цена единицы дополнительно поставляемой продукции должна определяться как частное от деления цены ранее заключенного договора на предусмотренное в этом договоре количество такой продукции. При заключении дополнительного соглашения Заказчик должен соблюдать следующие принципы:

изменение предмета договора не допускается;

изменения ведут к обоснованному улучшению условий договора для Заказчика по сравнению с условиями текущей редакции договора и не ухудшают экономическую эффективность закупки;

изменяемые условия не были указаны в заявке, поданной для участия в закупке, или в документации о закупке и не ведут к ухудшению условий договора для заказчика по сравнению с условиями текущей редакции договора и не ухудшают экономическую эффективность закупки.

10.5. Договор может быть расторгнут Заказчиком в одностороннем порядке.

10.6. При расторжении договора в одностороннем порядке по вине поставщика Заказчик вправе потребовать от поставщика возмещения причиненных убытков.

10.7. Договор считается измененным или расторгнутым с момента получения одной стороной уведомления другой стороны об одностороннем отказе от исполнения договора полностью или частично.

11. РАЗРЕШЕНИЕ СПОРОВ

11.1. Все споры и разногласия, которые могут возникнуть между сторонами по вопросам, не нашедшим своего разрешения в тексте данного договора, будут разрешаться путем переговоров на основе действующего законодательства.

11.2. При неурегулировании в процессе переговоров спорных вопросов, споры разрешаются в Арбитражном суде Московской области в порядке, установленном действующим законодательством.

12. ДОПОЛНИТЕЛЬНЫЕ УСЛОВИЯ И ЗАКЛЮЧИТЕЛЬНЫЕ ПОЛОЖЕНИЯ

12.1. Все изменения и дополнения к настоящему договору действительны, если они оформлены в виде дополнительного соглашения и подписаны уполномоченными на то представителями сторон.

12.2. Все уведомления и сообщения должны направляться в письменной форме.

12.3. Настоящий договор, совершенный с факсимильным воспроизведением подписей сторон имеет юридическую силу, с обязательным последующим оформлением договора оригиналами подписей сторон и печатей.

12.4. Во всем остальном, что не предусмотрено настоящим договором, стороны руководствуются действующим законодательством.

12.5. Настоящий договор составлен в двух подлинных экземплярах по одному для каждой из сторон.

12.6. Все приложения к настоящему договору являются его неотъемлемой частью.

Приложения к договору:

Приложение № 1 (Техническое задание);

Приложение № 2 (Спецификация технических характеристик).

13. АДРЕСА И БАНКОВСКИЕ РЕКВИЗИТЫ СТОРОН

ЗАКАЗЧИК:

ОАО «РСП»

142132, Московская область, г/о Подольск,

пос. Кузнечики, Октябрьский мост, 8а

ИНН 5074114756 КПП 507401001

ПАО БАНК «ВОЗРОЖДЕНИЕ» г. Москва

р/с 40702810204000141396

к/с 301018109000000000181

БИК 044525181

ПОСТАВЩИК:

14. ПОДПИСИ СТОРОН

ЗАКАЗЧИК:

Генеральный директор ОАО «РСП»

_____ **А.Р.Белевцев**

ПОСТАВЩИК:

ТЕХНИЧЕСКОЕ ЗАДАНИЕ

№ п/п	Наименование товара	Требуемые значения		Кол-во.	примечание
<u>1</u>	Мобильный телефон GT-E1200ZWRSER	Партномер	GT-E1200ZWRSER	25шт	Цвет: Черный.
		LTE (4G)	Нет		
		Стандарт связи	GSM 900/1800		
		Поддержка двух SIM-карт	Нет		
		Цвет корпуса	черный		
		Слот для карты памяти	Нет		
		Встроенный GPS приемник	Нет		
		FM радио	Нет		
		MP3 проигрыватель	Нет		
		Размер экрана (дюймы)	1.52		
		Разрешение	128 x 128		
		Сенсорный экран	Нет		

ЗАКАЗЧИК:

Генеральный директор ОАО «РСП»

_____ **А.Р.Белевцев**

ПОСТАВЩИК:

Спецификация технических характеристик

№№ п/п	Наименование товара	Технические характеристики товара	Количество (шт.)	Цена товара за единицу, руб.	Общая цена договора (руб.)
	ИТОГО:			X	

ЗАКАЗЧИК:
Генеральный директор ОАО «РСП»

_____ **А.Р.Белевцев**

ПОСТАВЩИК:

Извещение о проведении закупки

(в редакции № 1 от 17.05.2016)

Номер извещения: 31603666104
Наименование закупки: Поставка мобильных телефонов
Способ проведения закупки: Запрос цен в электронной форме
Наименование электронной площадки в сети Интернет: РТС-тендер
Адрес электронной площадки в сети Интернет: 223.rts-tender.ru
Заказчик

Наименование организации: Открытое акционерное общество "Ремонтно-строительное предприятие"
Место нахождения: 142133, Московская, Октябрьский мост, дом 8А
Почтовый адрес: 142133, Московская, Подольский, Октябрьский мост, дом 8А

Контактная информация
Ф.И.О: Веденков Дмитрий
Адрес электронной почты: oaorsp@mail.ru
Телефон: 74967658264
Факс: 74967657400

Предмет договора

Лот №1

Сведения о позиции плана закупки: План закупки № 2150138236, позиция плана 351
Предмет договора: Поставка мобильных телефонов
Начальная (максимальная) цена договора: 30 950.00 Российский рубль
Информация о товаре, работе, услуге:

№	Классификация по ОКПД2	Классификация по ОКВЭД2	Ед. измерения	Количество (Объем)	Дополнительные сведения
1	26.30.22.000 Аппараты телефонные для сотовых сетей связи или для прочих беспроводных сетей	26.30.22 Производство телефонных аппаратов для работы в сотовых или иных беспроводных сетях связи	Штука	25.00	

Место поставки товара, выполнения работ, оказания услуг для лота №1

Место поставки (адрес): Московская область, г/о Подольск, п. Кузнечики, Октябрьский мост, 8а

Требования к участникам закупки

Участники закупки должны отсутствовать в реестре недобросовестных поставщиков

Извещение о проведении закупки	
Информация о документации по закупке	
Срок предоставления документации:	с 18.05.2016 по 24.05.2016
Место предоставления документации:	Электронная площадка РТС-тендер
Порядок предоставления документации:	В соответствии с закупочной документацией
Официальный сайт, на котором размещена документация:	www.zakupki.gov.ru
Размер, порядок и сроки внесения платы за предоставление документации по закупке	
Размер платы:	Плата не требуется
Информация о порядке проведения закупки	
Дата и время окончания подачи заявок (по местному времени):	24.05.2016 10:00
Рассмотрение заявок	
Дата и время (по местному времени):	25.05.2016 10:00
Место:	http://www.rts-tender.ru
Проведение закупки в электронной форме	
Дата и время подведения итогов (по местному времени):	25.05.2016 10:00

**Протокол открытия доступа к заявкам на участие в запросе цен
№ 7396**

Место публикации: <http://www.rts-tender.ru>

Дата публикации: 30.05.2016

1. Организатор закупки: Открытое акционерное общество Ремонтно-строительное предприятие".

Заказчик(и), заключающие договор:

Открытое акционерное общество Ремонтно-строительное предприятие"

2. Наименование закупки: Поставка мобильных телефонов.
3. Номер лота: 1.
4. Наименование предмета договора: **Поставка мобильных телефонов.**
5. Начальная (максимальная) цена договора: 30 950,00 (Российский рубль)
6. Состав комиссии.
Формирование и публикация протокола осуществлялась комиссией, правомочной на осуществление своей функции.
7. В связи с тем, что до окончания срока приёма заявок не было подано ни одной заявки на участие в запросе цен, закупка признается несостоявшейся.
8. Протокол открытия доступа к заявкам на участие в запросе цен подписан всеми присутствующими на заседании членами комиссии.

«УТВЕРЖДАЮ»

Генеральный директор ОАО «РСП»

_____ А.Р.Белевцев

ДОКУМЕНТАЦИЯ ЗАПРОСА ЦЕН

**На право заключения договора на поставку
спецодежды
для Открытого акционерного общества
«Ремонтно-строительное предприятие»**

Подольск, 2016 г.

ПРИГЛАШЕНИЕ К УЧАСТИЮ В ЗАПРОСЕ ЦЕН

Настоящим приглашаются к участию в запросе цен, полная информация о котором указана в Разделе «Информационная карта запроса цен» настоящей документации, любые юридические лица независимо от организационно-правовой формы, формы собственности, места нахождения и места происхождения капитала, или любые физические лица, в том числе индивидуальные предприниматели.

Заинтересованные лица могут получить полный комплект документации запроса цен на Общероссийском официальном сайте <http://zakupki.gov.ru>, единой автоматизированной системе управления закупками <http://easuz.mosreg.ru/easuz223/> и официальном сайте ОАО «РСП» rsp-podolskrm.ru

Настоящая документация подготовлена в соответствии с Федеральным законом № 223-ФЗ, Положением о закупке, утвержденным в соответствии с Постановлением Правительства Московской области от 19.08.2014 № 666/31 «О мерах по реализации Федерального закона от 18.07.2011 № 223-ФЗ «О закупках товаров, работ, услуг отдельными видами юридических лиц» в Московской области» в редакции на дату размещения извещения о проведении закупки на Официальном сайте, а также иными нормативными правовыми актами, регулирующими отношения, связанные с осуществлением закупок, в целях повышения эффективности, результативности осуществления закупок товаров, работ, услуг.

В части, прямо не урегулированной законодательством Российской Федерации, проведение закупки регулируется настоящей Документацией.

Запрос цен

Под запросом цен понимается способ закупок, при котором информация о потребностях в товарах, работах, услугах для нужд Заказчика сообщается неограниченному кругу лиц путем размещения на Официальном сайте извещения о проведении запроса цен и победителем, в котором Комиссия признает участника закупки, предложившего наиболее низкую цену договора.

Запрос цен не является конкурсом либо аукционом. Таким образом, данный способ закупки не накладывает на Заказчика соответствующего объема гражданско-правовых обязательств по обязательному заключению договора с победителем запроса цен или иным его участником.

Заказчик, официально разместивший на Официальном сайте извещение о проведении запроса цен, вправе отказаться от его проведения. Извещение об отказе от проведения запроса цен размещается не позднее, чем за три дня до даты окончания срока подачи заявок на участие в запросе цен в порядке, установленном для Официального размещения на Официальном сайте извещения о проведении запроса цен.

Требования, предъявляемые к заявке на участие в запросе цен

Заявка на участие в запросе цен должна содержать следующие сведения:

наименование, сведения об организационно-правовой форме, о месте нахождения, почтовый адрес (для юридического лица), фамилия, имя, отчество (при наличии), паспортные данные, сведения о месте жительства (для физического лица), номер контактного телефона, адрес электронной почты участника закупки(при их наличии);

идентификационный номер налогоплательщика;

согласие участника закупки исполнить условия договора, указанные в извещении о проведении запроса цен и информационной карте запроса цен;

цена товара, работы, услуги с указанием сведений о включенных или не включенных в нее расходах (расходы на перевозку, страхование, уплату таможенных пошлин, налогов, сборов и другие обязательные платежи);

копии документов, подтверждающих соответствие участника закупки требованиям, установленным в извещении о проведении запроса цен и информационной карте запроса цен;

документы, подтверждающие внесение денежных средств в качестве обеспечения заявки на участие в запросе цен, в случае, если в извещении о проведении запроса цен содержится указание на требование обеспечения такой заявки (платежное поручение, подтверждающее перечисление денежных средств в качестве обеспечения заявки на участие в запросе цен, или копия такого поручения);

по желанию участника иные сведения.

Порядок подачи заявок на участие в запросе цен

Любой участник закупки, в том числе участник закупки, которому не направлялся запрос цен, вправе подать только одну заявку на участие в запросе цен, внесение изменений в которую не допускается.

Участник закупки, подавший заявку на участие в запросе цен, вправе отозвать заявку в любое время до окончания срока подачи заявок на участие в запросе цен. Порядок и срок отзыва заявок на участие в запросе цен устанавливается в извещении о проведении запроса цен.

Заявка на участие в запросе цен подается участником закупки Заказчику в письменной форме в срок, указанный в извещении о проведении запроса цен.

Заявка на участие в запросе цен, поданная в срок, указанный в извещении о проведении запроса цен, регистрируется Заказчиком в Журнале регистрации заявок на участие в запросе цен. По требованию участника закупки, подавшего заявку на участие в запросе цен, Заказчик выдает расписку в получении заявки на участие в запросе цен с указанием даты и времени ее получения.

Проведение переговоров между Заказчиком или Комиссией и участником закупки в отношении, поданной им заявки на участие в запросе цен не допускается.

Заявки на участие в запросе цен, поданные после дня окончания срока подачи заявок на участие в запросе цен, указанного в извещении о проведении запроса цен, не рассматриваются и в день их поступления возвращаются участникам закупки, подавшим такие заявки.

В случае если после дня окончания срока подачи заявок на участие в запросе цен подана только одна заявка, Заказчик продлевает срок подачи заявок на участие в запросе цен не менее чем на три рабочих дня и в течение не более одного рабочего дня после дня окончания срока подачи заявок на участие в запросе цен, размещает на Официальном сайте извещение о продлении срока подачи таких заявок. При этом заявка, поданная в срок, указанный в извещении о проведении запроса цен, вскрывается и рассматривается одновременно с заявками, поданными в срок, указанный в извещении о продлении срока подачи заявок на участие в запросе цен.

Заявка на участие в запросе цен подается в запечатанном конверте. Вскрытие конверта осуществляется на заседании Комиссии.

Рассмотрение и оценка заявок на участие в запросе цен

Комиссия в срок, не превышающий пяти рабочих дней, следующих за днем окончания срока подачи заявок на участие в запросе цен, рассматривает заявки на соответствие их требованиям, установленным в извещении о проведении запроса цен, и оценивает заявки на участие в запросе цен по критерию цена договора.

Победителем в проведении запроса цен признается участник закупки, подавший заявку на участие в запросе цен, которая отвечает всем требованиям, установленным в извещении о проведении запроса цен и в которой указана наиболее низкая цена товаров, работ, услуг. При предложении наиболее низкой цены товаров, работ, услуг несколькими участниками закупки победителем в проведении запроса цен признается участник закупки, заявка на участие в запросе цен которого поступила ранее заявок на участие в запросе цен других участников закупки.

Комиссия отклоняет заявки на участие в запросе цен, если они не соответствуют требованиям, установленным в извещении о проведении запроса цен, или предложенная в заявках на участие в запросе цен цена товаров, работ, услуг превышает начальную (максимальную) цену договора, указанную в извещении о проведении запроса цен.

Результаты рассмотрения и оценки заявок на участие в запросе цен оформляются протоколом, который подписывается всеми присутствующими на заседании членами Комиссии.

Протокол рассмотрения и оценки заявок на участие в запросе цен в течение трёх рабочих дней, следующих за днём его подписания, размещается Заказчиком на Официальном сайте.

Протокол рассмотрения и оценки заявок на участие в запросе цен составляется в одном экземпляре, который остается у Заказчика. Заказчик в течение трех рабочих дней со дня подписания указанного протокола передает победителю в проведении запроса цен проект договора, который составляется путем включения в него условий исполнения договора, предусмотренных извещением о проведении запроса цен, и цены, предложенной победителем запроса цен в заявке на участие в запросе цен.

В случае если победитель в проведении запроса цен в срок, указанный в извещении о проведении запроса цен, не представил Заказчику подписанный проект договора на условиях, указанных в поданной участником закупки, с которым заключается договор, заявке на участие в запросе цен на участие в запросе цен и в извещении о проведении запроса цен, а также обеспечение исполнения договора в случае, если Заказчиком было установлено требование обеспечения исполнения договора, такой победитель признается уклонившимся от заключения договора.

В случае, если победитель в проведении запроса цен признан уклонившимся от заключения договора, Заказчик вправе обратиться в суд с иском о требовании о понуждении победителя в проведении запроса цен заключить договор, а также о возмещении убытков,

причиненных уклонением от заключения договора, либо заключить договор с участником закупки, предложение о цене договора которого содержит лучшее условие по цене договора, следующее после предложенного победителем в проведении запроса цен условия, если цена договора не превышает начальную (максимальную) цену договора, указанную в извещении о проведении запроса цен. При этом заключение договора для указанных участников закупки является обязательным. В случае уклонения указанных участников закупки от заключения договора Заказчик вправе обратиться в суд с иском о требовании о понуждении таких участников закупки заключить договор, а также о возмещении убытков, причиненных уклонением от заключения договора, осуществить повторный запрос цен.

Договор должен быть заключен Заказчиком не ранее десяти дней со дня размещения на Официальном сайте протокола рассмотрения и оценки заявок на участие в запросе цен и не позднее двадцати дней со дня подписания указанного протокола.

Запрос цен признается несостоявшимся в случае если:

подана только одна заявка на участие в запросе цен и в результате продления срока подачи заявок на участие в запросе цен дополнительно не представлена ни одна заявка на участие в запросе цен;

не подано ни одной заявки на участие в запросе цен;

на основании результатов рассмотрения Комиссией заявок на участие в запросе цен принято решение об отклонении всех заявок на участие в запросе цен или на основании результатов рассмотрения Комиссией заявок на участие в запросе цен участников закупки принято решение о допуске к участию в запросе цен единственного участника закупки, из всех подавших заявки.

Договор заключается на условиях, предусмотренных извещением о проведении запроса цен, по цене, предложенной в заявке на участие в запросе цен победителя в проведении запроса цен или в заявке на участие в запросе цен участника закупки, с которым заключается договор в случае уклонения победителя в проведении запроса цен от заключения договора.

При заключении договора по результатам проведенной закупки по цене, сниженной победителем или участником закупки, с которым заключается договор, на 30 (тридцать) и более процентов от начальной (максимальной) цены закупки, обязательно представление таким победителем или участником закупки, с которым заключается договор, обоснования снижения цены договора. В случае непредставления такого обоснования, победитель или участник закупки, с которым заключается договор, признаются уклонившимся от заключения договора.

В случаях, если запрос цен признается несостоявшимся, Заказчик продлевает срок подачи заявок на участие в запросе цен на четыре рабочих дня и в течение одного рабочего дня после даты окончания срока подачи таких заявок размещает в единой информационной системе извещение о продлении срока подачи таких заявок; отказывается от проведения повторного запроса цен, в случае если утрачена потребность в закупке; объявляет о проведении повторного запроса цен. При этом Заказчик вправе изменить условия запроса цен.

ИНФОРМАЦИОННАЯ КАРТА ЗАПРОСА ЦЕН/ИЗВЕЩЕНИЕ

В Информационной карте запроса цен содержится информация для данной конкретной закупки, которая уточняет, разъясняет и дополняет положения настоящей документации.

При возникновении противоречия между положениями Общей части документации и части «Информационная карта запроса цен», применяются положения части «Информационная карта запроса цен».

№ п/п	Наименование пункта	Текст пояснений
1	Способ закупки	Запрос цен
2	Заказчик, юридический адрес, контактное лицо, телефон, факс, адрес электронной почты	<p>Заказчик: Открытое акционерное общество «Ремонтно-строительное предприятие» Юридический адрес: Московская область, г/о Подольск, п.Кузнечики, ул. Октябрьский мост, 8а Почтовый адрес: 142133, Московская область, г/о Подольск, п.Кузнечики, ул. Октябрьский мост, 8а Контактное лицо: Веденков Дмитрий Витальевич тел. (4967) 65-82-64 (112 – планово-экономическое отделение), Контактное лицо по техническим вопросам и вопросам поставки товара: Белова Светлана Васильевна тел. 8(926)779-11-28 (Заведующая складом) факс: (4967) 65-74-00 Адрес электронной почты: oaorsp@mail.ru</p>
3	Предмет договора с указанием количества поставляемого товара, объема выполняемых работ, оказываемых услуг.	Поставка спецодежды в соответствии с техническим заданием (Приложение №1).
4	Требования, установленные заказчиком, к качеству, техническим характеристикам товара, требования к их безопасности, к функциональным характеристикам товара, к размерам, упаковке, отгрузке товара и иные показатели, связанные с определением соответствия товара потребностям заказчика	<p>Качество и безопасность поставляемого товара должны соответствовать стандартам и нормам безопасности, действующим в Российской Федерации на данный вид продукции.</p> <p>Поставляемый Товар должен быть новым, год выпуска: не ранее 2015 г., не бывшим в использовании.</p> <p>Товар по своим техническим, функциональным характеристикам должен соответствовать потребностям заказчика, указанным в Техническом задании (Приложение №1)</p>
5	Требования к содержанию, форме, оформлению и составу заявки на участие в Запросе цен	<p>Заявка на участие в запросе цен должна содержать следующие сведения:</p> <ul style="list-style-type: none"> - наименование, сведения об организационно-правовой форме, о месте нахождения, почтовый адрес (для юридического лица), фамилия, имя, отчество(при наличии), паспортные данные, сведения о месте жительства (для физического лица), номер контактного телефона, адрес электронной почты участника закупки(при их наличии); - идентификационный номер налогоплательщика; - согласие участника закупки исполнить условия договора, указанные в извещении о проведении запроса цен; - цена товара, работы, услуги с указанием сведений о включенных или не включенных в нее расходах (расходы на перевозку, страхование, уплату таможенных пошлин, налогов, сборов и другие обязательные платежи); - копии документов, подтверждающих соответствие

		<p>участника закупки требованиям, установленным в извещении о проведении запроса цен;</p> <p>- по желанию участника иные сведения.</p> <p>Заявка на участие в запросе цен подается в запечатанном конверте. Вскрытие конверта осуществляется на заседании Комиссии.</p>
6	<p>Требования к описанию участниками закупки поставляемого товара, который является предметом закупки, его функциональных характеристик (потребительских свойств), его количественных и качественных характеристик, требования к описанию участниками закупки выполняемой работы, оказываемой услуги, которые являются предметом закупки, их количественных и качественных характеристик;</p>	<p>Описание участниками закупки объекта закупки (предмета запроса цен), в том числе: функциональных, технических и качественных характеристик, эксплуатационных характеристик объекта закупки (при необходимости), размеров, требований к упаковке и отгрузке товара и иных показателей, связанных с определением соответствия товара (работ, услуг) потребностям заказчика, осуществляется в соответствии с требованиями к предмету контракта, указанными в документации.</p> <p>При описании цифровых показателей характеристик товара (работ, услуг), в том числе условий гарантийного обслуживания, не допускается применение понятий «не более», «не менее», за исключением случаев, если заказчиком при описании показателей товара предусмотрены в соответствующем разделе позиции, которые не имеют конкретных значений и указание их допустимо в сопровождении словами «не более», «не менее»</p>
7	<p>Место, условия и сроки (периоды) поставки товара, выполнение работ, оказания услуг</p>	<p>Поставка товара осуществляется на объект, расположенный по адресу: Московская область, г/о Подольск, п. Кузнечики, Октябрьский мост, 8а.</p> <p>Условия: Поставка осуществляется в соответствии с проектом договора.</p> <p>Срок поставки товара: в течение 10-ти рабочих дней со дня заключения договора.</p>
8	<p>Сведения о начальной (максимальной) цене договора (цене лота), руб.</p>	<p>238 012,94 (Двести тридцать восемь тысяч двенадцать) рублей 94 копейки</p>
9	<p>Форма, сроки и порядок оплаты товара, услуг</p>	<p>- авансирование не предусмотрено;</p> <p>- Расчет (оплата) 100% стоимости за фактически поставленный Товар производится Заказчиком в течение 20 (Двадцати) банковских дней со дня подписания товарных накладных, при соответствии надлежащему качеству на основании счета.</p> <p>Форма оплаты – безналичный расчет. Оплата по договору осуществляется в рублях Российской Федерации.</p>
10	<p>Порядок формирования цены договора (цены лота) (с учетом или без учета расходов на перевозку, страхование, уплату таможенных пошлин, налогов и других обязательных платежей)</p>	<p>В цену договора включены: стоимость товара, расходы на страхование, на уплату таможенных пошлин, налогов, включая НДС, сборов, транспортные расходы, связанные с доставкой товара на объект, погрузочно-разгрузочные работы и другие обязательные платежи</p>
11	<p>Порядок, место, дата начала и дата окончания срока подачи заявок</p>	<p>ОАО «РСП» Московская область, г/о Подольск, п. Кузнечики, Октябрьский мост, д.8А</p> <p>с 14 апреля 2016 года по 20 апреля 2016 года 10:00 (время московское)</p>
12	<p>Требования к участникам размещения заказа</p>	<p>К участникам предъявляются следующие требования:</p> <p>- отсутствие в реестрах недобросовестных поставщиков согласно федеральным законам № 44-ФЗ от 05.04.2013 и № 223-ФЗ от</p>

		<p>18.07.2011г.;</p> <ul style="list-style-type: none"> - соответствие участников закупки требованиям, устанавливаемым в соответствии с законодательством РФ к лицам, осуществляющим поставки товаров, выполнение работ, оказание услуг, являющихся предметом закупки; - не проведение ликвидации участника закупки – юридического лица и отсутствие решения арбитражного суда о признании участника закупки – юридического лица, индивидуального предпринимателя банкротом и об открытии конкурсного производства; - не приостановление деятельности участника закупки в порядке, предусмотренном КоАП РФ, на день подачи заявки на участие в закупке. <p>Несоответствие Участника закупки и/или заявки Участника закупки требованиям документации о запросе цен является основанием для отклонения заявки Участника закупки. Отклоненные заявки не подлежат оценке и сопоставлению.</p>
13	Документы, представляемые участником в составе заявки на участие для подтверждения их соответствия установленным требованиям	<p>Заявка на участие в запросе цен должна содержать следующие сведения:</p> <ul style="list-style-type: none"> - наименование, сведения об организационно-правовой форме, о месте нахождения, почтовый адрес (для юридического лица), фамилия, имя, отчество(при наличии), паспортные данные, сведения о месте жительства (для физического лица), номер контактного телефона, адрес электронной почты участника закупки(при их наличии); - идентификационный номер налогоплательщика; - согласие участника закупки исполнить условия договора, указанные в извещении о проведении запроса цен; - цена товара, работы, услуги с указанием сведений о включенных или не включенных в нее расходах (расходы на перевозку, страхование, уплату таможенных пошлин, налогов, сборов и другие обязательные платежи); - копии документов, подтверждающих соответствие участника закупки требованиям, установленным в извещении о проведении запроса цен; - по желанию участника иные сведения.
14	Место и дата рассмотрения предложений участников закупки и подведения итогов закупки	<p>ОАО «РСРП» Московская область, г/о Подольск, п. Кузнечики, Октябрьский мост, д.8А 21 апреля 2016 года в 10:00</p>
15	Место и срок размещения протокола подведения итогов Запроса цен	<p>Официальный сайт Единой информационной системы в сфере закупок http://zakupki.gov.ru, и официальный сайт ОАО «РСРП» rsp-podolskrn.ru до 253 апреля 2016 года</p>
16	Размер обеспечения заявки	Не предусмотрено
17	Сведения о валюте, используемой для формирования цены договора и расчетов с поставщиками	Рубли РФ
18	Размер обеспечения исполнения договора, срок и порядок его предоставления	Не предусмотрено
19	Сведения о праве заказчика изменить количество товара, объем выполняемых работ	В соответствии с проектом договора
20	Перечень документов,	Поставляемый товар должен иметь:

	подтверждающих соответствие товара, требованиям, установленным в соответствии с законодательством РФ, в случае, если в соответствии с законодательством РФ установлены требования к таким товарам, работам, услугам.	- сертификат соответствия; - руководство по эксплуатации на русском языке; - гарантийные документы с указанием гарантийных сроков от производителя и поставщика.
21	Требования к сроку и (или) объему предоставления гарантий качества оказываемых услуг	Товар должен соответствовать законодательству, действующему на территории РФ для данного вида товаров. Сроки предоставления гарантий качества на товар – не менее 2 месяцев со дня ввода в эксплуатацию.
22	Привлечение субподрядчиков (соисполнителей)	Не допускается
23	Срок подписания договора участником, обязанным заключить договор	Договор должен быть заключен Заказчиком не ранее десяти дней со дня размещения на Официальном сайте протокола рассмотрения и оценки заявок на участие в запросе цен и не позднее двадцати дней со дня подписания указанного протокола.
24	Сведения о возможности проведения переторжки и порядок её проведения	Не предусмотрено
25	Возможность отказа заказчика от проведения Запроса цен	Извещение об отказе от проведения запроса цен размещается не позднее, чем за три дня до даты окончания срока подачи заявок на участие в запросе цен в порядке, установленном для Официального размещения на Официальном сайте извещения о проведении запроса цен.
26	Формы, порядок, дата начала и дата окончания срока предоставления участникам закупки разъяснений положений документации о закупке	Разъяснение участникам закупки положений документации не предоставляется
27	Срок, место и порядок предоставления документации о закупке, размер, порядок и сроки внесения платы, взимаемой заказчиком за предоставление документации, если такая плата установлена заказчиком, за исключением случаев предоставления документации в форме электронного документа	Документация о закупке в виде электронного документа доступна для ознакомления на сайте http://zakupki.gov.ru с момента публикации настоящего извещения. Получить документацию о закупке можно в рабочие дни с 8:00 до 12:00 (время московское) по адресу: 142133, Московская область, г/о Подольск, п. Кузнечики, Октябрьский мост, д.8А. При этом получателю документации о закупке необходимо иметь при себе доверенность от имени участника и документ, удостоверяющий личность.

ТЕХНИЧЕСКОЕ ЗАДАНИЕ

№	Наименование товара	Требуемые характеристики	Размеры	кол-во
1	Комплект: куртка + комбинезон	<p>Материал - смесовая ткань василькового цвета с черными вставками или темно синего цвета с васильковыми вставками. Плотность 260 г/м²</p> <p>Состав ткани 51% х/б + 49 % п/э.</p> <p>Куртка с отложным воротником, прямого силуэта, имеет накладные карманы с клапанами, застегивающиеся на контактную ленту. Куртка застегивается на пуговицы. Внизу куртки притачной пояс из ткани отделочного цвета.</p> <p>Полукомбинезон прямого силуэта, с накладными карманами, присутствует клапан для мобильного телефона и карман для инструментов. Бретели полукомбинезона с эластичной тесьмой, застегиваются на пряжки - фастексы. Дополнительную прочность соединений костюма обеспечивают двойные отделочные строчки. Наличие светоотражающей полосы шириной не менее 2,5 см.</p>	<p>44-46/170-176</p> <p>48-50/170-176</p> <p>48-50/182-188</p> <p>52-54/170-176</p> <p>52-54/182-188</p> <p>56-58/170-176</p> <p>56-58/182-188</p> <p>60-62/170-176</p> <p>60-62/182-188</p> <p>64-66/182-188</p>	<p>2шт.</p> <p>13шт.</p> <p>6шт.</p> <p>15шт.</p> <p>5шт.</p> <p>8шт.</p> <p>11шт.</p> <p>1шт.</p> <p>1шт.</p> <p>2шт.</p>
2	Ботинки рабочие.	<p>Ботинки изготовлены из натуральной кожи.</p> <p>Высота ботинок - 15 см. Глухой клапан, мягкий кант. Подкладка – современный подкладочный материал на нетканой основе, который должен иметь высокие показатели гигроскопичности и износостойкости, обладать антибактериальными и противогрибковыми свойствами.</p> <p>Стелька - вкладная повышенной комфортности</p> <p>Подошва - изготовлена из двухслойного полиуритана, литьевого метода крепления, маслбензостойкая (МБС), износоустойчивая, антистатическая.</p> <p>Металлоподносок (максимальная ударная нагрузка 200 Дж), формованный задник.</p> <p>Особенности модели - ПУ накладка для защиты носка, энергопоглощающий каблук.</p>	<p>р.40</p> <p>р41</p> <p>р42</p> <p>р43</p> <p>р44</p> <p>р47</p> <p>р.39</p>	<p>2 пары</p> <p>6 пар</p> <p>20 пар</p> <p>12 пар</p> <p>8 пар</p> <p>2 пары</p> <p>1 пара</p>
3	Сапоги рабочие ПВХ	<p>Голенище - эластичный ПВХ, материал верха - эластичный ПВХ, материал подошвы - ПВХ. подносок металлический (максимальная ударная нагрузка 200 Дж).</p> <p>Структура каблука создает эффект</p>	<p>р.40</p> <p>р.42</p> <p>р.43</p> <p>р.44</p> <p>р. 45</p> <p>р. 46</p>	<p>2 пары</p> <p>6 пар</p> <p>15 пар</p> <p>13 пар</p> <p>3 пары</p> <p>5 пар</p>

		амортизации, что уменьшает нагрузку на пятку. Металлический подносok надежно защищает пальцы стоп. Сапоги должны обеспечивать защиту от воды при выполнении широкого спектра работ.		
4	Сапоги резиновые	Материал верха – резина. Материал подошвы - резина. Метод крепления -горячая вулканизация. Классическая модель сапог формовых из резины. Сапоги резиновые предназначены для защиты ног от воды и общепроизводственных загрязнений во всех сферах деятельности.	р.47	2 пары.
5	Плащ влагозащитный	Плащ с застежкой на двухзамковую молнию с клапаном против ветра, с капюшоном, с двумя карманами с клапанами, с манжетами на рукавах. Все швы проклеены специальной лентой. Защита от влаги. Ткань: 100% полиэфир с ПВХ-покрытием с изнаночной стороны, плотность 225 г/кв.м. Водостойкость ткани – не менее 5 000 мм вод. ст. Цвет синий.	р. XXL р. XXXL	15шт. 15шт.
6	Бейсболка	Классическая бейсболка защищает от солнца и ветра. Сзади должен быть регулировочный клапан объема для комфортной индивидуальной посадки изделия. Материал хлопок 65%-п/э, 35%-х/. Цвет – василек.		75 шт.
7	Брендиование	Логотип ОАО «РСИ» Изображение логотипа должно быть ярким, стойкими к стирке, морозам, влажности и выцветанию! Логотип должен быть вышит на спине куртки, строго горизонтально, в одну строчку на высоте от ворота примерно 200 мм. (в зависимости от размера) Длина надписи – 250-300 мм.; Высота буквы – 50 мм.; Ширина буквы – 30 мм.; Ширина шрифта не менее 5 мм.		64 шт

Раздел: ОБРАЗЦЫ ФОРМ ОСНОВНЫХ ДОКУМЕНТОВ, ВКЛЮЧАЕМЫХ В ЗАЯВКУ НА УЧАСТИЕ В ЗАПРОСЕ ЦЕН

Форма 1.

Фирменный бланк участника

« ___ » _____ 20__ года № _____

ЗАЯВКА НА УЧАСТИЕ В ЗАПРОСЕ ЦЕН (ФОРМА 1)

Изучив извещение о проведении Запроса цен на право заключения договора на поставку товара для нужд Открытого Акционерного Общества «Ремонтно-строительное предприятие», на Официальном сайте Единой информационной системы в сфере закупок <http://zakupki.gov.ru/>, документацию запроса цен и принимая установленные в них требования и условия Запроса цен,

(полное наименование участника запроса цен)

зарегистрированное по адресу _____
(юридический адрес участника Запроса цен)

согласны исполнить условия договора на: _____
(предмет договора)

указанные в извещении о проведении запроса цен.

Срок поставки товара: _____

Цена товара, работы, услуги с указанием сведений о включенных или не включенных в нее расходах (В цену договора включены: стоимость товара, расходы на страхование, на уплату таможенных пошлин, налогов, включая НДС, сборов, транспортные расходы, связанные с доставкой товара на объект, погрузочно-разгрузочные работы и другие обязательные платежи):

Настоящим подтверждаем, что против _____
(наименование участника) не проводится процедура ликвидации, не принято арбитражным судом решения о признании _____ (наименование участника) банкротом, деятельность _____ (наименование участника) не приостановлена, а также, что размер задолженности по начисленным налогам, сборам и иным обязательным платежам в бюджеты любого уровня или государственные внебюджетные фонды за прошедший календарный год не превышает _____ % _____ (значение указать цифрами и прописью) балансовой стоимости активов _____ (наименование участника) по данным бухгалтерской отчетности за последний завершенный отчетный период, на имущество не наложен арест по решению суда, административного органа.

Отсутствие сведений об участнике _____ (наименование участника) в Реестре недобросовестных поставщиков.

В случае признания нас победителем Запроса цен мы берем на себя обязательства подписать со своей стороны договор в соответствии с требованиями документации Запроса цен и условиями нашей заявки в течение 3 (трех) рабочих дней с даты получения от заказчика проекта договора и представить все подписанные экземпляры договора заказчику.

В случае, если нашей заявке будет присвоен второй номер, а победитель Запроса цен будет признан уклонившимся от заключения договора с заказчиком, мы обязуемся подписать данный договор в соответствии с требованиями документации Запроса цен и условиями нашей заявки.

В соответствии с инструкциями, полученными от Вас в документации Запроса цен, информация по сути нашей заявки представлена в следующих документах, которые являются неотъемлемой частью нашей заявки:

№ п/п	Наименование документа [указываются документы, перечисленные в пункте 5 и 12 раздела «Информационная карта»]	№ страницы	Число страниц
-------	---	------------	---------------

№ п/п	Наименование документа <i>[указываются документы, перечисленные в пункте 5 и 12 раздела «Информационная карта»]</i>	№ страницы	Число страниц
1.			
2.			
3.			
4.			
5.			
6.			
7.			

(Подпись уполномоченного представителя)

(ФИО и должность подписавшего)

М.П.

ИНСТРУКЦИИ ПО ЗАПОЛНЕНИЮ

1. Данные инструкции не следует воспроизводить в документах, подготовленных участником на участие в Запросе цен.

2. Заявку на участие в Запросе цен следует оформить на официальном бланке участника. Участник присваивает заявке дату и номер в соответствии с принятыми у него правилами документооборота.

3. Участник должен указать свое полное наименование (с указанием организационно-правовой формы) и юридический адрес.

4. Участник должен перечислить и указать объем каждого из прилагаемых к заявке документов, определяющих суть технико-коммерческого предложения участника Запроса цен.

Запрос цен на право заключения договора на _____

АНКЕТА УЧАСТНИКА ЗАПРОСА ЦЕН (Форма 2)

Участник Запроса цен: _____

№	Наименование	Сведения об участнике запроса цен
1.	Фирменное наименование (полное и сокращенное наименования организации либо Фамилия, имя, отчество (при наличии) участника – физического лица, в том числе зарегистрированного в качестве индивидуального предпринимателя)	
2.	Организационно - правовая форма	
3.	Свидетельство о внесении в Единый государственный реестр юридических лиц/индивидуальных предпринимателей (дата и номер, кем выдано) либо (по желанию участника) либо паспортные данные для участника, сведения о месте жительства – для физического лица,	
4.	ИНН	
5.	Юридический адрес (страна, адрес)	
6.	Почтовый адрес (страна, адрес)	
7.	Фактическое местоположение (место нахождения)	
8.	Телефоны (с указанием кода города) (при наличии)	
9.	Факс (с указанием кода города) (при наличии)	
10.	Адрес электронной почты (при наличии)	

(Подпись уполномоченного представителя)

М.П.

(ФИО и должность подписавшего)

ИНСТРУКЦИИ ПО ЗАПОЛНЕНИЮ

1. Данные инструкции не следует воспроизводить в документах, подготовленных участником на участие в запросе цен.
2. Участник приводит номер и дату заявки, приложением к которой является данная анкета участника запроса цен.
3. Участник указывает свое фирменное наименование (в т.ч. организационно-правовую форму).
4. Заполненная участником анкета должна содержать все сведения, указанные в таблице. В случае отсутствия каких-либо данных указать слово «нет».

(ПРОЕКТ) ДОГОВОР N ____

г. Подольск

от «__» _____ 2016 г.

Открытое Акционерное Общество «Ремонтно-строительное предприятие», именуемое в дальнейшем **Заказчик**, в лице генерального директора Белевцева Александра Рудольфовича, действующего на основании Устава, с одной стороны, и _____ именуемое в дальнейшем **Поставщик**, в лице _____, действующего на основании _____, с другой стороны, совместно именуемые в дальнейшем стороны, с соблюдением требований Федерального закона от 18.07.2011г. № 223-ФЗ «О закупках товаров, работ, услуг отдельными видами юридических лиц», на основании результатов размещения закупки путем проведения Запроса цен (протокол № ____ от ____ 2016 г.), заключили настоящий договор о нижеследующем

1. ПРЕДМЕТ ДОГОВОРА

1.1. По настоящему договору Поставщик обязуется поставить Заказчику **спецодежду, (далее - Товар)** в соответствии с техническим заданием (Приложение № 1) и со спецификацией технических характеристик (Приложение № 2) к настоящему договору, в сроки и на условиях поставки, предусмотренные в договоре, а Заказчик обязуется принять поставленный Товар и уплатить за него цену, предусмотренную в пункте 2.1. настоящего договора.

2. ЦЕНА ДОГОВОРА И ПОРЯДОК РАСЧЕТОВ

2.1. Цена договора составляет _____ (_____) руб., в том числе НДС (18 %) _____ руб и является твердой.

В цену договора включены: стоимость товара, расходы на страхование, на уплату таможенных пошлин, налогов, включая НДС, сборов, транспортные расходы, связанные с доставкой товара на объект, погрузочно-разгрузочные работы и другие обязательные платежи.

2.2. Оплата Товара производится за счет прибыли предприятия, полученной в результате осуществления регулируемой деятельности (услуги по передаче электрической энергии).

2.3. Авансирование не предусмотрено

2.4. Расчет (оплата) 100% стоимости за фактически поставленный Товар производится Заказчиком в течение 20 (Двадцати) банковских дней со дня подписания товарных накладных, при соответствии надлежащему качеству на основании счета. Форма оплаты – безналичный расчет. Оплата по договору осуществляется в рублях Российской Федерации.

3. ПРАВА И ОБЯЗАННОСТИ СТОРОН

3.1. Поставщик обязан:

3.1.1. Осуществить поставку Заказчику Товара надлежащего качества. Срок поставки товара – в течение 10-ти рабочих дней со дня заключения договора.

3.1.2. Осуществить поставку Товара автотранспортом и за свой счет по адресу: Московская область, г/о Подольск, п. Кузнечики, ул. Октябрьский мост, 8а.

3.1.3. Передать Заказчику Товар свободный от любых прав третьих лиц.

3.1.4. Одновременно с передачей Товара предоставить Заказчику сертификат соответствия на товар, гарантийные документы с указанием гарантийных сроков от производителя и поставщика.

3.1.5. Выполнять другие обязанности, предусмотренные действующим гражданским

законодательством РФ.

3.2. Заказчик обязан:

3.2.1. Оплатить Товар в порядке и сроки, предусмотренные настоящим договором

4. КАЧЕСТВО ТОВАРА

4.1. Поставляемый Товар должен быть новым, произведенным не ранее 2015 года, не бывшим в эксплуатации.

4.2. Качество и безопасность поставляемого товара должны соответствовать стандартам и нормам, действующим в Российской Федерации на данный вид продукции.

4.3. В случае поставки Товара ненадлежащего качества Заказчик вправе по своему выбору потребовать:

- соразмерного уменьшения цены;
- безвозмездной замены некачественного Товара в течение 14 календарных дней после извещения Поставщика Заказчиком.

4.4. В случае существенного нарушения требований к качеству Товара (обнаружения неустранимых недостатков; недостатков, которые не могут быть устранены без несоразмерных расходов или затрат времени, или выявляются неоднократно; проявляются вновь после их устранения, и других подобных недостатков) Заказчик вправе по своему выбору:

- отказаться от исполнения договора и потребовать возврата уплаченной цены;
- потребовать замены Товара ненадлежащего качества Товаром, соответствующим договору.

4.5. Поставщик отвечает за недостатки Товара, если не докажет, что недостатки Товара возникли после его передачи Заказчику вследствие нарушения Заказчиком инструкции по эксплуатации и хранению Товара либо действий третьих лиц, либо непреодолимой силы.

4.6. Требования, связанные с недостатками Товара, могут быть предъявлены Заказчиком, если недостатки обнаружены в течение гарантийного срока.

Гарантийный срок на Товар составляет не менее 2 месяцев. Гарантийный срок начинается течь с момента ввода Товара в эксплуатацию.

5. КОЛИЧЕСТВО ТОВАРА

5.1. В случае поставки Товара Заказчику в меньшем количестве (неполной комплектностью), чем предусмотрено в Приложении №1 к настоящему договору Заказчик вправе по своему выбору:

- потребовать поставить недостающее количество Товара;
- отказаться от переданного Товара и от его оплаты и потребовать возврата уплаченной денежной суммы.

5.2. Не заказанный Заказчиком Товар не поставляется и не принимается Заказчиком.

6. УПАКОВКА И МАРКИРОВКА ТОВАРА

6.1. Товар должен быть маркирован и упакован в тару (упаковку), обеспечивающую его сохранность при перевозке и хранении, в соответствии с требованиями действующих нормативных документов в Российской Федерации на данный вид продукции.

6.2. В случае передачи Товара с маркировкой, не соответствующей требованиям действующих нормативных документов, или без нее Заказчик вправе потребовать от Поставщика заменить Товар на маркированный согласно вышеуказанным требованиям.

7. ПОРЯДОК И СРОКИ ПЕРЕДАЧИ И ПРИЕМКИ ТОВАРА

7.1. Поставщик обязан передать Товар Заказчику согласно п.3.1 настоящего договора.

Товар передается полной комплектностью в соответствии с Приложением № 1 к настоящему договору.

7.2. Поставщик считается выполнившим свои обязательства по передаче Товара после подписания уполномоченными представителями сторон товарной накладной и представления документов, предусмотренных п. 3.1.4. настоящего договора.

7.3. Заказчик обязан принять переданный ему Товар, за исключением случаев, когда он вправе потребовать замены или возврата Товара.

7.4. Товар считается переданным Поставщиком и принятым Заказчиком если:

- качество Товара соответствует требованиям, установленным в разделе 4 настоящего договора.

- Товар передан полной комплектностью в соответствии с п.7.1 настоящего раздела.

7.5. Риск случайной гибели на Товар переходят к Заказчику с момента принятия им Товара и подписания уполномоченными представителями сторон товарной накладной. С указанного момента Поставщик считается выполнившим свою обязанность по передаче Товара.

7.6. В остальном стороны при приемке Товара по количеству и качеству руководствуются требованиями Инструкции "О порядке приемки Товара производственно-технического назначения и Товаров народного потребления по количеству", утвержденной постановлением Госарбитража при Совете Министров СССР от 15 июня 1965 г. N П-6, с посл. изм. и доп., и по качеству в соответствии с требованиями Инструкции "О порядке приемки Товара производственно-технического назначения и Товаров народного потребления по качеству", утвержденной постановлением Госарбитража СССР от 25 апреля 1966 г. N П-7, с посл. изм. и доп., с учетом положений, урегулированных настоящим договором.

8. ОТВЕТСТВЕННОСТЬ СТОРОН

8.1. Сторона, не исполнившая или ненадлежащим образом исполнившая обязательства по настоящему договору, обязана возместить другой стороне причиненные таким неисполнением убытки.

8.2. В случае просрочки передачи Поставщиком Товара в срок, предусмотренный пунктом 3.1.1 настоящего договора, Поставщик уплачивает Заказчику пеню в размере 0,1 % от стоимости не переданной партии Товара за каждый день просрочки.

8.3. Уплата неустойки не освобождает Поставщика от обязанности устранения допущенных им нарушений.

8.4. Во всем остальном, что не предусмотрено договором стороны несут ответственность в соответствии с действующим законодательством РФ.

9. ОБСТОЯТЕЛЬСТВА НЕПРЕОДОЛИМОЙ СИЛЫ

9.1. Стороны освобождаются от ответственности за частичное или полное неисполнение своих обязательств по настоящему договору, если их исполнению препятствует чрезвычайное и непредотвратимое при данных условиях обстоятельство (непреодолимая сила).

9.2. При возникновении обстоятельств непреодолимой силы, препятствующих исполнению обязательств по настоящему договору одной из сторон, она обязана оповестить другую сторону не позднее 10 дней с момента возникновения таких обстоятельств, при этом срок выполнения обязательств по настоящему договору переносится соразмерно времени, в течение которого действовали такие обстоятельства.

10. СРОК ДЕЙСТВИЯ, ПОРЯДОК ИЗМЕНЕНИЯ И РАСТОРЖЕНИЯ ДОГОВОРА

10.1. Настоящий договор считается заключенным после подписания его Сторонами.

10.2. Договор действует до полного исполнения сторонами своих обязательств по настоящему договору или до расторжения настоящего договора.

10.3. Настоящий договор с учетом требований Федерального закона «О закупках товаров, работ, услуг отдельными видами юридических лиц», может быть изменен:

- по соглашению сторон, совершенному в письменной форме, за подписью уполномоченных лиц сторон.

10.4. В случае если у Заказчика, закупившего продукцию у какого-либо поставщика, в том же финансовом году возникла необходимость в дополнительных закупках такой продукции, заказчик вправе осуществить закупки у того же поставщика, но не более 30 (тридцати) процентов от объема ранее произведенной закупки. При этом цена единицы дополнительно поставляемой продукции должна определяться как частное от деления цены ранее заключенного договора на предусмотренное в этом договоре количество такой продукции. При заключении дополнительного соглашения Заказчик должен соблюдать следующие принципы:

изменение предмета договора не допускается;

изменения ведут к обоснованному улучшению условий договора для Заказчика по сравнению с условиями текущей редакции договора и не ухудшают экономическую эффективность закупки;

изменяемые условия не были указаны в заявке, поданной для участия в закупке, или в документации о закупке и не ведут к ухудшению условий договора для заказчика по сравнению с условиями текущей редакции договора и не ухудшают экономическую эффективность закупки.

10.5. Договор может быть расторгнут Заказчиком в одностороннем порядке.

10.6. При расторжении договора в одностороннем порядке по вине поставщика Заказчик вправе потребовать от поставщика возмещения причиненных убытков.

10.7. Договор считается измененным или расторгнутым с момента получения одной стороной уведомления другой стороны об одностороннем отказе от исполнения договора полностью или частично.

11. РАЗРЕШЕНИЕ СПОРОВ

11.1. Все споры и разногласия, которые могут возникнуть между сторонами по вопросам, не нашедшим своего разрешения в тексте данного договора, будут разрешаться путем переговоров на основе действующего законодательства.

11.2. При неурегулировании в процессе переговоров спорных вопросов, споры разрешаются в Арбитражном суде Московской области в порядке, установленном действующим законодательством.

12. ДОПОЛНИТЕЛЬНЫЕ УСЛОВИЯ И ЗАКЛЮЧИТЕЛЬНЫЕ ПОЛОЖЕНИЯ

12.1. Все изменения и дополнения к настоящему договору действительны, если они оформлены в виде дополнительного соглашения и подписаны уполномоченными на то представителями сторон.

12.2. Все уведомления и сообщения должны направляться в письменной форме.

12.3. Настоящий договор, совершенный с факсимильным воспроизведением подписей сторон имеет юридическую силу, с обязательным последующим оформлением договора оригиналами подписей сторон и печатей.

12.4. Во всем остальном, что не предусмотрено настоящим договором, стороны руководствуются действующим законодательством.

12.5. Настоящий договор составлен в двух подлинных экземплярах по одному для каждой из сторон.

12.6. Все приложения к настоящему договору являются его неотъемлемой частью.

Приложения к договору:

Приложение № 1 (Техническое задание);

Приложение № 2 (Спецификация технических характеристик).

13. АДРЕСА И БАНКОВСКИЕ РЕКВИЗИТЫ СТОРОН

ЗАКАЗЧИК:

ОАО «РСП»
142132, Московская область, г/о Подольск,
пос. Кузнечики, Октябрьский мост, 8а
ИНН 5074114756 КПП 507401001
ПАО БАНК «ВОЗРОЖДЕНИЕ» г. Москва
р/с 40702810204000141396
к/с 301018109000000000181
БИК 044525181

ПОСТАВЩИК:

14. ПОДПИСИ СТОРОН

ЗАКАЗЧИК:

Генеральный директор ОАО «РСП»

_____ **А.Р.Белевцев**

ПОСТАВЩИК:

ТЕХНИЧЕСКОЕ ЗАДАНИЕ

№	Наименование товара	Требуемые характеристики	Размеры	кол-во
1	Комплект: куртка + комбинезон	<p>Материал - смесовая ткань василькового цвета с черными вставками или темно синего цвета с васильковыми вставками. Плотность 260 г/м²</p> <p>Состав ткани 51% х/б + 49 % п/э.</p> <p>Куртка с отложным воротником, прямого силуэта, имеет накладные карманы с клапанами, застегивающиеся на контактную ленту. Куртка застегивается на пуговицы. Внизу куртки притачной пояс из ткани отделочного цвета.</p> <p>Полукомбинезон прямого силуэта, с накладными карманами, присутствует клапан для мобильного телефона и карман для инструментов. Бретели полукомбинезона с эластичной тесьмой, застегиваются на пряжки - фастексы. Дополнительную прочность соединений костюма обеспечивают двойные отделочные строчки. Наличие светоотражающей полосы шириной не менее 2,5 см.</p>	<p>44-46/170-176</p> <p>48-50/170-176</p> <p>48-50/182-188</p> <p>52-54/170-176</p> <p>52-54/182-188</p> <p>56-58/170-176</p> <p>56-58/182-188</p> <p>60-62/170-176</p> <p>60-62/182-188</p> <p>64-66/182-188</p>	<p>2шт.</p> <p>13шт.</p> <p>6шт.</p> <p>15шт.</p> <p>5шт.</p> <p>8шт.</p> <p>11шт.</p> <p>1шт.</p> <p>1шт.</p> <p>2шт.</p>
2	Ботинки рабочие.	<p>Ботинки изготовлены из натуральной кожи.</p> <p>Высота ботинок - 15 см. Глухой клапан, мягкий кант. Подкладка – современный подкладочный материал на нетканой основе, который должен иметь высокие показатели гигроскопичности и износостойкости, обладать антибактериальными и противогрибковыми свойствами.</p> <p>Стелька - вкладная повышенной комфортности</p> <p>Подошва - изготовлена из двухслойного полиуритана, литьевого метода крепления, маслобензостойкая (МБС), износоустойчивая, антистатическая.</p> <p>Металлоподносок (максимальная ударная нагрузка 200 Дж), формованный задник.</p> <p>Особенности модели - ПУ накладка для защиты носка, энергопоглощающий каблук.</p>	<p>р.40</p> <p>р41</p> <p>р42</p> <p>р43</p> <p>р44</p> <p>р47</p> <p>р.39</p>	<p>2 пары</p> <p>6 пар</p> <p>20 пар</p> <p>12 пар</p> <p>8 пар</p> <p>2 пары</p> <p>1 пара</p>
3	Сапоги рабочие ПВХ	<p>Голенище - эластичный ПВХ, материал верха - эластичный ПВХ, материал подошвы - ПВХ. подносок металлический (максимальная ударная нагрузка 200 Дж).</p> <p>Структура каблука создает эффект амортизации, что уменьшает нагрузку на</p>	<p>р.40</p> <p>р.42</p> <p>р.43</p> <p>р.44</p> <p>р. 45</p> <p>р. 46</p>	<p>2 пары</p> <p>6 пар</p> <p>15 пар</p> <p>13 пар</p> <p>3 пары</p> <p>5 пар</p>

		пятку. Металлический подносок надежно защищает пальцы стоп. Сапоги должны обеспечивать защиту от воды при выполнении широкого спектра работ.		
4	Сапоги резиновые	Материал верха – резина. Материал подошвы - резина. Метод крепления - горячая вулканизация. Классическая модель сапог формовых из резины. Сапоги резиновые предназначены для защиты ног от воды и общепроизводственных загрязнений во всех сферах деятельности.	p.47	2 пары.
5	Плащ влагозащитный	Плащ с застежкой на двухзамковую молнию с клапаном против ветра, с капюшоном, с двумя карманами с клапанами, с манжетами на рукавах. Все швы проклеены специальной лентой. Защита от влаги. Ткань: 100% полиэфир с ПВХ-покрытием с изнаночной стороны, плотность 225 г/кв.м. Водоупорность ткани – не менее 5 000 мм вод. ст. Цвет синий.	p. XXL p. XXXL	15шт. 15шт.
6	Бейсболка	Классическая бейсболка защищает от солнца и ветра. Сзади должен быть регулировочный клапан объема для комфортной индивидуальной посадки изделия. Материал хлопок 65%-п/э, 35%-х/. Цвет – василек.		75 шт.
7	Брендиование	Логотип ОАО «РСП» Изображение логотипа должно быть ярким, стойкими к стирке, морозам, влажности и выцветанию! Логотип должен быть вышит на спине куртки, строго горизонтально, в одну строчку на высоте от ворота примерно 200 мм. (в зависимости от размера) Длина надписи – 250-300 мм.; Высота буквы – 50 мм.; Ширина буквы – 30 мм.; Ширина шрифта не менее 5 мм.		64 шт

ЗАКАЗЧИК:

Генеральный директор ОАО «РСП»

_____ **А.Р.Белевцев**

ПОСТАВЩИК:

Спецификация технических характеристик

№№ п/п	Наименование товара	Технические характеристики товара	Количество (шт.)	Цена товара за единицу, руб.	Общая цена договора (руб.)
	ИТОГО:			X	

ЗАКАЗЧИК:
Генеральный директор ОАО «РСП»

_____ **А.Р.Белевцев**

ПОСТАВЩИК:

Извещение о проведении закупки
(в редакции № 1 от 13.04.2016)

Номер извещения: 31603548329
Наименование закупки: Поставка спецодежды
Способ проведения закупки: Запрос цен

Заказчик

Наименование организации: Открытое акционерное общество
"Ремонтно-строительное предприятие"
Место нахождения: 142133, Московская, Октябрьский мост,
дом 8А
Почтовый адрес: 142133, Московская, Подольский,
Октябрьский мост, дом 8А

Контактная информация

Ф.И.О: Веденков Дмитрий
Адрес электронной почты: oaorsp@mail.ru
Телефон: +7 (496) 7658264
Факс: +7 (496) 7657400

Предмет договора

Лот №1

Сведения о позиции плана закупки: План закупки № 2150138236, позиция
плана 220
Предмет договора: Поставка спецодежды
Начальная (максимальная) цена договора: 238 012.94 Российский рубль
Информация о товаре, работе, услуге:

№	Классификация по ОКПД2	Классификация по ОКВЭД2	Ед. измерения	Количество (Объем)	Дополнительные сведения
1	14.12 Спецодежда	14.12 Производство спецодежды	—	—	

Место поставки товара, выполнения работ, оказания услуг для лота №1

Место поставки (адрес): Московская область, г/о Подольск, п.
Кузнечики, Октябрьский мост, 8а

Требования к участникам закупки

Участники закупки должны отсутствовать в
реестре недобросовестных поставщиков

Информация о документации по закупке

Срок предоставления документации: с 14.04.2016 по 20.04.2016

Место предоставления документации: Московская область, г/о Подольск, п.
Кузнечики, Октябрьский мост, 8а

Порядок предоставления документации: В соответствии с закупочной
документацией

Официальный сайт, на котором размещена
документация: www.zakupki.gov.ru

Извещение о проведении закупки

Размер, порядок и сроки внесения платы за предоставление документации по закупке

Размер платы: Плата не требуется

Информация о порядке проведения закупки

Дата и время окончания подачи заявок (по местному времени): 20.04.2016 10:00

Рассмотрение заявок

Дата и время (по местному времени): 21.04.2016 10:00

Место:

Московская область, г/о Подольск, п.
Кузнечики, Октябрьский мост, 8а

Подведение итогов

Дата и время (по местному времени): 21.04.2016 10:00

Место:

Московская область, г/о Подольск, п.
Кузнечики, Октябрьский мост, 8а

Открытое Акционерное Общество «Ремонтно-строительное предприятие»

Адрес: 142132, Московская область, г/о Подольск, п. Кузнечики, Октябрьский мост, 8а
тел.: 8(4967) 65-82-64, 65-82-55, факс 65-74-00, электр. почта: oaorsp@mail.ru
ИНН 5074114756 КПП 507401001 р/с.40702810204000141396 в ПАО БАНК «ВОЗРОЖДЕНИЕ» г. Москва
БИК 044525181 кор./счет 30101810900000000181

ПРОТОКОЛ № 31603548329

РАССМОТРЕНИЯ ЗАЯВОК И ПОДВЕДЕНИЯ ИТОГОВ ЗАПРОСА ЦЕН
№ 31603548329 НА ПРАВО ЗАКЛЮЧЕНИЯ ДОГОВОРА НА ПОСТАВКУ СПЕЦОДЕЖДЫ

г. Подольск

«21» апреля 2016 года

На заседании закупочной комиссии по рассмотрению и оценке заявок на участие в запросе цен присутствовали:

Председатель комиссии:	Бабаев С.А.
Члены комиссии:	Козишникова В.А. Назаренко А.Н. Мишкина З.И. Морозов А.Ю.
Секретарь комиссии:	Веденков Д.В.

В состав единой комиссии входит 6 человек. Заседание проводится в присутствии 5-ти членов комиссии. Кворум имеется. Комиссия правомочна.

Заказчик – Открытое Акционерное Общество «Ремонтно-строительное предприятие»

Сведения о заказчике – адрес: 142133, Московская область, г/о Подольск, п. Кузнечики, Октябрьский мост, 8а.
тел.: 8(4967) 65-82-64, 65-82-55, факс 65-74-00, электр. почта: oaorsp@mail.ru

Место, дата проведения процедуры – рассмотрение и оценка заявок осуществлялось по адресу: Московская область, г/о Подольск, п. Кузнечики, Октябрьский мост, 8а.

Адрес размещения заказа: <http://zakupki.gov.ru>

Рассмотрение и оценка заявок начались 21 апреля 2016 г. в 10-00 по местному времени.

Предмет запроса цен – Поставка спецодежды

Начальная цена договора – 238 012,94 рублей (Двести тридцать восемь тысяч двенадцать рублей 94 коп.)

На участие в запросе цен поступило: 2 (Две) заявки.

Номер заявки	Наименование участника	Предложенная сумма договора	Дата и время поступления заявки
1	ООО «Тамбовспецкомплект»	213 860,86	19.04.2016 г. в 13:45
2	ООО «АКСИС»	237 969,60	20.04.2016 г. в 09:15

По итогам рассмотрения заявок путем голосования принято решение о соответствии предъявляемым требованиям:

1. ООО «Тамбовспецкомплект»

Члены комиссии	Ф.И.О.	«За» принятие решения	«Против» принятия решения
Председатель комиссии	Бабаев С.А.	за	
Члены комиссии:	Назаренко А.Н.	за	
	Козишникова В.А.	за	

	Мишкина З.И.	за	
	Морозов А.Ю.	за	

2. ООО «АКСИС»

Члены комиссии	Ф.И.О.	«За» принятие решения	«Против» принятия решения
Председатель комиссии	Бабаев С.А.	за	
Члены комиссии:	Назаренко А.Н.	за	
	Козишникова В.А.	за	
	Мишкина З.И.	за	
	Морозов А.Ю.	за	

По итогам рассмотрения заявок на участие в запросе цен путем голосования принято решение о признании победителем Общество с ограниченной ответственностью «Тамбовспецкомплект».

Сведения о победителе запроса цен:

Полное фирменное наименование	Общество с ограниченной ответственностью «Тамбовспецкомплект»
Сокращенное наименование	ООО «Тамбовспецкомплект»
Сведения об организационно-правовой форме	Общество с ограниченной ответственностью
Сведения о месте нахождения	392000, г. Тамбов, ул. Монтажников, д. 1
Почтовый адрес	392000, г. Тамбов, ул. Монтажников, д. 1
Номер контактного телефона	7-475-2530118
ИНН	6829100551

Сведения об участнике, предложившем лучшую цену после победителя:

Полное фирменное наименование	Общество с ограниченной ответственностью «АКСИС»
Сокращенное наименование	ООО «АКСИС»
Сведения об организационно-правовой форме	Общество с ограниченной ответственностью
Сведения о месте нахождения	109382, г. Москва, Егорьевский проезд, д. 2, стр. 7
Почтовый адрес	109382, г. Москва, Егорьевский проезд, д. 2, стр. 7
Номер контактного телефона	7-495-9281070
ИНН	7723922497

Заседание комиссии окончено 21 апреля 2016 г. в 10 часов 00 минут по местному времени.

Протокол подписан присутствующими на заседании членами единоличной комиссии:

Председатель комиссии

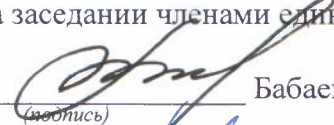
(подпись) Бабаев С.А.

Члены комиссии:

(подпись) Козишникова В.А.

(подпись) Назаренко А.Н.

(подпись) Мишкина З.И.

(подпись) Морозов А.Ю.

Секретарь комиссии:

(подпись) Веденков Д.В.

«УТВЕРЖДАЮ»

Генеральный директор ОАО «РСП»

_____ А.Р.Белевцев

ДОКУМЕНТАЦИЯ ЗАПРОСА ЦЕН

**На право заключения договора на поставку
Шин для трактора ЯСВ 3сх
для Открытого акционерного общества
«Ремонтно-строительное предприятие»**

Подольск, 2016 г.

ПРИГЛАШЕНИЕ К УЧАСТИЮ В ЗАПРОСЕ ЦЕН

Настоящим приглашаются к участию в запросе цен, полная информация о котором указана в Разделе «Информационная карта запроса цен» настоящей документации, любые юридические лица независимо от организационно-правовой формы, формы собственности, места нахождения и места происхождения капитала, или любые физические лица, в том числе индивидуальные предприниматели.

Заинтересованные лица могут получить полный комплект документации запроса цен на Общероссийском официальном сайте <http://zakupki.gov.ru>, единой автоматизированной системе управления закупками <http://easuz.mosreg.ru/easuz223/> и официальном сайте ОАО «РСП» rsp-podolskrm.ru

Настоящая документация подготовлена в соответствии с Федеральным законом № 223-ФЗ, Положением о закупке, утвержденным в соответствии с Постановлением Правительства Московской области от 19.08.2014 № 666/31 «О мерах по реализации Федерального закона от 18.07.2011 № 223-ФЗ «О закупках товаров, работ, услуг отдельными видами юридических лиц» в Московской области» в редакции на дату размещения извещения о проведении закупки на Официальном сайте, а также иными нормативными правовыми актами, регулирующими отношения, связанные с осуществлением закупок, в целях повышения эффективности, результативности осуществления закупок товаров, работ, услуг.

В части, прямо не урегулированной законодательством Российской Федерации, проведение закупки регулируется настоящей Документацией.

Запрос цен

Под запросом цен понимается способ закупок, при котором информация о потребностях в товарах, работах, услугах для нужд Заказчика сообщается неограниченному кругу лиц путем размещения на Официальном сайте извещения о проведении запроса цен и победителем, в котором Комиссия признает участника закупки, предложившего наиболее низкую цену договора.

Запрос цен не является конкурсом либо аукционом. Таким образом, данный способ закупки не накладывает на Заказчика соответствующего объема гражданско-правовых обязательств по обязательному заключению договора с победителем запроса цен или иным его участником.

Заказчик, официально разместивший на Официальном сайте извещение о проведении запроса цен, вправе отказаться от его проведения. Извещение об отказе от проведения запроса цен размещается не позднее, чем за три дня до даты окончания срока подачи заявок на участие в запросе цен в порядке, установленном для Официального размещения на Официальном сайте извещения о проведении запроса цен.

Требования, предъявляемые к заявке на участие в запросе цен

Заявка на участие в запросе цен должна содержать следующие сведения:

наименование, сведения об организационно-правовой форме, о месте нахождения, почтовый адрес (для юридического лица), фамилия, имя, отчество(при наличии), паспортные данные, сведения о месте жительства (для физического лица), номер контактного телефона, адрес электронной почты участника закупки(при их наличии);

идентификационный номер налогоплательщика;

согласие участника закупки исполнить условия договора, указанные в извещении о проведении запроса цен и информационной карте запроса цен;

цена товара, работы, услуги с указанием сведений о включенных или не включенных в нее расходах (расходы на перевозку, страхование, уплату таможенных пошлин, налогов, сборов и другие обязательные платежи);

копии документов, подтверждающих соответствие участника закупки требованиям, установленным в извещении о проведении запроса цен и информационной карте запроса цен;

документы, подтверждающие внесение денежных средств в качестве обеспечения заявки на участие в запросе цен, в случае, если в извещении о проведении запроса цен содержится указание на требование обеспечения такой заявки (платежное поручение, подтверждающее перечисление денежных средств в качестве обеспечения заявки на участие в запросе цен, или копия такого поручения);

по желанию участника иные сведения.

Порядок подачи заявок на участие в запросе цен

Любой участник закупки, в том числе участник закупки, которому не направлялся запрос цен, вправе подать только одну заявку на участие в запросе цен, внесение изменений в которую не допускается.

Участник закупки, подавший заявку на участие в запросе цен, вправе отозвать заявку в любое время до окончания срока подачи заявок на участие в запросе цен. Порядок и срок отзыва заявок на участие в запросе цен устанавливается в извещении о проведении запроса цен.

Заявка на участие в запросе цен подается участником закупки Заказчику в письменной форме в срок, указанный в извещении о проведении запроса цен.

Заявка на участие в запросе цен, поданная в срок, указанный в извещении о проведении запроса цен, регистрируется Заказчиком в Журнале регистрации заявок на участие в запросе цен. По требованию участника закупки, подавшего заявку на участие в запросе цен, Заказчик выдает расписку в получении заявки на участие в запросе цен с указанием даты и времени ее получения.

Проведение переговоров между Заказчиком или Комиссией и участником закупки в отношении, поданной им заявки на участие в запросе цен не допускается.

Заявки на участие в запросе цен, поданные после дня окончания срока подачи заявок на участие в запросе цен, указанного в извещении о проведении запроса цен, не рассматриваются и в день их поступления возвращаются участникам закупки, подавшим такие заявки.

В случае если после дня окончания срока подачи заявок на участие в запросе цен подана только одна заявка, Заказчик продлевает срок подачи заявок на участие в запросе цен не менее чем на три рабочих дня и в течение не более одного рабочего дня после дня окончания срока подачи заявок на участие в запросе цен, размещает на Официальном сайте извещение о продлении срока подачи таких заявок. При этом заявка, поданная в срок, указанный в извещении о проведении запроса цен, вскрывается и рассматривается одновременно с заявками, поданными в срок, указанный в извещении о продлении срока подачи заявок на участие в запросе цен.

Заявка на участие в запросе цен подается в запечатанном конверте. Вскрытие конверта осуществляется на заседании Комиссии.

Рассмотрение и оценка заявок на участие в запросе цен

Комиссия в срок, не превышающий пяти рабочих дней, следующих за днем окончания срока подачи заявок на участие в запросе цен, рассматривает заявки на соответствие их требованиям, установленным в извещении о проведении запроса цен, и оценивает заявки на участие в запросе цен по критерию цена договора.

Победителем в проведении запроса цен признается участник закупки, подавший заявку на участие в запросе цен, которая отвечает всем требованиям, установленным в извещении о проведении запроса цен и в которой указана наиболее низкая цена товаров, работ, услуг. При предложении наиболее низкой цены товаров, работ, услуг несколькими участниками закупки победителем в проведении запроса цен признается участник закупки, заявка на участие в запросе цен которого поступила ранее заявок на участие в запросе цен других участников закупки.

Комиссия отклоняет заявки на участие в запросе цен, если они не соответствуют требованиям, установленным в извещении о проведении запроса цен, или предложенная в заявках на участие в запросе цен цена товаров, работ, услуг превышает начальную (максимальную) цену договора, указанную в извещении о проведении запроса цен.

Результаты рассмотрения и оценки заявок на участие в запросе цен оформляются протоколом, который подписывается всеми присутствующими на заседании членами Комиссии.

Протокол рассмотрения и оценки заявок на участие в запросе цен в течение трёх рабочих дней, следующих за днём его подписания, размещается Заказчиком на Официальном сайте.

Протокол рассмотрения и оценки заявок на участие в запросе цен составляется в одном экземпляре, который остается у Заказчика. Заказчик в течение трех рабочих дней со дня подписания указанного протокола передает победителю в проведении запроса цен проект договора, который составляется путем включения в него условий исполнения договора, предусмотренных извещением о проведении запроса цен, и цены, предложенной победителем запроса цен в заявке на участие в запросе цен.

В случае если победитель в проведении запроса цен в срок, указанный в извещении о проведении запроса цен, не представил Заказчику подписанный проект договора на условиях, указанных в поданной участником закупки, с которым заключается договор, заявке на участие в запросе цен на участие в запросе цен и в извещении о проведении запроса цен, а также обеспечение исполнения договора в случае, если Заказчиком было установлено требование обеспечения исполнения договора, такой победитель признается уклонившимся от заключения договора.

В случае, если победитель в проведении запроса цен признан уклонившимся от заключения договора, Заказчик вправе обратиться в суд с иском о требовании о понуждении

победителя в проведении запроса цен заключить договор, а также о возмещении убытков, причиненных уклонением от заключения договора, либо заключить договор с участником закупки, предложение о цене договора которого содержит лучшее условие по цене договора, следующее после предложенного победителем в проведении запроса цен условия, если цена договора не превышает начальную (максимальную) цену договора, указанную в извещении о проведении запроса цен. При этом заключение договора для указанных участников закупки является обязательным. В случае уклонения указанных участников закупки от заключения договора Заказчик вправе обратиться в суд с иском о требовании о понуждении таких участников закупки заключить договор, а также о возмещении убытков, причиненных уклонением от заключения договора, осуществить повторный запрос цен.

Договор должен быть заключен Заказчиком не ранее десяти дней со дня размещения на Официальном сайте протокола рассмотрения и оценки заявок на участие в запросе цен и не позднее двадцати дней со дня подписания указанного протокола.

Запрос цен признается несостоявшимся в случае если:

подана только одна заявка на участие в запросе цен и в результате продления срока подачи заявок на участие в запросе цен дополнительно не представлена ни одна заявка на участие в запросе цен;

не подано ни одной заявки на участие в запросе цен;

на основании результатов рассмотрения Комиссией заявок на участие в запросе цен принято решение об отклонении всех заявок на участие в запросе цен или на основании результатов рассмотрения Комиссией заявок на участие в запросе цен участников закупки принято решение о допуске к участию в запросе цен единственного участника закупки, из всех подавших заявки.

Договор заключается на условиях, предусмотренных извещением о проведении запроса цен, по цене, предложенной в заявке на участие в запросе цен победителя в проведении запроса цен или в заявке на участие в запросе цен участника закупки, с которым заключается договор в случае уклонения победителя в проведении запроса цен от заключения договора.

При заключении договора по результатам проведенной закупки по цене, сниженной победителем или участником закупки, с которым заключается договор, на 30 (тридцать) и более процентов от начальной (максимальной) цены закупки, обязательно представление таким победителем или участником закупки, с которым заключается договор, обоснования снижения цены договора. В случае непредставления такого обоснования, победитель или участник закупки, с которым заключается договор, признаются уклонившимся от заключения договора.

В случаях, если запрос цен признается несостоявшимся, Заказчик продлевает срок подачи заявок на участие в запросе цен на четыре рабочих дня и в течение одного рабочего дня после даты окончания срока подачи таких заявок размещает в единой информационной системе извещение о продлении срока подачи таких заявок; отказывается от проведения повторного запроса цен, в случае если утрачена потребность в закупке; объявляет о проведении повторного запроса цен. При этом Заказчик вправе изменить условия запроса цен.

ИНФОРМАЦИОННАЯ КАРТА ЗАПРОСА ЦЕН

В Информационной карте запроса цен содержится информация для данной конкретной закупки, которая уточняет, разъясняет и дополняет положения настоящей документации.

При возникновении противоречия между положениями Общей части документации и части «Информационная карта запроса цен», применяются положения части «Информационная карта запроса цен».

№ п/п	Наименование пункта	Текст пояснений
1	Заказчик, юридический адрес, контактное лицо, телефон, факс, адрес электронной почты	<p>Заказчик: Открытое акционерное общество «Ремонтно-строительное предприятие»</p> <p>Юридический адрес: Московская область, Подольский район, п.Кузнечики, ул. Октябрьский мост, 8а</p> <p>Почтовый адрес: 142133, Московская область, Подольский район, п.Кузнечики, ул. Октябрьский мост, 8а</p> <p>Контактное лицо: Веденков Дмитрий Витальевич тел. (4967) 65-82-64 (112 – планово-экономическое отделение), Контактное лицо по техническим вопросам и вопросам поставки товара: Сушко Станислав Валерьевич тел. (4967) 65-82-64 (110 – начальник транспортного хозяйства факс: (4967) 65-74-00 Адрес электронной почты: oaorsp@mail.ru</p>
2	Предмет договора	Поставка Шин для трактора JCB 3сх (2 шт.)
3	Требования, установленные заказчиком, к качеству, техническим характеристикам товара, требования к их безопасности, к функциональным характеристикам товара, к размерам, упаковке, отгрузке товара и иные показатели, связанные с определением соответствия товара потребностям заказчика	<p>Качество и безопасность поставляемого товара должны соответствовать стандартам и нормам безопасности, действующим в Российской Федерации на данный вид продукции.</p> <p>Поставляемый Товар должен быть новым, год выпуска: не ранее 2015г., не бывшим в использовании, выполнен по ГОСТу указанному в техническом задании.</p> <p>Товар по своим техническим, функциональным характеристикам должен соответствовать потребностям заказчика, указанным в Техническом задании (Приложение №1)</p>
4	Требования к содержанию, форме, оформлению и составу заявки на участие в Запросе цен	<p>Заявка на участие в запросе цен должна содержать следующие сведения:</p> <ul style="list-style-type: none"> - наименование, сведения об организационно-правовой форме, о месте нахождения, почтовый адрес (для юридического лица), фамилия, имя, отчество(при наличии), паспортные данные, сведения о месте жительства (для физического лица), номер контактного телефона, адрес электронной почты участника закупки(при их наличии); - идентификационный номер налогоплательщика; - согласие участника закупки исполнить условия договора, указанные в извещении о проведении запроса цен; - цена товара, работы, услуги с указанием сведений о включенных или не включенных в нее расходах (расходы на перевозку, страхование, уплату таможенных пошлин, налогов, сборов и другие обязательные платежи); - копии документов, подтверждающих соответствие участника закупки требованиям, установленным в извещении о проведении запроса цен; - по желанию участника иные сведения. <p>Заявка на участие в запросе цен подается в запечатанном конверте. Вскрытие конверта осуществляется на заседании</p>

		Комиссии.
5	Требования к описанию участниками закупки поставляемого товара, который является предметом закупки, его функциональных характеристик (потребительских свойств), его количественных и качественных характеристик, требования к описанию участниками закупки выполняемой работы, оказываемой услуги, которые являются предметом закупки, их количественных и качественных характеристик;	<p>Описание участниками закупки объекта закупки (предмета запроса цен), в том числе: функциональных, технических и качественных характеристик, эксплуатационных характеристик объекта закупки (при необходимости), размеров, требований к упаковке и отгрузке товара и иных показателей, связанных с определением соответствия товара (работ, услуг) потребностям заказчика, осуществляется в соответствии с требованиями к предмету контракта, указанными в документации.</p> <p>При описании цифровых показателей характеристик товара (работ, услуг), в том числе условий гарантийного обслуживания, не допускается применение понятий «не более», «не менее», за исключением случаев, если заказчиком при описании показателей товара предусмотрены в соответствующем разделе позиции, которые не имеют конкретных значений и указание их допустимо в сопровождении словами «не более», «не менее»</p>
6	Место, условия и сроки (периоды) поставки товара, выполнение работ, оказания услуг	<p>Поставка товара осуществляется на объект, расположенный по адресу: Московская область, г/о Подольск, мкрн. Дубровицкий, п. Кузнечики, Октябрьский мост, 8а.</p> <p>Условия: Поставка осуществляется в соответствии с проектом договора.</p> <p>Срок поставки товара: в течении 5-ти рабочих дней со дня заключения договора.</p>
7	Сведения о начальной (максимальной) цене договора (цене лота), руб.	41 470,00 рублей (Сорок одна тысяча четыреста семьсот рублей 00 коп.).
8	Форма, сроки и порядок оплаты товара, услуг	<p>Оплата осуществляется в безналичной форме</p> <ul style="list-style-type: none"> - авансирование не предусмотрено; - Платеж в размере 100 (Ста) % цены Договора, в течение 20 (Двадцати) банковских дней с момента подписания Покупателем товарной накладной и счета-фактуры.
9	Порядок формирования цены договора (цены лота) (с учетом или без учета расходов на перевозку, страхование, уплату таможенных пошлин, налогов и других обязательных платежей)	В цену договора включены: стоимость товара, расходы на страхование, на уплату таможенных пошлин, налогов, включая НДС, сборов, транспортные расходы, связанные с доставкой товара на объект, погрузочно-разгрузочные работы и другие обязательные платежи
10	Место, дата начала и окончания срока подачи заявок	ОАО «РСП» Московская область, г/о Подольск, мкрн. Дубровицкий, п. Кузнечики, Октябрьский мост, д.8А с 24 февраля 2016 года по 01 марта 2016 года 10:00 (время московское)
11	Требования к участникам размещения заказа	<p>К участникам предъявляются следующие требования:</p> <ul style="list-style-type: none"> - отсутствие в реестрах недобросовестных поставщиков согласно федеральным законам № 94-ФЗ от 21.07.2005г., № 44-ФЗ от 05.04.2013 и № 223-ФЗ от 18.07.2011г.; - соответствие участников закупки требованиям, устанавливаемым в соответствии с законодательством РФ к лицам, осуществляющим поставки товаров, выполнение работ, оказание услуг, являющихся предметом закупки; - не проведение ликвидации участника закупки – юридического лица и отсутствие решения арбитражного суда о признании участника закупки – юридического лица, индивидуального предпринимателя банкротом и об открытии конкурсного

		<p>производства;</p> <ul style="list-style-type: none"> - не приостановление деятельности участника закупки в порядке, предусмотренном КоАП РФ, на день подачи заявки на участие в закупке. <p>Несоответствие Участника закупки и/или заявки Участника закупки требованиям документации о запросе цен является основанием для отклонения заявки Участника закупки. Отклоненные заявки не подлежат оценке и сопоставлению.</p>
12	Документы, представляемые участником в составе заявки на участие для подтверждения их соответствия установленным требованиям	<p>Заявка на участие в запросе цен должна содержать следующие сведения:</p> <ul style="list-style-type: none"> - наименование, сведения об организационно-правовой форме, о месте нахождения, почтовый адрес (для юридического лица), фамилия, имя, отчество(при наличии), паспортные данные, сведения о месте жительства (для физического лица), номер контактного телефона, адрес электронной почты участника закупки(при их наличии); - идентификационный номер налогоплательщика; - согласие участника закупки исполнить условия договора, указанные в извещении о проведении запроса цен; - цена товара, работы, услуги с указанием сведений о включенных или не включенных в нее расходах (расходы на перевозку, страхование, уплату таможенных пошлин, налогов, сборов и другие обязательные платежи); - копии документов, подтверждающих соответствие участника закупки требованиям, установленным в извещении о проведении запроса цен; - по желанию участника иные сведения.
13	Место и дата рассмотрения предложений участников закупки и подведения итогов закупки	<p>г/о Подольск, мкрн. Дубровицкий, п. Кузнечики, Октябрьский мост, д.8А 02 марта 2016 года в 10:00</p>
14	Место и срок размещения протокола подведения итогов Запроса цен	<p>Общероссийский официальный сайт http://zakupki.gov.ru, и официальный сайт ОАО «РСП» rsp-podolsk.ru до 05 марта 2016 года</p>
15	Размер обеспечения заявки	Не предусмотрено
16	Сведения о валюте, используемой для формирования цены договора и расчетов с поставщиками	Рубли РФ
17	Размер обеспечения исполнения договора, срок и порядок его предоставления	Не предусмотрено
18	Сведения о праве заказчика изменить количество товара, объем выполняемых работ	В соответствии с проектом договора
19	Перечень документов, подтверждающих соответствие товара, требованиям, установленным в соответствии с законодательством РФ, в случае, если в соответствии с законодательством РФ установлены требования к таким товарам, работам,	<p>Поставляемый товар должен иметь:</p> <ul style="list-style-type: none"> - сертификат соответствия; - руководство по эксплуатации на русском языке; - гарантийные документы с указанием гарантийных сроков от производителя и поставщика.

	услугам.	
20	Требования к сроку и (или) объему предоставления гарантий качества оказываемых услуг	Товар должен соответствовать законодательству, действующему на территории РФ для данного вида товаров. Сроки предоставления гарантий качества на товар – не менее 24 месяцев со дня ввода в эксплуатацию.
21	Привлечение субподрядчиков (соисполнителей)	Не допускается
22	Срок подписания договора участником, обязанным заключить договор	Договор должен быть заключен Заказчиком не ранее десяти дней со дня размещения на Официальном сайте протокола рассмотрения и оценки заявок на участие в запросе цен и не позднее двадцати дней со дня подписания указанного протокола.
23	Сведения о возможности проведения переторжки и порядок её проведения	Не предусмотрено
24	Возможность отказа заказчика от проведения Запроса цен	Извещение об отказе от проведения запроса цен размещается не позднее, чем за три дня до даты окончания срока подачи заявок на участие в запросе цен в порядке, установленном для Официального размещения на Официальном сайте извещения о проведении запроса цен.
25	Формы, порядок, дата начала и дата окончания срока предоставления участникам закупки разъяснений положений документации о закупке	Разъяснение участникам закупки положений документации не предоставляется
26	Срок, место и порядок предоставления документации о закупке, размер, порядок и сроки внесения платы, взимаемой заказчиком за предоставление документации, если такая плата установлена заказчиком, за исключением случаев предоставления документации в форме электронного документа	Документация о закупке в виде электронного документа доступна для ознакомления на сайте http://zakupki.gov.ru с момента публикации настоящего извещения. Получить документацию о закупке можно в рабочие дни с 8:00 до 12:00 (время московское) по адресу: 142133, Московская область, г/о Подольск, мкрн. Дубровицкий, п. Кузнечики, Октябрьский мост, д.8А. При этом получателю документации о закупке необходимо иметь при себе доверенность от имени участника и документ, удостоверяющий личность.

ТЕХНИЧЕСКОЕ ЗАДАНИЕ

№ п/п	Наименование технических характеристик	Параметры (размеры, вес, мощность и т.д.)	Краткое описание (заполняется при необходимости)	Объект
1	Шина 12,5/80-18	<p>Размер шин 12,5/80-18</p> <p>Наименование стандарта ТУ 38.304-145</p> <p>Тип рисунка повышенной проходимости (клюшка)</p> <p>Индекс несущей поверхности 138/125</p> <p>Обод рекоменд., допуск 11x18(9x18)</p> <p>Наружный диаметр, мм +-1 987±1,5%</p> <p>Ширина профиля, мм, н/б 308</p> <p>Слойность 12PR</p> <p>Статический радиус, мм, +-1 465±1,5%</p> <p>Qmax , кгс 2360/1650</p> <p>P0 при Qmax, кгс/см2 370кПа</p> <p>Vmax , км/час 40</p> <p>Тип и марка автомобиля Для экскаватора погрузчика JCB ,</p>	2 шт.	Трактор JCB 3сх

Раздел: ОБРАЗЦЫ ФОРМ ОСНОВНЫХ ДОКУМЕНТОВ, ВКЛЮЧАЕМЫХ В ЗАЯВКУ НА УЧАСТИЕ В ЗАПРОСЕ ЦЕН

Форма 1.

Фирменный бланк участника

« ___ » _____ 20__ года № _____

ЗАЯВКА НА УЧАСТИЕ В ЗАПРОСЕ ЦЕН (ФОРМА 1)

Изучив извещение о проведении Запроса цен на право заключения договора на поставку товара для нужд Открытого Акционерного Общества «Ремонтно-строительное предприятие», на Общероссийском официальном сайте на сайте <http://zakupki.gov.ru/>, документацию запроса цен и принимая установленные в них требования и условия Запроса цен,

(полное наименование участника с указанием организационно-правовой формы)

зарегистрированное по адресу _____
(юридический адрес участника Запроса цен)

предлагает заключить договор на: _____
(предмет договора)

Срок поставки товара: _____

Настоящим подтверждаем, что против _____
(наименование участника) не проводится процедура ликвидации, не принято арбитражным судом решения о признании _____ **(наименование участника)** банкротом, деятельность _____ **(наименование участника)** не приостановлена, а также, что размер задолженности по начисленным налогам, сборам и иным обязательным платежам в бюджеты любого уровня или государственные внебюджетные фонды за прошедший календарный год не превышает ___ % _____ **(значение указать цифрами и прописью)** балансовой стоимости активов _____ **(наименование участника)** по данным бухгалтерской отчетности за последний завершенный отчетный период, на имущество не наложен арест по решению суда, административного органа.

В случае признания нас победителем Запроса цен мы берем на себя обязательства подписать со своей стороны договор в соответствии с требованиями документации Запроса цен и условиями нашей заявки в течение 3 (трех) рабочих дней с даты получения от заказчика проекта договора и представить все подписанные экземпляры договора заказчику.

В случае, если нашей заявке будет присвоен второй номер, а победитель Запроса цен будет признан уклонившимся от заключения договора с заказчиком, мы обязуемся подписать данный договор в соответствии с требованиями документации Запроса цен и условиями нашей заявки.

В соответствии с инструкциями, полученными от Вас в документации Запроса цен, информация по сути нашей заявки представлена в следующих документах, которые являются неотъемлемой частью нашей заявки:

№ п/п	Наименование документа <i>[указываются документы, перечисленные в пункте 4 раздела 4 «Информационная карта»]</i>	№ страницы	Число страниц
1.			
2.			
3.			
4.			
5.			
6.			
7.			

(Подпись уполномоченного представителя)

(ФИО и должность подписавшего)

М.П.

ИНСТРУКЦИИ ПО ЗАПОЛНЕНИЮ

1. Данные инструкции не следует воспроизводить в документах, подготовленных участником на участие в Запросе цен.

2. Заявку на участие в Запросе цен следует оформить на официальном бланке участника. Участник присваивает заявке дату и номер в соответствии с принятыми у него правилами документооборота.

3. Участник должен указать свое полное наименование (с указанием организационно-правовой формы) и юридический адрес.

4. Участник должен перечислить и указать объем каждого из прилагаемых к заявке документов, определяющих суть технико-коммерческого предложения участника Запроса цен.

Запрос цен на право заключения договора на _____

АНКЕТА УЧАСТНИКА ЗАПРОСА ЦЕН (Форма 2)

Участник Запроса цен: _____

№	Наименование	Сведения об участнике запроса цен
1.	Фирменное наименование (полное и сокращенное наименования организации либо Ф.И.О. участника – физического лица, в том числе зарегистрированного в качестве индивидуального предпринимателя)	
2.	Организационно - правовая форма	
3.	Свидетельство о внесении в Единый государственный реестр юридических лиц/индивидуальных предпринимателей (дата и номер, кем выдано) либо паспортные данные для участника – физического лица	
4.	ИНН	
5.	Юридический адрес (страна, адрес)	
6.	Почтовый адрес (страна, адрес)	
7.	Фактическое местоположение	
8.	Телефоны (с указанием кода города)	
9.	Факс (с указанием кода города)	
10.	Адрес электронной почты	

(Подпись уполномоченного представителя)

(ФИО и должность подписавшего)

М.П.

ИНСТРУКЦИИ ПО ЗАПОЛНЕНИЮ

1. Данные инструкции не следует воспроизводить в документах, подготовленных участником на участие в запросе цен.
2. Участник приводит номер и дату заявки, приложением к которой является данная анкета участника запроса цен.
3. Участник указывает свое фирменное наименование (в т.ч. организационно-правовую форму).
4. Заполненная участником анкета должна содержать все сведения, указанные в таблице. В случае отсутствия каких-либо данных указать слово «нет».

(ПРОЕКТ) ДОГОВОР N ____

г. Подольск

от «__» _____ 2016 г.

Открытое Акционерное Общество «Ремонтно-строительное предприятие», именуемое в дальнейшем **Заказчик**, в лице генерального директора Белевцева Александра Рудольфовича, действующего на основании Устава, с одной стороны, и _____ именуемое в дальнейшем **Поставщик**, в лице _____, действующего на основании _____, с другой стороны, совместно именуемые в дальнейшем стороны, с соблюдением требований Федерального закона от 18.07.2011г. № 223-ФЗ «О закупках товаров, работ, услуг отдельными видами юридических лиц», на основании результатов размещения заказа путем проведения Запроса цен (протокол № ____ от __ 2016 г.), заключили настоящий договор о нижеследующем

1. ПРЕДМЕТ ДОГОВОРА

1.1. По настоящему договору Поставщик обязуется поставить Заказчику **шины для трактора JSV 3сх (2 шт.), (далее - Товар)** в соответствии с техническим заданием (Приложение № 1) и со спецификацией технических характеристик (Приложение № 2) к настоящему договору, в сроки и на условиях поставки, предусмотренные в договоре, а Заказчик обязуется принять поставленный Товар и уплатить за него цену, предусмотренную в пункте 2.1. настоящего договора.

2. ЦЕНА ДОГОВОРА И ПОРЯДОК РАСЧЕТОВ

2.1. Общая сумма (цена) договора составляет _____ (_____) руб., в том числе НДС (18 %) _____ руб.

Цена договора является твердой и может изменяться исключительно в случаях, предусмотренных Федеральным законом «О закупках товаров, работ, услуг отдельными видами юридических лиц» № 223-ФЗ от 18.07.2011 г.

В цену договора включены: стоимость товара, расходы на страхование, на уплату таможенных пошлин, налогов, включая НДС, сборов, транспортные расходы, связанные с доставкой товара на объект и другие обязательные платежи.

2.2. Оплата Товара производится за счет прибыли предприятия, полученной в результате осуществления регулируемой деятельности (услуги по передаче электрической энергии)

2.3. Авансирование не предусмотрено

2.4. Расчет (оплата) 100% стоимости за фактически поставленный Товар производится Заказчиком в течение 20 (Двадцати) банковских дней со дня подписания товарных накладных, при соответствии надлежащему качеству на основании счетов-фактур.

3. ПРАВА И ОБЯЗАННОСТИ СТОРОН

3.1. Поставщик обязан:

3.1.1. Осуществить поставку Заказчику Товара надлежащего качества. Срок поставки товара – в течении 5 рабочих дней со дня заключения договора.

3.1.2. Осуществить поставку Товара автотранспортом и за свой счет по адресу: Московская область, Подольский район, п. Кузнечики, ул. Октябрьский мост, 8а.

3.1.3. Передать Заказчику Товар свободный от любых прав третьих лиц.

3.1.4. Одновременно с передачей Товара предоставить Заказчику сертификат соответствия на товар, руководство по эксплуатации на русском языке, гарантийные

документы с указанием гарантийных сроков от производителя и поставщика, а также документы, подтверждающие проведение испытания оборудования товара.

3.1.5. Осуществлять гарантийное обслуживание Товара: выезд на место нахождения Товара в течение 3 дней с момента получения заявки Заказчика. Расходы на обслуживание Товара в гарантийный срок несет Поставщик в пределах гарантийных обязательств.

3.1.6. Выполнять другие обязанности, предусмотренные действующим гражданским законодательством РФ.

3.2. Заказчик обязан:

3.2.1. Оплатить Товар в порядке и сроки, предусмотренные настоящим договором

3. КАЧЕСТВО ТОВАРА

4.1. Поставляемый Товар должен быть новым, произведенным не ранее 2015 года, не бывшим в эксплуатации.

4.2. Качество и безопасность поставляемого товара должны соответствовать стандартам и нормам безопасности, действующим в Российской Федерации на данный вид продукции.

4.3. В случае поставки Товара ненадлежащего качества Заказчик вправе по своему выбору потребовать:

- соразмерного уменьшения цены;
- безвозмездной замены некачественного Товара в течение 14 календарных дней после извещения Поставщика Заказчиком.

4.4. В случае существенного нарушения требований к качеству Товара (обнаружения неустранимых недостатков; недостатков, которые не могут быть устранены без несоразмерных расходов или затрат времени, или выявляются неоднократно; проявляются вновь после их устранения, и других подобных недостатков) Заказчик вправе по своему выбору:

- отказаться от исполнения договора и потребовать возврата уплаченной цены;
- потребовать замены Товара ненадлежащего качества Товаром, соответствующим договору.

4.5. Поставщик отвечает за недостатки Товара, если не докажет, что недостатки Товара возникли после его передачи Заказчику вследствие нарушения Заказчиком инструкции по эксплуатации и хранению Товара либо действий третьих лиц, либо непреодолимой силы.

4.6. Требования, связанные с недостатками Товара, могут быть предъявлены Заказчиком, если недостатки обнаружены в течение гарантийного срока.

Гарантийный срок на Товар составляет _____ месяцев. Гарантийный срок начинается течь с момента ввода Товара в эксплуатацию.

4.7. Выезд по заявке Заказчика для осуществления гарантийного обслуживания и ремонта в течение 3-х суток с момента поступления заявки.

5. КОЛИЧЕСТВО ТОВАРА

5.1. В случае поставки Товара Заказчику в меньшем количестве (неполной комплектностью), чем предусмотрено в Приложении №1 к настоящему договору Заказчик вправе по своему выбору:

- потребовать поставить недостающее количество Товара;
- отказаться от переданного Товара и от его оплаты и потребовать возврата уплаченной денежной суммы.

5.2. Не заказанный Заказчиком Товар не поставляется и не принимается Заказчиком.

6. УПАКОВКА И МАРКИРОВКА ТОВАРА

6.1. Товар должен быть маркирован и упакован в тару (упаковку), обеспечивающую его сохранность при перевозке и хранении, в соответствии с требованиями действующих нормативных документов в Российской Федерации на данный вид продукции.

6.2. В случае передачи Товара с маркировкой, не соответствующей требованиям действующих нормативных документов, или без нее Заказчик вправе потребовать от Поставщика заменить Товар на маркированный согласно вышеуказанным требованиям.

7. ПЕРЕДАЧА И ПРИЕМКА ТОВАРА

7.1. Поставщик обязан передать Товар Заказчику согласно п.3.1 настоящего договора.

Товар передается полной комплектностью в соответствии с Приложением № 1 к настоящему договору.

7.2. Поставщик считается выполнившим свои обязательства по передаче Товара после подписания уполномоченными представителями сторон товарной накладной и представления документов, предусмотренных п. 3.1.4. настоящего договора.

7.3. Заказчик обязан принять переданный ему Товар, за исключением случаев, когда он вправе потребовать замены или возврата Товара.

7.4. Товар считается переданным Поставщиком и принятым Заказчиком если:

- качество Товара соответствует требованиям, установленным в разделе 4 настоящего договора.

- Товар передан полной комплектностью в соответствии с п.7.1 настоящего раздела.

7.5. Риск случайной гибели на Товар переходят к Заказчику с момента принятия им Товара и подписания уполномоченными представителями сторон товарной накладной. С указанного момента Поставщик считается выполнившим свою обязанность по передаче Товара.

7.6. В остальном стороны при приемке Товара по количеству и качеству руководствуются требованиями Инструкции "О порядке приемки Товара производственно-технического назначения и Товаров народного потребления по количеству", утвержденной постановлением Госарбитража при Совете Министров СССР от 15 июня 1965 г. N П-6, с посл. изм. и доп., и по качеству в соответствии с требованиями Инструкции "О порядке приемки Товара производственно-технического назначения и Товаров народного потребления по качеству", утвержденной постановлением Госарбитража СССР от 25 апреля 1966 г. N П-7, с посл. изм. и доп., с учетом положений, урегулированных настоящим договором.

8. ОТВЕТСТВЕННОСТЬ СТОРОН

8.1. Сторона, не исполнившая или ненадлежащим образом исполнившая обязательства по настоящему договору, обязана возместить другой стороне причиненные таким неисполнением убытки.

8.2. В случае просрочки передачи Поставщиком Товара в срок, предусмотренный пунктом 3.1.1 настоящего договора, Поставщик уплачивает Заказчику пеню в размере 0,1 % от стоимости не переданной партии Товара за каждый день просрочки.

8.3. Уплата неустойки не освобождает Поставщика от обязанности устранения допущенных им нарушений.

8.4. За нарушение Заказчиком обязательств, предусмотренных настоящим договором Поставщик вправе потребовать с Заказчика уплаты неустойки за несвоевременную оплату по вине о Заказчика принятого товара в размере 1/300 (одной трехсотой) действующей на день уплаты пени ставки рефинансирования Центрального банка РФ от суммы просроченной оплаты за каждый день просрочки.

8.5. Во всем остальном, что не предусмотрено договором стороны несут ответственность в соответствии с действующим законодательством РФ.

9. ОБСТОЯТЕЛЬСТВА НЕПРЕОДОЛИМОЙ СИЛЫ

9.1. Стороны освобождаются от ответственности за частичное или полное неисполнение своих обязательств по настоящему договору, если их исполнению препятствует чрезвычайное и непредотвратимое при данных условиях обстоятельство (непреодолимая сила).

9.2. При возникновении обстоятельств непреодолимой силы, препятствующих исполнению обязательств по настоящему договору одной из сторон, она обязана оповестить другую сторону не позднее 10 дней с момента возникновения таких обстоятельств, при этом срок выполнения обязательств по настоящему договору переносится соразмерно времени, в течение которого действовали такие обстоятельства.

10. СРОК ДЕЙСТВИЯ, ПОРЯДОК ИЗМЕНЕНИЯ И РАСТОРЖЕНИЯ ДОГОВОРА

10.1. Настоящий договор считается заключенным после подписания его Сторонами.

10.2. Договор действует до полного исполнения сторонами своих обязательств по настоящему договору или до расторжения настоящего договора.

10.3. Настоящий договор с учетом требований Федерального закона «О закупках товаров, работ, услуг отдельными видами юридических лиц», может быть расторгнут или изменен:

- по соглашению сторон, совершенному в письменной форме, за подписью уполномоченных лиц сторон;
- на основании вынесенного в установленном порядке решения судебного органа.

11. РАЗРЕШЕНИЕ СПОРОВ

11.1. Все споры и разногласия, которые могут возникнуть между сторонами по вопросам, не нашедшим своего разрешения в тексте данного договора, будут разрешаться путем переговоров на основе действующего законодательства.

11.2. При неурегулировании в процессе переговоров спорных вопросов, споры разрешаются в Арбитражном суде Московской области в порядке, установленном действующим законодательством.

12. ДОПОЛНИТЕЛЬНЫЕ УСЛОВИЯ И ЗАКЛЮЧИТЕЛЬНЫЕ ПОЛОЖЕНИЯ

12.1. Все изменения и дополнения к настоящему договору действительны, если они оформлены в виде дополнительного соглашения и подписаны уполномоченными на то представителями сторон.

12.2. Все уведомления и сообщения должны направляться в письменной форме.

12.3. Настоящий договор, совершенный с факсимильным воспроизведением подписей сторон имеет юридическую силу, с обязательным последующим оформлением договора оригиналами подписей сторон и печатей.

12.4. Во всем остальном, что не предусмотрено настоящим договором, стороны руководствуются действующим законодательством.

12.5. Настоящий договор составлен в двух подлинных экземплярах по одному для каждой из сторон.

12.6. Все приложения к настоящему договору являются его неотъемлемой частью.

Приложения к договору:

Приложение № 1 (Техническое задание);

Приложение № 2 (Спецификация технических характеристик).

13. АДРЕСА И БАНКОВСКИЕ РЕКВИЗИТЫ СТОРОН

ЗАКАЗЧИК:

ОАО «РСП»
142132, Московская область, г/о Подольск,
мкрн. Дубровицкий, пос. Кузнечики,
Октябрьский мост, 8а
ИНН 5074114756 КПП 507401001
ПАО БАНК «ВОЗРОЖДЕНИЕ» г. Москва
р/с 40702810204000141396
к/с 301018109000000000181
БИК 044525181

ПОДРЯДЧИК:

14. ПОДПИСИ СТОРОН

ЗАКАЗЧИК:

Генеральный директор ОАО «РСП»

_____ **А.Р.Белевцев**

ПОДРЯДЧИК:

ТЕХНИЧЕСКОЕ ЗАДАНИЕ

№ п/п	Наименование технических характеристик	Параметры (размеры, вес, мощность и т.д.)	Краткое описание (заполняется при необходимости)	Объект
1	Шина 12,5/80-18	<p>Размер шин 12,5/80-18</p> <p>Наименование стандарта ТУ 38.304-145</p> <p>Тип рисунка повышенной проходимости (ключка)</p> <p>Индекс несущей поверхности 138/125</p> <p>Обод рекоменд., допуск 11x18(9x18)</p> <p>Наружный диаметр, мм +-1 987±1,5%</p> <p>Ширина профиля, мм, н/б 308</p> <p>Слойность 12PR</p> <p>Статический радиус, мм, +-1 465±1,5%</p> <p>Qmax , кгс 2360/1650</p> <p>P0 при Qmax, кгс/см² 370кПа</p> <p>Vmax , км/час 40</p> <p>Тип и марка автомобиля Для экскаватора погрузчика JCB ,</p>	2 шт.	Трактор JCB 3сх

ЗАКАЗЧИК:
Генеральный директор ОАО «РСП»

_____ А.Р.Белевцев

ПОСТАВЩИК:

Спецификация технических характеристик

№№ п/п	Наименование товара	Технические характеристики товара	Количество (шт.)	Цена товара за единицу, руб.	Общая цена договора (руб.)
	ИТОГО:			X	

ЗАКАЗЧИК:
Генеральный директор ОАО «РСП»

_____ **А.Р.Белевцев**

ПОСТАВЩИК:

Извещение о проведении закупки
(в редакции № 1 от 20.02.2016)

Номер извещения: 31603346060
Наименование закупки: Поставка шин
Способ проведения закупки: Запрос цен

Заказчик

Наименование организации: Открытое акционерное общество
"Ремонтно-строительное предприятие"
Место нахождения: 142133, Московская, Октябрьский мост,
дом 8А

Почтовый адрес: 142133, Московская, Подольский,
Октябрьский мост, дом 8А

Контактная информация

Ф.И.О: Веденков Дмитрий
Адрес электронной почты: oaorsp@mail.ru
Телефон: +7 (496) 7658264
Факс: +7 (496) 7657400

Предмет договора

Лот №1

Сведения о позиции плана закупки: План закупки № 2150138236, позиция
плана 141

Предмет договора: Поставка шин

Начальная (максимальная) цена договора: 41 470.00 Российский рубль

Информация о товаре, работе, услуге:

№	Классификация по ОКПД2	Классификация по ОКВЭД2	Ед. измерения	Количество (Объем)	Дополнительные сведения
1	22.11 Шины, покрышки и камеры резиновые; восстановление протекторов и резиновых шин	22.11 Производство резиновых шин, покрышек и камер; восстановление резиновых шин и покрышек	Штука	2.00	

Место поставки товара, выполнения работ, оказания услуг для лота №1

Место поставки (адрес): Московская область, г/о Подольск, мкрн.
Дубровицкий, п. Кузнечики,
Октябрьский мост, 8а

Требования к участникам закупки

Участники закупки должны отсутствовать в реестре недобросовестных поставщиков

Информация о документации по закупке

Срок предоставления документации: с 24.02.2016 по 01.03.2016

Место предоставления документации: Московская область, г/о Подольск, мкрн.
Дубровицкий, п. Кузнечики,
Октябрьский мост, 8а

Извещение о проведении закупки

Порядок предоставления документации:	В соответствии с закупочной документацией
Официальный сайт, на котором размещена документация:	www.zakupki.gov.ru
Размер, порядок и сроки внесения платы за предоставление документации по закупке	
Размер платы:	Плата не требуется
Информация о порядке проведения закупки	
Дата и время окончания подачи заявок (по местному времени):	01.03.2016 10:00
Рассмотрение заявок	
Дата и время (по местному времени):	02.03.2016 10:00
Место:	Московская область, г/о Подольск, мкрн. Дубровицкий, п. Кузнечики, Октябрьский мост, 8а
Подведение итогов	
Дата и время (по местному времени):	02.03.2016 10:00
Место:	Московская область, г/о Подольск, мкрн. Дубровицкий, п. Кузнечики, Октябрьский мост, 8а

Открытое Акционерное Общество
«Ремонтно-строительное предприятие»

Адрес: 142132, Московская область, г/о Подольск, мкрн. Дубровицкий, п. Кузнечики, Октябрьский мост, 8а
тел.: 8(4967) 65-82-64, 65-82-55, факс 65-74-00, электр. почта: oaorsp@mail.ru
ИНН 5074114756 КПП 507401001 р/с.40702810204000141396 в ПАО БАНК «ВОЗРОЖДЕНИЕ» г. Москва
БИК 044525181 кор./ счет 30101810900000000181

ПРОТОКОЛ № 31603346060

РАССМОТРЕНИЯ ЗАЯВОК И ПОДВЕДЕНИЯ ИТОГОВ ЗАПРОСА ЦЕН

№ 31603346060 НА ПРАВО ЗАКЛЮЧЕНИЯ ДОГОВОРА НА ПОСТАВКУ ШИН ДЛЯ ТРАКТОРА JCB 3сх
(2шт.)

г. Подольск

«02» марта 2016 года

На заседании закупочной комиссии по рассмотрению и оценке заявок на участие в запросе цен присутствовали:

Председатель комиссии:	Бабаев С.А.
Члены комиссии:	Козишникова В.А. Назаренко А.Н. Мишкина З.И. Морозов А.Ю.
Секретарь комиссии:	Веденков Д.В.

В состав единой комиссии входит 6 человек. Заседание проводится в присутствии 5-ти членов комиссии. Кворум имеется. Комиссия правомочна.

Заказчик – Открытое Акционерное Общество «Ремонтно-строительное предприятие»

Сведения о заказчике – адрес: 142133, Московская область, г/о Подольск, мкрн. Дубровицкий, п. Кузнечики, Октябрьский мост, 8а.

тел.: 8(4967) 65-82-64, 65-82-55, факс 65-74-00, электр. почта: oaorsp@mail.ru

Место, дата проведения процедуры – рассмотрение и оценка заявок осуществлялось по адресу: Московская область, г/о Подольск, мкрн. Дубровицкий, п. Кузнечики, Октябрьский мост, 8а.

Адрес размещения заказа: <http://zakupki.gov.ru>

Рассмотрение и оценка заявок начались 02 марта 2016 г. в 10-00 по местному времени.

Предмет запроса цен – Поставка шин для трактора JCB 3сх (2 шт.)

Начальная цена договора – **41 470,00 рублей** (Сорок одна тысяча четыреста семьдесят руб. 00 коп.)

На участие в запросе предложений поступила: 2 (Две) заявки.

Номер заявки	Наименование участника	Предложенная сумма договора	Дата и время поступления заявки
1	ООО «ШИНЫ ТД»	32 320,00	26.02.2016 г. в 11:43
2	ООО «Страна запчастей»	19 900,00	29.02.2016 г. в 14:30

По итогам рассмотрения заявок путем голосования принято решение о соответствии предъявляемым требованиям:

1. ООО «ШИНЫ ТД»

Члены комиссии	Ф.И.О.	«За» принятие решения	«Против» принятия решения
Председатель комиссии	Бабаев С.А.	за	

Члены комиссии:	Назаренко А.Н.	за	
	Козишникова В.А.	за	
	Мишкина З.И.	за	
	Морозов А.Ю.	за	

2. ООО «Страна запчастей»

Члены комиссии	Ф.И.О.	«За» принятие решения	«Против» принятия решения
Председатель комиссии	Бабаев С.А.	за	
Члены комиссии:	Назаренко А.Н.	за	
	Козишникова В.А.	за	
	Мишкина З.И.	за	
	Морозов А.Ю.	за	

По итогам рассмотрения заявок на участие в запросе цен путем голосования принято решение о признании победителем Общество с ограниченной ответственностью «Страна запчастей».

Сведения о победителе запроса цен:

Полное фирменное наименование	Общество с ограниченной ответственностью «Страна запчастей»
Сокращенное наименование	ООО «Страна запчастей»
Сведения об организационно-правовой форме	Общество с ограниченной ответственностью
Сведения о месте нахождения	111402, г. Москва, ул. Кетчерская, д. 2А
Почтовый адрес	111402, г. Москва, ул. Кетчерская, д. 2А
Номер контактного телефона	7-495-3705145
ИНН	7720673757

Сведения об участнике, предложившем лучшую цену после победителя:

Полное фирменное наименование	Общество с ограниченной ответственностью «ШИНЫ ТД»
Сокращенное наименование	ООО «ШИНЫ ТД»
Сведения об организационно-правовой форме	Общество с ограниченной ответственностью
Сведения о месте нахождения	140004, МО, г. Люберцы, ул. Поликарпова, д. 23Б, пом. 1, ком. 2
Почтовый адрес	140004, МО, г. Люберцы, ул. Поликарпова, д. 23Б, пом. 1, ком. 2
Номер контактного телефона	7-495-2551903
ИНН	7714334040

Заседание комиссии окончено 02 марта 2016 г. в 10 часов 00 минут по местному времени.

Протокол подписан присутствующими на заседании членами единой комиссии:

Председатель комиссии

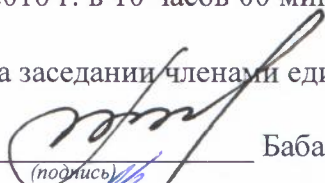
_____ Бабаев С.А.
(подпись)

Члены комиссии:

_____ Козишникова В.А.
(подпись)

_____ Назаренко А.Н.
(подпись)

_____ Мишкина З.И.
(подпись)

_____ Морозов А.Ю.
(подпись)

Секретарь комиссии:

_____ Веденков Д.В.
(подпись)

«УТВЕРЖДАЮ»

Генеральный директор ОАО «РСП»

_____ А.Р.Белевцев

ДОКУМЕНТАЦИЯ ЗАПРОСА ЦЕН

**На право заключения договора на поставку
электроматериалов
для Открытого акционерного общества
«Ремонтно-строительное предприятие»**

Подольск, 2016 г.

ПРИГЛАШЕНИЕ К УЧАСТИЮ В ЗАПРОСЕ ЦЕН

Настоящим приглашаются к участию в запросе цен, полная информация о котором указана в Разделе «Информационная карта запроса цен» настоящей документации, любые юридические лица независимо от организационно-правовой формы, формы собственности, места нахождения и места происхождения капитала, или любые физические лица, в том числе индивидуальные предприниматели.

Заинтересованные лица могут получить полный комплект документации запроса цен на Общероссийском официальном сайте <http://zakupki.gov.ru>, единой автоматизированной системе управления закупками <http://easuz.mosreg.ru/easuz223/> и официальном сайте ОАО «РСП» rsp-podolskrm.ru

Настоящая документация подготовлена в соответствии с Федеральным законом № 223-ФЗ, Положением о закупке, утвержденным в соответствии с Постановлением Правительства Московской области от 19.08.2014 № 666/31 «О мерах по реализации Федерального закона от 18.07.2011 № 223-ФЗ «О закупках товаров, работ, услуг отдельными видами юридических лиц» в Московской области» в редакции на дату размещения извещения о проведении закупки на Официальном сайте, а также иными нормативными правовыми актами, регулирующими отношения, связанные с осуществлением закупок, в целях повышения эффективности, результативности осуществления закупок товаров, работ, услуг.

В части, прямо не урегулированной законодательством Российской Федерации, проведение закупки регулируется настоящей Документацией.

Запрос цен

Под запросом цен понимается способ закупок, при котором информация о потребностях в товарах, работах, услугах для нужд Заказчика сообщается неограниченному кругу лиц путем размещения на Официальном сайте извещения о проведении запроса цен и победителем, в котором Комиссия признает участника закупки, предложившего наиболее низкую цену договора.

Запрос цен не является конкурсом либо аукционом. Таким образом, данный способ закупки не накладывает на Заказчика соответствующего объема гражданско-правовых обязательств по обязательному заключению договора с победителем запроса цен или иным его участником.

Заказчик, официально разместивший на Официальном сайте извещение о проведении запроса цен, вправе отказаться от его проведения. Извещение об отказе от проведения запроса цен размещается не позднее, чем за три дня до даты окончания срока подачи заявок на участие в запросе цен в порядке, установленном для Официального размещения на Официальном сайте извещения о проведении запроса цен.

Требования, предъявляемые к заявке на участие в запросе цен

Заявка на участие в запросе цен должна содержать следующие сведения:

наименование, сведения об организационно-правовой форме, о месте нахождения, почтовый адрес (для юридического лица), фамилия, имя, отчество(при наличии), паспортные данные, сведения о месте жительства (для физического лица), номер контактного телефона, адрес электронной почты участника закупки(при их наличии);

идентификационный номер налогоплательщика;

согласие участника закупки исполнить условия договора, указанные в извещении о проведении запроса цен и информационной карте запроса цен;

цена товара, работы, услуги с указанием сведений о включенных или не включенных в нее расходах (расходы на перевозку, страхование, уплату таможенных пошлин, налогов, сборов и другие обязательные платежи);

копии документов, подтверждающих соответствие участника закупки требованиям, установленным в извещении о проведении запроса цен и информационной карте запроса цен;

документы, подтверждающие внесение денежных средств в качестве обеспечения заявки на участие в запросе цен, в случае, если в извещении о проведении запроса цен содержится указание на требование обеспечения такой заявки (платежное поручение, подтверждающее перечисление денежных средств в качестве обеспечения заявки на участие в запросе цен, или копия такого поручения);

по желанию участника иные сведения.

Порядок подачи заявок на участие в запросе цен

Любой участник закупки, в том числе участник закупки, которому не направлялся запрос цен, вправе подать только одну заявку на участие в запросе цен, внесение изменений в которую не допускается.

Участник закупки, подавший заявку на участие в запросе цен, вправе отозвать заявку в любое время до окончания срока подачи заявок на участие в запросе цен. Порядок и срок отзыва заявок на участие в запросе цен устанавливается в извещении о проведении запроса цен.

Заявка на участие в запросе цен подается участником закупки Заказчику в письменной форме в срок, указанный в извещении о проведении запроса цен.

Заявка на участие в запросе цен, поданная в срок, указанный в извещении о проведении запроса цен, регистрируется Заказчиком в Журнале регистрации заявок на участие в запросе цен. По требованию участника закупки, подавшего заявку на участие в запросе цен, Заказчик выдает расписку в получении заявки на участие в запросе цен с указанием даты и времени ее получения.

Проведение переговоров между Заказчиком или Комиссией и участником закупки в отношении, поданной им заявки на участие в запросе цен не допускается.

Заявки на участие в запросе цен, поданные после дня окончания срока подачи заявок на участие в запросе цен, указанного в извещении о проведении запроса цен, не рассматриваются и в день их поступления возвращаются участникам закупки, подавшим такие заявки.

В случае если после дня окончания срока подачи заявок на участие в запросе цен подана только одна заявка, Заказчик продлевает срок подачи заявок на участие в запросе цен не менее чем на три рабочих дня и в течение не более одного рабочего дня после дня окончания срока подачи заявок на участие в запросе цен, размещает на Официальном сайте извещение о продлении срока подачи таких заявок. При этом заявка, поданная в срок, указанный в извещении о проведении запроса цен, вскрывается и рассматривается одновременно с заявками, поданными в срок, указанный в извещении о продлении срока подачи заявок на участие в запросе цен.

Заявка на участие в запросе цен подается в запечатанном конверте. Вскрытие конверта осуществляется на заседании Комиссии.

Рассмотрение и оценка заявок на участие в запросе цен

Комиссия в срок, не превышающий пяти рабочих дней, следующих за днем окончания срока подачи заявок на участие в запросе цен, рассматривает заявки на соответствие их требованиям, установленным в извещении о проведении запроса цен, и оценивает заявки на участие в запросе цен по критерию цена договора.

Победителем в проведении запроса цен признается участник закупки, подавший заявку на участие в запросе цен, которая отвечает всем требованиям, установленным в извещении о проведении запроса цен и в которой указана наиболее низкая цена товаров, работ, услуг. При предложении наиболее низкой цены товаров, работ, услуг несколькими участниками закупки победителем в проведении запроса цен признается участник закупки, заявка на участие в запросе цен которого поступила ранее заявок на участие в запросе цен других участников закупки.

Комиссия отклоняет заявки на участие в запросе цен, если они не соответствуют требованиям, установленным в извещении о проведении запроса цен, или предложенная в заявках на участие в запросе цен цена товаров, работ, услуг превышает начальную (максимальную) цену договора, указанную в извещении о проведении запроса цен.

Результаты рассмотрения и оценки заявок на участие в запросе цен оформляются протоколом, который подписывается всеми присутствующими на заседании членами Комиссии.

Протокол рассмотрения и оценки заявок на участие в запросе цен в течении трёх рабочих дней, следующих за днём его подписания, размещается Заказчиком на Официальном сайте.

Протокол рассмотрения и оценки заявок на участие в запросе цен составляется в одном экземпляре, который остается у Заказчика. Заказчик в течение трех рабочих дней со дня подписания указанного протокола передает победителю в проведении запроса цен проект договора, который составляется путем включения в него условий исполнения договора, предусмотренных извещением о проведении запроса цен, и цены, предложенной победителем запроса цен в заявке на участие в запросе цен.

В случае если победитель в проведении запроса цен в срок, указанный в извещении о проведении запроса цен, не представил Заказчику подписанный проект договора на условиях, указанных в поданной участником закупки, с которым заключается договор, заявке на участие в запросе цен на участие в запросе цен и в извещении о проведении запроса цен, а также обеспечение исполнения договора в случае, если Заказчиком было установлено требование обеспечения исполнения договора, такой победитель признается уклонившимся от заключения договора.

В случае, если победитель в проведении запроса цен признан уклонившимся от заключения договора, Заказчик вправе обратиться в суд с иском о требовании о понуждении

победителя в проведении запроса цен заключить договор, а также о возмещении убытков, причиненных уклонением от заключения договора, либо заключить договор с участником закупки, предложение о цене договора которого содержит лучшее условие по цене договора, следующее после предложенного победителем в проведении запроса цен условия, если цена договора не превышает начальную (максимальную) цену договора, указанную в извещении о проведении запроса цен. При этом заключение договора для указанных участников закупки является обязательным. В случае уклонения указанных участников закупки от заключения договора Заказчик вправе обратиться в суд с иском о требовании о понуждении таких участников закупки заключить договор, а также о возмещении убытков, причиненных уклонением от заключения договора, осуществить повторный запрос цен.

Договор должен быть заключен Заказчиком не ранее десяти дней со дня размещения на Официальном сайте протокола рассмотрения и оценки заявок на участие в запросе цен и не позднее двадцати дней со дня подписания указанного протокола.

Запрос цен признается несостоявшимся в случае если:

подана только одна заявка на участие в запросе цен и в результате продления срока подачи заявок на участие в запросе цен дополнительно не представлена ни одна заявка на участие в запросе цен;

не подано ни одной заявки на участие в запросе цен;

на основании результатов рассмотрения Комиссией заявок на участие в запросе цен принято решение об отклонении всех заявок на участие в запросе цен или на основании результатов рассмотрения Комиссией заявок на участие в запросе цен участников закупки принято решение о допуске к участию в запросе цен единственного участника закупки, из всех подавших заявки.

Договор заключается на условиях, предусмотренных извещением о проведении запроса цен, по цене, предложенной в заявке на участие в запросе цен победителя в проведении запроса цен или в заявке на участие в запросе цен участника закупки, с которым заключается договор в случае уклонения победителя в проведении запроса цен от заключения договора.

При заключении договора по результатам проведенной закупки по цене, сниженной победителем или участником закупки, с которым заключается договор, на 30 (тридцать) и более процентов от начальной (максимальной) цены закупки, обязательно представление таким победителем или участником закупки, с которым заключается договор, обоснования снижения цены договора. В случае непредставления такого обоснования, победитель или участник закупки, с которым заключается договор, признаются уклонившимся от заключения договора.

В случаях, если запрос цен признается несостоявшимся, Заказчик продлевает срок подачи заявок на участие в запросе цен на четыре рабочих дня и в течение одного рабочего дня после даты окончания срока подачи таких заявок размещает в единой информационной системе извещение о продлении срока подачи таких заявок; отказывается от проведения повторного запроса цен, в случае если утрачена потребность в закупке; объявляет о проведении повторного запроса цен. При этом Заказчик вправе изменить условия запроса цен.

ИНФОРМАЦИОННАЯ КАРТА ЗАПРОСА ЦЕН

В Информационной карте запроса цен содержится информация для данной конкретной закупки, которая уточняет, разъясняет и дополняет положения настоящей документации.

При возникновении противоречия между положениями Общей части документации и части «Информационная карта запроса цен», применяются положения части «Информационная карта запроса цен».

№ п/п	Наименование пункта	Текст пояснений
1	Заказчик, юридический адрес, контактное лицо, телефон, факс, адрес электронной почты	<p>Заказчик: Открытое акционерное общество «Ремонтно-строительное предприятие» Юридический адрес: Московская область, Подольский район, п.Кузнечики, ул. Октябрьский мост, 8а Почтовый адрес: 142133, Московская область, Подольский район, п.Кузнечики, ул. Октябрьский мост, 8а Контактное лицо: Веденков Дмитрий Витальевич тел. (4967) 65-82-64 (112 – планово-экономическое отделение), Контактное лицо по техническим вопросам и вопросам поставки товара: Шпаков Евгений Владимирович тел. (4967) 65-82-64 (116 – начальник участка) факс: (4967) 65-74-00 Адрес электронной почты: oaorsp@mail.ru</p>
2	Предмет договора	<p>Поставка электроматериалов, в том числе:</p> <ul style="list-style-type: none"> - Кабель ВВГнг LS 4х6 – 4 000 м.; - Кабель ВВГнг LS 3х1,5 – 1 500 м.; - Кабель ВВГнг LS 3х2,5 – 2 000 м.; - Провод ПВ-1 1х6 (белый) – 750 м.; - Провод ПВ-1 1х16 (ж/з) – 250 м.
3	Требования, установленные заказчиком, к качеству, техническим характеристикам товара, требования к их безопасности, к функциональным характеристикам товара, к размерам, упаковке, отгрузке товара и иные показатели, связанные с определением соответствия товара потребностям заказчика	<p>Качество и безопасность поставляемого товара должны соответствовать стандартам и нормам безопасности, действующим в Российской Федерации на данный вид продукции.</p> <p>Поставляемый Товар должен быть новым, год выпуска: не ранее 2015г., не бывшим в использовании, выполнен по ГОСТу указанному в техническом задании.</p> <p>Товар по своим техническим, функциональным характеристикам должен соответствовать потребностям заказчика, указанным в Техническом задании (Приложение №1)</p>
4	Требования к содержанию, форме, оформлению и составу заявки на участие в Запросе цен	<p>Заявка на участие в запросе цен должна содержать следующие сведения:</p> <ul style="list-style-type: none"> - наименование, сведения об организационно-правовой форме, о месте нахождения, почтовый адрес (для юридического лица), фамилия, имя, отчество(при наличии), паспортные данные, сведения о месте жительства (для физического лица), номер контактного телефона, адрес электронной почты участника закупки(при их наличии); - идентификационный номер налогоплательщика; - согласие участника закупки исполнить условия договора, указанные в извещении о проведении запроса цен; - цена товара, работы, услуги с указанием сведений о включенных или не включенных в нее расходах (расходы на перевозку, страхование, уплату таможенных пошлин, налогов, сборов и другие обязательные платежи); - копии документов, подтверждающих соответствие

		<p>участника закупки требованиям, установленным в извещении о проведении запроса цен;</p> <p>- по желанию участника иные сведения.</p> <p>Заявка на участие в запросе цен подается в запечатанном конверте. Вскрытие конверта осуществляется на заседании Комиссии.</p>
5	<p>Требования к описанию участниками закупки поставляемого товара, который является предметом закупки, его функциональных характеристик (потребительских свойств), его количественных и качественных характеристик, требования к описанию участниками закупки выполняемой работы, оказываемой услуги, которые являются предметом закупки, их количественных и качественных характеристик;</p>	<p>Описание участниками закупки объекта закупки (предмета запроса цен), в том числе: функциональных, технических и качественных характеристик, эксплуатационных характеристик объекта закупки (при необходимости), размеров, требований к упаковке и отгрузке товара и иных показателей, связанных с определением соответствия товара (работ, услуг) потребностям заказчика, осуществляется в соответствии с требованиями к предмету контракта, указанными в документации.</p> <p>При описании цифровых показателей характеристик товара (работ, услуг), в том числе условий гарантийного обслуживания, не допускается применение понятий «не более», «не менее», за исключением случаев, если заказчиком при описании показателей товара предусмотрены в соответствующем разделе позиции, которые не имеют конкретных значений и указание их допустимо в сопровождении словами «не более», «не менее»</p>
6	<p>Место, условия и сроки (периоды) поставки товара, выполнение работ, оказания услуг</p>	<p>Поставка товара осуществляется на объект, расположенный по адресу: Московская область, г/о Подольск, мкрн. Дубровицкий, п. Кузнечики, Октябрьский мост, 8а.</p> <p>Условия: Поставка осуществляется в соответствии с проектом договора.</p> <p>Срок поставки товара: в течении 10-ти рабочих дней со дня заключения договора.</p>
7	<p>Сведения о начальной (максимальной) цене договора (цене лота), руб.</p>	<p>668 420,00 рублей (Шестьсот шестьдесят восемь тысяч четыреста двадцать рублей 00 коп.).</p>
8	<p>Форма, сроки и порядок оплаты товара, услуг</p>	<p>Оплата осуществляется в безналичной форме</p> <ul style="list-style-type: none"> - авансирование не предусмотрено; - Платеж в размере 100 (Ста) % цены Договора, в течение 20 (Двадцати) банковских дней с момента подписания Покупателем товарной накладной и счета-фактуры.
9	<p>Порядок формирования цены договора (цены лота) (с учетом или без учета расходов на перевозку, страхование, уплату таможенных пошлин, налогов и других обязательных платежей)</p>	<p>В цену договора включены: стоимость товара, расходы на страхование, на уплату таможенных пошлин, налогов, включая НДС, сборов, транспортные расходы, связанные с доставкой товара на объект, погрузочно-разгрузочные работы и другие обязательные платежи</p>
10	<p>Место, дата начала и окончания срока подачи заявок</p>	<p>ОАО «РСП» Московская область, г/о Подольск, мкрн. Дубровицкий, п. Кузнечики, Октябрьский мост, д.8А</p> <p>с 29 января 2016 года по 04 февраля 2016 года 10:00 (время московское)</p>
11	<p>Требования к участникам размещения заказа</p>	<p>К участникам предъявляются следующие требования:</p> <ul style="list-style-type: none"> - отсутствие в реестрах недобросовестных поставщиков согласно федеральным законам № 94-ФЗ от 21.07.2005г., № 44-ФЗ от 05.04.2013 и № 223-ФЗ от 18.07.2011г.; - соответствие участников закупки требованиям, устанавливаемым

		<p>в соответствии с законодательством РФ к лицам, осуществляющим поставки товаров, выполнение работ, оказание услуг, являющихся предметом закупки;</p> <ul style="list-style-type: none"> - не проведение ликвидации участника закупки – юридического лица и отсутствие решения арбитражного суда о признании участника закупки – юридического лица, индивидуального предпринимателя банкротом и об открытии конкурсного производства; - не приостановление деятельности участника закупки в порядке, предусмотренном КоАП РФ, на день подачи заявки на участие в закупке. <p>Несоответствие Участника закупки и/или заявки Участника закупки требованиям документации о запросе цен является основанием для отклонения заявки Участника закупки. Отклоненные заявки не подлежат оценке и сопоставлению.</p>
12	Документы, представляемые участником в составе заявки на участие для подтверждения их соответствия установленным требованиям	<p>Заявка на участие в запросе цен должна содержать следующие сведения:</p> <ul style="list-style-type: none"> - наименование, сведения об организационно-правовой форме, о месте нахождения, почтовый адрес (для юридического лица), фамилия, имя, отчество(при наличии), паспортные данные, сведения о месте жительства (для физического лица), номер контактного телефона, адрес электронной почты участника закупки(при их наличии); - идентификационный номер налогоплательщика; - согласие участника закупки исполнить условия договора, указанные в извещении о проведении запроса цен; - цена товара, работы, услуги с указанием сведений о включенных или не включенных в нее расходах (расходы на перевозку, страхование, уплату таможенных пошлин, налогов, сборов и другие обязательные платежи); - копии документов, подтверждающих соответствие участника закупки требованиям, установленным в извещении о проведении запроса цен; - по желанию участника иные сведения.
13	Место и дата рассмотрения предложений участников закупки и подведения итогов закупки	<p>г/о Подольск, мкрн. Дубровицкий, п. Кузнечики, Октябрьский мост, д.8А 05 февраля 2016 года в 10:00</p>
14	Место и срок размещения протокола подведения итогов Запроса цен	<p>Общероссийский официальный сайт http://zakupki.gov.ru, и официальный сайт ОАО «РСП» rsp-podolsk.ru до 08 февраля 2016 года</p>
15	Размер обеспечения заявки	Не предусмотрено
16	Сведения о валюте, используемой для формирования цены договора и расчетов с поставщиками	Рубли РФ
17	Размер обеспечения исполнения договора, срок и порядок его предоставления	Не предусмотрено
18	Сведения о праве заказчика изменить количество товара, объем выполняемых работ	В соответствии с проектом договора
19	Перечень документов, подтверждающих соответствие товара, требованиям,	<p>Поставляемый товар должен иметь:</p> <ul style="list-style-type: none"> - сертификат соответствия; - руководство по эксплуатации на русском языке; - гарантийные документы с указанием гарантийных сроков от

	установленным в соответствии с законодательством РФ, в случае, если в соответствии с законодательством РФ установлены требования к таким товарам, работам, услугам.	производителя и поставщика.
20	Требования к сроку и (или) объему предоставления гарантий качества оказываемых услуг	Товар должен соответствовать законодательству, действующему на территории РФ для данного вида товаров. Сроки предоставления гарантий качества на товар – не менее 24 месяцев со дня ввода в эксплуатацию.
21	Привлечение субподрядчиков (соисполнителей)	Не допускается
22	Срок подписания договора участником, обязанным заключить договор	Договор должен быть заключен Заказчиком не ранее десяти дней со дня размещения на Официальном сайте протокола рассмотрения и оценки заявок на участие в запросе цен и не позднее двадцати дней со дня подписания указанного протокола.
23	Сведения о возможности проведения переторжки и порядок её проведения	Не предусмотрено
24	Возможность отказа заказчика от проведения Запроса цен	Извещение об отказе от проведения запроса цен размещается не позднее, чем за три дня до даты окончания срока подачи заявок на участие в запросе цен в порядке, установленном для Официального размещения на Официальном сайте извещения о проведении запроса цен.
25	Формы, порядок, дата начала и дата окончания срока предоставления участникам закупки разъяснений положений документации о закупке	Разъяснение участникам закупки положений документации не предоставляется
26	Срок, место и порядок предоставления документации о закупке, размер, порядок и сроки внесения платы, взимаемой заказчиком за предоставление документации, если такая плата установлена заказчиком, за исключением случаев предоставления документации в форме электронного документа	Документация о закупке в виде электронного документа доступна для ознакомления на сайте http://zakupki.gov.ru с момента публикации настоящего извещения. Получить документацию о закупке можно в рабочие дни с 8:00 до 12:00 (время московское) по адресу: 142133, Московская область, г/о Подольск, мкрн. Дубровицкий, п. Кузнечики, Октябрьский мост, д.8А. При этом получателю документации о закупке необходимо иметь при себе доверенность от имени участника и документ, удостоверяющий личность.

ТЕХНИЧЕСКОЕ ЗАДАНИЕ

<u>№п/п</u>	<u>Наименование материала</u>	<u>Требуемые значения</u>	<u>Кол-во, м</u>	
<u>1</u>	Кабель ВВГнг LS 4x6 ГОСТ 16442-80	Оболочка из ПВХ композиции пониженной пожароопасности - Вид климатического исполнения кабелей В, категория размещения 5 по ГОСТ 15150-69 - Диапазон температур эксплуатации: от -30°С до +50°С - Относительная влажность воздуха при температуре до +35°С: до 98%	4000	
<u>2</u>	Кабель ВВГнг LS 3x1,5 ГОСТ 16442-80	- Прокладка и монтаж кабелей без предварительного подогрева производится при температуре не ниже: -15°С - Минимальный радиус изгиба при прокладке: кабелей одножильных - 10 наружных диаметров, кабелей многожильных - 7.5 наружных диаметров. - Длительно допустимая температура нагрева жил кабелей при эксплуатации: +70°С - Предельная температура токопроводящих жил кабелей по условию не возгорания кабеля при к.з.: + 400°С	1500	
<u>3</u>	Кабель ВВГнг LS 3x2,5 ГОСТ 16442-80	- Строительная длина кабелей для сечений основных жил: 1,5 16 мм ² - 450 м 25 70 мм ² - 300 м 95 мм ² и выше - 200 м - Вес кабеля ВВГнг-LS зависит от диаметра и количества жил; - Гарантийный срок эксплуатации: 5 лет (с даты ввода кабелей в эксплуатацию, но не позднее 6 месяцев с даты изготовления) - Срок службы: 30 лет.	2000	
<u>4</u>	Провод ПВ-1 1x6 ГОСТ 6323-79 (белый)	токопроводящая жила — медная, класса класса 1 — для сечений 0,75 - 50 мм ² ; класса 2 — для сечений 70 - 95 мм ² вкл. по ГОСТ 22483 изоляция — поливинилхлоридный пластикат. количество жил — 1. сечение токопроводящей жилы —от 0,5 до 95 мм ² .	750	
<u>5</u>	Провод ПВ-1 1x16 ГОСТ 6323-79 (желтозеленый)	рабочая температура — от -50°С до +70°С. рекомендуемая температура при прокладке — не ниже -15°С. длительно-допустимая температура нагрева жил — не более +70°С. радиус изгиба — 10 диаметров кабеля. срок службы — не менее 15 лет. гарантийный срок эксплуатации — 2 года.	250	

Раздел: ОБРАЗЦЫ ФОРМ ОСНОВНЫХ ДОКУМЕНТОВ, ВКЛЮЧАЕМЫХ В ЗАЯВКУ НА УЧАСТИЕ В ЗАПРОСЕ ЦЕН

Форма 1.

Фирменный бланк участника

« ___ » _____ 20__ года № _____

ЗАЯВКА НА УЧАСТИЕ В ЗАПРОСЕ ЦЕН (ФОРМА 1)

Изучив извещение о проведении Запроса цен на право заключения договора на поставку товара для нужд Открытого Акционерного Общества «Ремонтно-строительное предприятие», на Общероссийском официальном сайте на сайте <http://zakupki.gov.ru/>, документацию запроса цен и принимая установленные в них требования и условия Запроса цен,

(полное наименование участника с указанием организационно-правовой формы)

зарегистрированное по адресу _____
(юридический адрес участника Запроса цен)

предлагает заключить договор на: _____
(предмет договора)

Срок поставки товара: _____

Настоящим подтверждаем, что против _____
(наименование участника) не проводится процедура ликвидации, не принято арбитражным судом решения о признании _____ (наименование участника) банкротом, деятельность _____ (наименование участника) не приостановлена, а также, что размер задолженности по начисленным налогам, сборам и иным обязательным платежам в бюджеты любого уровня или государственные внебюджетные фонды за прошедший календарный год не превышает ___ % _____ (значение указать цифрами и прописью) балансовой стоимости активов _____ (наименование участника) по данным бухгалтерской отчетности за последний завершенный отчетный период, на имущество не наложен арест по решению суда, административного органа.

В случае признания нас победителем Запроса цен мы берем на себя обязательства подписать со своей стороны договор в соответствии с требованиями документации Запроса цен и условиями нашей заявки в течение 3 (трех) рабочих дней с даты получения от заказчика проекта договора и представить все подписанные экземпляры договора заказчику.

В случае, если нашей заявке будет присвоен второй номер, а победитель Запроса цен будет признан уклонившимся от заключения договора с заказчиком, мы обязуемся подписать данный договор в соответствии с требованиями документации Запроса цен и условиями нашей заявки.

В соответствии с инструкциями, полученными от Вас в документации Запроса цен, информация по сути нашей заявки представлена в следующих документах, которые являются неотъемлемой частью нашей заявки:

№ п/п	Наименование документа [указываются документы, перечисленные в пункте 4 раздела 4 «Информационная карта»]	№ страницы	Число страниц
1.			
2.			
3.			
4.			
5.			
6.			
7.			

(Подпись уполномоченного представителя)

(ФИО и должность подписавшего)

М.П.

ИНСТРУКЦИИ ПО ЗАПОЛНЕНИЮ

1. Данные инструкции не следует воспроизводить в документах, подготовленных участником на участие в Запросе цен.

2. Заявку на участие в Запросе цен следует оформить на официальном бланке участника. Участник присваивает заявке дату и номер в соответствии с принятыми у него правилами документооборота.

3. Участник должен указать свое полное наименование (с указанием организационно-правовой формы) и юридический адрес.

4. Участник должен перечислить и указать объем каждого из прилагаемых к заявке документов, определяющих суть технико-коммерческого предложения участника Запроса цен.

Запрос цен на право заключения договора на _____

АНКЕТА УЧАСТНИКА ЗАПРОСА ЦЕН (Форма 2)

Участник Запроса цен: _____

№	Наименование	Сведения об участнике запроса цен
1.	Фирменное наименование (полное и сокращенное наименования организации либо Ф.И.О. участника – физического лица, в том числе зарегистрированного в качестве индивидуального предпринимателя)	
2.	Организационно - правовая форма	
3.	Свидетельство о внесении в Единый государственный реестр юридических лиц/индивидуальных предпринимателей (дата и номер, кем выдано) либо паспортные данные для участника – физического лица	
4.	ИНН	
5.	Юридический адрес (страна, адрес)	
6.	Почтовый адрес (страна, адрес)	
7.	Фактическое местоположение	
8.	Телефоны (с указанием кода города)	
9.	Факс (с указанием кода города)	
10.	Адрес электронной почты	

(Подпись уполномоченного представителя)

(ФИО и должность подписавшего)

М.П.

ИНСТРУКЦИИ ПО ЗАПОЛНЕНИЮ

1. Данные инструкции не следует воспроизводить в документах, подготовленных участником на участие в запросе цен.
2. Участник приводит номер и дату заявки, приложением к которой является данная анкета участника запроса цен.
3. Участник указывает свое фирменное наименование (в т.ч. организационно-правовую форму).
4. Заполненная участником анкета должна содержать все сведения, указанные в таблице. В случае отсутствия каких-либо данных указать слово «нет».

(ПРОЕКТ) ДОГОВОР N ____

г. Подольск

от «__» _____ 2016 г.

Открытое Акционерное Общество «Ремонтно-строительное предприятие», именуемое в дальнейшем **Заказчик**, в лице генерального директора Белевцева Александра Рудольфовича, действующего на основании Устава, с одной стороны, и _____ именуемое в дальнейшем **Поставщик**, в лице _____, действующего на основании _____, с другой стороны, совместно именуемые в дальнейшем стороны, с соблюдением требований Федерального закона от 18.07.2011г. № 223-ФЗ «О закупках товаров, работ, услуг отдельными видами юридических лиц», на основании результатов размещения заказа путем проведения Запроса цен (протокол № ____ от __ 2016 г.), заключили настоящий договор о нижеследующем

1. ПРЕДМЕТ ДОГОВОРА

1.1. По настоящему договору Поставщик обязуется поставить Заказчику **электроматериалы, в том числе:**

- Кабель ВВГнг LS 4х6 – 4 000 м.;
- Кабель ВВГнг LS 3х1,5 – 1 500 м.;
- Кабель ВВГнг LS 3х2,5 – 2 000 м.;
- Провод ПВ-1 1х6 (белый) – 750 м.;
- Провод ПВ-1 1х16 (ж/з) – 250 м. (далее - Товар)

в соответствии с техническим заданием (Приложение № 1) и со спецификацией технических характеристик (Приложение № 2) к настоящему договору, в сроки и на условиях поставки, предусмотренные в договоре, а Заказчик обязуется принять поставленный Товар и уплатить за него цену, предусмотренную в пункте 2.1. настоящего договора.

2. ЦЕНА ДОГОВОРА И ПОРЯДОК РАСЧЕТОВ

2.1. Общая сумма (цена) договора составляет _____(_____) руб., в том числе НДС (18 %) _____руб.

Цена договора является твердой и может изменяться исключительно в случаях, предусмотренных Федеральным законом «О закупках товаров, работ, услуг отдельными видами юридических лиц» № 223-ФЗ от 18.07.2011 г.

В цену договора включены: стоимость товара, расходы на страхование, на уплату таможенных пошлин, налогов, включая НДС, сборов, транспортные расходы, связанные с доставкой товара на объект и другие обязательные платежи.

2.2. Оплата Товара производится за счет прибыли предприятия, полученной в результате осуществления регулируемой деятельности (услуги по передаче электрической энергии)

2.3. Авансирование не предусмотрено

2.4. Расчет (оплата) 100% стоимости за фактически поставленный Товар производится Заказчиком в течение 20 (Двадцати) банковских дней со дня подписания товарных накладных, при соответствии надлежащему качеству на основании счетов-фактур.

3. ПРАВА И ОБЯЗАННОСТИ СТОРОН

3.1. Поставщик обязан:

3.1.1. Осуществить поставку Заказчику Товара надлежащего качества. Срок поставки товара – в течении 10 рабочих дней со дня заключения договора.

3.1.2. Осуществить поставку Товара автотранспортом и за свой счет по адресу: Московская область, Подольский район, п. Кузнечики, ул. Октябрьский мост, 8а.

3.1.3. Передать Заказчику Товар свободный от любых прав третьих лиц.

3.1.4. Одновременно с передачей Товара предоставить Заказчику сертификат соответствия на товар, руководство по эксплуатации на русском языке, гарантийные документы с указанием гарантийных сроков от производителя и поставщика, а также документы, подтверждающие проведение испытания оборудования товара.

3.1.5. Осуществлять гарантийное обслуживание Товара: выезд на место нахождения Товара в течение 3 дней с момента получения заявки Заказчика. Расходы на обслуживание Товара в гарантийный срок несет Поставщик в пределах гарантийных обязательств.

3.1.6. Выполнять другие обязанности, предусмотренные действующим гражданским законодательством РФ.

3.2. Заказчик обязан:

3.2.1. Оплатить Товар в порядке и сроки, предусмотренные настоящим договором

3. КАЧЕСТВО ТОВАРА

4.1. Поставляемый Товар должен быть новым, произведенным не ранее 2015 года, не бывшим в эксплуатации.

4.2. Качество и безопасность поставляемого товара должны соответствовать стандартам и нормам безопасности, действующим в Российской Федерации на данный вид продукции.

4.3. В случае поставки Товара ненадлежащего качества Заказчик вправе по своему выбору потребовать:

- соразмерного уменьшения цены;

- безвозмездной замены некачественного Товара в течение 14 календарных дней после извещения Поставщика Заказчиком.

4.4. В случае существенного нарушения требований к качеству Товара (обнаружения неустранимых недостатков; недостатков, которые не могут быть устранены без несоразмерных расходов или затрат времени, или выявляются неоднократно; проявляются вновь после их устранения, и других подобных недостатков) Заказчик вправе по своему выбору:

-отказаться от исполнения договора и потребовать возврата уплаченной цены;

-потребовать замены Товара ненадлежащего качества Товаром, соответствующим договору.

4.5. Поставщик отвечает за недостатки Товара, если не докажет, что недостатки Товара возникли после его передачи Заказчику вследствие нарушения Заказчиком инструкции по эксплуатации и хранению Товара либо действий третьих лиц, либо непреодолимой силы.

4.6. Требования, связанные с недостатками Товара, могут быть предъявлены Заказчиком, если недостатки обнаружены в течение гарантийного срока.

Гарантийный срок на Товар составляет _____ месяцев. Гарантийный срок начинается течь с момента ввода Товара в эксплуатацию.

4.7. Выезд по заявке Заказчика для осуществления гарантийного обслуживания и ремонта в течение 3-х суток с момента поступления заявки.

5. КОЛИЧЕСТВО ТОВАРА

5.1. В случае поставки Товара Заказчику в меньшем количестве (неполной комплектностью), чем предусмотрено в Приложении №1 к настоящему договору Заказчик вправе по своему выбору:

- потребовать поставить недостающее количество Товара;

- отказаться от переданного Товара и от его оплаты и потребовать возврата уплаченной денежной суммы.

5.2. Не заказанный Заказчиком Товар не поставляется и не принимается Заказчиком.

6. УПАКОВКА И МАРКИРОВКА ТОВАРА

6.1. Товар должен быть маркирован и упакован в тару (упаковку), обеспечивающую его сохранность при перевозке и хранении, в соответствии с требованиями действующих нормативных документов в Российской Федерации на данный вид продукции.

6.2. В случае передачи Товара с маркировкой, не соответствующей требованиям действующих нормативных документов, или без нее Заказчик вправе потребовать от Поставщика заменить Товар на маркированный согласно вышеуказанным требованиям.

7. ПЕРЕДАЧА И ПРИЕМКА ТОВАРА

7.1. Поставщик обязан передать Товар Заказчику согласно п.3.1 настоящего договора.

Товар передается полной комплектностью в соответствии с Приложением № 1 к настоящему договору.

7.2. Поставщик считается выполнившим свои обязательства по передаче Товара после подписания уполномоченными представителями сторон товарной накладной и представления документов, предусмотренных п. 3.1.4. настоящего договора.

7.3. Заказчик обязан принять переданный ему Товар, за исключением случаев, когда он вправе потребовать замены или возврата Товара.

7.4. Товар считается переданным Поставщиком и принятым Заказчиком если:

- качество Товара соответствует требованиям, установленным в разделе 4 настоящего договора.

- Товар передан полной комплектностью в соответствии с п.7.1 настоящего раздела.

7.5. Риск случайной гибели на Товар переходят к Заказчику с момента принятия им Товара и подписания уполномоченными представителями сторон товарной накладной. С указанного момента Поставщик считается выполнившим свою обязанность по передаче Товара.

7.6. В остальном стороны при приемке Товара по количеству и качеству руководствуются требованиями Инструкции "О порядке приемки Товара производственно-технического назначения и Товаров народного потребления по количеству", утвержденной постановлением Госарбитража при Совете Министров СССР от 15 июня 1965 г. N П-6, с посл. изм. и доп., и по качеству в соответствии с требованиями Инструкции "О порядке приемки Товара производственно-технического назначения и Товаров народного потребления по качеству", утвержденной постановлением Госарбитража СССР от 25 апреля 1966 г. N П-7, с посл. изм. и доп., с учетом положений, урегулированных настоящим договором.

8. ОТВЕТСТВЕННОСТЬ СТОРОН

8.1. Сторона, не исполнившая или ненадлежащим образом исполнившая обязательства по настоящему договору, обязана возместить другой стороне причиненные таким неисполнением убытки.

8.2. В случае просрочки передачи Поставщиком Товара в срок, предусмотренный пунктом 3.1.1 настоящего договора, Поставщик уплачивает Заказчику пени в размере 0,1 % от стоимости не переданной партии Товара за каждый день просрочки.

8.3. Уплата неустойки не освобождает Поставщика от обязанности устранения допущенных им нарушений.

8.4. За нарушение Заказчиком обязательств, предусмотренных настоящим договором Поставщик вправе потребовать с Заказчика уплаты неустойки за несвоевременную оплату по вине о Заказчика принятого товара в размере 1/300 (одной трехсотой) действующей на день уплаты пени ставки рефинансирования Центрального банка РФ от суммы просроченной оплаты за каждый день просрочки.

8.5. Во всем остальном, что не предусмотрено договором стороны несут ответственность в соответствии с действующим законодательством РФ.

9. ОБСТОЯТЕЛЬСТВА НЕПРЕОДОЛИМОЙ СИЛЫ

9.1. Стороны освобождаются от ответственности за частичное или полное неисполнение своих обязательств по настоящему договору, если их исполнению препятствует чрезвычайное и непредотвратимое при данных условиях обстоятельство (непреодолимая сила).

9.2. При возникновении обстоятельств непреодолимой силы, препятствующих исполнению обязательств по настоящему договору одной из сторон, она обязана оповестить другую сторону не позднее 10 дней с момента возникновения таких обстоятельств, при этом срок выполнения обязательств по настоящему договору переносится соразмерно времени, в течение которого действовали такие обстоятельства.

10. СРОК ДЕЙСТВИЯ, ПОРЯДОК ИЗМЕНЕНИЯ И РАСТОРЖЕНИЯ ДОГОВОРА

10.1. Настоящий договор считается заключенным после подписания его Сторонами.

10.2. Договор действует до полного исполнения сторонами своих обязательств по настоящему договору или до расторжения настоящего договора.

10.3. Настоящий договор с учетом требований Федерального закона «О закупках товаров, работ, услуг отдельными видами юридических лиц», может быть расторгнут или изменен:

- по соглашению сторон, совершенному в письменной форме, за подписью уполномоченных лиц сторон;
- на основании вынесенного в установленном порядке решения судебного органа.

11. РАЗРЕШЕНИЕ СПОРОВ

11.1. Все споры и разногласия, которые могут возникнуть между сторонами по вопросам, не нашедшим своего разрешения в тексте данного договора, будут разрешаться путем переговоров на основе действующего законодательства.

11.2. При неурегулировании в процессе переговоров спорных вопросов, споры разрешаются в Арбитражном суде Московской области в порядке, установленном действующим законодательством.

12. ДОПОЛНИТЕЛЬНЫЕ УСЛОВИЯ И ЗАКЛЮЧИТЕЛЬНЫЕ ПОЛОЖЕНИЯ

12.1. Все изменения и дополнения к настоящему договору действительны, если они оформлены в виде дополнительного соглашения и подписаны уполномоченными на то представителями сторон.

12.2. Все уведомления и сообщения должны направляться в письменной форме.

12.3. Настоящий договор, совершенный с факсимильным воспроизведением подписей сторон имеет юридическую силу, с обязательным последующим оформлением договора оригиналами подписей сторон и печатей.

12.4. Во всем остальном, что не предусмотрено настоящим договором, стороны руководствуются действующим законодательством.

12.5. Настоящий договор составлен в двух подлинных экземплярах по одному для каждой из сторон.

12.6. Все приложения к настоящему договору являются его неотъемлемой частью.

Приложения к договору:

Приложение № 1 (Техническое задание);

Приложение № 2 (Спецификация технических характеристик).

13. АДРЕСА И БАНКОВСКИЕ РЕКВИЗИТЫ СТОРОН

ЗАКАЗЧИК:

ОАО «РСП»
142132, Московская область, г/о Подольск,
мкрн. Дубровицкий, пос. Кузнечики,
Октябрьский мост, 8а
ИНН 5074114756 КПП 507401001
ПАО БАНК «ВОЗРОЖДЕНИЕ» г. Москва
р/с 40702810204000141396
к/с 301018109000000000181
БИК 044525181

ПОДРЯДЧИК:

14. ПОДПИСИ СТОРОН

ЗАКАЗЧИК:

Генеральный директор ОАО «РСП»

_____ **А.Р.Белевцев**

ПОДРЯДЧИК:

Спецификация технических характеристик

№№ п/п	Наименование товара	Технические характеристики товара	Количество (шт.)	Цена товара за единицу, руб.	Общая цена договора (руб.)
	ИТОГО:			X	

ЗАКАЗЧИК:
Генеральный директор ОАО «РСП»

_____ **А.Р.Белевцев**

ПОСТАВЩИК:

Извещение о проведении закупки
(в редакции № 1 от 28.01.2016)

Номер извещения: 31603253117
Наименование закупки: Поставка кабельно проводниковой продукции
Способ проведения закупки: Запрос цен

Заказчик

Наименование организации: Открытое акционерное общество "Ремонтно-строительное предприятие"

Место нахождения: 142133, Московская, Октябрьский мост, дом 8А

Почтовый адрес: 142133, Московская, Подольский, Октябрьский мост, дом 8А

Контактная информация

Ф.И.О: Веденков Дмитрий

Адрес электронной почты: oaorsp@mail.ru

Телефон: +7 (496) 7658264

Факс: +7 (496) 7657400

Предмет договора

Лот №1

Сведения о позиции плана закупки: План закупки № 2150138236, позиция плана 67

Предмет договора: Поставка кабельно проводниковой продукции

Начальная (максимальная) цена договора: 668 420.00 Российский рубль

Информация о товаре, работе, услуге:

№	Классификация по ОКПД2	Классификация по ОКВЭД2	Ед. измерения	Количество (Объем)	Дополнительные сведения
1	27.32 Провода и кабели электронные и электрические прочие	27.32.2 Производство силовых кабелей	Метр	8 500.00	

Место поставки товара, выполнения работ, оказания услуг для лота №1

Место поставки (адрес): Московская область, г/о Подольск, мкрн. Дубровицкий, п. Кузнечики, Октябрьский мост, 8а

Информация о документации по закупке

Срок предоставления документации: с 29.01.2016 по 04.02.2016

Место предоставления документации: Московская область, г/о Подольск, мкрн. Дубровицкий, п. Кузнечики, Октябрьский мост, 8а

Порядок предоставления документации: В соответствии с закупочной документацией

Официальный сайт, на котором размещена документация: www.zakupki.gov.ru

Размер, порядок и сроки внесения платы за предоставление документации по закупке

Извещение о проведении закупки

Размер платы: Плата не требуется

Информация о порядке проведения закупки

Дата и время окончания подачи заявок (по
местному времени): 04.02.2016 10:00

Рассмотрение заявок

Дата и время (по местному времени): 05.02.2016 10:00

Место:

Московская область, г/о Подольск, мкрн.
Дубровицкий, п. Кузнечики, Октябрьский
мост, 8а

Подведение итогов

Дата и время (по местному времени): 05.02.2016 10:00

Место:

Московская область, г/о Подольск, мкрн.
Дубровицкий, п. Кузнечики, Октябрьский
мост, 8а

ИЗВЕЩЕНИЕ НА ПРОВЕДЕНИЕ ЗАПРОСА ЦЕН

№ п/п	Наименование пункта	Текст пояснений
1	Заказчик, юридический адрес, контактное лицо, телефон, факс, адрес электронной почты	<p>Заказчик: Открытое акционерное общество «Ремонтно-строительное предприятие» Юридический адрес: Московская область, Подольский район, п.Кузнечики, ул. Октябрьский мост, 8а Почтовый адрес: 142133, Московская область, Подольский район, п.Кузнечики, ул. Октябрьский мост, 8а Контактное лицо: Веденков Дмитрий Витальевич тел. (4967) 65-82-64 (112 – планово-экономическое отделение), Контактное лицо по техническим вопросам и вопросам поставки товара: Шпаков Евгений Владимирович тел. (4967) 65-82-64 (116 – начальник участка) факс: (4967) 65-74-00 Адрес электронной почты: oaorsp@mail.ru</p>
2	Предмет договора	<p>Поставка электроматериалов, в том числе: - Кабель ВВГнг LS 4х6 – 4 000 м.; - Кабель ВВГнг LS 3х1,5 – 1 500 м.; - Кабель ВВГнг LS 3х2,5 – 2 000 м.; - Провод ПВ-1 1х6 (белый) – 750 м.; - Провод ПВ-1 1х16 (ж/з) – 250 м.</p>
3	Требования, установленные заказчиком, к качеству, техническим характеристикам товара, требования к их безопасности, к функциональным характеристикам товара, к размерам, упаковке, отгрузке товара и иные показатели, связанные с определением соответствия товара потребностям заказчика	<p>Качество и безопасность поставляемого товара должны соответствовать стандартам и нормам безопасности, действующим в Российской Федерации на данный вид продукции. Поставляемый Товар должен быть новым, год выпуска: не ранее 2015г., не бывшим в использовании, выполнен по ГОСТу указанному в техническом задании. Товар по своим техническим, функциональным характеристикам должен соответствовать потребностям заказчика, указанным в Техническом задании (Приложение №1)</p>
4	Требования к содержанию, форме, оформлению и составу заявки на участие в Запросе цен	<p>Заявка на участие в запросе цен должна содержать следующие сведения: - наименование, сведения об организационно-правовой форме, о месте нахождения, почтовый адрес (для юридического лица), фамилия, имя, отчество(при наличии), паспортные данные, сведения о месте жительства (для физического лица), номер контактного телефона, адрес электронной почты участника закупки(при их наличии); - идентификационный номер налогоплательщика; - согласие участника закупки исполнить условия договора, указанные в извещении о проведении запроса цен; - цена товара, работы, услуги с указанием сведений о включенных или не включенных в нее расходах (расходы на перевозку, страхование, уплату таможенных пошлин, налогов, сборов и другие обязательные платежи); - копии документов, подтверждающих соответствие участника закупки требованиям, установленным в извещении о проведении запроса цен; - по желанию участника иные сведения. Заявка на участие в запросе цен подается в запечатанном конверте. Вскрытие конверта осуществляется на заседании Комиссии.</p>

5	<p>Требования к описанию участниками закупки поставляемого товара, который является предметом закупки, его функциональных характеристик (потребительских свойств), его количественных и качественных характеристик, требования к описанию участниками закупки выполняемой работы, оказываемой услуги, которые являются предметом закупки, их количественных и качественных характеристик;</p>	<p>Описание участниками закупки объекта закупки (предмета запроса цен), в том числе: функциональных, технических и качественных характеристик, эксплуатационных характеристик объекта закупки (при необходимости), размеров, требований к упаковке и отгрузке товара и иных показателей, связанных с определением соответствия товара (работ, услуг) потребностям заказчика, осуществляется в соответствии с требованиями к предмету контракта, указанными в документации.</p> <p>При описании цифровых показателей характеристик товара (работ, услуг), в том числе условий гарантийного обслуживания, не допускается применение понятий «не более», «не менее», за исключением случаев, если заказчиком при описании показателей товара предусмотрены в соответствующем разделе позиции, которые не имеют конкретных значений и указание их допустимо в сопровождении словами «не более», «не менее»</p>
6	<p>Место, условия и сроки (периоды) поставки товара, выполнение работ, оказания услуг</p>	<p>Поставка товара осуществляется на объект, расположенный по адресу: Московская область, г/о Подольск, мкрн. Дубровицкий, п. Кузнечики, Октябрьский мост, 8а.</p> <p>Условия: Поставка осуществляется в соответствии с проектом договора.</p> <p>Срок поставки товара: в течении 10-ти рабочих дней со дня заключения договора.</p>
7	<p>Сведения о начальной (максимальной) цене договора (цене лота), руб.</p>	<p>668 420,00 рублей (Шестьсот шестьдесят восемь тысяч четыреста двадцать рублей 00 коп.).</p>
8	<p>Форма, сроки и порядок оплаты товара, услуг</p>	<p>Оплата осуществляется в безналичной форме</p> <ul style="list-style-type: none"> - авансирование не предусмотрено; - Платеж в размере 100 (Ста) % цены Договора, в течение 20 (Двадцати) банковских дней с момента подписания Покупателем товарной накладной и счета-фактуры.
9	<p>Порядок формирования цены договора (цены лота) (с учетом или без учета расходов на перевозку, страхование, уплату таможенных пошлин, налогов и других обязательных платежей)</p>	<p>В цену договора включены: стоимость товара, расходы на страхование, на уплату таможенных пошлин, налогов, включая НДС, сборов, транспортные расходы, связанные с доставкой товара на объект, погрузочно-разгрузочные работы и другие обязательные платежи</p>
10	<p>Место, дата начала и окончания срока подачи заявок</p>	<p>ОАО «РСП» Московская область, г/о Подольск, мкрн. Дубровицкий, п. Кузнечики, Октябрьский мост, д.8А с 29 января 2016 года по 04 февраля 2016 года 10:00 (время московское)</p>
11	<p>Требования к участникам размещения заказа</p>	<p>К участникам предъявляются следующие требования:</p> <ul style="list-style-type: none"> - отсутствие в реестрах недобросовестных поставщиков согласно федеральным законам № 94-ФЗ от 21.07.2005г., № 44-ФЗ от 05.04.2013 и № 223-ФЗ от 18.07.2011г.; - соответствие участников закупки требованиям, устанавливаемым в соответствии с законодательством РФ к лицам, осуществляющим поставки товаров, выполнение работ, оказание услуг, являющихся предметом закупки; - не проведение ликвидации участника закупки – юридического лица и отсутствие решения арбитражного суда о признании участника закупки – юридического лица, индивидуального предпринимателя банкротом и об открытии конкурсного производства;

		<p>- не приостановление деятельности участника закупки в порядке, предусмотренном КоАП РФ, на день подачи заявки на участие в закупке.</p> <p>Несоответствие Участника закупки и/или заявки Участника закупки требованиям документации о запросе цен является основанием для отклонения заявки Участника закупки. Отклоненные заявки не подлежат оценке и сопоставлению.</p>
12	Документы, представляемые участником в составе заявки на участие для подтверждения их соответствия установленным требованиям	<p>Заявка на участие в запросе цен должна содержать следующие сведения:</p> <ul style="list-style-type: none"> - наименование, сведения об организационно-правовой форме, о месте нахождения, почтовый адрес (для юридического лица), фамилия, имя, отчество(при наличии), паспортные данные, сведения о месте жительства (для физического лица), номер контактного телефона, адрес электронной почты участника закупки(при их наличии); - идентификационный номер налогоплательщика; - согласие участника закупки исполнить условия договора, указанные в извещении о проведении запроса цен; - цена товара, работы, услуги с указанием сведений о включенных или не включенных в нее расходах (расходы на перевозку, страхование, уплату таможенных пошлин, налогов, сборов и другие обязательные платежи); - копии документов, подтверждающих соответствие участника закупки требованиям, установленным в извещении о проведении запроса цен; - по желанию участника иные сведения.
13	Место и дата рассмотрения предложений участников закупки и подведения итогов закупки	<p>г/о Подольск, мкрн. Дубровицкий, п. Кузнечики, Октябрьский мост, д.8А</p> <p>05 февраля 2016 года в 10:00</p>
14	Место и срок размещения протокола подведения итогов Запроса цен	<p>Общероссийский официальный сайт http://zakupki.gov.ru, и официальный сайт ОАО «РСП» rsp-podolsk.ru</p> <p>до 08 февраля 2016 года</p>
15	Размер обеспечения заявки	Не предусмотрено
16	Сведения о валюте, используемой для формирования цены договора и расчетов с поставщиками	Рубли РФ
17	Размер обеспечения исполнения договора, срок и порядок его предоставления	Не предусмотрено
18	Сведения о праве заказчика изменить количество товара, объем выполняемых работ	В соответствии с проектом договора
19	Перечень документов, подтверждающих соответствие товара, требованиям, установленным в соответствии с законодательством РФ, в случае, если в соответствии с законодательством РФ установлены требования к таким товарам, работам, услугам.	<p>Поставляемый товар должен иметь:</p> <ul style="list-style-type: none"> - сертификат соответствия; - руководство по эксплуатации на русском языке; - гарантийные документы с указанием гарантийных сроков от производителя и поставщика.
20	Требования к сроку и (или)	Товар должен соответствовать законодательству, действующему

	объему предоставления гарантий качества оказываемых услуг	на территории РФ для данного вида товаров. Сроки предоставления гарантий качества на товар – не менее 24 месяцев со дня ввода в эксплуатацию.
21	Привлечение субподрядчиков (соисполнителей)	Не допускается
22	Срок подписания договора участником, обязанным заключить договор	Договор должен быть заключен Заказчиком не ранее десяти дней со дня размещения на Официальном сайте протокола рассмотрения и оценки заявок на участие в запросе цен и не позднее двадцати дней со дня подписания указанного протокола.
23	Сведения о возможности проведения переторжки и порядок её проведения	Не предусмотрено
24	Возможность отказа заказчика от проведения Запроса цен	Извещение об отказе от проведения запроса цен размещается не позднее, чем за три дня до даты окончания срока подачи заявок на участие в запросе цен в порядке, установленном для Официального размещения на Официальном сайте извещения о проведении запроса цен.
25	Формы, порядок, дата начала и дата окончания срока предоставления участникам закупки разъяснений положений документации о закупке	Разъяснение участникам закупки положений документации не предоставляется
26	Срок, место и порядок предоставления документации о закупке, размер, порядок и сроки внесения платы, взимаемой заказчиком за предоставление документации, если такая плата установлена заказчиком, за исключением случаев предоставления документации в форме электронного документа	Документация о закупке в виде электронного документа доступна для ознакомления на сайте http://zakupki.gov.ru с момента публикации настоящего извещения. Получить документацию о закупке можно в рабочие дни с 8:00 до 12:00 (время московское) по адресу: 142133, Московская область, г/о Подольск, мкрн. Дубровицкий, п. Кузнечики, Октябрьский мост, д.8А. При этом получателю документации о закупке необходимо иметь при себе доверенность от имени участника и документ, удостоверяющий личность.

Открытое Акционерное Общество «Ремонтно-строительное предприятие»

Адрес: 142132, Московская область, г/о Подольск, мкрн. Дубровицкий, п. Кузнечики, Октябрьский мост, 8а
тел.: 8(4967) 65-82-64, 65-82-55, факс 65-74-00, электр. почта: oaorsp@mail.ru
ИНН 5074114756 КПП 507401001 р/с.40702810204000141396 в ПАО БАНК «ВОЗРОЖДЕНИЕ» г. Москва
БИК 044525181 кор./счет 30101810900000000181

ПРОТОКОЛ № 31603253117

РАССМОТРЕНИЯ ЗАЯВОК И ПОДВЕДЕНИЯ ИТОГОВ ЗАПРОСА ЦЕН
№ 31603253117 НА ПРАВО ЗАКЛЮЧЕНИЯ ДОГОВОРА НА ПОСТАВКУ КАБЕЛЬНО-ПРОВОДНИКОВОЙ
ПРОДУКЦИИ

г. Подольск

«05» февраля 2016 года

На заседании закупочной комиссии по рассмотрению и оценке заявок на участие в запросе цен присутствовали:

Председатель комиссии:	Бабаев С.А.
Члены комиссии:	Козишникова В.А. Мишкина З.И. Морозов А.Ю. Чеботаев О.И.
Секретарь комиссии:	Веденков Д.В.

В состав единой комиссии входит 6 человек. Заседание проводится в присутствии 5-ти членов комиссии. Кворум имеется. Комиссия правомочна.

Заказчик – Открытое Акционерное Общество «Ремонтно-строительное предприятие»

Сведения о заказчике – адрес: 142133, Московская область, г/о Подольск, мкрн. Дубровицкий, п. Кузнечики, Октябрьский мост, 8а.
тел.: 8(4967) 65-82-64, 65-82-55, факс 65-74-00, электр. почта: oaorsp@mail.ru

Место, дата проведения процедуры – рассмотрение и оценка заявок осуществлялось по адресу: Московская область, г/о Подольск, мкрн. Дубровицкий, п. Кузнечики, Октябрьский мост, 8а.

Адрес размещения заказа: <http://zakupki.gov.ru>

Рассмотрение и оценка заявок начались 05 февраля 2016 г. в 10:00 по местному времени.

Предмет запроса цен – Поставка бензина и дизельного топлива посредством топливных карт

Начальная цена договора – 668 420,00рублей (Шестьсот шестьдесят восемь тысяч четыреста двадцать рублей 00 коп.)

На участие в запросе предложений поступило: 6 (Шесть) заявок.

Номер заявки	Наименование участника	Предложенная сумма договора	Дата и время поступления заявки
1	ООО «БиКоннект»	561 472,80	02.02.2016 г. в 10:00
2	ООО «СИТИ ЭЛЕКТРО»	620 267,50	02.02.2016 г. в 11:40
3	ЗАО «Электротехническая компания «ЭМТИ-КА»	526 640,00	02.02.2016 г. в 13:40

4	ООО «КОРПОРАЦИЯ МАН»	668 420,00	03.02.2016 г. в 11:50
5	ООО «ГК Кабель-трейд»	632 500,00	03.02.2016 г. в 12:15
6	ООО «ТД «КАМА»	668 263,50	04.02.2016 г. в 08:50

По итогам рассмотрения заявок путем голосования принято решение о соответствии предъявляемым требованиям:

1. ООО «БиКоннект»

Члены комиссии	Ф.И.О.	«За» принятие решения	«Против» принятия решения
Председатель комиссии	Бабаев С.А.	за	
Члены комиссии:	Козишникова В.А.	за	
	Мишкина З.И.	за	
	Морозов А.Ю.	за	
	Чеботаев О.И.	за	

2. ООО «СИТИ ЭЛЕКТРО»

Члены комиссии	Ф.И.О.	«За» принятие решения	«Против» принятия решения
Председатель комиссии	Бабаев С.А.	за	
Члены комиссии:	Козишникова В.А.	за	
	Мишкина З.И.	за	
	Морозов А.Ю.	за	
	Чеботаев О.И.	за	

3. ЗАО «Электротехническая компания «ЭМТИКА»

Члены комиссии	Ф.И.О.	«За» принятие решения	«Против» принятия решения
Председатель комиссии	Бабаев С.А.	за	
Члены комиссии:	Козишникова В.А.	за	
	Мишкина З.И.	за	
	Морозов А.Ю.	за	
	Чеботаев О.И.	за	

4. ООО «КОРПОРАЦИЯ МАН»

Члены комиссии	Ф.И.О.	«За» принятие решения	«Против» принятия решения
Председатель комиссии	Бабаев С.А.	за	
Члены комиссии:	Козишникова В.А.	за	
	Мишкина З.И.	за	
	Морозов А.Ю.	за	
	Чеботаев О.И.	за	

5. ООО «ГК Кабель-трейд»

Члены комиссии	Ф.И.О.	«За» принятие решения	«Против» принятия решения
Председатель комиссии	Бабаев С.А.	за	
Члены комиссии:	Козишникова В.А.	за	
	Мишкина З.И.	за	
	Морозов А.Ю.	за	
	Чеботаев О.И.	за	

6. ООО «ТД «КАМА»

Члены комиссии	Ф.И.О.	«За» принятие решения	«Против» принятия решения
Председатель комиссии	Бабаев С.А.	за	
Члены комиссии:	Козишникова В.А.	за	
	Мишкина З.И.	за	
	Морозов А.Ю.	за	
	Чеботаев О.И.	за	

По итогам рассмотрения заявок на участие в запросе цен путем голосования принято решение о признании победителем Закрытое акционерное общество «Электротехническая компания «ЭМТИКА».

Сведения о победителе запроса цен:

Полное фирменное наименование	Закрытое акционерное общество «Электротехническая компания «ЭМТИКА»
Сокращенное наименование	ЗАО «Электротехническая компания «ЭМТИКА»
Сведения об организационно-правовой форме	Закрытое акционерное общество
Сведения о месте нахождения	142103, МО, г. Подольск, ул. Бронницкая, д. 22
Почтовый адрес	142103, МО, г. Подольск, ул. Бронницкая, д. 22
Номер контактного телефона	7-495-5000510
ИНН	5036033168

Сведения об участнике, предложившем лучшую цену после победителя:

Полное фирменное наименование	Общество с ограниченной ответственностью "БиКоннект"
Сокращенное наименование	ООО "БиКоннект"
Сведения об организационно-правовой форме	Общество с ограниченной ответственностью
Сведения о месте нахождения	121108, г. Москва, ул. Ивана Франко, д. 4
Почтовый адрес	121108, г. Москва, ул. Ивана Франко, д. 4
Номер контактного телефона	7-495-2215392
ИНН	7731643673

Заседание комиссии окончено 05 февраля 2016 г. в 10 часов 00 минут по местному времени.

Протокол подписан присутствующими на заседании членами единой комиссии:

Председатель комиссии

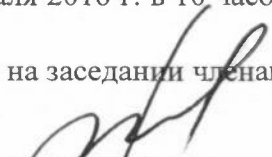

(подпись) Бабаев С.А.

Члены комиссии:



(подпись) Козишникова В.А.



(подпись) Мишкина З.И.



(подпись) Морозов А.Ю.



(подпись) Чеботаев О.И.

Секретарь комиссии:



(подпись) Веденков Д.В.

«УТВЕРЖДАЮ»

Генеральный директор ОАО «РСП»

_____ А.Р.Белевцев

ДОКУМЕНТАЦИЯ ЗАПРОСА ЦЕН

**На право заключения договора на поставку
СИП-4 4x16
для Открытого акционерного общества
«Ремонтно-строительное предприятие»**

Подольск, 2016 г.

ПРИГЛАШЕНИЕ К УЧАСТИЮ В ЗАПРОСЕ ЦЕН

Настоящим приглашаются к участию в запросе цен, полная информация о котором указана в Разделе «Информационная карта запроса цен» настоящей документации, любые юридические лица независимо от организационно-правовой формы, формы собственности, места нахождения и места происхождения капитала, или любые физические лица, в том числе индивидуальные предприниматели.

Заинтересованные лица могут получить полный комплект документации запроса цен на Общероссийском официальном сайте <http://zakupki.gov.ru>, единой автоматизированной системе управления закупками <http://easuz.mosreg.ru/easuz223/> и официальном сайте ОАО «РСП» rsp-podolskrm.ru

Настоящая документация подготовлена в соответствии с Федеральным законом № 223-ФЗ, Положением о закупке, утвержденным в соответствии с Постановлением Правительства Московской области от 19.08.2014 № 666/31 «О мерах по реализации Федерального закона от 18.07.2011 № 223-ФЗ «О закупках товаров, работ, услуг отдельными видами юридических лиц» в Московской области» в редакции на дату размещения извещения о проведении закупки на Официальном сайте, а также иными нормативными правовыми актами, регулирующими отношения, связанные с осуществлением закупок, в целях повышения эффективности, результативности осуществления закупок товаров, работ, услуг.

В части, прямо не урегулированной законодательством Российской Федерации, проведение закупки регулируется настоящей Документацией.

Запрос цен

Под запросом цен понимается способ закупок, при котором информация о потребностях в товарах, работах, услугах для нужд Заказчика сообщается неограниченному кругу лиц путем размещения на Официальном сайте извещения о проведении запроса цен и победителем, в котором Комиссия признает участника закупки, предложившего наиболее низкую цену договора.

Запрос цен не является конкурсом либо аукционом. Таким образом, данный способ закупки не накладывает на Заказчика соответствующего объема гражданско-правовых обязательств по обязательному заключению договора с победителем запроса цен или иным его участником.

Заказчик, официально разместивший на Официальном сайте извещение о проведении запроса цен, вправе отказаться от его проведения. Извещение об отказе от проведения запроса цен размещается не позднее, чем за три дня до даты окончания срока подачи заявок на участие в запросе цен в порядке, установленном для Официального размещения на Официальном сайте извещения о проведении запроса цен.

Требования, предъявляемые к заявке на участие в запросе цен

Заявка на участие в запросе цен должна содержать следующие сведения:

наименование, сведения об организационно-правовой форме, о месте нахождения, почтовый адрес (для юридического лица), фамилия, имя, отчество(при наличии), паспортные данные, сведения о месте жительства (для физического лица), номер контактного телефона, адрес электронной почты участника закупки(при их наличии);

идентификационный номер налогоплательщика;

согласие участника закупки исполнить условия договора, указанные в извещении о проведении запроса цен и информационной карте запроса цен;

цена товара, работы, услуги с указанием сведений о включенных или не включенных в нее расходах (расходы на перевозку, страхование, уплату таможенных пошлин, налогов, сборов и другие обязательные платежи);

копии документов, подтверждающих соответствие участника закупки требованиям, установленным в извещении о проведении запроса цен и информационной карте запроса цен;

документы, подтверждающие внесение денежных средств в качестве обеспечения заявки на участие в запросе цен, в случае, если в извещении о проведении запроса цен содержится указание на требование обеспечения такой заявки (платежное поручение, подтверждающее перечисление денежных средств в качестве обеспечения заявки на участие в запросе цен, или копия такого поручения);

по желанию участника иные сведения.

Порядок подачи заявок на участие в запросе цен

Любой участник закупки, в том числе участник закупки, которому не направлялся запрос цен, вправе подать только одну заявку на участие в запросе цен, внесение изменений в которую не допускается.

Участник закупки, подавший заявку на участие в запросе цен, вправе отозвать заявку в любое время до окончания срока подачи заявок на участие в запросе цен. Порядок и срок отзыва заявок на участие в запросе цен устанавливается в извещении о проведении запроса цен.

Заявка на участие в запросе цен подается участником закупки Заказчику в письменной форме в срок, указанный в извещении о проведении запроса цен.

Заявка на участие в запросе цен, поданная в срок, указанный в извещении о проведении запроса цен, регистрируется Заказчиком в Журнале регистрации заявок на участие в запросе цен. По требованию участника закупки, подавшего заявку на участие в запросе цен, Заказчик выдает расписку в получении заявки на участие в запросе цен с указанием даты и времени ее получения.

Проведение переговоров между Заказчиком или Комиссией и участником закупки в отношении, поданной им заявки на участие в запросе цен не допускается.

Заявки на участие в запросе цен, поданные после дня окончания срока подачи заявок на участие в запросе цен, указанного в извещении о проведении запроса цен, не рассматриваются и в день их поступления возвращаются участникам закупки, подавшим такие заявки.

В случае если после дня окончания срока подачи заявок на участие в запросе цен подана только одна заявка, Заказчик продлевает срок подачи заявок на участие в запросе цен не менее чем на три рабочих дня и в течение не более одного рабочего дня после дня окончания срока подачи заявок на участие в запросе цен, размещает на Официальном сайте извещение о продлении срока подачи таких заявок. При этом заявка, поданная в срок, указанный в извещении о проведении запроса цен, вскрывается и рассматривается одновременно с заявками, поданными в срок, указанный в извещении о продлении срока подачи заявок на участие в запросе цен.

Заявка на участие в запросе цен подается в запечатанном конверте. Вскрытие конверта осуществляется на заседании Комиссии.

Рассмотрение и оценка заявок на участие в запросе цен

Комиссия в срок, не превышающий пяти рабочих дней, следующих за днем окончания срока подачи заявок на участие в запросе цен, рассматривает заявки на соответствие их требованиям, установленным в извещении о проведении запроса цен, и оценивает заявки на участие в запросе цен по критерию цена договора.

Победителем в проведении запроса цен признается участник закупки, подавший заявку на участие в запросе цен, которая отвечает всем требованиям, установленным в извещении о проведении запроса цен и в которой указана наиболее низкая цена товаров, работ, услуг. При предложении наиболее низкой цены товаров, работ, услуг несколькими участниками закупки победителем в проведении запроса цен признается участник закупки, заявка на участие в запросе цен которого поступила ранее заявок на участие в запросе цен других участников закупки.

Комиссия отклоняет заявки на участие в запросе цен, если они не соответствуют требованиям, установленным в извещении о проведении запроса цен, или предложенная в заявках на участие в запросе цен цена товаров, работ, услуг превышает начальную (максимальную) цену договора, указанную в извещении о проведении запроса цен.

Результаты рассмотрения и оценки заявок на участие в запросе цен оформляются протоколом, который подписывается всеми присутствующими на заседании членами Комиссии.

Протокол рассмотрения и оценки заявок на участие в запросе цен в течении трёх рабочих дней, следующих за днём его подписания, размещается Заказчиком на Официальном сайте.

Протокол рассмотрения и оценки заявок на участие в запросе цен составляется в одном экземпляре, который остается у Заказчика. Заказчик в течение трех рабочих дней со дня подписания указанного протокола передает победителю в проведении запроса цен проект договора, который составляется путем включения в него условий исполнения договора, предусмотренных извещением о проведении запроса цен, и цены, предложенной победителем запроса цен в заявке на участие в запросе цен.

В случае если победитель в проведении запроса цен в срок, указанный в извещении о проведении запроса цен, не представил Заказчику подписанный проект договора на условиях, указанных в поданной участником закупки, с которым заключается договор, заявке на участие в запросе цен на участие в запросе цен и в извещении о проведении запроса цен, а также обеспечение исполнения договора в случае, если Заказчиком было установлено требование обеспечения исполнения договора, такой победитель признается уклонившимся от заключения договора.

В случае, если победитель в проведении запроса цен признан уклонившимся от заключения договора, Заказчик вправе обратиться в суд с иском о требовании о понуждении

победителя в проведении запроса цен заключить договор, а также о возмещении убытков, причиненных уклонением от заключения договора, либо заключить договор с участником закупки, предложение о цене договора которого содержит лучшее условие по цене договора, следующее после предложенного победителем в проведении запроса цен условия, если цена договора не превышает начальную (максимальную) цену договора, указанную в извещении о проведении запроса цен. При этом заключение договора для указанных участников закупки является обязательным. В случае уклонения указанных участников закупки от заключения договора Заказчик вправе обратиться в суд с иском о требовании о понуждении таких участников закупки заключить договор, а также о возмещении убытков, причиненных уклонением от заключения договора, осуществить повторный запрос цен.

Договор должен быть заключен Заказчиком не ранее десяти дней со дня размещения на Официальном сайте протокола рассмотрения и оценки заявок на участие в запросе цен и не позднее двадцати дней со дня подписания указанного протокола.

Запрос цен признается несостоявшимся в случае если:

подана только одна заявка на участие в запросе цен и в результате продления срока подачи заявок на участие в запросе цен дополнительно не представлена ни одна заявка на участие в запросе цен;

не подано ни одной заявки на участие в запросе цен;

на основании результатов рассмотрения Комиссией заявок на участие в запросе цен принято решение об отклонении всех заявок на участие в запросе цен или на основании результатов рассмотрения Комиссией заявок на участие в запросе цен участников закупки принято решение о допуске к участию в запросе цен единственного участника закупки, из всех подавших заявки.

Договор заключается на условиях, предусмотренных извещением о проведении запроса цен, по цене, предложенной в заявке на участие в запросе цен победителя в проведении запроса цен или в заявке на участие в запросе цен участника закупки, с которым заключается договор в случае уклонения победителя в проведении запроса цен от заключения договора.

При заключении договора по результатам проведенной закупки по цене, сниженной победителем или участником закупки, с которым заключается договор, на 30 (тридцать) и более процентов от начальной (максимальной) цены закупки, обязательно представление таким победителем или участником закупки, с которым заключается договор, обоснования снижения цены договора. В случае непредставления такого обоснования, победитель или участник закупки, с которым заключается договор, признаются уклонившимся от заключения договора.

В случаях, если запрос цен признается несостоявшимся, Заказчик продлевает срок подачи заявок на участие в запросе цен на четыре рабочих дня и в течение одного рабочего дня после даты окончания срока подачи таких заявок размещает в единой информационной системе извещение о продлении срока подачи таких заявок; отказывается от проведения повторного запроса цен, в случае если утрачена потребность в закупке; объявляет о проведении повторного запроса цен. При этом Заказчик вправе изменить условия запроса цен.

ИНФОРМАЦИОННАЯ КАРТА ЗАПРОСА ЦЕН

В Информационной карте запроса цен содержится информация для данной конкретной закупки, которая уточняет, разъясняет и дополняет положения настоящей документации.

При возникновении противоречия между положениями Общей части документации и части «Информационная карта запроса цен», применяются положения части «Информационная карта запроса цен».

№ п/п	Наименование пункта	Текст пояснений
1	Заказчик, юридический адрес, контактное лицо, телефон, факс, адрес электронной почты	<p>Заказчик: Открытое акционерное общество «Ремонтно-строительное предприятие» Юридический адрес: Московская область, Подольский район, п.Кузнечики, ул. Октябрьский мост, 8а Почтовый адрес: 142133, Московская область, Подольский район, п.Кузнечики, ул. Октябрьский мост, 8а Контактное лицо: Веденков Дмитрий Витальевич тел. (4967) 65-82-64 (112 – планово-экономическое отделение), Контактное лицо по техническим вопросам и вопросам поставки товара: Шпаков Евгений Владимирович тел. (4967) 65-82-64 (116 – начальник участка) факс: (4967) 65-74-00 Адрес электронной почты: oaorsp@mail.ru</p>
2	Предмет договора	Поставка СИП-4 4x16 – 3 000 м.
3	Требования, установленные заказчиком, к качеству, техническим характеристикам товара, требования к их безопасности, к функциональным характеристикам товара, к размерам, упаковке, отгрузке товара и иные показатели, связанные с определением соответствия товара потребностям заказчика	<p>Качество и безопасность поставляемого товара должны соответствовать стандартам и нормам безопасности, действующим в Российской Федерации на данный вид продукции.</p> <p>Поставляемый Товар должен быть новым, год выпуска: не ранее 2015г., не бывшим в использовании, выполнен по ГОСТу указанному в техническом задании.</p> <p>Товар по своим техническим, функциональным характеристикам должен соответствовать потребностям заказчика, указанным в Техническом задании (Приложение №1)</p>
4	Требования к содержанию, форме, оформлению и составу заявки на участие в Запросе цен	<p>Заявка на участие в запросе цен должна содержать следующие сведения:</p> <ul style="list-style-type: none"> - наименование, сведения об организационно-правовой форме, о месте нахождения, почтовый адрес (для юридического лица), фамилия, имя, отчество(при наличии), паспортные данные, сведения о месте жительства (для физического лица), номер контактного телефона, адрес электронной почты участника закупки(при их наличии); - идентификационный номер налогоплательщика; - согласие участника закупки исполнить условия договора, указанные в извещении о проведении запроса цен; - цена товара, работы, услуги с указанием сведений о включенных или не включенных в нее расходах (расходы на перевозку, страхование, уплату таможенных пошлин, налогов, сборов и другие обязательные платежи); - копии документов, подтверждающих соответствие участника закупки требованиям, установленным в извещении о проведении запроса цен; - по желанию участника иные сведения. <p>Заявка на участие в запросе цен подается в запечатанном конверте. Вскрытие конверта осуществляется на заседании</p>

		Комиссии.
5	Требования к описанию участниками закупки поставляемого товара, который является предметом закупки, его функциональных характеристик (потребительских свойств), его количественных и качественных характеристик, требования к описанию участниками закупки выполняемой работы, оказываемой услуги, которые являются предметом закупки, их количественных и качественных характеристик;	<p>Описание участниками закупки объекта закупки (предмета запроса цен), в том числе: функциональных, технических и качественных характеристик, эксплуатационных характеристик объекта закупки (при необходимости), размеров, требований к упаковке и отгрузке товара и иных показателей, связанных с определением соответствия товара (работ, услуг) потребностям заказчика, осуществляется в соответствии с требованиями к предмету контракта, указанными в документации.</p> <p>При описании цифровых показателей характеристик товара (работ, услуг), в том числе условий гарантийного обслуживания, не допускается применение понятий «не более», «не менее», за исключением случаев, если заказчиком при описании показателей товара предусмотрены в соответствующем разделе позиции, которые не имеют конкретных значений и указание их допустимо в сопровождении словами «не более», «не менее»</p>
6	Место, условия и сроки (периоды) поставки товара, выполнение работ, оказания услуг	<p>Поставка товара осуществляется на объект, расположенный по адресу: Московская область, г/о Подольск, мкрн. Дубровицкий, п. Кузнечики, Октябрьский мост, 8а.</p> <p>Условия: Поставка осуществляется в соответствии с проектом договора.</p> <p>Срок поставки товара: в течении 10-ти рабочих дней со дня заключения договора.</p>
7	Сведения о начальной (максимальной) цене договора (цене лота), руб.	180 000,00 рублей (Сто восемьдесят тысяч рублей 00 коп.).
8	Форма, сроки и порядок оплаты товара, услуг	<p>Оплата осуществляется в безналичной форме</p> <ul style="list-style-type: none"> - авансирование не предусмотрено; - Платеж в размере 100 (Ста) % цены Договора, в течение 20 (Двадцати) банковских дней с момента подписания Покупателем товарной накладной и счета-фактуры.
9	Порядок формирования цены договора (цены лота) (с учетом или без учета расходов на перевозку, страхование, уплату таможенных пошлин, налогов и других обязательных платежей)	В цену договора включены: стоимость товара, расходы на страхование, на уплату таможенных пошлин, налогов, включая НДС, сборов, транспортные расходы, связанные с доставкой товара на объект, погрузочно-разгрузочные работы и другие обязательные платежи
10	Место, дата начала и окончания срока подачи заявок	<p>ОАО «РСП» Московская область, г/о Подольск, мкрн. Дубровицкий, п. Кузнечики, Октябрьский мост, д.8А</p> <p>с 29 января 2016 года по 04 февраля 2016 года 10:00 (время московское)</p>
11	Требования к участникам размещения заказа	<p>К участникам предъявляются следующие требования:</p> <ul style="list-style-type: none"> - отсутствие в реестрах недобросовестных поставщиков согласно федеральным законам № 94-ФЗ от 21.07.2005г., № 44-ФЗ от 05.04.2013 и № 223-ФЗ от 18.07.2011г.; - соответствие участников закупки требованиям, устанавливаемым в соответствии с законодательством РФ к лицам, осуществляющим

		<p>поставки товаров, выполнение работ, оказание услуг, являющихся предметом закупки;</p> <ul style="list-style-type: none"> - не проведение ликвидации участника закупки – юридического лица и отсутствие решения арбитражного суда о признании участника закупки – юридического лица, индивидуального предпринимателя банкротом и об открытии конкурсного производства; - не приостановление деятельности участника закупки в порядке, предусмотренном КоАП РФ, на день подачи заявки на участие в закупке. <p>Несоответствие Участника закупки и/или заявки Участника закупки требованиям документации о запросе цен является основанием для отклонения заявки Участника закупки. Отклоненные заявки не подлежат оценке и сопоставлению.</p>
12	Документы, представляемые участником в составе заявки на участие для подтверждения их соответствия установленным требованиям	<p>Заявка на участие в запросе цен должна содержать следующие сведения:</p> <ul style="list-style-type: none"> - наименование, сведения об организационно-правовой форме, о месте нахождения, почтовый адрес (для юридического лица), фамилия, имя, отчество(при наличии), паспортные данные, сведения о месте жительства (для физического лица), номер контактного телефона, адрес электронной почты участника закупки(при их наличии); - идентификационный номер налогоплательщика; - согласие участника закупки исполнить условия договора, указанные в извещении о проведении запроса цен; - цена товара, работы, услуги с указанием сведений о включенных или не включенных в нее расходах (расходы на перевозку, страхование, уплату таможенных пошлин, налогов, сборов и другие обязательные платежи); - копии документов, подтверждающих соответствие участника закупки требованиям, установленным в извещении о проведении запроса цен; - по желанию участника иные сведения.
13	Место и дата рассмотрения предложений участников закупки и подведения итогов закупки	<p>г/о Подольск, мкрн. Дубровицкий, п. Кузнечики, Октябрьский мост, д.8А 05 февраля 2016 года в 10:00</p>
14	Место и срок размещения протокола подведения итогов Запроса цен	<p>Общероссийский официальный сайт http://zakupki.gov.ru, и официальный сайт ОАО «РСП» rsp-podolsk.ru до 08 февраля 2016 года</p>
15	Размер обеспечения заявки	Не предусмотрено
16	Сведения о валюте, используемой для формирования цены договора и расчетов с поставщиками	Рубли РФ
17	Размер обеспечения исполнения договора, срок и порядок его предоставления	Не предусмотрено
18	Сведения о праве заказчика изменить количество товара, объем выполняемых работ	В соответствии с проектом договора
19	Перечень документов, подтверждающих соответствие товара, требованиям, установленным в	<p>Поставляемый товар должен иметь:</p> <ul style="list-style-type: none"> - сертификат соответствия; - руководство по эксплуатации на русском языке; - гарантийные документы с указанием гарантийных сроков от производителя и поставщика.

	соответствии с законодательством РФ, в случае, если в соответствии с законодательством РФ установлены требования к таким товарам, работам, услугам.	
20	Требования к сроку и (или) объему предоставления гарантий качества оказываемых услуг	Товар должен соответствовать законодательству, действующему на территории РФ для данного вида товаров. Сроки предоставления гарантий качества на товар – не менее 24 месяцев со дня ввода в эксплуатацию.
21	Привлечение субподрядчиков (соисполнителей)	Не допускается
22	Срок подписания договора участником, обязанным заключить договор	Договор должен быть заключен Заказчиком не ранее десяти дней со дня размещения на Официальном сайте протокола рассмотрения и оценки заявок на участие в запросе цен и не позднее двадцати дней со дня подписания указанного протокола.
23	Сведения о возможности проведения переторжки и порядок её проведения	Не предусмотрено
24	Возможность отказа заказчика от проведения Запроса цен	Извещение об отказе от проведения запроса цен размещается не позднее, чем за три дня до даты окончания срока подачи заявок на участие в запросе цен в порядке, установленном для Официального размещения на Официальном сайте извещения о проведении запроса цен.
25	Формы, порядок, дата начала и дата окончания срока предоставления участникам закупки разъяснений положений документации о закупке	Разъяснение участникам закупки положений документации не предоставляется
26	Срок, место и порядок предоставления документации о закупке, размер, порядок и сроки внесения платы, взимаемой заказчиком за предоставление документации, если такая плата установлена заказчиком, за исключением случаев предоставления документации в форме электронного документа	Документация о закупке в виде электронного документа доступна для ознакомления на сайте http://zakupki.gov.ru с момента публикации настоящего извещения. Получить документацию о закупке можно в рабочие дни с 8:00 до 12:00 (время московское) по адресу: 142133, Московская область, г/о Подольск, мкрн. Дубровицкий, п. Кузнечики, Октябрьский мост, д.8А. При этом получателю документации о закупке необходимо иметь при себе доверенность от имени участника и документ, удостоверяющий личность.

ТЕХНИЧЕСКОЕ ЗАДАНИЕ

<u>№п/п</u>	<u>Наименование материала</u>	<u>Требуемые значения</u>	<u>Кол-во, м</u>	
<u>1</u>	<u>СИП-4 4x16</u> <u>ГОСТ Р</u> <u>52373-2005</u>	Провод самонесущий , с алюминиевыми фазными токопроводящими жилами , с нулевой несущей изолированной жилой. Изолированные фазные жилы имеют отличительную расцветку. Нулевая несущая жила изготавливается из алюминиевого сплава или из алюминиевого провода , упрочненного стальной проволокой для обеспечения прочности при растяжении. Температурный диапазон эксплуатации от минус 50 до 50 град.С При относительной влажности до 98 % эксплуатация до 35 град.С Минимальная температура прокладки кабеля без предварительного нагрева - минус 20 град.С.. Срок эксплуатации - 25 лет.	3000	

Раздел: ОБРАЗЦЫ ФОРМ ОСНОВНЫХ ДОКУМЕНТОВ, ВКЛЮЧАЕМЫХ В ЗАЯВКУ НА УЧАСТИЕ В ЗАПРОСЕ ЦЕН

Форма 1.

Фирменный бланк участника

« ___ » _____ 20__ года № _____

ЗАЯВКА НА УЧАСТИЕ В ЗАПРОСЕ ЦЕН (ФОРМА 1)

Изучив извещение о проведении Запроса цен на право заключения договора на поставку товара для нужд Открытого Акционерного Общества «Ремонтно-строительное предприятие», на Общероссийском официальном сайте на сайте <http://zakupki.gov.ru/>, документацию запроса цен и принимая установленные в них требования и условия Запроса цен,

(полное наименование участника с указанием организационно-правовой формы)

зарегистрированное по адресу _____
(юридический адрес участника Запроса цен)

предлагает заключить договор на: _____
(предмет договора)

Срок поставки товара: _____

Настоящим подтверждаем, что против _____
(наименование участника) не проводится процедура ликвидации, не принято арбитражным судом решения о признании _____ (наименование участника) банкротом, деятельность _____ (наименование участника) не приостановлена, а также, что размер задолженности по начисленным налогам, сборам и иным обязательным платежам в бюджеты любого уровня или государственные внебюджетные фонды за прошедший календарный год не превышает ___ % _____ (значение указать цифрами и прописью) балансовой стоимости активов _____ (наименование участника) по данным бухгалтерской отчетности за последний завершенный отчетный период, на имущество не наложен арест по решению суда, административного органа.

В случае признания нас победителем Запроса цен мы берем на себя обязательства подписать со своей стороны договор в соответствии с требованиями документации Запроса цен и условиями нашей заявки в течение 3 (трех) рабочих дней с даты получения от заказчика проекта договора и представить все подписанные экземпляры договора заказчику.

В случае, если нашей заявке будет присвоен второй номер, а победитель Запроса цен будет признан уклонившимся от заключения договора с заказчиком, мы обязуемся подписать данный договор в соответствии с требованиями документации Запроса цен и условиями нашей заявки.

В соответствии с инструкциями, полученными от Вас в документации Запроса цен, информация по сути нашей заявки представлена в следующих документах, которые являются неотъемлемой частью нашей заявки:

№ п/п	Наименование документа [указываются документы, перечисленные в пункте 4 раздела 4 «Информационная карта»]	№ страницы	Число страниц
1.			
2.			
3.			
4.			
5.			
6.			
7.			

(Подпись уполномоченного представителя)

(ФИО и должность подписавшего)

М.П.

ИНСТРУКЦИИ ПО ЗАПОЛНЕНИЮ

1. Данные инструкции не следует воспроизводить в документах, подготовленных участником на участие в Запросе цен.

2. Заявку на участие в Запросе цен следует оформить на официальном бланке участника. Участник присваивает заявке дату и номер в соответствии с принятыми у него правилами документооборота.

3. Участник должен указать свое полное наименование (с указанием организационно-правовой формы) и юридический адрес.

4. Участник должен перечислить и указать объем каждого из прилагаемых к заявке документов, определяющих суть технико-коммерческого предложения участника Запроса цен.

Запрос цен на право заключения договора на _____

АНКЕТА УЧАСТНИКА ЗАПРОСА ЦЕН (Форма 2)

Участник Запроса цен: _____

№	Наименование	Сведения об участнике запроса цен
1.	Фирменное наименование (полное и сокращенное наименования организации либо Ф.И.О. участника – физического лица, в том числе зарегистрированного в качестве индивидуального предпринимателя)	
2.	Организационно - правовая форма	
3.	Свидетельство о внесении в Единый государственный реестр юридических лиц/индивидуальных предпринимателей (дата и номер, кем выдано) либо паспортные данные для участника – физического лица	
4.	ИНН	
5.	Юридический адрес (страна, адрес)	
6.	Почтовый адрес (страна, адрес)	
7.	Фактическое местоположение	
8.	Телефоны (с указанием кода города)	
9.	Факс (с указанием кода города)	
10.	Адрес электронной почты	

(Подпись уполномоченного представителя)

(ФИО и должность подписавшего)

М.П.

ИНСТРУКЦИИ ПО ЗАПОЛНЕНИЮ

1. Данные инструкции не следует воспроизводить в документах, подготовленных участником на участие в запросе цен.
2. Участник приводит номер и дату заявки, приложением к которой является данная анкета участника запроса цен.
3. Участник указывает свое фирменное наименование (в т.ч. организационно-правовую форму).
4. Заполненная участником анкета должна содержать все сведения, указанные в таблице. В случае отсутствия каких-либо данных указать слово «нет».

(ПРОЕКТ) ДОГОВОР N ____

г. Подольск

от «__» _____ 2016 г.

Открытое Акционерное Общество «Ремонтно-строительное предприятие», именуемое в дальнейшем **Заказчик**, в лице генерального директора Белевцева Александра Рудольфовича, действующего на основании Устава, с одной стороны, и _____ именуемое в дальнейшем **Поставщик**, в лице _____, действующего на основании _____, с другой стороны, совместно именуемые в дальнейшем стороны, с соблюдением требований Федерального закона от 18.07.2011г. № 223-ФЗ «О закупках товаров, работ, услуг отдельными видами юридических лиц», на основании результатов размещения заказа путем проведения Запроса цен (протокол № ____ от ____ 2016 г.), заключили настоящий договор о нижеследующем

1. ПРЕДМЕТ ДОГОВОРА

1.1. По настоящему договору Поставщик обязуется поставить Заказчику **СИП-4 4x16 – 3 000 м. (далее - Товар)** в соответствии с техническим заданием (Приложение № 1) и со спецификацией технических характеристик (Приложение № 2) к настоящему договору, в сроки и на условиях поставки, предусмотренные в договоре, а Заказчик обязуется принять поставленный Товар и уплатить за него цену, предусмотренную в пункте 2.1. настоящего договора.

2. ЦЕНА ДОГОВОРА И ПОРЯДОК РАСЧЕТОВ

2.1. Общая сумма (цена) договора составляет _____ (_____) руб., в том числе НДС (18 %) _____ руб.

Цена договора является твердой и может изменяться исключительно в случаях, предусмотренных Федеральным законом «О закупках товаров, работ, услуг отдельными видами юридических лиц» № 223-ФЗ от 18.07.2011 г.

В цену договора включены: стоимость товара, расходы на страхование, на уплату таможенных пошлин, налогов, включая НДС, сборов, транспортные расходы, связанные с доставкой товара на объект и другие обязательные платежи.

2.2. Оплата Товара производится за счет прибыли предприятия, полученной в результате осуществления регулируемой деятельности (услуги по передаче электрической энергии)

2.3. Авансирование не предусмотрено

2.4. Расчет (оплата) 100% стоимости за фактически поставленный Товар производится Заказчиком в течение 20 (Двадцати) банковских дней со дня подписания товарных накладных, при соответствии надлежащему качеству на основании счетов-фактур.

3. ПРАВА И ОБЯЗАННОСТИ СТОРОН

3.1. Поставщик обязан:

3.1.1. Осуществить поставку Заказчику Товара надлежащего качества. Срок поставки товара – в течении 10 рабочих дней со дня заключения договора.

3.1.2. Осуществить поставку Товара автотранспортом и за свой счет по адресу: Московская область, Подольский район, п. Кузнечики, ул. Октябрьский мост, 8а.

3.1.3. Передать Заказчику Товар свободный от любых прав третьих лиц.

3.1.4. Одновременно с передачей Товара предоставить Заказчику сертификат соответствия на товар, руководство по эксплуатации на русском языке, гарантийные документы с указанием гарантийных сроков от производителя и поставщика, а также документы, подтверждающие проведение испытания оборудования товара.

3.1.5. Осуществлять гарантийное обслуживание Товара: выезд на место нахождения Товара в течение 3 дней с момента получения заявки Заказчика. Расходы на обслуживание Товара в гарантийный срок несет Поставщик в пределах гарантийных обязательств.

3.1.6. Выполнять другие обязанности, предусмотренные действующим гражданским законодательством РФ.

3.2. Заказчик обязан:

3.2.1. Оплатить Товар в порядке и сроки, предусмотренные настоящим договором

3. КАЧЕСТВО ТОВАРА

4.1. Поставляемый Товар должен быть новым, произведенным не ранее 2015 года, не бывшим в эксплуатации.

4.2. Качество и безопасность поставляемого товара должны соответствовать стандартам и нормам безопасности, действующим в Российской Федерации на данный вид продукции.

4.3. В случае поставки Товара ненадлежащего качества Заказчик вправе по своему выбору потребовать:

- соразмерного уменьшения цены;
- безвозмездной замены некачественного Товара в течение 14 календарных дней после извещения Поставщика Заказчиком.

4.4. В случае существенного нарушения требований к качеству Товара (обнаружения неустранимых недостатков; недостатков, которые не могут быть устранены без несоразмерных расходов или затрат времени, или выявляются неоднократно; проявляются вновь после их устранения, и других подобных недостатков) Заказчик вправе по своему выбору:

- отказаться от исполнения договора и потребовать возврата уплаченной цены;
- потребовать замены Товара ненадлежащего качества Товаром, соответствующим договору.

4.5. Поставщик отвечает за недостатки Товара, если не докажет, что недостатки Товара возникли после его передачи Заказчику вследствие нарушения Заказчиком инструкции по эксплуатации и хранению Товара либо действий третьих лиц, либо непреодолимой силы.

4.6. Требования, связанные с недостатками Товара, могут быть предъявлены Заказчиком, если недостатки обнаружены в течение гарантийного срока.

Гарантийный срок на Товар составляет _____ месяцев. Гарантийный срок начинается течь с момента ввода Товара в эксплуатацию.

4.7. Выезд по заявке Заказчика для осуществления гарантийного обслуживания и ремонта в течение 3-х суток с момента поступления заявки.

5. КОЛИЧЕСТВО ТОВАРА

5.1. В случае поставки Товара Заказчику в меньшем количестве (неполной комплектностью), чем предусмотрено в Приложении №1 к настоящему договору Заказчик вправе по своему выбору:

- потребовать поставить недостающее количество Товара;
- отказаться от переданного Товара и от его оплаты и потребовать возврата уплаченной денежной суммы.

5.2. Не заказанный Заказчиком Товар не поставляется и не принимается Заказчиком.

6. УПАКОВКА И МАРКИРОВКА ТОВАРА

6.1. Товар должен быть маркирован и упакован в тару (упаковку), обеспечивающую его сохранность при перевозке и хранении, в соответствии с требованиями действующих нормативных документов в Российской Федерации на данный вид продукции.

6.2. В случае передачи Товара с маркировкой, не соответствующей требованиям действующих нормативных документов, или без нее Заказчик вправе потребовать от Поставщика заменить Товар на маркированный согласно вышеуказанным требованиям.

7. ПЕРЕДАЧА И ПРИЕМКА ТОВАРА

7.1. Поставщик обязан передать Товар Заказчику согласно п.3.1 настоящего договора.

Товар передается полной комплектностью в соответствии с Приложением № 1 к настоящему договору.

7.2. Поставщик считается выполнившим свои обязательства по передаче Товара после подписания уполномоченными представителями сторон товарной накладной и представления документов, предусмотренных п. 3.1.4. настоящего договора.

7.3. Заказчик обязан принять переданный ему Товар, за исключением случаев, когда он вправе потребовать замены или возврата Товара.

7.4. Товар считается переданным Поставщиком и принятым Заказчиком если:

- качество Товара соответствует требованиям, установленным в разделе 4 настоящего договора.

- Товар передан полной комплектностью в соответствии с п.7.1 настоящего раздела.

7.5. Риск случайной гибели на Товар переходят к Заказчику с момента принятия им Товара и подписания уполномоченными представителями сторон товарной накладной. С указанного момента Поставщик считается выполнившим свою обязанность по передаче Товара.

7.6. В остальном стороны при приемке Товара по количеству и качеству руководствуются требованиями Инструкции "О порядке приемки Товара производственно-технического назначения и Товаров народного потребления по количеству", утвержденной постановлением Госарбитража при Совете Министров СССР от 15 июня 1965 г. N П-6, с посл. изм. и доп., и по качеству в соответствии с требованиями Инструкции "О порядке приемки Товара производственно-технического назначения и Товаров народного потребления по качеству", утвержденной постановлением Госарбитража СССР от 25 апреля 1966 г. N П-7, с посл. изм. и доп., с учетом положений, урегулированных настоящим договором.

8. ОТВЕТСТВЕННОСТЬ СТОРОН

8.1. Сторона, не исполнившая или ненадлежащим образом исполнившая обязательства по настоящему договору, обязана возместить другой стороне причиненные таким неисполнением убытки.

8.2. В случае просрочки передачи Поставщиком Товара в срок, предусмотренный пунктом 3.1.1 настоящего договора, Поставщик уплачивает Заказчику пеню в размере 0,1 % от стоимости не переданной партии Товара за каждый день просрочки.

8.3. Уплата неустойки не освобождает Поставщика от обязанности устранения допущенных им нарушений.

8.4. За нарушение Заказчиком обязательств, предусмотренных настоящим договором Поставщик вправе потребовать с Заказчика уплаты неустойки за несвоевременную оплату по вине о Заказчика принятого товара в размере 1/300 (одной трехсотой) действующей на день уплаты пени ставки рефинансирования Центрального банка РФ от суммы просроченной оплаты за каждый день просрочки.

8.5. Во всем остальном, что не предусмотрено договором стороны несут ответственность в соответствии с действующим законодательством РФ.

9. ОБСТОЯТЕЛЬСТВА НЕПРЕОДОЛИМОЙ СИЛЫ

9.1. Стороны освобождаются от ответственности за частичное или полное неисполнение своих обязательств по настоящему договору, если их исполнению препятствует чрезвычайное и непредотвратимое при данных условиях обстоятельство (непреодолимая сила).

9.2. При возникновении обстоятельств непреодолимой силы, препятствующих исполнению обязательств по настоящему договору одной из сторон, она обязана оповестить другую сторону не позднее 10 дней с момента возникновения таких обстоятельств, при этом срок выполнения обязательств по настоящему договору переносится соразмерно времени, в течение которого действовали такие обстоятельства.

10. СРОК ДЕЙСТВИЯ, ПОРЯДОК ИЗМЕНЕНИЯ И РАСТОРЖЕНИЯ ДОГОВОРА

10.1. Настоящий договор считается заключенным после подписания его Сторонами.

10.2. Договор действует до полного исполнения сторонами своих обязательств по настоящему договору или до расторжения настоящего договора.

10.3. Настоящий договор с учетом требований Федерального закона «О закупках товаров, работ, услуг отдельными видами юридических лиц», может быть расторгнут или изменен:

- по соглашению сторон, совершенному в письменной форме, за подписью уполномоченных лиц сторон;
- на основании вынесенного в установленном порядке решения судебного органа.

11. РАЗРЕШЕНИЕ СПОРОВ

11.1. Все споры и разногласия, которые могут возникнуть между сторонами по вопросам, не нашедшим своего разрешения в тексте данного договора, будут разрешаться путем переговоров на основе действующего законодательства.

11.2. При неурегулировании в процессе переговоров спорных вопросов, споры разрешаются в Арбитражном суде Московской области в порядке, установленном действующим законодательством.

12. ДОПОЛНИТЕЛЬНЫЕ УСЛОВИЯ И ЗАКЛЮЧИТЕЛЬНЫЕ ПОЛОЖЕНИЯ

12.1. Все изменения и дополнения к настоящему договору действительны, если они оформлены в виде дополнительного соглашения и подписаны уполномоченными на то представителями сторон.

12.2. Все уведомления и сообщения должны направляться в письменной форме.

12.3. Настоящий договор, совершенный с факсимильным воспроизведением подписей сторон имеет юридическую силу, с обязательным последующим оформлением договора оригиналами подписей сторон и печатей.

12.4. Во всем остальном, что не предусмотрено настоящим договором, стороны руководствуются действующим законодательством.

12.5. Настоящий договор составлен в двух подлинных экземплярах по одному для каждой из сторон.

12.6. Все приложения к настоящему договору являются его неотъемлемой частью.

Приложения к договору:

Приложение № 1 (Техническое задание);

Приложение № 2 (Спецификация технических характеристик).

13. АДРЕСА И БАНКОВСКИЕ РЕКВИЗИТЫ СТОРОН

ЗАКАЗЧИК:

ОАО «РСП»

142132, Московская область, г/о Подольск,

мкрн. Дубровицкий, пос. Кузнечики,

Октябрьский мост, 8а

ИНН 5074114756 КПП 507401001

ПАО БАНК «ВОЗРОЖДЕНИЕ» г. Москва

р/с 40702810204000141396

к/с 301018109000000000181

БИК 044525181

ПОДРЯДЧИК:**14. ПОДПИСИ СТОРОН****ЗАКАЗЧИК:**

Генеральный директор ОАО «РСП»

_____ **А.Р.Белевцев****ПОДРЯДЧИК:**

Спецификация технических характеристик

№№ п/п	Наименование товара	Технические характеристики товара	Количество (шт.)	Цена товара за единицу, руб.	Общая цена договора (руб.)
	ИТОГО:			X	

ЗАКАЗЧИК:
Генеральный директор ОАО «РСП»

_____ **А.Р.Белевцев**

ПОСТАВЩИК:

Извещение о проведении закупки
(в редакции № 2 от 04.02.2016)

Номер извещения: 31603252793
Наименование закупки: Поставка СИП-4
Способ проведения закупки: Запрос цен
Обоснование внесения изменений: подана только одна заявка, Заказчик продлевает срок подачи заявок на участие в запросе цен на три рабочих дня

Заказчик

Наименование организации: Открытое акционерное общество
"Ремонтно-строительное предприятие"
Место нахождения: 142133, Московская, Октябрьский мост,
дом 8А

Почтовый адрес: 142133, Московская, Подольский,
Октябрьский мост, дом 8А

Контактная информация

Ф.И.О: Веденков Дмитрий
Адрес электронной почты: oaorsp@mail.ru
Телефон: +7 (496) 7658264
Факс: +7 (496) 7657400

Предмет договора

Лот №1

Сведения о позиции плана закупки: План закупки № 2150138236, позиция
плана 68

Предмет договора: Поставка СИП-4

Начальная (максимальная) цена договора: 180 000.00 Российский рубль

Информация о товаре, работе, услуге:

№	Классификация по ОКПД2	Классификация по ОКВЭД2	Ед. измерения	Количество (Объем)	Дополнительные сведения
1	27.32 Провода и кабели электронные и электрические прочие	27.32.2 Производство силовых кабелей	Метр	3 000.00	

Место поставки товара, выполнения работ, оказания услуг для лота №1

Место поставки (адрес): Московская область, г/о Подольск, мкрн.
Дубровицкий, п. Кузнечики, Октябрьский мост, 8а

Требования к участникам закупки

Участники закупки должны отсутствовать в реестре недобросовестных поставщиков

Информация о документации по закупке

Срок предоставления документации: с 29.01.2016 по 10.02.2016

Место предоставления документации: Московская область, г/о Подольск, мкрн.
Дубровицкий, п. Кузнечики, Октябрьский

Извещение о проведении закупки

мост, 8а

Порядок предоставления документации:

В соответствии с закупочной документацией

Официальный сайт, на котором размещена документация:

www.zakupki.gov.ru

Размер, порядок и сроки внесения платы за предоставление документации по закупке

Размер платы:

Плата не требуется

Информация о порядке проведения закупки

Дата и время окончания подачи заявок (по местному времени):

10.02.2016 10:00

Рассмотрение заявок

Дата и время (по местному времени):

11.02.2016 10:00

Место:

Московская область, г/о Подольск, мкрн. Дубровицкий, п. Кузнечики, Октябрьский мост, 8а

Подведение итогов

Дата и время (по местному времени):

11.02.2016 10:00

Место:

Московская область, г/о Подольск, мкрн. Дубровицкий, п. Кузнечики, Октябрьский мост, 8а

Извещение о проведении закупки
(в редакции № 1 от 28.01.2016)

Номер извещения: 31603252793
Наименование закупки: Поставка СИП-4
Способ проведения закупки: Запрос цен
Заказчик
Наименование организации: Открытое акционерное общество
"Ремонтно-строительное предприятие"
Место нахождения: 142133, Московская, Октябрьский мост,
дом 8А
Почтовый адрес: 142133, Московская, Подольский,
Октябрьский мост, дом 8А
Контактная информация
Ф.И.О: Веденков Дмитрий
Адрес электронной почты: oaotsp@mail.ru
Телефон: +7 (496) 7658264
Факс: +7 (496) 7657400
Предмет договора
Лот №1

Сведения о позиции плана закупки: План закупки № 2150138236, позиция
плана 68
Предмет договора: Поставка СИП-4
Начальная (максимальная) цена договора: 180 000.00 Российский рубль
Информация о товаре, работе, услуге:

№	Классификация по ОКПД2	Классификация по ОКВЭД2	Ед. измерения	Количество (Объем)	Дополнительные сведения
1	27.32 Провода и кабели электронные и электрические прочие	27.32.2 Производство силовых кабелей	Метр	3 000.00	

Место поставки товара, выполнения работ, оказания услуг для лота №1

Место поставки (адрес): Московская область, г/о Подольск, мкрн.
Дубровицкий, п. Кузнечики,
Октябрьский мост, 8а

Требования к участникам закупки

Участники закупки должны отсутствовать в
реестре недобросовестных поставщиков

Информация о документации по закупке

Срок предоставления документации:

с 29.01.2016 по 04.02.2016

Место предоставления документации:

Московская область, г/о Подольск, мкрн.
Дубровицкий, п. Кузнечики,
Октябрьский мост, 8а

Порядок предоставления документации:

В соответствии с закупочной
документацией

Извещение о проведении закупки

Официальный сайт, на котором размещена документация: www.zakupki.gov.ru

Размер, порядок и сроки внесения платы за предоставление документации по закупке

Размер платы: Плата не требуется

Информация о порядке проведения закупки

Дата и время окончания подачи заявок (по местному времени): 04.02.2016 10:00

Рассмотрение заявок

Дата и время (по местному времени): 05.02.2016 10:00

Место: Московская область, г/о Подольск, мкрн. Дубровицкий, п. Кузнечики, Октябрьский мост, 8а

Подведение итогов

Дата и время (по местному времени): 05.02.2016 10:00

Место: Московская область, г/о Подольск, мкрн. Дубровицкий, п. Кузнечики, Октябрьский мост, 8а

Открытое Акционерное Общество «Ремонтно-строительное предприятие»

Адрес: 142132, Московская область, г/о Подольск, мкрн. Дубровицкий, п. Кузнечики, Октябрьский мост, 8а
тел.: 8(4967) 65-82-64, 65-82-55, факс 65-74-00, электр. почта: oaorsp@mail.ru
ИНН 5074114756 КПП 507401001 р/с.40702810204000141396 в ПАО БАНК «ВОЗРОЖДЕНИЕ» г. Москва
БИК 044525181 кор./счет 30101810900000000181

ПРОТОКОЛ № 31603252793

РАССМОТРЕНИЯ ЗАЯВОК И ПОДВЕДЕНИЯ ИТОГОВ ЗАПРОСА ЦЕН
№ 31603252793 НА ПРАВО ЗАКЛЮЧЕНИЯ ДОГОВОРА НА ПОСТАВКУ СИП-4

г. Подольск

«11» февраля 2016 года

На заседании закупочной комиссии по рассмотрению и оценке заявок на участие в запросе цен присутствовали:

Председатель комиссии:	Бабаев С.А.
Члены комиссии:	Козишникова В.А. Мишкина З.И. Морозов А.Ю. Чеботаев О.И.
Секретарь комиссии:	Веденков Д.В.

В состав единой комиссии входит 6 человек. Заседание проводится в присутствии 5-ти членов комиссии. Кворум имеется. Комиссия правомочна.

Заказчик – Открытое Акционерное Общество «Ремонтно-строительное предприятие»

Сведения о заказчике – адрес: 142133, Московская область, г/о Подольск, мкрн. Дубровицкий, п. Кузнечики, Октябрьский мост, 8а.
тел.: 8(4967) 65-82-64, 65-82-55, факс 65-74-00, электр. почта: oaorsp@mail.ru

Место, дата проведения процедуры – рассмотрение и оценка заявок осуществлялось по адресу: Московская область, г/о Подольск, мкрн. Дубровицкий, п. Кузнечики, Октябрьский мост, 8а.

Адрес размещения заказа: <http://zakupki.gov.ru>

Рассмотрение и оценка заявок начались 11 февраля 2016 г. в 10-00 по местному времени.

Предмет запроса цен – Поставка СИП-4

Начальная цена договора – 180 000,00рублей (Сто восемьдесят тысяч рублей 00 коп.)

На участие в запросе предложений поступило: 4 (Четыре) заявки.

Номер заявки	Наименование участника	Предложенная сумма договора	Дата и время поступления заявки
1	ООО ТК «Норма-Кабель»	154 020,00	03.02.2016 г. в 15:25
2	ООО «Траст Ресурс»	175 500,00	10.02.2016 г. в 08:20
3	ООО «ГК Энергокомплект МФ»	165 778,20	10.02.2016 г. в 09:30
4	ООО «Евро-ЛЭП»	174 000,00	10.02.2016 г. в 09:45

По итогам рассмотрения заявок путем голосования принято решение о соответствии предъявляемым требованиям:

1. ООО ТК «Норма-Кабель»

Члены комиссии	Ф.И.О.	«За» принятие решения	«Против» принятия решения
Председатель комиссии	Бабаев С.А.	за	
Члены комиссии:	Козишникова В.А.	за	
	Мишкина З.И.	за	
	Морозов А.Ю.	за	
	Чеботаев О.И.	за	

2. ООО «Траст Ресурс»

Члены комиссии	Ф.И.О.	«За» принятие решения	«Против» принятия решения
Председатель комиссии	Бабаев С.А.	за	
Члены комиссии:	Козишникова В.А.	за	
	Мишкина З.И.	за	
	Морозов А.Ю.	за	
	Чеботаев О.И.	за	

3. ООО «ГК Энергокомплект МФ»

Члены комиссии	Ф.И.О.	«За» принятие решения	«Против» принятия решения
Председатель комиссии	Бабаев С.А.	за	
Члены комиссии:	Козишникова В.А.	за	
	Мишкина З.И.	за	
	Морозов А.Ю.	за	
	Чеботаев О.И.	за	

4. ООО «Евро-ЛЭП»

Члены комиссии	Ф.И.О.	«За» принятие решения	«Против» принятия решения
Председатель комиссии	Бабаев С.А.	за	
Члены комиссии:	Козишникова В.А.	за	
	Мишкина З.И.	за	
	Морозов А.Ю.	за	
	Чеботаев О.И.	за	

По итогам рассмотрения заявок на участие в запросе цен путем голосования принято решение о признании победителем Общество с ограниченной ответственностью Торговая компания «Норма-кабель».

Сведения о победителе запроса цен:

Полное фирменное наименование	Общество с ограниченной ответственностью Торговая компания «Норма-кабель»
Сокращенное наименование	ООО ТК «Норма-кабель»
Сведения об организационно-правовой форме	Общество с ограниченной ответственностью
Сведения о месте нахождения	143969, Московская обл., г. Реутов, ул. Октября, дом 20
Почтовый адрес	143969, Московская обл., г. Реутов, ул. Октября, дом 20
Номер контактного телефона	7-(495)504-06-00
ИНН	7719546987

Сведения об участнике, предложившем лучшую цену после победителя:

Полное фирменное наименование	Общество с ограниченной ответственностью "Группа компаний Энергокомплект МФ"
Сокращенное наименование	ООО «ГК Энергокомплект МФ»
Сведения об организационно-правовой форме	Общество с ограниченной ответственностью
Сведения о месте нахождения	142000, М.О., город Домодедово, мкр-н Северный, ул. Индустриальная, строение 1
Почтовый адрес	142000, М.О., город Домодедово, мкр-н Северный, ул. Индустриальная, строение 1
Номер контактного телефона	8- 495-580-77-14
ИНН	5009096659

Заседание комиссии окончено 11 февраля 2016 г. в 10 часов 00 минут по местному времени.

Протокол подписан присутствующими на заседании членами единой комиссии:

Председатель комиссии

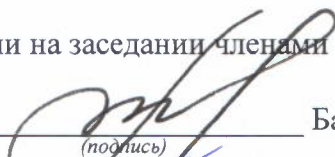

(подпись) Бабаев С.А.

Члены комиссии:

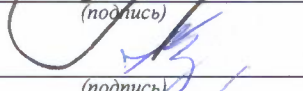

(подпись) Козишникова В.А.



(подпись) Мишкина З.И.



(подпись) Морозов А.Ю.



(подпись) Чеботаев О.И.

Секретарь комиссии:

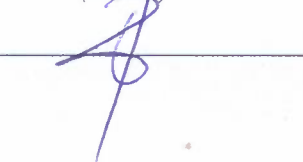

(подпись) Веденков Д.В.

«УТВЕРЖДАЮ»

Генеральный директор ОАО «РСП»

_____ А.Р.Белевцев

ДОКУМЕНТАЦИЯ ЗАПРОСА ЦЕН В ЭЛЕКТРОННОЙ ФОРМЕ

**На право заключения договора на поставку
щитов учетно-распределительных
для Открытого акционерного общества
«Ремонтно-строительное предприятие»**

Подольск, 2016 г.

ПРИГЛАШЕНИЕ К УЧАСТИЮ В ЗАПРОСЕ ЦЕН

Настоящим приглашаются к участию в запросе цен, полная информация о котором указана в Разделе «Информационная карта запроса цен» настоящей документации, любые юридические лица независимо от организационно-правовой формы, формы собственности, места нахождения и места происхождения капитала, или любые физические лица, в том числе индивидуальные предприниматели.

Заинтересованные лица могут получить полный комплект документации запроса цен на Общероссийском официальном сайте <http://zakupki.gov.ru>, единой автоматизированной системе управления закупками <http://easuz.mosreg.ru/easuz223/> и официальном сайте ОАО «РСП» rsp-podolskrm.ru

Настоящая документация подготовлена в соответствии с Федеральным законом № 223-ФЗ, Положением о закупке, утвержденным в соответствии с Постановлением Правительства Московской области от 19.08.2014 № 666/31 «О мерах по реализации Федерального закона от 18.07.2011 № 223-ФЗ «О закупках товаров, работ, услуг отдельными видами юридических лиц» в Московской области» в редакции на дату размещения извещения о проведении закупки на Официальном сайте, а также иными нормативными правовыми актами, регулирующими отношения, связанные с осуществлением закупок, в целях повышения эффективности, результативности осуществления закупок товаров, работ, услуг.

В части, прямо не урегулированной законодательством Российской Федерации, проведение закупки регулируется настоящей Документацией.

Запрос цен

Под запросом цен понимается способ закупок, при котором информация о потребностях в товарах, работах, услугах для нужд Заказчика сообщается неограниченному кругу лиц путем размещения на Официальном сайте извещения о проведении запроса цен и победителем, в котором Комиссия признает участника закупки, предложившего наиболее низкую цену договора.

Запрос цен не является конкурсом либо аукционом. Таким образом, данный способ закупки не накладывает на Заказчика соответствующего объема гражданско-правовых обязательств по обязательному заключению договора с победителем запроса цен или иным его участником.

Заказчик, официально разместивший на Официальном сайте извещение о проведении запроса цен, вправе отказаться от его проведения. Извещение об отказе от проведения запроса цен размещается не позднее, чем за три дня до даты окончания срока подачи заявок на участие в запросе цен в порядке, установленном для Официального размещения на Официальном сайте извещения о проведении запроса цен.

Требования, предъявляемые к заявке на участие в запросе цен

Заявка на участие в запросе цен должна содержать следующие сведения:

наименование, сведения об организационно-правовой форме, о месте нахождения, почтовый адрес (для юридического лица), фамилия, имя, отчество(при наличии), паспортные данные, сведения о месте жительства (для физического лица), номер контактного телефона, адрес электронной почты участника закупки(при их наличии);

идентификационный номер налогоплательщика;

согласие участника закупки исполнить условия договора, указанные в извещении о проведении запроса цен и информационной карте запроса цен;

цена товара, работы, услуги с указанием сведений о включенных или не включенных в нее расходах (расходы на перевозку, страхование, уплату таможенных пошлин, налогов, сборов и другие обязательные платежи);

копии документов, подтверждающих соответствие участника закупки требованиям, установленным в извещении о проведении запроса цен и информационной карте запроса цен;

документы, подтверждающие внесение денежных средств в качестве обеспечения заявки на участие в запросе цен, в случае, если в извещении о проведении запроса цен содержится указание на требование обеспечения такой заявки (платежное поручение, подтверждающее перечисление денежных средств в качестве обеспечения заявки на участие в запросе цен, или копия такого поручения);

по желанию участника иные сведения.

Порядок подачи заявок на участие в запросе цен

Любой участник закупки, в том числе участник закупки, которому не направлялся запрос цен, вправе подать только одну заявку на участие в запросе цен, внесение изменений в которую не допускается.

Участник закупки, подавший заявку на участие в запросе цен, вправе отозвать заявку в любое время до окончания срока подачи заявок на участие в запросе цен. Порядок и срок отзыва заявок на участие в запросе цен устанавливается в извещении о проведении запроса цен.

Заявка на участие в запросе цен подается участником закупки Заказчику в письменной форме в срок, указанный в извещении о проведении запроса цен.

Заявка на участие в запросе цен, поданная в срок, указанный в извещении о проведении запроса цен, регистрируется Заказчиком в Журнале регистрации заявок на участие в запросе цен. По требованию участника закупки, подавшего заявку на участие в запросе цен, Заказчик выдает расписку в получении заявки на участие в запросе цен с указанием даты и времени ее получения.

Проведение переговоров между Заказчиком или Комиссией и участником закупки в отношении, поданной им заявки на участие в запросе цен не допускается.

Заявки на участие в запросе цен, поданные после дня окончания срока подачи заявок на участие в запросе цен, указанного в извещении о проведении запроса цен, не рассматриваются и в день их поступления возвращаются участникам закупки, подавшим такие заявки.

В случае если после дня окончания срока подачи заявок на участие в запросе цен подана только одна заявка, Заказчик продлевает срок подачи заявок на участие в запросе цен не менее чем на три рабочих дня и в течение не более одного рабочего дня после дня окончания срока подачи заявок на участие в запросе цен, размещает на Официальном сайте извещение о продлении срока подачи таких заявок. При этом заявка, поданная в срок, указанный в извещении о проведении запроса цен, вскрывается и рассматривается одновременно с заявками, поданными в срок, указанный в извещении о продлении срока подачи заявок на участие в запросе цен.

Заявка на участие в запросе цен подается в запечатанном конверте. Вскрытие конверта осуществляется на заседании Комиссии.

В случае проведения закупки в электронной форме, порядок подачи заявок проводится по регламенту Электронной Торговой Площадки в части, не противоречащей Положению о закупках.

Рассмотрение и оценка заявок на участие в запросе цен

Комиссия в срок, не превышающий пяти рабочих дней, следующих за днем окончания срока подачи заявок на участие в запросе цен, рассматривает заявки на соответствие их требованиям, установленным в извещении о проведении запроса цен, и оценивает заявки на участие в запросе цен по критерию цена договора.

Победителем в проведении запроса цен признается участник закупки, подавший заявку на участие в запросе цен, которая отвечает всем требованиям, установленным в извещении о проведении запроса цен и в которой указана наиболее низкая цена товаров, работ, услуг. При предложении наиболее низкой цены товаров, работ, услуг несколькими участниками закупки победителем в проведении запроса цен признается участник закупки, заявка на участие в запросе цен которого поступила ранее заявок на участие в запросе цен других участников закупки.

Комиссия отклоняет заявки на участие в запросе цен, если они не соответствуют требованиям, установленным в извещении о проведении запроса цен, или предложенная в заявках на участие в запросе цен цена товаров, работ, услуг превышает начальную (максимальную) цену договора, указанную в извещении о проведении запроса цен.

Результаты рассмотрения и оценки заявок на участие в запросе цен оформляются протоколом, который подписывается всеми присутствующими на заседании членами Комиссии.

Протокол рассмотрения и оценки заявок на участие в запросе цен в течении трёх рабочих дней, следующих за днём его подписания, размещается Заказчиком на Официальном сайте.

Протокол рассмотрения и оценки заявок на участие в запросе цен составляется в одном экземпляре, который остается у Заказчика. Заказчик в течение трех рабочих дней со дня подписания указанного протокола передает победителю в проведении запроса цен проект договора, который составляется путем включения в него условий исполнения договора, предусмотренных извещением о проведении запроса цен, и цены, предложенной победителем запроса цен в заявке на участие в запросе цен.

В случае если победитель в проведении запроса цен в срок, указанный в извещении о проведении запроса цен, не представил Заказчику подписанный проект договора на условиях, указанных в поданной участником закупки, с которым заключается договор, заявке на участие в запросе цен на участие в запросе цен и в извещении о проведении запроса цен, а также обеспечение исполнения договора в случае, если Заказчиком было установлено требование

обеспечения исполнения договора, такой победитель признается уклонившимся от заключения договора.

В случае, если победитель в проведении запроса цен признан уклонившимся от заключения договора, Заказчик вправе обратиться в суд с иском о требовании о понуждении победителя в проведении запроса цен заключить договор, а также о возмещении убытков, причиненных уклонением от заключения договора, либо заключить договор с участником закупки, предложение о цене договора которого содержит лучшее условие по цене договора, следующее после предложенного победителем в проведении запроса цен условия, если цена договора не превышает начальную (максимальную) цену договора, указанную в извещении о проведении запроса цен. При этом заключение договора для указанных участников закупки является обязательным. В случае уклонения указанных участников закупки от заключения договора Заказчик вправе обратиться в суд с иском о требовании о понуждении таких участников закупки заключить договор, а также о возмещении убытков, причиненных уклонением от заключения договора, осуществить повторный запрос цен.

Договор должен быть заключен Заказчиком не ранее десяти дней со дня размещения на Официальном сайте протокола рассмотрения и оценки заявок на участие в запросе цен и не позднее двадцати дней со дня подписания указанного протокола.

Запрос цен признается несостоявшимся в случае если:

подана только одна заявка на участие в запросе цен и в результате продления срока подачи заявок на участие в запросе цен дополнительно не представлена ни одна заявка на участие в запросе цен;

не подано ни одной заявки на участие в запросе цен;

на основании результатов рассмотрения Комиссией заявок на участие в запросе цен принято решение об отклонении всех заявок на участие в запросе цен или на основании результатов рассмотрения Комиссией заявок на участие в запросе цен участников закупки принято решение о допуске к участию в запросе цен единственного участника закупки, из всех подавших заявки.

Договор заключается на условиях, предусмотренных извещением о проведении запроса цен, по цене, предложенной в заявке на участие в запросе цен победителя в проведении запроса цен или в заявке на участие в запросе цен участника закупки, с которым заключается договор в случае уклонения победителя в проведении запроса цен от заключения договора.

При заключении договора по результатам проведенной закупки по цене, сниженной победителем или участником закупки, с которым заключается договор, на 30 (тридцать) и более процентов от начальной (максимальной) цены закупки, обязательно представление таким победителем или участником закупки, с которым заключается договор, обоснования снижения цены договора. В случае непредставления такого обоснования, победитель или участник закупки, с которым заключается договор, признаются уклонившимся от заключения договора.

В случаях, если запрос цен признается несостоявшимся, Заказчик продлевает срок подачи заявок на участие в запросе цен на четыре рабочих дня и в течение одного рабочего дня после даты окончания срока подачи таких заявок размещает в единой информационной системе извещение о продлении срока подачи таких заявок; отказывается от проведения повторного запроса цен, в случае если утрачена потребность в закупке; объявляет о проведении повторного запроса цен. При этом Заказчик вправе изменить условия запроса цен.

ИНФОРМАЦИОННАЯ КАРТА/ИЗВЕЩЕНИЕ ЗАПРОСА ЦЕН В ЭЛЕКТРОННОЙ ФОРМЕ

В Информационной карте запроса цен содержится информация для данной конкретной закупки, которая уточняет, разъясняет и дополняет положения настоящей документации.

При возникновении противоречия между положениями Общей части документации и части «Информационная карта запроса цен», применяются положения части «Информационная карта запроса цен».

№ п/п	Наименование пункта	Текст пояснений
1	Заказчик, юридический адрес, контактное лицо, телефон, факс, адрес электронной почты	Заказчик: Открытое акционерное общество «Ремонтно-строительное предприятие» Юридический адрес: Московская область, Подольский район, п.Кузнечики, ул. Октябрьский мост, 8а Почтовый адрес: 142133, Московская область, Подольский район, п.Кузнечики, ул. Октябрьский мост, 8а Контактное лицо: Веденков Дмитрий Витальевич тел. (4967) 65-82-64 (112 – планово-экономическое отделение), Контактное лицо по техническим вопросам и вопросам поставки товара: Шпаков Евгений Владимирович тел. (4967) 65-82-64 (116 – начальник участка) факс: (4967) 65-74-00 Адрес электронной почты: oaorsp@mail.ru
2	Предмет договора	Поставка щитов учетно-распределительных
3	Требования, установленные заказчиком, к качеству, техническим характеристикам товара, требования к их безопасности, к функциональным характеристикам товара, к размерам, упаковке, отгрузке товара и иные показатели, связанные с определением соответствия товара потребностям заказчика	Качество и безопасность поставляемого товара должны соответствовать стандартам и нормам безопасности, действующим в Российской Федерации на данный вид продукции. Поставляемый Товар должен быть новым, год выпуска: не ранее 2015г., не бывшим в использовании, выполнен по ГОСТу указанному в техническом задании. Товар по своим техническим, функциональным характеристикам должен соответствовать потребностям заказчика, указанным в Техническом задании (Приложение №1)
4	Требования к содержанию, форме, оформлению и составу заявки на участие в Запросе цен	Заявка на участие в запросе цен должна содержать следующие сведения: - наименование, сведения об организационно-правовой форме, о месте нахождения, почтовый адрес (для юридического лица), фамилия, имя, отчество(при наличии), паспортные данные, сведения о месте жительства (для физического лица), номер контактного телефона, адрес электронной почты участника закупки(при их наличии); - идентификационный номер налогоплательщика; - согласие участника закупки исполнить условия договора, указанные в извещении о проведении запроса цен; - цена товара, работы, услуги с указанием сведений о включенных или не включенных в нее расходах (расходы на перевозку, страхование, уплату таможенных пошлин, налогов, сборов и другие обязательные платежи); - копии документов, подтверждающих соответствие участника закупки требованиям, установленным в извещении о проведении запроса цен; - по желанию участника иные сведения. Все документы, входящие в состав заявки на участие в закупке в электронной форме, должны быть отсканированы с

		разрешением не менее чем 200 dpi и быть надлежащим образом подписаны электронной цифровой подписью лица, уполномоченного на осуществление действий от имени участника закупки. Предоставление документа в нечитаемом виде равноценно отсутствию соответствующего документа и является основанием признания данной заявки не соответствующей требованиям.
5	Требования к описанию участниками закупки поставляемого товара, который является предметом закупки, его функциональных характеристик (потребительских свойств), его количественных и качественных характеристик, требования к описанию участниками закупки выполняемой работы, оказываемой услуги, которые являются предметом закупки, их количественных и качественных характеристик;	<p>Описание участниками закупки объекта закупки (предмета запроса цен), в том числе: функциональных, технических и качественных характеристик, эксплуатационных характеристик объекта закупки (при необходимости), размеров, требований к упаковке и отгрузке товара и иных показателей, связанных с определением соответствия товара (работ, услуг) потребностям заказчика, осуществляется в соответствии с требованиями к предмету контракта, указанными в документации.</p> <p>При описании цифровых показателей характеристик товара (работ, услуг), в том числе условий гарантийного обслуживания, не допускается применение понятий «не более», «не менее», за исключением случаев, если заказчиком при описании показателей товара предусмотрены в соответствующем разделе позиции, которые не имеют конкретных значений и указание их допустимо в сопровождении словами «не более», «не менее»</p>
6	Место, условия и сроки (периоды) поставки товара, выполнение работ, оказания услуг	<p>Поставка товара осуществляется на объект, расположенный по адресу: Московская область, г/о Подольск, мкрн. Дубровицкий, п. Кузнечики, Октябрьский мост, 8а.</p> <p>Условия: Поставка осуществляется в соответствии с проектом договора.</p> <p>Срок поставки товара: в течении 10-ти рабочих дней со дня заключения договора.</p>
7	Сведения о начальной (максимальной) цене договора (цене лота), руб.	762 000,00 (Семьсот шестьдесят две тысячи рублей 00 коп.)
8	Форма, сроки и порядок оплаты товара, услуг	<p>Оплата осуществляется в безналичной форме</p> <ul style="list-style-type: none"> - авансирование не предусмотрено; - Платеж в размере 100 (Ста) % цены Договора, в течение 20 (Двадцати) банковских дней с момента подписания Покупателем товарной накладной и счета-фактуры.
9	Порядок формирования цены договора (цены лота) (с учетом или без учета расходов на перевозку, страхование, уплату таможенных пошлин, налогов и других обязательных платежей)	В цену договора включены: стоимость товара, расходы на страхование, на уплату таможенных пошлин, налогов, включая НДС, сборов, транспортные расходы, связанные с доставкой товара на объект, погрузочно-разгрузочные работы и другие обязательные платежи
10	Место, дата начала и окончания срока подачи заявок	Электронная площадка ООО «РТС-тендер» www.rts-tender.ru с 01 февраля 2016 года по 05 февраля 2016 года 10:00 (время московское)
11	Требования к участникам размещения заказа	<p>К участникам предъявляются следующие требования:</p> <ul style="list-style-type: none"> - отсутствие в реестрах недобросовестных поставщиков согласно федеральным законам № 94-ФЗ от 21.07.2005г., № 44-ФЗ от 05.04.2013 и № 223-ФЗ от 18.07.2011г.; - соответствие участников закупки требованиям, устанавливаемым в соответствии с законодательством РФ к лицам, осуществляющим

		<p>поставки товаров, выполнение работ, оказание услуг, являющихся предметом закупки;</p> <ul style="list-style-type: none"> - не проведение ликвидации участника закупки – юридического лица и отсутствие решения арбитражного суда о признании участника закупки – юридического лица, индивидуального предпринимателя банкротом и об открытии конкурсного производства; - не приостановление деятельности участника закупки в порядке, предусмотренном КоАП РФ, на день подачи заявки на участие в закупке. <p>Несоответствие Участника закупки и/или заявки Участника закупки требованиям документации о запросе цен является основанием для отклонения заявки Участника закупки. Отклоненные заявки не подлежат оценке и сопоставлению.</p>
12	<p>Документы, представляемые участником в составе заявки на участие для подтверждения их соответствия установленным требованиям</p>	<p>Заявка на участие в запросе цен должна содержать следующие сведения:</p> <ul style="list-style-type: none"> - наименование, сведения об организационно-правовой форме, о месте нахождения, почтовый адрес (для юридического лица), фамилия, имя, отчество(при наличии), паспортные данные, сведения о месте жительства (для физического лица), номер контактного телефона, адрес электронной почты участника закупки(при их наличии); - идентификационный номер налогоплательщика; - согласие участника закупки исполнить условия договора, указанные в извещении о проведении запроса цен; - цена товара, работы, услуги с указанием сведений о включенных или не включенных в нее расходах (расходы на перевозку, страхование, уплату таможенных пошлин, налогов, сборов и другие обязательные платежи); - копии документов, подтверждающих соответствие участника закупки требованиям, установленным в извещении о проведении запроса цен; - по желанию участника иные сведения.
13	<p>Место и дата рассмотрения предложений участников закупки и подведения итогов закупки</p>	<p>г/о Подольск, мкрн. Дубровицкий, п. Кузнечики, Октябрьский мост, д.8А 06 февраля 2016 года в 10:00</p>
14	<p>Место и срок размещения протокола подведения итогов Запроса цен</p>	<p>Общероссийский официальный сайт http://zakupki.gov.ru, и Электронная площадка ООО «РТС-тендер» www.rts-tender.ru до 10 февраля 2016 года</p>
15	<p>Размер обеспечения заявки</p>	<p>Не предусмотрено</p>
16	<p>Сведения о валюте, используемой для формирования цены договора и расчетов с поставщиками</p>	<p>Рубли РФ</p>
17	<p>Размер обеспечения исполнения договора, срок и порядок его предоставления</p>	<p>Не предусмотрено</p>
18	<p>Сведения о праве заказчика изменить количество товара, объем выполняемых работ</p>	<p>В соответствии с проектом договора</p>
19	<p>Перечень документов, подтверждающих соответствие товара, требованиям, установленным в</p>	<p>Поставляемый товар должен иметь:</p> <ul style="list-style-type: none"> - сертификат соответствия; - руководство по эксплуатации на русском языке; - гарантийные документы с указанием гарантийных сроков от производителя и поставщика.

	соответствии с законодательством РФ, в случае, если в соответствии с законодательством РФ установлены требования к таким товарам, работам, услугам.	
20	Требования к сроку и (или) объему предоставления гарантий качества оказываемых услуг	Товар должен соответствовать законодательству, действующему на территории РФ для данного вида товаров. Сроки предоставления гарантий качества на товар – не менее 24 месяцев со дня ввода в эксплуатацию.
21	Привлечение субподрядчиков (соисполнителей)	Не допускается
22	Срок подписания договора участником, обязанным заключить договор	Договор должен быть заключен Заказчиком не ранее десяти дней со дня размещения на Официальном сайте протокола рассмотрения и оценки заявок на участие в запросе цен и не позднее двадцати дней со дня подписания указанного протокола.
23	Сведения о возможности проведения переторжки и порядок её проведения	Не предусмотрено
24	Возможность отказа заказчика от проведения Запроса цен	Извещение об отказе от проведения запроса цен размещается не позднее, чем за три дня до даты окончания срока подачи заявок на участие в запросе цен в порядке, установленном для Официального размещения на Официальном сайте извещения о проведении запроса цен.
25	Формы, порядок, дата начала и дата окончания срока предоставления участникам закупки разъяснений положений документации о закупке	Разъяснение участникам закупки положений документации не предоставляется
26	Срок, место и порядок предоставления документации о закупке, размер, порядок и сроки внесения платы, взимаемой заказчиком за предоставление документации, если такая плата установлена заказчиком, за исключением случаев предоставления документации в форме электронного документа	Документация о закупке в виде электронного документа доступна для ознакомления на сайте http://zakupki.gov.ru и Электронной площадке ООО «РТС-тендер» www.rts-tender.ru с момента публикации настоящего извещения. Получить документацию о закупке можно в рабочие дни с 8:00 до 12:00 (время московское) по адресу: 142133, Московская область, г/о Подольск, мкрн. Дубровицкий, п. Кузнечики, Октябрьский мост, д.8А. При этом получателю документации о закупке необходимо иметь при себе доверенность от имени участника и документ, удостоверяющий личность.

ТЕХНИЧЕСКОЕ ЗАДАНИЕ

<u>№п/п</u>	<u>Наименование материала</u>	<u>Требуемые значения</u>	<u>Кол-во</u>	<u>Ед. изм.</u>
<u>1</u>	Щит учетно-распределительный навесной ЩУРН-3/12 IP54	Рекомендуемые параметры: 500x300x155. Обязательно: С крышкой для опломбирования автоматических выключателей, окошком, одной дверцей с резинкой для уплотнения.	200	Шт.
<u>2</u>	Щит учетно-распределительный навесной ЩУРН-1/12 IP54	Рекомендуемые параметры: 400x320x175. Обязательно: С крышкой для опломбирования автоматических выключателей, окошком, одной дверцей с резинкой для уплотнения.	150	Шт.

Раздел: ОБРАЗЦЫ ФОРМ ОСНОВНЫХ ДОКУМЕНТОВ, ВКЛЮЧАЕМЫХ В ЗАЯВКУ НА УЧАСТИЕ В ЗАПРОСЕ ЦЕН

Форма 1.

Фирменный бланк участника

«___» _____ 20__ года № _____

ЗАЯВКА НА УЧАСТИЕ В ЗАПРОСЕ ЦЕН (ФОРМА 1)

Изучив извещение о проведении Запроса цен на право заключения договора на поставку товара для нужд Открытого Акционерного Общества «Ремонтно-строительное предприятие», на Общероссийском официальном сайте на сайте <http://zakupki.gov.ru/>, документацию запроса цен и принимая установленные в них требования и условия Запроса цен,

(полное наименование участника с указанием организационно-правовой формы)

зарегистрированное по адресу _____
(юридический адрес участника Запроса цен)

предлагает заключить договор на: _____
(предмет договора)

Срок поставки товара: _____

Настоящим подтверждаем, что против _____
(наименование участника) не проводится процедура ликвидации, не принято арбитражным судом решения о признании _____ (наименование участника) банкротом, деятельность _____ (наименование участника) не приостановлена, а также, что размер задолженности по начисленным налогам, сборам и иным обязательным платежам в бюджеты любого уровня или государственные внебюджетные фонды за прошедший календарный год не превышает ___ % _____ (значение указать цифрами и прописью) балансовой стоимости активов _____ (наименование участника) по данным бухгалтерской отчетности за последний завершенный отчетный период, на имущество не наложен арест по решению суда, административного органа.

В случае признания нас победителем Запроса цен мы берем на себя обязательства подписать со своей стороны договор в соответствии с требованиями документации Запроса цен и условиями нашей заявки в течение 3 (трех) рабочих дней с даты получения от заказчика проекта договора и представить все подписанные экземпляры договора заказчику.

В случае, если нашей заявке будет присвоен второй номер, а победитель Запроса цен будет признан уклонившимся от заключения договора с заказчиком, мы обязуемся подписать данный договор в соответствии с требованиями документации Запроса цен и условиями нашей заявки.

В соответствии с инструкциями, полученными от Вас в документации Запроса цен, информация по сути нашей заявки представлена в следующих документах, которые являются неотъемлемой частью нашей заявки:

№ п/п	Наименование документа [указываются документы, перечисленные в пункте 4 раздела 4 «Информационная карта»]	№ страницы	Число страниц
1.			
2.			
3.			
4.			
5.			
6.			
7.			

(Подпись уполномоченного представителя)

(ФИО и должность подписавшего)

М.П.

ИНСТРУКЦИИ ПО ЗАПОЛНЕНИЮ

1. Данные инструкции не следует воспроизводить в документах, подготовленных участником на участие в Запросе цен.

2. Заявку на участие в Запросе цен следует оформить на официальном бланке участника. Участник присваивает заявке дату и номер в соответствии с принятыми у него правилами документооборота.

3. Участник должен указать свое полное наименование (с указанием организационно-правовой формы) и юридический адрес.

4. Участник должен перечислить и указать объем каждого из прилагаемых к заявке документов, определяющих суть технико-коммерческого предложения участника Запроса цен.

Запрос цен на право заключения договора на _____

АНКЕТА УЧАСТНИКА ЗАПРОСА ЦЕН (Форма 2)

Участник Запроса цен: _____

№	Наименование	Сведения об участнике запроса цен
1.	Фирменное наименование (полное и сокращенное наименования организации либо Ф.И.О. участника – физического лица, в том числе зарегистрированного в качестве индивидуального предпринимателя)	
2.	Организационно - правовая форма	
3.	Свидетельство о внесении в Единый государственный реестр юридических лиц/индивидуальных предпринимателей (дата и номер, кем выдано) либо паспортные данные для участника – физического лица	
4.	ИНН	
5.	Юридический адрес (страна, адрес)	
6.	Почтовый адрес (страна, адрес)	
7.	Фактическое местоположение	
8.	Телефоны (с указанием кода города)	
9.	Факс (с указанием кода города)	
10.	Адрес электронной почты	

(Подпись уполномоченного представителя)

(ФИО и должность подписавшего)

М.П.

ИНСТРУКЦИИ ПО ЗАПОЛНЕНИЮ

1. Данные инструкции не следует воспроизводить в документах, подготовленных участником на участие в запросе цен.
2. Участник приводит номер и дату заявки, приложением к которой является данная анкета участника запроса цен.
3. Участник указывает свое фирменное наименование (в т.ч. организационно-правовую форму).
4. Заполненная участником анкета должна содержать все сведения, указанные в таблице. В случае отсутствия каких-либо данных указать слово «нет».

(ПРОЕКТ) ДОГОВОР N ____

г. Подольск

от «__» _____ 2016 г.

Открытое Акционерное Общество «Ремонтно-строительное предприятие», именуемое в дальнейшем **Заказчик**, в лице генерального директора Белевцева Александра Рудольфовича, действующего на основании Устава, с одной стороны, и _____ именуемое в дальнейшем **Поставщик**, в лице _____, действующего на основании _____, с другой стороны, совместно именуемые в дальнейшем стороны, с соблюдением требований Федерального закона от 18.07.2011г. № 223-ФЗ «О закупках товаров, работ, услуг отдельными видами юридических лиц», на основании результатов размещения заказа путем проведения Запроса цен (протокол № ____ от ____ 2016 г.), заключили настоящий договор о нижеследующем

1. ПРЕДМЕТ ДОГОВОРА

1.1. По настоящему договору Поставщик обязуется поставить Заказчику **щиты учетно-распределительные. (далее - Товар)** в соответствии с техническим заданием (Приложение № 1) и со спецификацией технических характеристик (Приложение № 2) к настоящему договору, в сроки и на условиях поставки, предусмотренные в договоре, а Заказчик обязуется принять поставленный Товар и уплатить за него цену, предусмотренную в пункте 2.1. настоящего договора.

2. ЦЕНА ДОГОВОРА И ПОРЯДОК РАСЧЕТОВ

2.1. Общая сумма (цена) договора составляет _____ (_____) руб., в том числе НДС (18 %) _____ руб.

Цена договора является твердой и может изменяться исключительно в случаях, предусмотренных Федеральным законом «О закупках товаров, работ, услуг отдельными видами юридических лиц» № 223-ФЗ от 18.07.2011 г.

В цену договора включены: стоимость товара, расходы на страхование, на уплату таможенных пошлин, налогов, включая НДС, сборов, транспортные расходы, связанные с доставкой товара на объект и другие обязательные платежи.

2.2. Оплата Товара производится за счет прибыли предприятия, полученной в результате осуществления регулируемой деятельности (услуги по передаче электрической энергии)

2.3. Авансирование не предусмотрено

2.4. Расчет (оплата) 100% стоимости за фактически поставленный Товар производится Заказчиком в течение 20 (Двадцати) банковских дней со дня подписания товарных накладных, при соответствии надлежащему качеству на основании счетов-фактур.

3. ПРАВА И ОБЯЗАННОСТИ СТОРОН

3.1. Поставщик обязан:

3.1.1. Осуществить поставку Заказчику Товара надлежащего качества. Срок поставки товара – в течении 10 рабочих дней со дня заключения договора.

3.1.2. Осуществить поставку Товара автотранспортом и за свой счет по адресу: Московская область, г/о Подольск, мкрн. Дубровицкий, п. Кузнечики, Октябрьский мост, д.8А.

3.1.3. Передать Заказчику Товар свободный от любых прав третьих лиц.

3.1.4. Одновременно с передачей Товара предоставить Заказчику сертификат соответствия на товар, руководство по эксплуатации на русском языке, гарантийные документы с указанием гарантийных сроков от производителя и поставщика, а также документы, подтверждающие проведение испытания оборудования товара.

3.1.5. Осуществлять гарантийное обслуживание Товара: выезд на место нахождения Товара в течение 3 дней с момента получения заявки Заказчика. Расходы на обслуживание Товара в гарантийный срок несет Поставщик в пределах гарантийных обязательств.

3.1.6. Выполнять другие обязанности, предусмотренные действующим гражданским законодательством РФ.

3.2. Заказчик обязан:

3.2.1. Оплатить Товар в порядке и сроки, предусмотренные настоящим договором

3. КАЧЕСТВО ТОВАРА

4.1. Поставляемый Товар должен быть новым, произведенным не ранее 2015 года, не бывшим в эксплуатации.

4.2. Качество и безопасность поставляемого товара должны соответствовать стандартам и нормам безопасности, действующим в Российской Федерации на данный вид продукции.

4.3. В случае поставки Товара ненадлежащего качества Заказчик вправе по своему выбору потребовать:

- соразмерного уменьшения цены;
- безвозмездной замены некачественного Товара в течение 14 календарных дней после извещения Поставщика Заказчиком.

4.4. В случае существенного нарушения требований к качеству Товара (обнаружения неустранимых недостатков; недостатков, которые не могут быть устранены без несоразмерных расходов или затрат времени, или выявляются неоднократно; проявляются вновь после их устранения, и других подобных недостатков) Заказчик вправе по своему выбору:

- отказаться от исполнения договора и потребовать возврата уплаченной цены;
- потребовать замены Товара ненадлежащего качества Товаром, соответствующим договору.

4.5. Поставщик отвечает за недостатки Товара, если не докажет, что недостатки Товара возникли после его передачи Заказчику вследствие нарушения Заказчиком инструкции по эксплуатации и хранению Товара либо действий третьих лиц, либо непреодолимой силы.

4.6. Требования, связанные с недостатками Товара, могут быть предъявлены Заказчиком, если недостатки обнаружены в течение гарантийного срока.

Гарантийный срок на Товар составляет _____ месяцев. Гарантийный срок начинается течь с момента ввода Товара в эксплуатацию.

4.7. Выезд по заявке Заказчика для осуществления гарантийного обслуживания и ремонта в течение 3-х суток с момента поступления заявки.

5. КОЛИЧЕСТВО ТОВАРА

5.1. В случае поставки Товара Заказчику в меньшем количестве (неполной комплектностью), чем предусмотрено в Приложении №1 к настоящему договору Заказчик вправе по своему выбору:

- потребовать поставить недостающее количество Товара;
- отказаться от переданного Товара и от его оплаты и потребовать возврата уплаченной денежной суммы.

5.2. Не заказанный Заказчиком Товар не поставляется и не принимается Заказчиком.

6. УПАКОВКА И МАРКИРОВКА ТОВАРА

6.1. Товар должен быть маркирован и упакован в тару (упаковку), обеспечивающую его сохранность при перевозке и хранении, в соответствии с требованиями действующих нормативных документов в Российской Федерации на данный вид продукции.

6.2. В случае передачи Товара с маркировкой, не соответствующей требованиям действующих нормативных документов, или без нее Заказчик вправе потребовать от Поставщика заменить Товар на маркированный согласно вышеуказанным требованиям.

7. ПЕРЕДАЧА И ПРИЕМКА ТОВАРА

7.1. Поставщик обязан передать Товар Заказчику согласно п.3.1 настоящего договора.

Товар передается полной комплектностью в соответствии с Приложением № 1 к настоящему договору.

7.2. Поставщик считается выполнившим свои обязательства по передаче Товара после подписания уполномоченными представителями сторон товарной накладной и представления документов, предусмотренных п. 3.1.4. настоящего договора.

7.3. Заказчик обязан принять переданный ему Товар, за исключением случаев, когда он вправе потребовать замены или возврата Товара.

7.4. Товар считается переданным Поставщиком и принятым Заказчиком если:

- качество Товара соответствует требованиям, установленным в разделе 4 настоящего договора.

- Товар передан полной комплектностью в соответствии с п.7.1 настоящего раздела.

7.5. Риск случайной гибели на Товар переходят к Заказчику с момента принятия им Товара и подписания уполномоченными представителями сторон товарной накладной. С указанного момента Поставщик считается выполнившим свою обязанность по передаче Товара.

7.6. В остальном стороны при приемке Товара по количеству и качеству руководствуются требованиями Инструкции "О порядке приемки Товара производственно-технического назначения и Товаров народного потребления по количеству", утвержденной постановлением Госарбитража при Совете Министров СССР от 15 июня 1965 г. N П-6, с посл. изм. и доп., и по качеству в соответствии с требованиями Инструкции "О порядке приемки Товара производственно-технического назначения и Товаров народного потребления по качеству", утвержденной постановлением Госарбитража СССР от 25 апреля 1966 г. N П-7, с посл. изм. и доп., с учетом положений, урегулированных настоящим договором.

8. ОТВЕТСТВЕННОСТЬ СТОРОН

8.1. Сторона, не исполнившая или ненадлежащим образом исполнившая обязательства по настоящему договору, обязана возместить другой стороне причиненные таким неисполнением убытки.

8.2. В случае просрочки передачи Поставщиком Товара в срок, предусмотренный пунктом 3.1.1 настоящего договора, Поставщик уплачивает Заказчику пени в размере 0,1 % от стоимости не переданной партии Товара за каждый день просрочки.

8.3. Уплата неустойки не освобождает Поставщика от обязанности устранения допущенных им нарушений.

8.4. За нарушение Заказчиком обязательств, предусмотренных настоящим договором Поставщик вправе потребовать с Заказчика уплаты неустойки за несвоевременную оплату по вине о Заказчика принятого товара в размере 1/300 (одной трехсотой) действующей на день уплаты пени ставки рефинансирования Центрального банка РФ от суммы просроченной оплаты за каждый день просрочки.

8.5. Во всем остальном, что не предусмотрено договором стороны несут ответственность в соответствии с действующим законодательством РФ.

9. ОБСТОЯТЕЛЬСТВА НЕПРЕОДОЛИМОЙ СИЛЫ

9.1. Стороны освобождаются от ответственности за частичное или полное неисполнение своих обязательств по настоящему договору, если их исполнению препятствует чрезвычайное и непредотвратимое при данных условиях обстоятельство (непреодолимая сила).

9.2. При возникновении обстоятельств непреодолимой силы, препятствующих исполнению обязательств по настоящему договору одной из сторон, она обязана оповестить другую сторону не позднее 10 дней с момента возникновения таких обстоятельств, при этом срок выполнения обязательств по настоящему договору переносится соразмерно времени, в течение которого действовали такие обстоятельства.

10. СРОК ДЕЙСТВИЯ, ПОРЯДОК ИЗМЕНЕНИЯ И РАСТОРЖЕНИЯ ДОГОВОРА

10.1. Настоящий договор считается заключенным после подписания его Сторонами.

10.2. Договор действует до полного исполнения сторонами своих обязательств по настоящему договору или до расторжения настоящего договора.

10.3. Настоящий договор с учетом требований Федерального закона «О закупках товаров, работ, услуг отдельными видами юридических лиц», может быть расторгнут или изменен:

- по соглашению сторон, совершенному в письменной форме, за подписью уполномоченных лиц сторон;
- на основании вынесенного в установленном порядке решения судебного органа.

11. РАЗРЕШЕНИЕ СПОРОВ

11.1. Все споры и разногласия, которые могут возникнуть между сторонами по вопросам, не нашедшим своего разрешения в тексте данного договора, будут разрешаться путем переговоров на основе действующего законодательства.

11.2. При неурегулировании в процессе переговоров спорных вопросов, споры разрешаются в Арбитражном суде Московской области в порядке, установленном действующим законодательством.

12. ДОПОЛНИТЕЛЬНЫЕ УСЛОВИЯ И ЗАКЛЮЧИТЕЛЬНЫЕ ПОЛОЖЕНИЯ

12.1. Все изменения и дополнения к настоящему договору действительны, если они оформлены в виде дополнительного соглашения и подписаны уполномоченными на то представителями сторон.

12.2. Все уведомления и сообщения должны направляться в письменной форме.

12.3. Настоящий договор, совершенный с факсимильным воспроизведением подписей сторон имеет юридическую силу, с обязательным последующим оформлением договора оригиналами подписей сторон и печатей.

12.4. Во всем остальном, что не предусмотрено настоящим договором, стороны руководствуются действующим законодательством.

12.5. Настоящий договор составлен в двух подлинных экземплярах по одному для каждой из сторон.

12.6. Все приложения к настоящему договору являются его неотъемлемой частью.

Приложения к договору:

Приложение № 1 (Техническое задание);

Приложение № 2 (Спецификация технических характеристик).

13. АДРЕСА И БАНКОВСКИЕ РЕКВИЗИТЫ СТОРОН

ЗАКАЗЧИК:

ОАО «РСП»
142132, Московская область, г/о Подольск,
мкрн. Дубровицкий, пос. Кузнечики,
Октябрьский мост, 8а
ИНН 5074114756 КПП 507401001
ПАО БАНК «ВОЗРОЖДЕНИЕ» г. Москва
р/с 40702810204000141396
к/с 301018109000000000181
БИК 044525181

ПОДРЯДЧИК:

14. ПОДПИСИ СТОРОН

ЗАКАЗЧИК:

Генеральный директор ОАО «РСП»

_____ **А.Р.Белевцев**

ПОДРЯДЧИК:

ТЕХНИЧЕСКОЕ ЗАДАНИЕ

<u>№п/п</u>	<u>Наименование материала</u>	<u>Требуемые значения</u>	<u>Кол-во</u>	<u>Ед. изм.</u>
<u>1</u>	Щит учетно-распределительный навесной ЩУРН-3/12 IP54	Рекомендуемые параметры: 500x300x155. Обязательно: С крышкой для опломбирования автоматических выключателей, окошком, одной дверцей с резинкой для уплотнения.	200	Шт.
<u>2</u>	Щит учетно-распределительный навесной ЩУРН-1/12 IP54	Рекомендуемые параметры: 400x320x175. Обязательно: С крышкой для опломбирования автоматических выключателей, окошком, одной дверцей с резинкой для уплотнения.	150	Шт.

Спецификация технических характеристик

<u>№№ п/п</u>	<u>Наименование товара</u>	<u>Технические характеристики товара</u>	<u>Количество (шт.)</u>	<u>Цена товара за единицу, руб.</u>	<u>Общая цена договора (руб.)</u>
	ИТОГО:			X	

ЗАКАЗЧИК:
Генеральный директор ОАО «РСП»

_____ **А.Р.Белевцев**

ПОСТАВЩИК:

Извещение о проведении закупки

(в редакции № 1 от 01.02.2016)

Номер извещения: 31603265121

Наименование закупки: Поставка щитов учетно-распределительных

Способ проведения закупки: Запрос цен в электронной форме

Наименование электронной площадки в сети Интернет: РТС-тендер

Адрес электронной площадки в сети Интернет: 223.rts-tender.ru

Заказчик

Наименование организации: Открытое акционерное общество "Ремонтно-строительное предприятие"

Место нахождения: 142133, Московская, Октябрьский мост, дом 8А

Почтовый адрес: 142133, Московская, Подольский, Октябрьский мост, дом 8А

Контактная информация

Ф.И.О: Веденков Дмитрий

Адрес электронной почты: oaorsp@mail.ru

Телефон: 74967658264

Факс: 74967657400

Предмет договора

Лот №1

Предмет договора: Поставка щитов учетно-распределительных

Начальная (максимальная) цена договора: 762 000.00 Российский рубль

Информация о товаре, работе, услуге:

№	Классификация по ОКПД2	Классификация по ОКВЭД2	Ед. измерения	Количество (Объем)	Дополнительные сведения
1	27.12.10 Устройства для коммутации или защиты электрических цепей на напряжение более 1 кВ	27.12 Производство электрической распределительной и регулирующей аппаратуры	Штука	350.00	

Место поставки товара, выполнения работ, оказания услуг для лота №1

Место поставки (адрес): Московская область, г/о Подольск, мкрн. Дубровицкий, п. Кузнечики, Октябрьский мост, 8а

Требования к участникам закупки

Участники закупки должны отсутствовать в реестре недобросовестных поставщиков

Извещение о проведении закупки	
Информация о документации по закупке	
Срок предоставления документации:	с 01.02.2016 по 05.02.2016
Место предоставления документации:	Электронная площадка РТС-тендер
Порядок предоставления документации:	В соответствии с закупочной документацией
Официальный сайт, на котором размещена документация:	www.zakupki.gov.ru
Размер, порядок и сроки внесения платы за предоставление документации по закупке	
Размер платы:	Плата не требуется
Информация о порядке проведения закупки	
Дата и время окончания подачи заявок (по местному времени):	05.02.2016 10:00
Рассмотрение заявок	
Дата и время (по местному времени):	06.02.2016 10:00
Место:	http://www.rts-tender.ru
Проведение закупки в электронной форме	
Дата и время подведения итогов (по местному времени):	06.02.2016 10:00

**Протокол открытия доступа к заявкам на участие в запросе цен
№ 931**

Место публикации: <http://www.rts-tender.ru>

Дата публикации: 05.02.2016

1. Организатор закупки: Открытое акционерное общество Ремонтно-строительное предприятие".

Заказчик(и), заключающие договор:

Открытое акционерное общество Ремонтно-строительное предприятие"

2. Наименование закупки: Поставка щитов учетно-распределительных.
3. Наименование предмета договора: **Поставка щитов учетно-распределительных.**
4. Номер лота: 1.
5. Начальная (максимальная) цена договора: 762000,00 руб.
6. Состав комиссии.
Формирование и публикация протокола осуществлялась комиссией, правомочной на осуществление своей функции.

7. На момент окончания срока подачи заявок на участие в запросе цен было подано 4 заявки(ок):

Порядковый номер заявки	Дата и время подачи заявки	Наименование участника закупки
1	04.02.2016 16:22 (по московскому времени)	ООО «СИ-ЭЛЕКТРО»
2	04.02.2016 16:26 (по московскому времени)	ООО "СПЕЦЭЛЕКТРОПОСТАВКА"
3	04.02.2016 17:45 (по московскому времени)	ИП Васильев Андрей Николаевич
4	05.02.2016 09:35 (по московскому времени)	ЗАО «ЭМТИКА»

8. Протокол открытия доступа к заявкам на участие в запросе цен подписан всеми присутствующими на заседании членами комиссии.

**Протокол подведения итогов запроса цен
№ 931**

Место публикации: <http://www.rts-tender.ru>

Дата публикации: 06.02.2016

1. Организатор закупки: Открытое акционерное общество Ремонтно-строительное предприятие".

Заказчик(и), заключающие договор:

Открытое акционерное общество Ремонтно-строительное предприятие"

2. Наименование закупки: Поставка щитов учетно-распределительных.
3. Номер лота: 1.
4. Наименование предмета договора: **Поставка щитов учетно-распределительных.**
5. Начальная (максимальная) цена договора: 762000,00 руб.
6. Состав комиссии.
Формирование и публикация протокола осуществлялась комиссией, правомочной на осуществление своей функции.
7. Сведения о лучших ценовых предложениях, поданных участниками, заявки которых были признаны соответствующими требованиям, и присвоенных итоговых позициях:

Порядковый номер заявки	Наименование участника закупки	Лучшее ценовое предложение	Итоговая позиция
4	ЗАО «ЭМТИКА»	590 417,00 руб.	1
1	ООО «СИ-ЭЛЕКТРО»	632 510,00 руб.	2
3	ИП Васильев Андрей Николаевич	714 375,00 руб.	3
2	ООО "СПЕЦЭЛЕКТРОПОСТАВКА"	744 934,00 руб.	4

8. Протокол подведения итогов запроса цен подписан всеми присутствующими на заседании членами комиссии.

**Протокол рассмотрения заявок на участие в запросе цен
№ 931**

Место публикации: <http://www.rts-tender.ru>

Дата публикации: 06.02.2016

1. Организатор закупки: Открытое акционерное общество Ремонтно-строительное предприятие".

Заказчик(и), заключающие договор:

Открытое акционерное общество Ремонтно-строительное предприятие"

2. Наименование закупки: Поставка щитов учетно-распределительных.

3. Номер лота: 1.

4. Наименование предмета договора: **Поставка щитов учетно-распределительных.**

5. Начальная (максимальная) цена договора: 762000,00 руб.

6. Состав комиссии.

Формирование и публикация протокола осуществлялась комиссией, правомочной на осуществление своей функции.

7. На момент окончания срока подачи заявок на участие в запросе цен было подано 4 заявки(ок):

Порядковый номер заявки	Дата и время подачи заявки	Ценовое предложение	Наименование участника закупки
1	04.02.2016 16:22 (по московскому времени)	632 510,00 руб.	ООО «СИ-ЭЛЕКТРО»
2	04.02.2016 16:26 (по московскому времени)	744 934,00 руб.	ООО "СПЕЦЭЛЕКТРОПОСТАВКА"
3	04.02.2016 17:45 (по московскому времени)	714 375,00 руб.	ИП Васильев Андрей Николаевич
4	05.02.2016 09:35 (по московскому времени)	590 417,00 руб.	ЗАО «ЭМТИКА»

8. Комиссия рассмотрела заявки, поданные на участие в закупке, и приняла решение:

Порядковый номер заявки	Решение о соответствии или несоответствии заявки на участие требованиям	Обоснование решения
1	Соответствует требованиям	

2	Соответствует требованиям	
3	Соответствует требованиям	
4	Соответствует требованиям	

9. Протокол рассмотрения заявок на участие в запросе цен подписан всеми присутствующими на заседании членами комиссии.

«УТВЕРЖДАЮ»

Генеральный директор ОАО «РСП»

_____ А.Р.Белевцев

ДОКУМЕНТАЦИЯ ЗАПРОСА ЦЕН В ЭЛЕКТРОННОЙ ФОРМЕ

**На право заключения договора на поставку
ОПС1-С и автоматических выключателей ВА47-29
для Открытого акционерного общества
«Ремонтно-строительное предприятие»**

Подольск, 2016 г.

ПРИГЛАШЕНИЕ К УЧАСТИЮ В ЗАПРОСЕ ЦЕН

Настоящим приглашаются к участию в запросе цен, полная информация о котором указана в Разделе «Информационная карта запроса цен» настоящей документации, любые юридические лица независимо от организационно-правовой формы, формы собственности, места нахождения и места происхождения капитала, или любые физические лица, в том числе индивидуальные предприниматели.

Заинтересованные лица могут получить полный комплект документации запроса цен на Общероссийском официальном сайте <http://zakupki.gov.ru>, единой автоматизированной системе управления закупками <http://easuz.mosreg.ru/easuz223/> и официальном сайте ОАО «РСП» rsp-podolskrm.ru

Настоящая документация подготовлена в соответствии с Федеральным законом № 223-ФЗ, Положением о закупке, утвержденным в соответствии с Постановлением Правительства Московской области от 19.08.2014 № 666/31 «О мерах по реализации Федерального закона от 18.07.2011 № 223-ФЗ «О закупках товаров, работ, услуг отдельными видами юридических лиц» в Московской области» в редакции на дату размещения извещения о проведении закупки на Официальном сайте, а также иными нормативными правовыми актами, регулирующими отношения, связанные с осуществлением закупок, в целях повышения эффективности, результативности осуществления закупок товаров, работ, услуг.

В части, прямо не урегулированной законодательством Российской Федерации, проведение закупки регулируется настоящей Документацией.

Запрос цен

Под запросом цен понимается способ закупок, при котором информация о потребностях в товарах, работах, услугах для нужд Заказчика сообщается неограниченному кругу лиц путем размещения на Официальном сайте извещения о проведении запроса цен и победителем, в котором Комиссия признает участника закупки, предложившего наиболее низкую цену договора.

Запрос цен не является конкурсом либо аукционом. Таким образом, данный способ закупки не накладывает на Заказчика соответствующего объема гражданско-правовых обязательств по обязательному заключению договора с победителем запроса цен или иным его участником.

Заказчик, официально разместивший на Официальном сайте извещение о проведении запроса цен, вправе отказаться от его проведения. Извещение об отказе от проведения запроса цен размещается не позднее, чем за три дня до даты окончания срока подачи заявок на участие в запросе цен в порядке, установленном для Официального размещения на Официальном сайте извещения о проведении запроса цен.

Требования, предъявляемые к заявке на участие в запросе цен

Заявка на участие в запросе цен должна содержать следующие сведения:

наименование, сведения об организационно-правовой форме, о месте нахождения, почтовый адрес (для юридического лица), фамилия, имя, отчество(при наличии), паспортные данные, сведения о месте жительства (для физического лица), номер контактного телефона, адрес электронной почты участника закупки(при их наличии);

идентификационный номер налогоплательщика;

согласие участника закупки исполнить условия договора, указанные в извещении о проведении запроса цен и информационной карте запроса цен;

цена товара, работы, услуги с указанием сведений о включенных или не включенных в нее расходах (расходы на перевозку, страхование, уплату таможенных пошлин, налогов, сборов и другие обязательные платежи);

копии документов, подтверждающих соответствие участника закупки требованиям, установленным в извещении о проведении запроса цен и информационной карте запроса цен;

документы, подтверждающие внесение денежных средств в качестве обеспечения заявки на участие в запросе цен, в случае, если в извещении о проведении запроса цен содержится указание на требование обеспечения такой заявки (платежное поручение, подтверждающее перечисление денежных средств в качестве обеспечения заявки на участие в запросе цен, или копия такого поручения);

по желанию участника иные сведения.

Порядок подачи заявок на участие в запросе цен

Любой участник закупки, в том числе участник закупки, которому не направлялся запрос цен, вправе подать только одну заявку на участие в запросе цен, внесение изменений в которую не допускается.

Участник закупки, подавший заявку на участие в запросе цен, вправе отозвать заявку в любое время до окончания срока подачи заявок на участие в запросе цен. Порядок и срок отзыва заявок на участие в запросе цен устанавливается в извещении о проведении запроса цен.

Заявка на участие в запросе цен подается участником закупки Заказчику в письменной форме в срок, указанный в извещении о проведении запроса цен.

Заявка на участие в запросе цен, поданная в срок, указанный в извещении о проведении запроса цен, регистрируется Заказчиком в Журнале регистрации заявок на участие в запросе цен. По требованию участника закупки, подавшего заявку на участие в запросе цен, Заказчик выдает расписку в получении заявки на участие в запросе цен с указанием даты и времени ее получения.

Проведение переговоров между Заказчиком или Комиссией и участником закупки в отношении, поданной им заявки на участие в запросе цен не допускается.

Заявки на участие в запросе цен, поданные после дня окончания срока подачи заявок на участие в запросе цен, указанного в извещении о проведении запроса цен, не рассматриваются и в день их поступления возвращаются участникам закупки, подавшим такие заявки.

В случае если после дня окончания срока подачи заявок на участие в запросе цен подана только одна заявка, Заказчик продлевает срок подачи заявок на участие в запросе цен не менее чем на три рабочих дня и в течение не более одного рабочего дня после дня окончания срока подачи заявок на участие в запросе цен, размещает на Официальном сайте извещение о продлении срока подачи таких заявок. При этом заявка, поданная в срок, указанный в извещении о проведении запроса цен, вскрывается и рассматривается одновременно с заявками, поданными в срок, указанный в извещении о продлении срока подачи заявок на участие в запросе цен.

Заявка на участие в запросе цен подается в запечатанном конверте. Вскрытие конверта осуществляется на заседании Комиссии.

В случае проведения закупки в электронной форме, порядок подачи заявок проводится по регламенту Электронной Торговой Площадки в части, не противоречащей Положению о закупках.

Рассмотрение и оценка заявок на участие в запросе цен

Комиссия в срок, не превышающий пяти рабочих дней, следующих за днем окончания срока подачи заявок на участие в запросе цен, рассматривает заявки на соответствие их требованиям, установленным в извещении о проведении запроса цен, и оценивает заявки на участие в запросе цен по критерию цена договора.

Победителем в проведении запроса цен признается участник закупки, подавший заявку на участие в запросе цен, которая отвечает всем требованиям, установленным в извещении о проведении запроса цен и в которой указана наиболее низкая цена товаров, работ, услуг. При предложении наиболее низкой цены товаров, работ, услуг несколькими участниками закупки победителем в проведении запроса цен признается участник закупки, заявка на участие в запросе цен которого поступила ранее заявок на участие в запросе цен других участников закупки.

Комиссия отклоняет заявки на участие в запросе цен, если они не соответствуют требованиям, установленным в извещении о проведении запроса цен, или предложенная в заявках на участие в запросе цен цена товаров, работ, услуг превышает начальную (максимальную) цену договора, указанную в извещении о проведении запроса цен.

Результаты рассмотрения и оценки заявок на участие в запросе цен оформляются протоколом, который подписывается всеми присутствующими на заседании членами Комиссии.

Протокол рассмотрения и оценки заявок на участие в запросе цен в течении трёх рабочих дней, следующих за днём его подписания, размещается Заказчиком на Официальном сайте.

Протокол рассмотрения и оценки заявок на участие в запросе цен составляется в одном экземпляре, который остается у Заказчика. Заказчик в течение трех рабочих дней со дня подписания указанного протокола передает победителю в проведении запроса цен проект договора, который составляется путем включения в него условий исполнения договора, предусмотренных извещением о проведении запроса цен, и цены, предложенной победителем запроса цен в заявке на участие в запросе цен.

В случае если победитель в проведении запроса цен в срок, указанный в извещении о проведении запроса цен, не представил Заказчику подписанный проект договора на условиях, указанных в поданной участником закупки, с которым заключается договор, заявке на участие в запросе цен на участие в запросе цен и в извещении о проведении запроса цен, а также обеспечение исполнения договора в случае, если Заказчиком было установлено требование

обеспечения исполнения договора, такой победитель признается уклонившимся от заключения договора.

В случае, если победитель в проведении запроса цен признан уклонившимся от заключения договора, Заказчик вправе обратиться в суд с иском о требовании о понуждении победителя в проведении запроса цен заключить договор, а также о возмещении убытков, причиненных уклонением от заключения договора, либо заключить договор с участником закупки, предложение о цене договора которого содержит лучшее условие по цене договора, следующее после предложенного победителем в проведении запроса цен условия, если цена договора не превышает начальную (максимальную) цену договора, указанную в извещении о проведении запроса цен. При этом заключение договора для указанных участников закупки является обязательным. В случае уклонения указанных участников закупки от заключения договора Заказчик вправе обратиться в суд с иском о требовании о понуждении таких участников закупки заключить договор, а также о возмещении убытков, причиненных уклонением от заключения договора, осуществить повторный запрос цен.

Договор должен быть заключен Заказчиком не ранее десяти дней со дня размещения на Официальном сайте протокола рассмотрения и оценки заявок на участие в запросе цен и не позднее двадцати дней со дня подписания указанного протокола.

Запрос цен признается несостоявшимся в случае если:

подана только одна заявка на участие в запросе цен и в результате продления срока подачи заявок на участие в запросе цен дополнительно не представлена ни одна заявка на участие в запросе цен;

не подано ни одной заявки на участие в запросе цен;

на основании результатов рассмотрения Комиссией заявок на участие в запросе цен принято решение об отклонении всех заявок на участие в запросе цен или на основании результатов рассмотрения Комиссией заявок на участие в запросе цен участников закупки принято решение о допуске к участию в запросе цен единственного участника закупки, из всех подавших заявки.

Договор заключается на условиях, предусмотренных извещением о проведении запроса цен, по цене, предложенной в заявке на участие в запросе цен победителя в проведении запроса цен или в заявке на участие в запросе цен участника закупки, с которым заключается договор в случае уклонения победителя в проведении запроса цен от заключения договора.

При заключении договора по результатам проведенной закупки по цене, сниженной победителем или участником закупки, с которым заключается договор, на 30 (тридцать) и более процентов от начальной (максимальной) цены закупки, обязательно представление таким победителем или участником закупки, с которым заключается договор, обоснования снижения цены договора. В случае непредставления такого обоснования, победитель или участник закупки, с которым заключается договор, признаются уклонившимся от заключения договора.

В случаях, если запрос цен признается несостоявшимся, Заказчик продлевает срок подачи заявок на участие в запросе цен на четыре рабочих дня и в течение одного рабочего дня после даты окончания срока подачи таких заявок размещает в единой информационной системе извещение о продлении срока подачи таких заявок; отказывается от проведения повторного запроса цен, в случае если утрачена потребность в закупке; объявляет о проведении повторного запроса цен. При этом Заказчик вправе изменить условия запроса цен.

ИНФОРМАЦИОННАЯ КАРТА/ИЗВЕЩЕНИЕ ЗАПРОСА ЦЕН В ЭЛЕКТРОННОЙ ФОРМЕ

В Информационной карте запроса цен содержится информация для данной конкретной закупки, которая уточняет, разъясняет и дополняет положения настоящей документации.

При возникновении противоречия между положениями Общей части документации и части «Информационная карта запроса цен», применяются положения части «Информационная карта запроса цен».

№ п/п	Наименование пункта	Текст пояснений
1	Заказчик, юридический адрес, контактное лицо, телефон, факс, адрес электронной почты	Заказчик: Открытое акционерное общество «Ремонтно-строительное предприятие» Юридический адрес: Московская область, Подольский район, п.Кузнечики, ул. Октябрьский мост, 8а Почтовый адрес: 142133, Московская область, Подольский район, п.Кузнечики, ул. Октябрьский мост, 8а Контактное лицо: Веденков Дмитрий Витальевич тел. (4967) 65-82-64 (112 – планово-экономическое отделение), Контактное лицо по техническим вопросам и вопросам поставки товара: Шпаков Евгений Владимирович тел. (4967) 65-82-64 (116 – начальник участка) факс: (4967) 65-74-00 Адрес электронной почты: oaorsp@mail.ru
2	Предмет договора	Поставка ОПС1-С и автоматических выключателей ВА47-29
3	Требования, установленные заказчиком, к качеству, техническим характеристикам товара, требования к их безопасности, к функциональным характеристикам товара, к размерам, упаковке, отгрузке товара и иные показатели, связанные с определением соответствия товара потребностям заказчика	Качество и безопасность поставляемого товара должны соответствовать стандартам и нормам безопасности, действующим в Российской Федерации на данный вид продукции. Поставляемый Товар должен быть новым, год выпуска: не ранее 2015г., не бывшим в использовании, выполнен по ГОСТу указанному в техническом задании. Товар по своим техническим, функциональным характеристикам должен соответствовать потребностям заказчика, указанным в Техническом задании (Приложение №1)
4	Требования к содержанию, форме, оформлению и составу заявки на участие в Запросе цен	Заявка на участие в запросе цен должна содержать следующие сведения: - наименование, сведения об организационно-правовой форме, о месте нахождения, почтовый адрес (для юридического лица), фамилия, имя, отчество(при наличии), паспортные данные, сведения о месте жительства (для физического лица), номер контактного телефона, адрес электронной почты участника закупки(при их наличии); - идентификационный номер налогоплательщика; - согласие участника закупки исполнить условия договора, указанные в извещении о проведении запроса цен; - цена товара, работы, услуги с указанием сведений о включенных или не включенных в нее расходах (расходы на перевозку, страхование, уплату таможенных пошлин, налогов, сборов и другие обязательные платежи); - копии документов, подтверждающих соответствие участника закупки требованиям, установленным в извещении о проведении запроса цен; - по желанию участника иные сведения. Все документы, входящие в состав заявки на участие в закупке в электронной форме, должны быть отсканированы с

		разрешением не менее чем 200 dpi и быть надлежащим образом подписаны электронной цифровой подписью лица, уполномоченного на осуществление действий от имени участника закупки. Предоставление документа в нечитаемом виде равноценно отсутствию соответствующего документа и является основанием признания данной заявки не соответствующей требованиям.
5	Требования к описанию участниками закупки поставляемого товара, который является предметом закупки, его функциональных характеристик (потребительских свойств), его количественных и качественных характеристик, требования к описанию участниками закупки выполняемой работы, оказываемой услуги, которые являются предметом закупки, их количественных и качественных характеристик;	<p>Описание участниками закупки объекта закупки (предмета запроса цен), в том числе: функциональных, технических и качественных характеристик, эксплуатационных характеристик объекта закупки (при необходимости), размеров, требований к упаковке и отгрузке товара и иных показателей, связанных с определением соответствия товара (работ, услуг) потребностям заказчика, осуществляется в соответствии с требованиями к предмету контракта, указанными в документации.</p> <p>При описании цифровых показателей характеристик товара (работ, услуг), в том числе условий гарантийного обслуживания, не допускается применение понятий «не более», «не менее», за исключением случаев, если заказчиком при описании показателей товара предусмотрены в соответствующем разделе позиции, которые не имеют конкретных значений и указание их допустимо в сопровождении словами «не более», «не менее»</p>
6	Место, условия и сроки (периоды) поставки товара, выполнение работ, оказания услуг	<p>Поставка товара осуществляется на объект, расположенный по адресу: Московская область, г/о Подольск, мкрн. Дубровицкий, п. Кузнечики, Октябрьский мост, 8а.</p> <p>Условия: Поставка осуществляется в соответствии с проектом договора.</p> <p>Срок поставки товара: в течении 10-ти рабочих дней со дня заключения договора.</p>
7	Сведения о начальной (максимальной) цене договора (цене лота), руб.	583 940,00 (Пятьсот восемьдесят три тысячи девятьсот сорок рублей 00 коп.)
8	Форма, сроки и порядок оплаты товара, услуг	<p>Оплата осуществляется в безналичной форме</p> <ul style="list-style-type: none"> - авансирование не предусмотрено; - Платеж в размере 100 (Ста) % цены Договора, в течение 20 (Двадцати) банковских дней с момента подписания Покупателем товарной накладной и счета-фактуры.
9	Порядок формирования цены договора (цены лота) (с учетом или без учета расходов на перевозку, страхование, уплату таможенных пошлин, налогов и других обязательных платежей)	В цену договора включены: стоимость товара, расходы на страхование, на уплату таможенных пошлин, налогов, включая НДС, сборов, транспортные расходы, связанные с доставкой товара на объект, погрузочно-разгрузочные работы и другие обязательные платежи
10	Место, дата начала и окончания срока подачи заявок	Электронная площадка ООО «РТС-тендер» www.rts-tender.ru с 01 февраля 2016 года по 05 февраля 2016 года 10:00 (время московское)
11	Требования к участникам размещения заказа	<p>К участникам предъявляются следующие требования:</p> <ul style="list-style-type: none"> - отсутствие в реестрах недобросовестных поставщиков согласно федеральным законам № 94-ФЗ от 21.07.2005г., № 44-ФЗ от 05.04.2013 и № 223-ФЗ от 18.07.2011г.; - соответствие участников закупки требованиям, устанавливаемым в соответствии с законодательством РФ к лицам, осуществляющим

		<p>поставки товаров, выполнение работ, оказание услуг, являющихся предметом закупки;</p> <ul style="list-style-type: none"> - не проведение ликвидации участника закупки – юридического лица и отсутствие решения арбитражного суда о признании участника закупки – юридического лица, индивидуального предпринимателя банкротом и об открытии конкурсного производства; - не приостановление деятельности участника закупки в порядке, предусмотренном КоАП РФ, на день подачи заявки на участие в закупке. <p>Несоответствие Участника закупки и/или заявки Участника закупки требованиям документации о запросе цен является основанием для отклонения заявки Участника закупки. Отклоненные заявки не подлежат оценке и сопоставлению.</p>
12	<p>Документы, представляемые участником в составе заявки на участие для подтверждения их соответствия установленным требованиям</p>	<p>Заявка на участие в запросе цен должна содержать следующие сведения:</p> <ul style="list-style-type: none"> - наименование, сведения об организационно-правовой форме, о месте нахождения, почтовый адрес (для юридического лица), фамилия, имя, отчество(при наличии), паспортные данные, сведения о месте жительства (для физического лица), номер контактного телефона, адрес электронной почты участника закупки(при их наличии); - идентификационный номер налогоплательщика; - согласие участника закупки исполнить условия договора, указанные в извещении о проведении запроса цен; - цена товара, работы, услуги с указанием сведений о включенных или не включенных в нее расходах (расходы на перевозку, страхование, уплату таможенных пошлин, налогов, сборов и другие обязательные платежи); - копии документов, подтверждающих соответствие участника закупки требованиям, установленным в извещении о проведении запроса цен; - по желанию участника иные сведения.
13	<p>Место и дата рассмотрения предложений участников закупки и подведения итогов закупки</p>	<p>г/о Подольск, мкрн. Дубровицкий, п. Кузнечики, Октябрьский мост, д.8А 06 февраля 2016 года в 10:00</p>
14	<p>Место и срок размещения протокола подведения итогов Запроса цен</p>	<p>Общероссийский официальный сайт http://zakupki.gov.ru, и Электронная площадка ООО «РТС-тендер» www.rts-tender.ru до 10 февраля 2016 года</p>
15	<p>Размер обеспечения заявки</p>	<p>Не предусмотрено</p>
16	<p>Сведения о валюте, используемой для формирования цены договора и расчетов с поставщиками</p>	<p>Рубли РФ</p>
17	<p>Размер обеспечения исполнения договора, срок и порядок его предоставления</p>	<p>Не предусмотрено</p>
18	<p>Сведения о праве заказчика изменить количество товара, объем выполняемых работ</p>	<p>В соответствии с проектом договора</p>
19	<p>Перечень документов, подтверждающих соответствие товара, требованиям, установленным в</p>	<p>Поставляемый товар должен иметь:</p> <ul style="list-style-type: none"> - сертификат соответствия; - руководство по эксплуатации на русском языке; - гарантийные документы с указанием гарантийных сроков от производителя и поставщика.

	соответствии с законодательством РФ, в случае, если в соответствии с законодательством РФ установлены требования к таким товарам, работам, услугам.	
20	Требования к сроку и (или) объему предоставления гарантий качества оказываемых услуг	Товар должен соответствовать законодательству, действующему на территории РФ для данного вида товаров. Сроки предоставления гарантий качества на товар – не менее 24 месяцев со дня ввода в эксплуатацию.
21	Привлечение субподрядчиков (соисполнителей)	Не допускается
22	Срок подписания договора участником, обязанным заключить договор	Договор должен быть заключен Заказчиком не ранее десяти дней со дня размещения на Официальном сайте протокола рассмотрения и оценки заявок на участие в запросе цен и не позднее двадцати дней со дня подписания указанного протокола.
23	Сведения о возможности проведения переторжки и порядок её проведения	Не предусмотрено
24	Возможность отказа заказчика от проведения Запроса цен	Извещение об отказе от проведения запроса цен размещается не позднее, чем за три дня до даты окончания срока подачи заявок на участие в запросе цен в порядке, установленном для Официального размещения на Официальном сайте извещения о проведении запроса цен.
25	Формы, порядок, дата начала и дата окончания срока предоставления участникам закупки разъяснений положений документации о закупке	Разъяснение участникам закупки положений документации не предоставляется
26	Срок, место и порядок предоставления документации о закупке, размер, порядок и сроки внесения платы, взимаемой заказчиком за предоставление документации, если такая плата установлена заказчиком, за исключением случаев предоставления документации в форме электронного документа	Документация о закупке в виде электронного документа доступна для ознакомления на сайте http://zakupki.gov.ru и Электронной площадке ООО «РТС-тендер» www.rts-tender.ru с момента публикации настоящего извещения. Получить документацию о закупке можно в рабочие дни с 8:00 до 12:00 (время московское) по адресу: 142133, Московская область, г/о Подольск, мкрн. Дубровицкий, п. Кузнечики, Октябрьский мост, д.8А. При этом получателю документации о закупке необходимо иметь при себе доверенность от имени участника и документ, удостоверяющий личность.

ТЕХНИЧЕСКОЕ ЗАДАНИЕ

<u>№п/п</u>	<u>Наименование материала</u>	<u>Требуемые значения</u>	<u>Кол-во</u>	<u>Ед. изм.</u>
<u>1</u>	Ограничитель импульсных напряжений ОПС1-С 3Р	In=20kA Un=400В Im=40kA IEK	100	Шт.
<u>2</u>	Ограничитель импульсных напряжений ОПС1-С 1Р	In=20kA Un=400В Im=40kA IEK	50	Шт.
<u>3</u>	Автоматический выключатель ВА47-29 1Р 10А	Характеристика С	50	Шт.
<u>4</u>	Автоматический выключатель ВА47-29 1Р 25А	Характеристика С	120	Шт.
<u>5</u>	Автоматический выключатель ВА47-29 1Р 32А	Характеристика С	50	Шт.
<u>6</u>	Автоматический выключатель ВА47-29 1Р 40А	Характеристика С	120	Шт.
<u>7</u>	Автоматический выключатель ВА47-29 3Р 25А	Характеристика С	120	Шт.

Раздел: ОБРАЗЦЫ ФОРМ ОСНОВНЫХ ДОКУМЕНТОВ, ВКЛЮЧАЕМЫХ В ЗАЯВКУ НА УЧАСТИЕ В ЗАПРОСЕ ЦЕН

Форма 1.

Фирменный бланк участника

« ___ » _____ 20__ года № _____

ЗАЯВКА НА УЧАСТИЕ В ЗАПРОСЕ ЦЕН (ФОРМА 1)

Изучив извещение о проведении Запроса цен на право заключения договора на поставку товара для нужд Открытого Акционерного Общества «Ремонтно-строительное предприятие», на Общероссийском официальном сайте на сайте <http://zakupki.gov.ru/>, документацию запроса цен и принимая установленные в них требования и условия Запроса цен,

(полное наименование участника с указанием организационно-правовой формы)

зарегистрированное по адресу _____
(юридический адрес участника Запроса цен)

предлагает заключить договор на: _____
(предмет договора)

Срок поставки товара: _____

Настоящим подтверждаем, что против _____
(наименование участника) не проводится процедура ликвидации, не принято арбитражным судом решения о признании _____ (наименование участника) банкротом, деятельность _____ (наименование участника) не приостановлена, а также, что размер задолженности по начисленным налогам, сборам и иным обязательным платежам в бюджеты любого уровня или государственные внебюджетные фонды за прошедший календарный год не превышает ___ % _____ (значение указать цифрами и прописью) балансовой стоимости активов _____ (наименование участника) по данным бухгалтерской отчетности за последний завершенный отчетный период, на имущество не наложен арест по решению суда, административного органа.

В случае признания нас победителем Запроса цен мы берем на себя обязательства подписать со своей стороны договор в соответствии с требованиями документации Запроса цен и условиями нашей заявки в течение 3 (трех) рабочих дней с даты получения от заказчика проекта договора и представить все подписанные экземпляры договора заказчику.

В случае, если нашей заявке будет присвоен второй номер, а победитель Запроса цен будет признан уклонившимся от заключения договора с заказчиком, мы обязуемся подписать данный договор в соответствии с требованиями документации Запроса цен и условиями нашей заявки.

В соответствии с инструкциями, полученными от Вас в документации Запроса цен, информация по сути нашей заявки представлена в следующих документах, которые являются неотъемлемой частью нашей заявки:

№ п/п	Наименование документа [указываются документы, перечисленные в пункте 4 раздела 4 «Информационная карта»]	№ страницы	Число страниц
1.			
2.			
3.			
4.			
5.			
6.			
7.			

(Подпись уполномоченного представителя)

(ФИО и должность подписавшего)

М.П.

ИНСТРУКЦИИ ПО ЗАПОЛНЕНИЮ

1. Данные инструкции не следует воспроизводить в документах, подготовленных участником на участие в Запросе цен.

2. Заявку на участие в Запросе цен следует оформить на официальном бланке участника. Участник присваивает заявке дату и номер в соответствии с принятыми у него правилами документооборота.

3. Участник должен указать свое полное наименование (с указанием организационно-правовой формы) и юридический адрес.

4. Участник должен перечислить и указать объем каждого из прилагаемых к заявке документов, определяющих суть технико-коммерческого предложения участника Запроса цен.

Запрос цен на право заключения договора на _____

АНКЕТА УЧАСТНИКА ЗАПРОСА ЦЕН (Форма 2)

Участник Запроса цен: _____

№	Наименование	Сведения об участнике запроса цен
1.	Фирменное наименование (полное и сокращенное наименования организации либо Ф.И.О. участника – физического лица, в том числе зарегистрированного в качестве индивидуального предпринимателя)	
2.	Организационно - правовая форма	
3.	Свидетельство о внесении в Единый государственный реестр юридических лиц/индивидуальных предпринимателей (дата и номер, кем выдано) либо паспортные данные для участника – физического лица	
4.	ИНН	
5.	Юридический адрес (страна, адрес)	
6.	Почтовый адрес (страна, адрес)	
7.	Фактическое местоположение	
8.	Телефоны (с указанием кода города)	
9.	Факс (с указанием кода города)	
10.	Адрес электронной почты	

(Подпись уполномоченного представителя)

(ФИО и должность подписавшего)

М.П.

ИНСТРУКЦИИ ПО ЗАПОЛНЕНИЮ

1. Данные инструкции не следует воспроизводить в документах, подготовленных участником на участие в запросе цен.
2. Участник приводит номер и дату заявки, приложением к которой является данная анкета участника запроса цен.
3. Участник указывает свое фирменное наименование (в т.ч. организационно-правовую форму).
4. Заполненная участником анкета должна содержать все сведения, указанные в таблице. В случае отсутствия каких-либо данных указать слово «нет».

(ПРОЕКТ) ДОГОВОР N ____

г. Подольск

от «__» _____ 2016 г.

Открытое Акционерное Общество «Ремонтно-строительное предприятие», именуемое в дальнейшем **Заказчик**, в лице генерального директора Белевцева Александра Рудольфовича, действующего на основании Устава, с одной стороны, и _____ именуемое в дальнейшем **Поставщик**, в лице _____, действующего на основании _____, с другой стороны, совместно именуемые в дальнейшем стороны, с соблюдением требований Федерального закона от 18.07.2011г. № 223-ФЗ «О закупках товаров, работ, услуг отдельными видами юридических лиц», на основании результатов размещения заказа путем проведения Запроса цен (протокол № ____ от ____ 2016 г.), заключили настоящий договор о нижеследующем

1. ПРЕДМЕТ ДОГОВОРА

1.1. По настоящему договору Поставщик обязуется поставить Заказчику **ОПС1-С и автоматические выключатели ВА47-29. (далее - Товар)** в соответствии с техническим заданием (Приложение № 1) и со спецификацией технических характеристик (Приложение № 2) к настоящему договору, в сроки и на условиях поставки, предусмотренные в договоре, а Заказчик обязуется принять поставленный Товар и уплатить за него цену, предусмотренную в пункте 2.1. настоящего договора.

2. ЦЕНА ДОГОВОРА И ПОРЯДОК РАСЧЕТОВ

2.1. Общая сумма (цена) договора составляет _____ (_____) руб., в том числе НДС (18 %) _____ руб.

Цена договора является твердой и может изменяться исключительно в случаях, предусмотренных Федеральным законом «О закупках товаров, работ, услуг отдельными видами юридических лиц» № 223-ФЗ от 18.07.2011 г.

В цену договора включены: стоимость товара, расходы на страхование, на уплату таможенных пошлин, налогов, включая НДС, сборов, транспортные расходы, связанные с доставкой товара на объект и другие обязательные платежи.

2.2. Оплата Товара производится за счет прибыли предприятия, полученной в результате осуществления регулируемой деятельности (услуги по передаче электрической энергии)

2.3. Авансирование не предусмотрено

2.4. Расчет (оплата) 100% стоимости за фактически поставленный Товар производится Заказчиком в течение 20 (Двадцати) банковских дней со дня подписания товарных накладных, при соответствии надлежащему качеству на основании счетов-фактур.

3. ПРАВА И ОБЯЗАННОСТИ СТОРОН

3.1. Поставщик обязан:

3.1.1. Осуществить поставку Заказчику Товара надлежащего качества. Срок поставки товара – в течении 10 рабочих дней со дня заключения договора.

3.1.2. Осуществить поставку Товара автотранспортом и за свой счет по адресу: Московская область, г/о Подольск, мкрн. Дубровицкий, п. Кузнечики, Октябрьский мост, д.8А.

3.1.3. Передать Заказчику Товар свободный от любых прав третьих лиц.

3.1.4. Одновременно с передачей Товара предоставить Заказчику сертификат соответствия на товар, руководство по эксплуатации на русском языке, гарантийные документы с указанием гарантийных сроков от производителя и поставщика, а также документы, подтверждающие проведение испытания оборудования товара.

3.1.5. Осуществлять гарантийное обслуживание Товара: выезд на место нахождения Товара в течение 3 дней с момента получения заявки Заказчика. Расходы на обслуживание Товара в гарантийный срок несет Поставщик в пределах гарантийных обязательств.

3.1.6. Выполнять другие обязанности, предусмотренные действующим гражданским законодательством РФ.

3.2. Заказчик обязан:

3.2.1. Оплатить Товар в порядке и сроки, предусмотренные настоящим договором

3. КАЧЕСТВО ТОВАРА

4.1. Поставляемый Товар должен быть новым, произведенным не ранее 2015 года, не бывшим в эксплуатации.

4.2. Качество и безопасность поставляемого товара должны соответствовать стандартам и нормам безопасности, действующим в Российской Федерации на данный вид продукции.

4.3. В случае поставки Товара ненадлежащего качества Заказчик вправе по своему выбору потребовать:

- соразмерного уменьшения цены;
- безвозмездной замены некачественного Товара в течение 14 календарных дней после извещения Поставщика Заказчиком.

4.4. В случае существенного нарушения требований к качеству Товара (обнаружения неустранимых недостатков; недостатков, которые не могут быть устранены без несоразмерных расходов или затрат времени, или выявляются неоднократно; проявляются вновь после их устранения, и других подобных недостатков) Заказчик вправе по своему выбору:

- отказаться от исполнения договора и потребовать возврата уплаченной цены;
- потребовать замены Товара ненадлежащего качества Товаром, соответствующим договору.

4.5. Поставщик отвечает за недостатки Товара, если не докажет, что недостатки Товара возникли после его передачи Заказчику вследствие нарушения Заказчиком инструкции по эксплуатации и хранению Товара либо действий третьих лиц, либо непреодолимой силы.

4.6. Требования, связанные с недостатками Товара, могут быть предъявлены Заказчиком, если недостатки обнаружены в течение гарантийного срока.

Гарантийный срок на Товар составляет _____ месяцев. Гарантийный срок начинается течь с момента ввода Товара в эксплуатацию.

4.7. Выезд по заявке Заказчика для осуществления гарантийного обслуживания и ремонта в течение 3-х суток с момента поступления заявки.

5. КОЛИЧЕСТВО ТОВАРА

5.1. В случае поставки Товара Заказчику в меньшем количестве (неполной комплектностью), чем предусмотрено в Приложении №1 к настоящему договору Заказчик вправе по своему выбору:

- потребовать поставить недостающее количество Товара;
- отказаться от переданного Товара и от его оплаты и потребовать возврата уплаченной денежной суммы.

5.2. Не заказанный Заказчиком Товар не поставляется и не принимается Заказчиком.

6. УПАКОВКА И МАРКИРОВКА ТОВАРА

6.1. Товар должен быть маркирован и упакован в тару (упаковку), обеспечивающую его сохранность при перевозке и хранении, в соответствии с требованиями действующих нормативных документов в Российской Федерации на данный вид продукции.

6.2. В случае передачи Товара с маркировкой, не соответствующей требованиям действующих нормативных документов, или без нее Заказчик вправе потребовать от Поставщика заменить Товар на маркированный согласно вышеуказанным требованиям.

7. ПЕРЕДАЧА И ПРИЕМКА ТОВАРА

7.1. Поставщик обязан передать Товар Заказчику согласно п.3.1 настоящего договора.

Товар передается полной комплектностью в соответствии с Приложением № 1 к настоящему договору.

7.2. Поставщик считается выполнившим свои обязательства по передаче Товара после подписания уполномоченными представителями сторон товарной накладной и представления документов, предусмотренных п. 3.1.4. настоящего договора.

7.3. Заказчик обязан принять переданный ему Товар, за исключением случаев, когда он вправе потребовать замены или возврата Товара.

7.4. Товар считается переданным Поставщиком и принятым Заказчиком если:

- качество Товара соответствует требованиям, установленным в разделе 4 настоящего договора.

- Товар передан полной комплектностью в соответствии с п.7.1 настоящего раздела.

7.5. Риск случайной гибели на Товар переходят к Заказчику с момента принятия им Товара и подписания уполномоченными представителями сторон товарной накладной. С указанного момента Поставщик считается выполнившим свою обязанность по передаче Товара.

7.6. В остальном стороны при приемке Товара по количеству и качеству руководствуются требованиями Инструкции "О порядке приемки Товара производственно-технического назначения и Товаров народного потребления по количеству", утвержденной постановлением Госарбитража при Совете Министров СССР от 15 июня 1965 г. N П-6, с посл. изм. и доп., и по качеству в соответствии с требованиями Инструкции "О порядке приемки Товара производственно-технического назначения и Товаров народного потребления по качеству", утвержденной постановлением Госарбитража СССР от 25 апреля 1966 г. N П-7, с посл. изм. и доп., с учетом положений, урегулированных настоящим договором.

8. ОТВЕТСТВЕННОСТЬ СТОРОН

8.1. Сторона, не исполнившая или ненадлежащим образом исполнившая обязательства по настоящему договору, обязана возместить другой стороне причиненные таким неисполнением убытки.

8.2. В случае просрочки передачи Поставщиком Товара в срок, предусмотренный пунктом 3.1.1 настоящего договора, Поставщик уплачивает Заказчику пени в размере 0,1 % от стоимости не переданной партии Товара за каждый день просрочки.

8.3. Уплата неустойки не освобождает Поставщика от обязанности устранения допущенных им нарушений.

8.4. За нарушение Заказчиком обязательств, предусмотренных настоящим договором Поставщик вправе потребовать с Заказчика уплаты неустойки за несвоевременную оплату по вине о Заказчика принятого товара в размере 1/300 (одной трехсотой) действующей на день уплаты пени ставки рефинансирования Центрального банка РФ от суммы просроченной оплаты за каждый день просрочки.

8.5. Во всем остальном, что не предусмотрено договором стороны несут ответственность в соответствии с действующим законодательством РФ.

9. ОБСТОЯТЕЛЬСТВА НЕПРЕОДОЛИМОЙ СИЛЫ

9.1. Стороны освобождаются от ответственности за частичное или полное неисполнение своих обязательств по настоящему договору, если их исполнению препятствует чрезвычайное и непредотвратимое при данных условиях обстоятельство (непреодолимая сила).

9.2. При возникновении обстоятельств непреодолимой силы, препятствующих исполнению обязательств по настоящему договору одной из сторон, она обязана оповестить другую сторону не позднее 10 дней с момента возникновения таких обстоятельств, при этом срок выполнения обязательств по настоящему договору переносится соразмерно времени, в течение которого действовали такие обстоятельства.

10. СРОК ДЕЙСТВИЯ, ПОРЯДОК ИЗМЕНЕНИЯ И РАСТОРЖЕНИЯ ДОГОВОРА

10.1. Настоящий договор считается заключенным после подписания его Сторонами.

10.2. Договор действует до полного исполнения сторонами своих обязательств по настоящему договору или до расторжения настоящего договора.

10.3. Настоящий договор с учетом требований Федерального закона «О закупках товаров, работ, услуг отдельными видами юридических лиц», может быть расторгнут или изменен:

- по соглашению сторон, совершенному в письменной форме, за подписью уполномоченных лиц сторон;
- на основании вынесенного в установленном порядке решения судебного органа.

11. РАЗРЕШЕНИЕ СПОРОВ

11.1. Все споры и разногласия, которые могут возникнуть между сторонами по вопросам, не нашедшим своего разрешения в тексте данного договора, будут разрешаться путем переговоров на основе действующего законодательства.

11.2. При неурегулировании в процессе переговоров спорных вопросов, споры разрешаются в Арбитражном суде Московской области в порядке, установленном действующим законодательством.

12. ДОПОЛНИТЕЛЬНЫЕ УСЛОВИЯ И ЗАКЛЮЧИТЕЛЬНЫЕ ПОЛОЖЕНИЯ

12.1. Все изменения и дополнения к настоящему договору действительны, если они оформлены в виде дополнительного соглашения и подписаны уполномоченными на то представителями сторон.

12.2. Все уведомления и сообщения должны направляться в письменной форме.

12.3. Настоящий договор, совершенный с факсимильным воспроизведением подписей сторон имеет юридическую силу, с обязательным последующим оформлением договора оригиналами подписей сторон и печатей.

12.4. Во всем остальном, что не предусмотрено настоящим договором, стороны руководствуются действующим законодательством.

12.5. Настоящий договор составлен в двух подлинных экземплярах по одному для каждой из сторон.

12.6. Все приложения к настоящему договору являются его неотъемлемой частью.

Приложения к договору:

Приложение № 1 (Техническое задание);

Приложение № 2 (Спецификация технических характеристик).

13. АДРЕСА И БАНКОВСКИЕ РЕКВИЗИТЫ СТОРОН

ЗАКАЗЧИК:

ОАО «РСП»
142132, Московская область, г/о Подольск,
мкрн. Дубровицкий, пос. Кузнечики,
Октябрьский мост, 8а
ИНН 5074114756 КПП 507401001
ПАО БАНК «ВОЗРОЖДЕНИЕ» г. Москва
р/с 40702810204000141396
к/с 301018109000000000181
БИК 044525181

ПОДРЯДЧИК:

14. ПОДПИСИ СТОРОН

ЗАКАЗЧИК:

Генеральный директор ОАО «РСП»

_____ **А.Р.Белевцев**

ПОДРЯДЧИК:

ТЕХНИЧЕСКОЕ ЗАДАНИЕ

<u>№п/п</u>	<u>Наименование материала</u>	<u>Требуемые значения</u>	<u>Кол-во</u>	<u>Ед. изм.</u>
<u>1</u>	Ограничитель импульсных напряжений ОПС1-С 3Р	In=20kA Un=400В Im=40kA IEK	100	Шт.
<u>2</u>	Ограничитель импульсных напряжений ОПС1-С 1Р	In=20kA Un=400В Im=40kA IEK	50	Шт.
<u>3</u>	Автоматический выключатель ВА47-29 1Р 10А	Характеристика С	50	Шт.
<u>4</u>	Автоматический выключатель ВА47-29 1Р 25А	Характеристика С	120	Шт.
<u>5</u>	Автоматический выключатель ВА47-29 1Р 32А	Характеристика С	50	Шт.
<u>6</u>	Автоматический выключатель ВА47-29 1Р 40А	Характеристика С	120	Шт.
<u>7</u>	Автоматический выключатель ВА47-29 3Р 25А	Характеристика С	120	Шт.

Спецификация технических характеристик

№№ п/п	Наименование товара	Технические характеристики товара	Количество (шт.)	Цена товара за единицу, руб.	Общая цена договора (руб.)
	ИТОГО:			X	

ЗАКАЗЧИК:
Генеральный директор ОАО «РСП»

_____ **А.Р.Белевцев**

ПОСТАВЩИК:

Извещение о проведении закупки

(в редакции № 1 от 01.02.2016)

Номер извещения: 31603265125

Наименование закупки: Поставка ОПС1-С и автоматических выключателей ВА47-29

Способ проведения закупки: Запрос цен в электронной форме

Наименование электронной площадки в сети Интернет: РТС-тендер

Адрес электронной площадки в сети Интернет: 223.rts-tender.ru

Заказчик

Наименование организации: Открытое акционерное общество "Ремонтно-строительное предприятие"

Место нахождения: 142133, Московская, Октябрьский мост, дом 8А

Почтовый адрес: 142133, Московская, Подольский, Октябрьский мост, дом 8А

Контактная информация

Ф.И.О: Веденков Дмитрий

Адрес электронной почты: oaorsp@mail.ru

Телефон: 74967658264

Факс: 74967657400

Предмет договора

Лот №1

Предмет договора: Поставка ОПС1-С и автоматических выключателей ВА47-29

Начальная (максимальная) цена договора: 583 940.00 Российский рубль

Информация о товаре, работе, услуге:

№	Классификация по ОКПД2	Классификация по ОКВЭД2	Ед. измерения	Количество (Объем)	Дополнительные сведения
1	27.1 Электродвигатели, генераторы, трансформаторы и электрическая распределительная и контрольно-измерительная аппаратура	27.12 Производство электрической распределительной и регулирующей аппаратуры	Штука	150.00	
2	27.1 Электродвигатели, генераторы, трансформаторы и электрическая распределительная и контрольно-измерительная	27.12 Производство электрической распределительной и регулирующей аппаратуры	Штука	460.00	

Извещение о проведении закупки

аппаратура

Место поставки товара, выполнения работ, оказания услуг для лота №1

Место поставки (адрес):

Московская область, г/о Подольск,
мкрн. Дубровицкий, п. Кузнечики,
Октябрьский мост, 8а

Требования к участникам закупки

Участники закупки должны отсутствовать в
реестре недобросовестных поставщиков

Информация о документации по закупке

Срок предоставления документации:

с 01.02.2016 по 05.02.2016

Место предоставления документации:

Электронная площадка РТС-тендер

Порядок предоставления документации:

В соответствии с закупочной
документацией

Официальный сайт, на котором размещена
документация:

www.zakupki.gov.ru

Размер, порядок и сроки внесения платы за предоставление документации по закупке

Размер платы:

Плата не требуется

Информация о порядке проведения закупки

Дата и время окончания подачи заявок (по
местному времени):

05.02.2016 10:00

Рассмотрение заявок

Дата и время (по местному времени):

06.02.2016 10:00

Место:

<http://www.rts-tender.ru>

Проведение закупки в электронной форме

Дата и время подведения итогов (по местному
времени):

06.02.2016 10:00

**Протокол открытия доступа к заявкам на участие в запросе цен
№ 934**

Место публикации: <http://www.rts-tender.ru>

Дата публикации: 05.02.2016

1. Организатор закупки: Открытое акционерное общество Ремонтно-строительное предприятие".

Заказчик(и), заключающие договор:

Открытое акционерное общество Ремонтно-строительное предприятие"

2. Наименование закупки: Поставка ОПС1-С и автоматических выключателей ВА47-29.
3. Наименование предмета договора: **Поставка ОПС1-С и автоматических выключателей ВА47-29.**
4. Номер лота: 1.
5. Начальная (максимальная) цена договора: 583940,00 руб.
6. Состав комиссии.
Формирование и публикация протокола осуществлялась комиссией, правомочной на осуществление своей функции.

7. На момент окончания срока подачи заявок на участие в запросе цен было подано 6 заявки(ок):

Порядковый номер заявки	Дата и время подачи заявки	Наименование участника закупки
1	03.02.2016 13:44 (по московскому времени)	ООО "ПКФ ЭЛЕКТРОСЕРВИС"
2	04.02.2016 09:42 (по московскому времени)	ООО "СПЕЦЭЛЕКТРОПОСТАВКА"
3	04.02.2016 17:43 (по московскому времени)	ИП Васильев Андрей Николаевич
4	04.02.2016 21:10 (по московскому времени)	ООО "КАПРИН"
5	05.02.2016 09:19 (по московскому времени)	ООО 'РЕСУРС'
6	05.02.2016 09:40 (по московскому времени)	ЗАО «ЭМТИКА»

8. Протокол открытия доступа к заявкам на участие в запросе цен подписан всеми присутствующими на заседании членами комиссии.

**Протокол подведения итогов запроса цен
№ 934**

Место публикации: <http://www.rts-tender.ru>

Дата публикации: 06.02.2016

1. Организатор закупки: Открытое акционерное общество Ремонтно-строительное предприятие".

Заказчик(и), заключающие договор:

Открытое акционерное общество Ремонтно-строительное предприятие"

2. Наименование закупки: Поставка ОПС1-С и автоматических выключателей ВА47-29.
3. Номер лота: 1.
4. Наименование предмета договора: **Поставка ОПС1-С и автоматических выключателей ВА47-29.**
5. Начальная (максимальная) цена договора: 583940,00 руб.
6. Состав комиссии.
Формирование и публикация протокола осуществлялась комиссией, правомочной на осуществление своей функции.

7. Сведения о лучших ценовых предложениях, поданных участниками, заявки которых были признаны соответствующими требованиям, и присвоенных итоговых позициях:

Порядковый номер заявки	Наименование участника закупки	Лучшее ценовое предложение	Итоговая позиция
6	ЗАО «ЭМТИКА»	485 526,10 руб.	1
4	ООО "КАПРИН"	514 316,30 руб.	2
2	ООО "СПЕЦЭЛЕКТРОПОСТАВКА"	524 628,00 руб.	3
3	ИП Васильев Андрей Николаевич	548 844,30 руб.	4
5	ООО 'РЕСУРС'	553 680,00 руб.	5
1	ООО "ПКФ ЭЛЕКТРОСЕРВИС"	563 240,00 руб.	6

8. Протокол подведения итогов запроса цен подписан всеми присутствующими на заседании членами комиссии.

**Протокол рассмотрения заявок на участие в запросе цен
№ 934**

Место публикации: <http://www.rts-tender.ru>

Дата публикации: 06.02.2016

1. Организатор закупки: Открытое акционерное общество Ремонтно-строительное предприятие".

Заказчик(и), заключающие договор:

Открытое акционерное общество Ремонтно-строительное предприятие"

2. Наименование закупки: Поставка ОПС1-С и автоматических выключателей ВА47-29.

3. Номер лота: 1.

4. Наименование предмета договора: **Поставка ОПС1-С и автоматических выключателей ВА47-29.**

5. Начальная (максимальная) цена договора: 583940,00 руб.

6. Состав комиссии.

Формирование и публикация протокола осуществлялась комиссией, правомочной на осуществление своей функции.

7. На момент окончания срока подачи заявок на участие в запросе цен было подано 6 заявки(ок):

Порядковый номер заявки	Дата и время подачи заявки	Ценовое предложение	Наименование участника закупки
1	03.02.2016 13:44 (по московскому времени)	563 240,00 руб.	ООО "ПКФ ЭЛЕКТРОСЕРВИС"
2	04.02.2016 09:42 (по московскому времени)	524 628,00 руб.	ООО "СПЕЦЭЛЕКТРОПОСТАВКА"
3	04.02.2016 17:43 (по московскому времени)	548 844,30 руб.	ИП Васильев Андрей Николаевич
4	04.02.2016 21:10 (по московскому времени)	514 316,30 руб.	ООО "КАПРИН"
5	05.02.2016 09:19 (по московскому времени)	553 680,00 руб.	ООО "РЕСУРС"
6	05.02.2016 09:40 (по московскому времени)	485 526,10 руб.	ЗАО «ЭМТИКА»

8. Комиссия рассмотрела заявки, поданные на участие в закупке, и приняла решение:

Порядковый номер заявки	Решение о соответствии или несоответствии заявки на участие требованиям	Обоснование решения
1	Соответствует требованиям	
2	Соответствует требованиям	
3	Соответствует требованиям	
4	Соответствует требованиям	
5	Соответствует требованиям	
6	Соответствует требованиям	

9. Протокол рассмотрения заявок на участие в запросе цен подписан всеми присутствующими на заседании членами комиссии.

«УТВЕРЖДАЮ»

Генеральный директор ОАО «РСП»

_____ А.Р.Белевцев

ДОКУМЕНТАЦИЯ ЗАПРОСА ЦЕН В ЭЛЕКТРОННОЙ ФОРМЕ

**На право заключения договора на поставку
электросчетчиков Меркурий
для Открытого акционерного общества
«Ремонтно-строительное предприятие»**

Подольск, 2016 г.

ПРИГЛАШЕНИЕ К УЧАСТИЮ В ЗАПРОСЕ ЦЕН

Настоящим приглашаются к участию в запросе цен, полная информация о котором указана в Разделе «Информационная карта запроса цен» настоящей документации, любые юридические лица независимо от организационно-правовой формы, формы собственности, места нахождения и места происхождения капитала, или любые физические лица, в том числе индивидуальные предприниматели.

Заинтересованные лица могут получить полный комплект документации запроса цен на Общероссийском официальном сайте <http://zakupki.gov.ru>, единой автоматизированной системе управления закупками <http://easuz.mosreg.ru/easuz223/> и официальном сайте ОАО «РСП» rsp-podolskrm.ru

Настоящая документация подготовлена в соответствии с Федеральным законом № 223-ФЗ, Положением о закупке, утвержденным в соответствии с Постановлением Правительства Московской области от 19.08.2014 № 666/31 «О мерах по реализации Федерального закона от 18.07.2011 № 223-ФЗ «О закупках товаров, работ, услуг отдельными видами юридических лиц» в Московской области» в редакции на дату размещения извещения о проведении закупки на Официальном сайте, а также иными нормативными правовыми актами, регулирующими отношения, связанные с осуществлением закупок, в целях повышения эффективности, результативности осуществления закупок товаров, работ, услуг.

В части, прямо не урегулированной законодательством Российской Федерации, проведение закупки регулируется настоящей Документацией.

Запрос цен

Под запросом цен понимается способ закупок, при котором информация о потребностях в товарах, работах, услугах для нужд Заказчика сообщается неограниченному кругу лиц путем размещения на Официальном сайте извещения о проведении запроса цен и победителем, в котором Комиссия признает участника закупки, предложившего наиболее низкую цену договора.

Запрос цен не является конкурсом либо аукционом. Таким образом, данный способ закупки не накладывает на Заказчика соответствующего объема гражданско-правовых обязательств по обязательному заключению договора с победителем запроса цен или иным его участником.

Заказчик, официально разместивший на Официальном сайте извещение о проведении запроса цен, вправе отказаться от его проведения. Извещение об отказе от проведения запроса цен размещается не позднее, чем за три дня до даты окончания срока подачи заявок на участие в запросе цен в порядке, установленном для Официального размещения на Официальном сайте извещения о проведении запроса цен.

Требования, предъявляемые к заявке на участие в запросе цен

Заявка на участие в запросе цен должна содержать следующие сведения:

наименование, сведения об организационно-правовой форме, о месте нахождения, почтовый адрес (для юридического лица), фамилия, имя, отчество(при наличии), паспортные данные, сведения о месте жительства (для физического лица), номер контактного телефона, адрес электронной почты участника закупки(при их наличии);

идентификационный номер налогоплательщика;

согласие участника закупки исполнить условия договора, указанные в извещении о проведении запроса цен и информационной карте запроса цен;

цена товара, работы, услуги с указанием сведений о включенных или не включенных в нее расходах (расходы на перевозку, страхование, уплату таможенных пошлин, налогов, сборов и другие обязательные платежи);

копии документов, подтверждающих соответствие участника закупки требованиям, установленным в извещении о проведении запроса цен и информационной карте запроса цен;

документы, подтверждающие внесение денежных средств в качестве обеспечения заявки на участие в запросе цен, в случае, если в извещении о проведении запроса цен содержится указание на требование обеспечения такой заявки (платежное поручение, подтверждающее перечисление денежных средств в качестве обеспечения заявки на участие в запросе цен, или копия такого поручения);

по желанию участника иные сведения.

Порядок подачи заявок на участие в запросе цен

Любой участник закупки, в том числе участник закупки, которому не направлялся запрос цен, вправе подать только одну заявку на участие в запросе цен, внесение изменений в которую не допускается.

Участник закупки, подавший заявку на участие в запросе цен, вправе отозвать заявку в любое время до окончания срока подачи заявок на участие в запросе цен. Порядок и срок отзыва заявок на участие в запросе цен устанавливается в извещении о проведении запроса цен.

Заявка на участие в запросе цен подается участником закупки Заказчику в письменной форме в срок, указанный в извещении о проведении запроса цен.

Заявка на участие в запросе цен, поданная в срок, указанный в извещении о проведении запроса цен, регистрируется Заказчиком в Журнале регистрации заявок на участие в запросе цен. По требованию участника закупки, подавшего заявку на участие в запросе цен, Заказчик выдает расписку в получении заявки на участие в запросе цен с указанием даты и времени ее получения.

Проведение переговоров между Заказчиком или Комиссией и участником закупки в отношении, поданной им заявки на участие в запросе цен не допускается.

Заявки на участие в запросе цен, поданные после дня окончания срока подачи заявок на участие в запросе цен, указанного в извещении о проведении запроса цен, не рассматриваются и в день их поступления возвращаются участникам закупки, подавшим такие заявки.

В случае если после дня окончания срока подачи заявок на участие в запросе цен подана только одна заявка, Заказчик продлевает срок подачи заявок на участие в запросе цен не менее чем на три рабочих дня и в течение не более одного рабочего дня после дня окончания срока подачи заявок на участие в запросе цен, размещает на Официальном сайте извещение о продлении срока подачи таких заявок. При этом заявка, поданная в срок, указанный в извещении о проведении запроса цен, вскрывается и рассматривается одновременно с заявками, поданными в срок, указанный в извещении о продлении срока подачи заявок на участие в запросе цен.

Заявка на участие в запросе цен подается в запечатанном конверте. Вскрытие конверта осуществляется на заседании Комиссии.

В случае проведения закупки в электронной форме, порядок подачи заявок проводится по регламенту Электронной Торговой Площадки в части, не противоречащей Положению о закупках.

Рассмотрение и оценка заявок на участие в запросе цен

Комиссия в срок, не превышающий пяти рабочих дней, следующих за днем окончания срока подачи заявок на участие в запросе цен, рассматривает заявки на соответствие их требованиям, установленным в извещении о проведении запроса цен, и оценивает заявки на участие в запросе цен по критерию цена договора.

Победителем в проведении запроса цен признается участник закупки, подавший заявку на участие в запросе цен, которая отвечает всем требованиям, установленным в извещении о проведении запроса цен и в которой указана наиболее низкая цена товаров, работ, услуг. При предложении наиболее низкой цены товаров, работ, услуг несколькими участниками закупки победителем в проведении запроса цен признается участник закупки, заявка на участие в запросе цен которого поступила ранее заявок на участие в запросе цен других участников закупки.

Комиссия отклоняет заявки на участие в запросе цен, если они не соответствуют требованиям, установленным в извещении о проведении запроса цен, или предложенная в заявках на участие в запросе цен цена товаров, работ, услуг превышает начальную (максимальную) цену договора, указанную в извещении о проведении запроса цен.

Результаты рассмотрения и оценки заявок на участие в запросе цен оформляются протоколом, который подписывается всеми присутствующими на заседании членами Комиссии.

Протокол рассмотрения и оценки заявок на участие в запросе цен в течение трёх рабочих дней, следующих за днём его подписания, размещается Заказчиком на Официальном сайте.

Протокол рассмотрения и оценки заявок на участие в запросе цен составляется в одном экземпляре, который остается у Заказчика. Заказчик в течение трех рабочих дней со дня подписания указанного протокола передает победителю в проведении запроса цен проект договора, который составляется путем включения в него условий исполнения договора, предусмотренных извещением о проведении запроса цен, и цены, предложенной победителем запроса цен в заявке на участие в запросе цен.

В случае если победитель в проведении запроса цен в срок, указанный в извещении о проведении запроса цен, не представил Заказчику подписанный проект договора на условиях, указанных в поданной участником закупки, с которым заключается договор, заявке на участие в запросе цен на участие в запросе цен и в извещении о проведении запроса цен, а также обеспечение исполнения договора в случае, если Заказчиком было установлено требование

обеспечения исполнения договора, такой победитель признается уклонившимся от заключения договора.

В случае, если победитель в проведении запроса цен признан уклонившимся от заключения договора, Заказчик вправе обратиться в суд с иском о требовании о понуждении победителя в проведении запроса цен заключить договор, а также о возмещении убытков, причиненных уклонением от заключения договора, либо заключить договор с участником закупки, предложение о цене договора которого содержит лучшее условие по цене договора, следующее после предложенного победителем в проведении запроса цен условия, если цена договора не превышает начальную (максимальную) цену договора, указанную в извещении о проведении запроса цен. При этом заключение договора для указанных участников закупки является обязательным. В случае уклонения указанных участников закупки от заключения договора Заказчик вправе обратиться в суд с иском о требовании о понуждении таких участников закупки заключить договор, а также о возмещении убытков, причиненных уклонением от заключения договора, осуществить повторный запрос цен.

Договор должен быть заключен Заказчиком не ранее десяти дней со дня размещения на Официальном сайте протокола рассмотрения и оценки заявок на участие в запросе цен и не позднее двадцати дней со дня подписания указанного протокола.

Запрос цен признается несостоявшимся в случае если:

подана только одна заявка на участие в запросе цен и в результате продления срока подачи заявок на участие в запросе цен дополнительно не представлена ни одна заявка на участие в запросе цен;

не подано ни одной заявки на участие в запросе цен;

на основании результатов рассмотрения Комиссией заявок на участие в запросе цен принято решение об отклонении всех заявок на участие в запросе цен или на основании результатов рассмотрения Комиссией заявок на участие в запросе цен участников закупки принято решение о допуске к участию в запросе цен единственного участника закупки, из всех подавших заявки.

Договор заключается на условиях, предусмотренных извещением о проведении запроса цен, по цене, предложенной в заявке на участие в запросе цен победителя в проведении запроса цен или в заявке на участие в запросе цен участника закупки, с которым заключается договор в случае уклонения победителя в проведении запроса цен от заключения договора.

При заключении договора по результатам проведенной закупки по цене, сниженной победителем или участником закупки, с которым заключается договор, на 30 (тридцать) и более процентов от начальной (максимальной) цены закупки, обязательно представление таким победителем или участником закупки, с которым заключается договор, обоснования снижения цены договора. В случае непредставления такого обоснования, победитель или участник закупки, с которым заключается договор, признаются уклонившимся от заключения договора.

В случаях, если запрос цен признается несостоявшимся, Заказчик продлевает срок подачи заявок на участие в запросе цен на четыре рабочих дня и в течение одного рабочего дня после даты окончания срока подачи таких заявок размещает в единой информационной системе извещение о продлении срока подачи таких заявок; отказывается от проведения повторного запроса цен, в случае если утрачена потребность в закупке; объявляет о проведении повторного запроса цен. При этом Заказчик вправе изменить условия запроса цен.

ИНФОРМАЦИОННАЯ КАРТА/ИЗВЕЩЕНИЕ ЗАПРОСА ЦЕН В ЭЛЕКТРОННОЙ ФОРМЕ

В Информационной карте запроса цен содержится информация для данной конкретной закупки, которая уточняет, разъясняет и дополняет положения настоящей документации.

При возникновении противоречия между положениями Общей части документации и части «Информационная карта запроса цен», применяются положения части «Информационная карта запроса цен».

№ п/п	Наименование пункта	Текст пояснений
1	Заказчик, юридический адрес, контактное лицо, телефон, факс, адрес электронной почты	Заказчик: Открытое акционерное общество «Ремонтно-строительное предприятие» Юридический адрес: Московская область, Подольский район, п.Кузнечики, ул. Октябрьский мост, 8а Почтовый адрес: 142133, Московская область, Подольский район, п.Кузнечики, ул. Октябрьский мост, 8а Контактное лицо: Веденков Дмитрий Витальевич тел. (4967) 65-82-64 (112 – планово-экономическое отделение), Контактное лицо по техническим вопросам и вопросам поставки товара: Шпаков Евгений Владимирович тел. (4967) 65-82-64 (116 – начальник участка) факс: (4967) 65-74-00 Адрес электронной почты: oaorsp@mail.ru
2	Предмет договора	Поставка электросчетчиков Меркурий
3	Требования, установленные заказчиком, к качеству, техническим характеристикам товара, требования к их безопасности, к функциональным характеристикам товара, к размерам, упаковке, отгрузке товара и иные показатели, связанные с определением соответствия товара потребностям заказчика	Качество и безопасность поставляемого товара должны соответствовать стандартам и нормам безопасности, действующим в Российской Федерации на данный вид продукции. Поставляемый Товар должен быть новым, год выпуска: не ранее 2015г., не бывшим в использовании, выполнен по ГОСТу указанному в техническом задании. Товар по своим техническим, функциональным характеристикам должен соответствовать потребностям заказчика, указанным в Техническом задании (Приложение №1)
4	Требования к содержанию, форме, оформлению и составу заявки на участие в Запросе цен	Заявка на участие в запросе цен должна содержать следующие сведения: - наименование, сведения об организационно-правовой форме, о месте нахождения, почтовый адрес (для юридического лица), фамилия, имя, отчество(при наличии), паспортные данные, сведения о месте жительства (для физического лица), номер контактного телефона, адрес электронной почты участника закупки(при их наличии); - идентификационный номер налогоплательщика; - согласие участника закупки исполнить условия договора, указанные в извещении о проведении запроса цен; - цена товара, работы, услуги с указанием сведений о включенных или не включенных в нее расходах (расходы на перевозку, страхование, уплату таможенных пошлин, налогов, сборов и другие обязательные платежи); - копии документов, подтверждающих соответствие участника закупки требованиям, установленным в извещении о проведении запроса цен; - по желанию участника иные сведения. Все документы, входящие в состав заявки на участие в закупке в электронной форме, должны быть отсканированы с

		разрешением не менее чем 200 dpi и быть надлежащим образом подписаны электронной цифровой подписью лица, уполномоченного на осуществление действий от имени участника закупки. Предоставление документа в нечитаемом виде равноценно отсутствию соответствующего документа и является основанием признания данной заявки не соответствующей требованиям.
5	Требования к описанию участниками закупки поставляемого товара, который является предметом закупки, его функциональных характеристик (потребительских свойств), его количественных и качественных характеристик, требования к описанию участниками закупки выполняемой работы, оказываемой услуги, которые являются предметом закупки, их количественных и качественных характеристик;	<p>Описание участниками закупки объекта закупки (предмета запроса цен), в том числе: функциональных, технических и качественных характеристик, эксплуатационных характеристик объекта закупки (при необходимости), размеров, требований к упаковке и отгрузке товара и иных показателей, связанных с определением соответствия товара (работ, услуг) потребностям заказчика, осуществляется в соответствии с требованиями к предмету контракта, указанными в документации.</p> <p>При описании цифровых показателей характеристик товара (работ, услуг), в том числе условий гарантийного обслуживания, не допускается применение понятий «не более», «не менее», за исключением случаев, если заказчиком при описании показателей товара предусмотрены в соответствующем разделе позиции, которые не имеют конкретных значений и указание их допустимо в сопровождении словами «не более», «не менее»</p>
6	Место, условия и сроки (периоды) поставки товара, выполнение работ, оказания услуг	<p>Поставка товара осуществляется на объект, расположенный по адресу: Московская область, г/о Подольск, мкрн. Дубровицкий, п. Кузнечики, Октябрьский мост, 8а.</p> <p>Условия: Поставка осуществляется в соответствии с проектом договора.</p> <p>Срок поставки товара: в течении 10-ти рабочих дней со дня заключения договора.</p>
7	Сведения о начальной (максимальной) цене договора (цене лота), руб.	301 840,00 (Триста одна тысяча восемьсот сорок рублей 00 копеек)
8	Форма, сроки и порядок оплаты товара, услуг	<p>Оплата осуществляется в безналичной форме</p> <ul style="list-style-type: none"> - авансирование не предусмотрено; - Платеж в размере 100 (Ста) % цены Договора, в течение 20 (Двадцати) банковских дней с момента подписания Покупателем товарной накладной и счета-фактуры.
9	Порядок формирования цены договора (цены лота) (с учетом или без учета расходов на перевозку, страхование, уплату таможенных пошлин, налогов и других обязательных платежей)	В цену договора включены: стоимость товара, расходы на страхование, на уплату таможенных пошлин, налогов, включая НДС, сборов, транспортные расходы, связанные с доставкой товара на объект, погрузочно-разгрузочные работы и другие обязательные платежи
10	Место, дата начала и окончания срока подачи заявок	Электронная площадка ООО «РТС-тендер» www.rts-tender.ru с 01 февраля 2016 года по 05 февраля 2016 года 10:00 (время московское)
11	Требования к участникам размещения заказа	<p>К участникам предъявляются следующие требования:</p> <ul style="list-style-type: none"> - отсутствие в реестрах недобросовестных поставщиков согласно федеральным законам № 94-ФЗ от 21.07.2005г., № 44-ФЗ от 05.04.2013 и № 223-ФЗ от 18.07.2011г.; - соответствие участников закупки требованиям, устанавливаемым в соответствии с законодательством РФ к лицам, осуществляющим

		<p>поставки товаров, выполнение работ, оказание услуг, являющихся предметом закупки;</p> <ul style="list-style-type: none"> - не проведение ликвидации участника закупки – юридического лица и отсутствие решения арбитражного суда о признании участника закупки – юридического лица, индивидуального предпринимателя банкротом и об открытии конкурсного производства; - не приостановление деятельности участника закупки в порядке, предусмотренном КоАП РФ, на день подачи заявки на участие в закупке. <p>Несоответствие Участника закупки и/или заявки Участника закупки требованиям документации о запросе цен является основанием для отклонения заявки Участника закупки. Отклоненные заявки не подлежат оценке и сопоставлению.</p>
12	<p>Документы, представляемые участником в составе заявки на участие для подтверждения их соответствия установленным требованиям</p>	<p>Заявка на участие в запросе цен должна содержать следующие сведения:</p> <ul style="list-style-type: none"> - наименование, сведения об организационно-правовой форме, о месте нахождения, почтовый адрес (для юридического лица), фамилия, имя, отчество(при наличии), паспортные данные, сведения о месте жительства (для физического лица), номер контактного телефона, адрес электронной почты участника закупки(при их наличии); - идентификационный номер налогоплательщика; - согласие участника закупки исполнить условия договора, указанные в извещении о проведении запроса цен; - цена товара, работы, услуги с указанием сведений о включенных или не включенных в нее расходах (расходы на перевозку, страхование, уплату таможенных пошлин, налогов, сборов и другие обязательные платежи); - копии документов, подтверждающих соответствие участника закупки требованиям, установленным в извещении о проведении запроса цен; - по желанию участника иные сведения.
13	<p>Место и дата рассмотрения предложений участников закупки и подведения итогов закупки</p>	<p>г/о Подольск, мкрн. Дубровицкий, п. Кузнечики, Октябрьский мост, д.8А 06 февраля 2016 года в 10:00</p>
14	<p>Место и срок размещения протокола подведения итогов Запроса цен</p>	<p>Общероссийский официальный сайт http://zakupki.gov.ru, и Электронная площадка ООО «РТС-тендер» www.rts-tender.ru до 10 февраля 2016 года</p>
15	<p>Размер обеспечения заявки</p>	<p>Не предусмотрено</p>
16	<p>Сведения о валюте, используемой для формирования цены договора и расчетов с поставщиками</p>	<p>Рубли РФ</p>
17	<p>Размер обеспечения исполнения договора, срок и порядок его предоставления</p>	<p>Не предусмотрено</p>
18	<p>Сведения о праве заказчика изменить количество товара, объем выполняемых работ</p>	<p>В соответствии с проектом договора</p>
19	<p>Перечень документов, подтверждающих соответствие товара, требованиям, установленным в</p>	<p>Поставляемый товар должен иметь:</p> <ul style="list-style-type: none"> - сертификат соответствия; - руководство по эксплуатации на русском языке; - гарантийные документы с указанием гарантийных сроков от производителя и поставщика.

	соответствии с законодательством РФ, в случае, если в соответствии с законодательством РФ установлены требования к таким товарам, работам, услугам.	
20	Требования к сроку и (или) объему предоставления гарантий качества оказываемых услуг	Товар должен соответствовать законодательству, действующему на территории РФ для данного вида товаров. Сроки предоставления гарантий качества на товар – не менее 24 месяцев со дня ввода в эксплуатацию.
21	Привлечение субподрядчиков (соисполнителей)	Не допускается
22	Срок подписания договора участником, обязанным заключить договор	Договор должен быть заключен Заказчиком не ранее десяти дней со дня размещения на Официальном сайте протокола рассмотрения и оценки заявок на участие в запросе цен и не позднее двадцати дней со дня подписания указанного протокола.
23	Сведения о возможности проведения переторжки и порядок её проведения	Не предусмотрено
24	Возможность отказа заказчика от проведения Запроса цен	Извещение об отказе от проведения запроса цен размещается не позднее, чем за три дня до даты окончания срока подачи заявок на участие в запросе цен в порядке, установленном для Официального размещения на Официальном сайте извещения о проведении запроса цен.
25	Формы, порядок, дата начала и дата окончания срока предоставления участникам закупки разъяснений положений документации о закупке	Разъяснение участникам закупки положений документации не предоставляется
26	Срок, место и порядок предоставления документации о закупке, размер, порядок и сроки внесения платы, взимаемой заказчиком за предоставление документации, если такая плата установлена заказчиком, за исключением случаев предоставления документации в форме электронного документа	Документация о закупке в виде электронного документа доступна для ознакомления на сайте http://zakupki.gov.ru и Электронной площадке ООО «РТС-тендер» www.rts-tender.ru с момента публикации настоящего извещения. Получить документацию о закупке можно в рабочие дни с 8:00 до 12:00 (время московское) по адресу: 142133, Московская область, г/о Подольск, мкрн. Дубровицкий, п. Кузнечики, Октябрьский мост, д.8А. При этом получателю документации о закупке необходимо иметь при себе доверенность от имени участника и документ, удостоверяющий личность.

ТЕХНИЧЕСКОЕ ЗАДАНИЕ

<u>№п/п</u>	<u>Наименование материала</u>	<u>Требуемые значения</u>	<u>Кол-во</u>	<u>Ед. изм.</u>
<u>1</u>	Меркурий-231 АТ-01 I 5-60 А	Номинальное напряжение: 3х230/400 В, 50 Гц. Номинальный ток: 5 А. Максимальный ток: 60 А. Диапазон рабочих температур от -40 С до +55 С	80	Шт.
<u>2</u>	Меркурий-230 ART-03 PQRSIDN 5-7,5 А	Номинальное напряжение: 3х230/400 В, 50 Гц. Номинальный ток: 5 А. Максимальный ток: 7,5 А. Диапазон рабочих температур от -40 С до +55 С	10	Шт.

Раздел: ОБРАЗЦЫ ФОРМ ОСНОВНЫХ ДОКУМЕНТОВ, ВКЛЮЧАЕМЫХ В ЗАЯВКУ НА УЧАСТИЕ В ЗАПРОСЕ ЦЕН

Форма 1.

Фирменный бланк участника

« ___ » _____ 20__ года № _____

ЗАЯВКА НА УЧАСТИЕ В ЗАПРОСЕ ЦЕН (ФОРМА 1)

Изучив извещение о проведении Запроса цен на право заключения договора на поставку товара для нужд Открытого Акционерного Общества «Ремонтно-строительное предприятие», на Общероссийском официальном сайте на сайте <http://zakupki.gov.ru/>, документацию запроса цен и принимая установленные в них требования и условия Запроса цен,

(полное наименование участника с указанием организационно-правовой формы)

зарегистрированное по адресу _____
(юридический адрес участника Запроса цен)

предлагает заключить договор на: _____
(предмет договора)

Срок поставки товара: _____

Настоящим подтверждаем, что против _____
(наименование участника) не проводится процедура ликвидации, не принято арбитражным судом решения о признании _____ (наименование участника) банкротом, деятельность _____ (наименование участника) не приостановлена, а также, что размер задолженности по начисленным налогам, сборам и иным обязательным платежам в бюджеты любого уровня или государственные внебюджетные фонды за прошедший календарный год не превышает ___ % _____ (значение указать цифрами и прописью) балансовой стоимости активов _____ (наименование участника) по данным бухгалтерской отчетности за последний завершенный отчетный период, на имущество не наложен арест по решению суда, административного органа.

В случае признания нас победителем Запроса цен мы берем на себя обязательства подписать со своей стороны договор в соответствии с требованиями документации Запроса цен и условиями нашей заявки в течение 3 (трех) рабочих дней с даты получения от заказчика проекта договора и представить все подписанные экземпляры договора заказчику.

В случае, если нашей заявке будет присвоен второй номер, а победитель Запроса цен будет признан уклонившимся от заключения договора с заказчиком, мы обязуемся подписать данный договор в соответствии с требованиями документации Запроса цен и условиями нашей заявки.

В соответствии с инструкциями, полученными от Вас в документации Запроса цен, информация по сути нашей заявки представлена в следующих документах, которые являются неотъемлемой частью нашей заявки:

№ п/п	Наименование документа [указываются документы, перечисленные в пункте 4 раздела 4 «Информационная карта»]	№ страницы	Число страниц
1.			
2.			
3.			
4.			
5.			
6.			
7.			

(Подпись уполномоченного представителя)

(ФИО и должность подписавшего)

М.П.

ИНСТРУКЦИИ ПО ЗАПОЛНЕНИЮ

1. Данные инструкции не следует воспроизводить в документах, подготовленных участником на участие в Запросе цен.

2. Заявку на участие в Запросе цен следует оформить на официальном бланке участника. Участник присваивает заявке дату и номер в соответствии с принятыми у него правилами документооборота.

3. Участник должен указать свое полное наименование (с указанием организационно-правовой формы) и юридический адрес.

4. Участник должен перечислить и указать объем каждого из прилагаемых к заявке документов, определяющих суть технико-коммерческого предложения участника Запроса цен.

Запрос цен на право заключения договора на _____

АНКЕТА УЧАСТНИКА ЗАПРОСА ЦЕН (Форма 2)

Участник Запроса цен: _____

№	Наименование	Сведения об участнике запроса цен
1.	Фирменное наименование (полное и сокращенное наименования организации либо Ф.И.О. участника – физического лица, в том числе зарегистрированного в качестве индивидуального предпринимателя)	
2.	Организационно - правовая форма	
3.	Свидетельство о внесении в Единый государственный реестр юридических лиц/индивидуальных предпринимателей (дата и номер, кем выдано) либо паспортные данные для участника – физического лица	
4.	ИНН	
5.	Юридический адрес (страна, адрес)	
6.	Почтовый адрес (страна, адрес)	
7.	Фактическое местоположение	
8.	Телефоны (с указанием кода города)	
9.	Факс (с указанием кода города)	
10.	Адрес электронной почты	

(Подпись уполномоченного представителя)

(ФИО и должность подписавшего)

М.П.

ИНСТРУКЦИИ ПО ЗАПОЛНЕНИЮ

1. Данные инструкции не следует воспроизводить в документах, подготовленных участником на участие в запросе цен.
2. Участник приводит номер и дату заявки, приложением к которой является данная анкета участника запроса цен.
3. Участник указывает свое фирменное наименование (в т.ч. организационно-правовую форму).
4. Заполненная участником анкета должна содержать все сведения, указанные в таблице. В случае отсутствия каких-либо данных указать слово «нет».

(ПРОЕКТ) ДОГОВОР N ____

г. Подольск

от «__» _____ 2016 г.

Открытое Акционерное Общество «Ремонтно-строительное предприятие», именуемое в дальнейшем **Заказчик**, в лице генерального директора Белевцева Александра Рудольфовича, действующего на основании Устава, с одной стороны, и _____ именуемое в дальнейшем **Поставщик**, в лице _____, действующего на основании _____, с другой стороны, совместно именуемые в дальнейшем стороны, с соблюдением требований Федерального закона от 18.07.2011г. № 223-ФЗ «О закупках товаров, работ, услуг отдельными видами юридических лиц», на основании результатов размещения заказа путем проведения Запроса цен (протокол № ____ от ____ 2016 г.), заключили настоящий договор о нижеследующем

1. ПРЕДМЕТ ДОГОВОРА

1.1. По настоящему договору Поставщик обязуется поставить Заказчику **электросчетчики Меркурий, (далее - Товар)** в соответствии с техническим заданием (Приложение № 1) и со спецификацией технических характеристик (Приложение № 2) к настоящему договору, в сроки и на условиях поставки, предусмотренные в договоре, а Заказчик обязуется принять поставленный Товар и уплатить за него цену, предусмотренную в пункте 2.1. настоящего договора.

2. ЦЕНА ДОГОВОРА И ПОРЯДОК РАСЧЕТОВ

2.1. Общая сумма (цена) договора составляет _____(_____) руб., в том числе НДС (18 %) _____руб.

Цена договора является твердой и может изменяться исключительно в случаях, предусмотренных Федеральным законом «О закупках товаров, работ, услуг отдельными видами юридических лиц» № 223-ФЗ от 18.07.2011 г.

В цену договора включены: стоимость товара, расходы на страхование, на уплату таможенных пошлин, налогов, включая НДС, сборов, транспортные расходы, связанные с доставкой товара на объект и другие обязательные платежи.

2.2. Оплата Товара производится за счет прибыли предприятия, полученной в результате осуществления регулируемой деятельности (услуги по передаче электрической энергии)

2.3. Авансирование не предусмотрено

2.4. Расчет (оплата) 100% стоимости за фактически поставленный Товар производится Заказчиком в течение 20 (Двадцати) банковских дней со дня подписания товарных накладных, при соответствии надлежащему качеству на основании счетов-фактур.

3. ПРАВА И ОБЯЗАННОСТИ СТОРОН

3.1. Поставщик обязан:

3.1.1. Осуществить поставку Заказчику Товара надлежащего качества. Срок поставки товара – в течении 10 рабочих дней со дня заключения договора.

3.1.2. Осуществить поставку Товара автотранспортом и за свой счет по адресу: Московская область, г/о Подольск, мкрн. Дубровицкий, п. Кузнечики, Октябрьский мост, д.8А.

3.1.3. Передать Заказчику Товар свободный от любых прав третьих лиц.

3.1.4. Одновременно с передачей Товара предоставить Заказчику сертификат соответствия на товар, руководство по эксплуатации на русском языке, гарантийные документы с указанием гарантийных сроков от производителя и поставщика, а также документы, подтверждающие проведение испытания оборудования товара.

3.1.5. Осуществлять гарантийное обслуживание Товара: выезд на место нахождения Товара в течение 3 дней с момента получения заявки Заказчика. Расходы на обслуживание Товара в гарантийный срок несет Поставщик в пределах гарантийных обязательств.

3.1.6. Выполнять другие обязанности, предусмотренные действующим гражданским законодательством РФ.

3.2. Заказчик обязан:

3.2.1. Оплатить Товар в порядке и сроки, предусмотренные настоящим договором

3. КАЧЕСТВО ТОВАРА

4.1. Поставляемый Товар должен быть новым, произведенным не ранее 2015 года, не бывшим в эксплуатации.

4.2. Качество и безопасность поставляемого товара должны соответствовать стандартам и нормам безопасности, действующим в Российской Федерации на данный вид продукции.

4.3. В случае поставки Товара ненадлежащего качества Заказчик вправе по своему выбору потребовать:

- соразмерного уменьшения цены;
- безвозмездной замены некачественного Товара в течение 14 календарных дней после извещения Поставщика Заказчиком.

4.4. В случае существенного нарушения требований к качеству Товара (обнаружения неустранимых недостатков; недостатков, которые не могут быть устранены без несоразмерных расходов или затрат времени, или выявляются неоднократно; проявляются вновь после их устранения, и других подобных недостатков) Заказчик вправе по своему выбору:

- отказаться от исполнения договора и потребовать возврата уплаченной цены;
- потребовать замены Товара ненадлежащего качества Товаром, соответствующим договору.

4.5. Поставщик отвечает за недостатки Товара, если не докажет, что недостатки Товара возникли после его передачи Заказчику вследствие нарушения Заказчиком инструкции по эксплуатации и хранению Товара либо действий третьих лиц, либо непреодолимой силы.

4.6. Требования, связанные с недостатками Товара, могут быть предъявлены Заказчиком, если недостатки обнаружены в течение гарантийного срока.

Гарантийный срок на Товар составляет _____ месяцев. Гарантийный срок начинается течь с момента ввода Товара в эксплуатацию.

4.7. Выезд по заявке Заказчика для осуществления гарантийного обслуживания и ремонта в течение 3-х суток с момента поступления заявки.

5. КОЛИЧЕСТВО ТОВАРА

5.1. В случае поставки Товара Заказчику в меньшем количестве (неполной комплектностью), чем предусмотрено в Приложении №1 к настоящему договору Заказчик вправе по своему выбору:

- потребовать поставить недостающее количество Товара;
- отказаться от переданного Товара и от его оплаты и потребовать возврата уплаченной денежной суммы.

5.2. Не заказанный Заказчиком Товар не поставляется и не принимается Заказчиком.

6. УПАКОВКА И МАРКИРОВКА ТОВАРА

6.1. Товар должен быть маркирован и упакован в тару (упаковку), обеспечивающую его сохранность при перевозке и хранении, в соответствии с требованиями действующих нормативных документов в Российской Федерации на данный вид продукции.

6.2. В случае передачи Товара с маркировкой, не соответствующей требованиям действующих нормативных документов, или без нее Заказчик вправе потребовать от Поставщика заменить Товар на маркированный согласно вышеуказанным требованиям.

7. ПЕРЕДАЧА И ПРИЕМКА ТОВАРА

7.1. Поставщик обязан передать Товар Заказчику согласно п.3.1 настоящего договора.

Товар передается полной комплектностью в соответствии с Приложением № 1 к настоящему договору.

7.2. Поставщик считается выполнившим свои обязательства по передаче Товара после подписания уполномоченными представителями сторон товарной накладной и представления документов, предусмотренных п. 3.1.4. настоящего договора.

7.3. Заказчик обязан принять переданный ему Товар, за исключением случаев, когда он вправе потребовать замены или возврата Товара.

7.4. Товар считается переданным Поставщиком и принятым Заказчиком если:

- качество Товара соответствует требованиям, установленным в разделе 4 настоящего договора.

- Товар передан полной комплектностью в соответствии с п.7.1 настоящего раздела.

7.5. Риск случайной гибели на Товар переходят к Заказчику с момента принятия им Товара и подписания уполномоченными представителями сторон товарной накладной. С указанного момента Поставщик считается выполнившим свою обязанность по передаче Товара.

7.6. В остальном стороны при приемке Товара по количеству и качеству руководствуются требованиями Инструкции "О порядке приемки Товара производственно-технического назначения и Товаров народного потребления по количеству", утвержденной постановлением Госарбитража при Совете Министров СССР от 15 июня 1965 г. N П-6, с посл. изм. и доп., и по качеству в соответствии с требованиями Инструкции "О порядке приемки Товара производственно-технического назначения и Товаров народного потребления по качеству", утвержденной постановлением Госарбитража СССР от 25 апреля 1966 г. N П-7, с посл. изм. и доп., с учетом положений, урегулированных настоящим договором.

8. ОТВЕТСТВЕННОСТЬ СТОРОН

8.1. Сторона, не исполнившая или ненадлежащим образом исполнившая обязательства по настоящему договору, обязана возместить другой стороне причиненные таким неисполнением убытки.

8.2. В случае просрочки передачи Поставщиком Товара в срок, предусмотренный пунктом 3.1.1 настоящего договора, Поставщик уплачивает Заказчику пеню в размере 0,1 % от стоимости не переданной партии Товара за каждый день просрочки.

8.3. Уплата неустойки не освобождает Поставщика от обязанности устранения допущенных им нарушений.

8.4. За нарушение Заказчиком обязательств, предусмотренных настоящим договором Поставщик вправе потребовать с Заказчика уплаты неустойки за несвоевременную оплату по вине о Заказчика принятого товара в размере 1/300 (одной трехсотой) действующей на день уплаты пени ставки рефинансирования Центрального банка РФ от суммы просроченной оплаты за каждый день просрочки.

8.5. Во всем остальном, что не предусмотрено договором стороны несут ответственность в соответствии с действующим законодательством РФ.

9. ОБСТОЯТЕЛЬСТВА НЕПРЕОДОЛИМОЙ СИЛЫ

9.1. Стороны освобождаются от ответственности за частичное или полное неисполнение своих обязательств по настоящему договору, если их исполнению препятствует чрезвычайное и непредотвратимое при данных условиях обстоятельство (непреодолимая сила).

9.2. При возникновении обстоятельств непреодолимой силы, препятствующих исполнению обязательств по настоящему договору одной из сторон, она обязана оповестить другую сторону не позднее 10 дней с момента возникновения таких обстоятельств, при этом срок выполнения обязательств по настоящему договору переносится соразмерно времени, в течение которого действовали такие обстоятельства.

10. СРОК ДЕЙСТВИЯ, ПОРЯДОК ИЗМЕНЕНИЯ И РАСТОРЖЕНИЯ ДОГОВОРА

10.1. Настоящий договор считается заключенным после подписания его Сторонами.

10.2. Договор действует до полного исполнения сторонами своих обязательств по настоящему договору или до расторжения настоящего договора.

10.3. Настоящий договор с учетом требований Федерального закона «О закупках товаров, работ, услуг отдельными видами юридических лиц», может быть расторгнут или изменен:

- по соглашению сторон, совершенному в письменной форме, за подписью уполномоченных лиц сторон;
- на основании вынесенного в установленном порядке решения судебного органа.

11. РАЗРЕШЕНИЕ СПОРОВ

11.1. Все споры и разногласия, которые могут возникнуть между сторонами по вопросам, не нашедшим своего разрешения в тексте данного договора, будут разрешаться путем переговоров на основе действующего законодательства.

11.2. При неурегулировании в процессе переговоров спорных вопросов, споры разрешаются в Арбитражном суде Московской области в порядке, установленном действующим законодательством.

12. ДОПОЛНИТЕЛЬНЫЕ УСЛОВИЯ И ЗАКЛЮЧИТЕЛЬНЫЕ ПОЛОЖЕНИЯ

12.1. Все изменения и дополнения к настоящему договору действительны, если они оформлены в виде дополнительного соглашения и подписаны уполномоченными на то представителями сторон.

12.2. Все уведомления и сообщения должны направляться в письменной форме.

12.3. Настоящий договор, совершенный с факсимильным воспроизведением подписей сторон имеет юридическую силу, с обязательным последующим оформлением договора оригиналами подписей сторон и печатей.

12.4. Во всем остальном, что не предусмотрено настоящим договором, стороны руководствуются действующим законодательством.

12.5. Настоящий договор составлен в двух подлинных экземплярах по одному для каждой из сторон.

12.6. Все приложения к настоящему договору являются его неотъемлемой частью.

Приложения к договору:

Приложение № 1 (Техническое задание);

Приложение № 2 (Спецификация технических характеристик).

13. АДРЕСА И БАНКОВСКИЕ РЕКВИЗИТЫ СТОРОН

ЗАКАЗЧИК:

ОАО «РСП»
142132, Московская область, г/о Подольск,
мкрн. Дубровицкий, пос. Кузнечики,
Октябрьский мост, 8а
ИНН 5074114756 КПП 507401001
ПАО БАНК «ВОЗРОЖДЕНИЕ» г. Москва
р/с 40702810204000141396
к/с 301018109000000000181
БИК 044525181

ПОДРЯДЧИК:

14. ПОДПИСИ СТОРОН

ЗАКАЗЧИК:

Генеральный директор ОАО «РСП»

_____ **А.Р.Белевцев**

ПОДРЯДЧИК:

ТЕХНИЧЕСКОЕ ЗАДАНИЕ

№п/п	Наименование материала	Требуемые значения	Кол-во	Ед. изм.
1	Меркурий-231 АТ-01 I 5-60 А	Номинальное напряжение: 3х230/400 В, 50 Гц. Номинальный ток: 5 А. Максимальный ток: 60 А. Диапазон рабочих температур от -40 С до +55 С	80	Шт.
2	Меркурий-230 ART-03 PQRSIDN 5-7,5 А	Номинальное напряжение: 3х230/400 В, 50 Гц. Номинальный ток: 5 А. Максимальный ток: 7,5 А. Диапазон рабочих температур от -40 С до +55 С	10	Шт.

Спецификация технических характеристик

№№ п/п	Наименование товара	Технические характеристики товара	Количество (шт.)	Цена товара за единицу, руб.	Общая цена договора (руб.)
	ИТОГО:			X	

ЗАКАЗЧИК:
Генеральный директор ОАО «РСП»

_____ **А.Р.Белевцев**

ПОСТАВЩИК:

Извещение о проведении закупки

(в редакции № 1 от 01.02.2016)

Номер извещения: 31603265132
Наименование закупки: Поставка электросчетчиков Меркурий
Способ проведения закупки: Запрос цен в электронной форме
Наименование электронной площадки в сети Интернет: РТС-тендер
Адрес электронной площадки в сети Интернет: 223.rts-tender.ru
Заказчик
Наименование организации: Открытое акционерное общество "Ремонтно-строительное предприятие"
Место нахождения: 142133, Московская, Октябрьский мост, дом 8А
Почтовый адрес: 142133, Московская, Подольский, Октябрьский мост, дом 8А
Контактная информация
Ф.И.О: Веденков Дмитрий
Адрес электронной почты: oaorsp@mail.ru
Телефон: 74967658264
Факс: 74967657400
Предмет договора
Лот №1
Предмет договора: Поставка электросчетчиков Меркурий
Начальная (максимальная) цена договора: 301 840.00 Российский рубль
Информация о товаре, работе, услуге:

№	Классификация по ОКПД2	Классификация по ОКВЭД2	Ед. измерения	Количество (Объем)	Дополнительные сведения
1	27.1 Электродвигатели, генераторы, трансформаторы и электрическая распределительная и контрольно-измерительная аппаратура	27.12 Производство электрической распределительной и регулирующей аппаратуры	Штука	90.00	

Место поставки товара, выполнения работ, оказания услуг для лота №1

Место поставки (адрес): Московская область, г/о Подольск, мкрн. Дубровицкий, п. Кузнечики, Октябрьский мост, 8а

Требования к участникам закупки

Участники закупки должны отсутствовать в реестре недобросовестных поставщиков

Информация о документации по закупке

Извещение о проведении закупки	
Срок предоставления документации:	с 01.02.2016 по 05.02.2016
Место предоставления документации:	Электронная площадка РТС-тендер
Порядок предоставления документации:	В соответствии с закупочной документацией
Официальный сайт, на котором размещена документация:	www.zakupki.gov.ru
Размер, порядок и сроки внесения платы за предоставление документации по закупке	
Размер платы:	Плата не требуется
Информация о порядке проведения закупки	
Дата и время окончания подачи заявок (по местному времени):	05.02.2016 10:00
Рассмотрение заявок	
Дата и время (по местному времени):	06.02.2016 10:00
Место:	http://www.rts-tender.ru
Проведение закупки в электронной форме	
Дата и время подведения итогов (по местному времени):	06.02.2016 10:00

**Протокол открытия доступа к заявкам на участие в запросе цен
№ 938**

Место публикации: <http://www.rts-tender.ru>

Дата публикации: 05.02.2016

1. Организатор закупки: Открытое акционерное общество Ремонтно-строительное предприятие".

Заказчик(и), заключающие договор:

Открытое акционерное общество Ремонтно-строительное предприятие"

2. Наименование закупки: Поставка электросчетчиков Меркурий.
3. Наименование предмета договора: **Поставка электросчетчиков Меркурий.**
4. Номер лота: 1.
5. Начальная (максимальная) цена договора: 301840,00 руб.
6. Состав комиссии.

Формирование и публикация протокола осуществлялась комиссией, правомочной на осуществление своей функции.

7. На момент окончания срока подачи заявок на участие в запросе цен было подано 2 заявки(ок):

Порядковый номер заявки	Дата и время подачи заявки	Наименование участника закупки
1	04.02.2016 09:49 (по московскому времени)	ООО "СПЕЦЭЛЕКТРОПОСТАВКА"
2	05.02.2016 09:52 (по московскому времени)	ЗАО «ЭМТИКА»

8. Протокол открытия доступа к заявкам на участие в запросе цен подписан всеми присутствующими на заседании членами комиссии.

**Протокол подведения итогов запроса цен
№ 938**

Место публикации: <http://www.rts-tender.ru>

Дата публикации: 06.02.2016

1. Организатор закупки: Открытое акционерное общество Ремонтно-строительное предприятие".

Заказчик(и), заключающие договор:

Открытое акционерное общество Ремонтно-строительное предприятие"

2. Наименование закупки: Поставка электросчетчиков Меркурий.
3. Номер лота: 1.
4. Наименование предмета договора: **Поставка электросчетчиков Меркурий.**
5. Начальная (максимальная) цена договора: 301840,00 руб.
6. Состав комиссии.
Формирование и публикация протокола осуществлялась комиссией, правомочной на осуществление своей функции.
7. Сведения о лучших ценовых предложениях, поданных участниками, заявки которых были признаны соответствующими требованиям, и присвоенных итоговых позициях:

Порядковый номер заявки	Наименование участника закупки	Лучшее ценовое предложение	Итоговая позиция
2	ЗАО «ЭМТИКА»	295 069,70 руб.	1
1	ООО "СПЕЦЭЛЕКТРОПОСТАВКА"	300 000,00 руб.	2

8. Протокол подведения итогов запроса цен подписан всеми присутствующими на заседании членами комиссии.

**Протокол рассмотрения заявок на участие в запросе цен
№ 938**

Место публикации: <http://www.rts-tender.ru>

Дата публикации: 06.02.2016

1. Организатор закупки: Открытое акционерное общество Ремонтно-строительное предприятие".

Заказчик(и), заключающие договор:

Открытое акционерное общество Ремонтно-строительное предприятие"

2. Наименование закупки: Поставка электросчетчиков Меркурий.
3. Номер лота: 1.
4. Наименование предмета договора: **Поставка электросчетчиков Меркурий.**
5. Начальная (максимальная) цена договора: 301840,00 руб.
6. Состав комиссии.
Формирование и публикация протокола осуществлялась комиссией, правомочной на осуществление своей функции.

7. На момент окончания срока подачи заявок на участие в запросе цен было подано 2 заявки(ок):

Порядковый номер заявки	Дата и время подачи заявки	Ценовое предложение	Наименование участника закупки
1	04.02.2016 09:49 (по московскому времени)	300 000,00 руб.	ООО "СПЕЦЭЛЕКТРОПОСТАВКА"
2	05.02.2016 09:52 (по московскому времени)	295 069,70 руб.	ЗАО «ЭМТИКА»

8. Комиссия рассмотрела заявки, поданные на участие в закупке, и приняла решение:

Порядковый номер заявки	Решение о соответствии или несоответствии заявки на участие требованиям	Обоснование решения
1	Соответствует требованиям	
2	Соответствует требованиям	

9. Протокол рассмотрения заявок на участие в запросе цен подписан всеми присутствующими на заседании членами комиссии.

«УТВЕРЖДАЮ»

Генеральный директор ОАО «РСП»

_____ А.Р.Белевцев

ДОКУМЕНТАЦИЯ ЗАПРОСА ЦЕН В ЭЛЕКТРОННОЙ ФОРМЕ

**На право заключения договора на поставку
трансформаторов тока Т-0,66
для Открытого акционерного общества
«Ремонтно-строительное предприятие»**

Подольск, 2016 г.

ПРИГЛАШЕНИЕ К УЧАСТИЮ В ЗАПРОСЕ ЦЕН

Настоящим приглашаются к участию в запросе цен, полная информация о котором указана в Разделе «Информационная карта запроса цен» настоящей документации, любые юридические лица независимо от организационно-правовой формы, формы собственности, места нахождения и места происхождения капитала, или любые физические лица, в том числе индивидуальные предприниматели.

Заинтересованные лица могут получить полный комплект документации запроса цен на Общероссийском официальном сайте <http://zakupki.gov.ru>, единой автоматизированной системе управления закупками <http://easuz.mosreg.ru/easuz223/> и официальном сайте ОАО «РСП» rsp-podolskrm.ru

Настоящая документация подготовлена в соответствии с Федеральным законом № 223-ФЗ, Положением о закупке, утвержденным в соответствии с Постановлением Правительства Московской области от 19.08.2014 № 666/31 «О мерах по реализации Федерального закона от 18.07.2011 № 223-ФЗ «О закупках товаров, работ, услуг отдельными видами юридических лиц» в Московской области» в редакции на дату размещения извещения о проведении закупки на Официальном сайте, а также иными нормативными правовыми актами, регулирующими отношения, связанные с осуществлением закупок, в целях повышения эффективности, результативности осуществления закупок товаров, работ, услуг.

В части, прямо не урегулированной законодательством Российской Федерации, проведение закупки регулируется настоящей Документацией.

Запрос цен

Под запросом цен понимается способ закупок, при котором информация о потребностях в товарах, работах, услугах для нужд Заказчика сообщается неограниченному кругу лиц путем размещения на Официальном сайте извещения о проведении запроса цен и победителем, в котором Комиссия признает участника закупки, предложившего наиболее низкую цену договора.

Запрос цен не является конкурсом либо аукционом. Таким образом, данный способ закупки не накладывает на Заказчика соответствующего объема гражданско-правовых обязательств по обязательному заключению договора с победителем запроса цен или иным его участником.

Заказчик, официально разместивший на Официальном сайте извещение о проведении запроса цен, вправе отказаться от его проведения. Извещение об отказе от проведения запроса цен размещается не позднее, чем за три дня до даты окончания срока подачи заявок на участие в запросе цен в порядке, установленном для Официального размещения на Официальном сайте извещения о проведении запроса цен.

Требования, предъявляемые к заявке на участие в запросе цен

Заявка на участие в запросе цен должна содержать следующие сведения:

наименование, сведения об организационно-правовой форме, о месте нахождения, почтовый адрес (для юридического лица), фамилия, имя, отчество(при наличии), паспортные данные, сведения о месте жительства (для физического лица), номер контактного телефона, адрес электронной почты участника закупки(при их наличии);

идентификационный номер налогоплательщика;

согласие участника закупки исполнить условия договора, указанные в извещении о проведении запроса цен и информационной карте запроса цен;

цена товара, работы, услуги с указанием сведений о включенных или не включенных в нее расходах (расходы на перевозку, страхование, уплату таможенных пошлин, налогов, сборов и другие обязательные платежи);

копии документов, подтверждающих соответствие участника закупки требованиям, установленным в извещении о проведении запроса цен и информационной карте запроса цен;

документы, подтверждающие внесение денежных средств в качестве обеспечения заявки на участие в запросе цен, в случае, если в извещении о проведении запроса цен содержится указание на требование обеспечения такой заявки (платежное поручение, подтверждающее перечисление денежных средств в качестве обеспечения заявки на участие в запросе цен, или копия такого поручения);

по желанию участника иные сведения.

Порядок подачи заявок на участие в запросе цен

Любой участник закупки, в том числе участник закупки, которому не направлялся запрос цен, вправе подать только одну заявку на участие в запросе цен, внесение изменений в которую не допускается.

Участник закупки, подавший заявку на участие в запросе цен, вправе отозвать заявку в любое время до окончания срока подачи заявок на участие в запросе цен. Порядок и срок отзыва заявок на участие в запросе цен устанавливается в извещении о проведении запроса цен.

Заявка на участие в запросе цен подается участником закупки Заказчику в письменной форме в срок, указанный в извещении о проведении запроса цен.

Заявка на участие в запросе цен, поданная в срок, указанный в извещении о проведении запроса цен, регистрируется Заказчиком в Журнале регистрации заявок на участие в запросе цен. По требованию участника закупки, подавшего заявку на участие в запросе цен, Заказчик выдает расписку в получении заявки на участие в запросе цен с указанием даты и времени ее получения.

Проведение переговоров между Заказчиком или Комиссией и участником закупки в отношении, поданной им заявки на участие в запросе цен не допускается.

Заявки на участие в запросе цен, поданные после дня окончания срока подачи заявок на участие в запросе цен, указанного в извещении о проведении запроса цен, не рассматриваются и в день их поступления возвращаются участникам закупки, подавшим такие заявки.

В случае если после дня окончания срока подачи заявок на участие в запросе цен подана только одна заявка, Заказчик продлевает срок подачи заявок на участие в запросе цен не менее чем на три рабочих дня и в течение не более одного рабочего дня после дня окончания срока подачи заявок на участие в запросе цен, размещает на Официальном сайте извещение о продлении срока подачи таких заявок. При этом заявка, поданная в срок, указанный в извещении о проведении запроса цен, вскрывается и рассматривается одновременно с заявками, поданными в срок, указанный в извещении о продлении срока подачи заявок на участие в запросе цен.

Заявка на участие в запросе цен подается в запечатанном конверте. Вскрытие конверта осуществляется на заседании Комиссии.

Рассмотрение и оценка заявок на участие в запросе цен

Комиссия в срок, не превышающий пяти рабочих дней, следующих за днем окончания срока подачи заявок на участие в запросе цен, рассматривает заявки на соответствие их требованиям, установленным в извещении о проведении запроса цен, и оценивает заявки на участие в запросе цен по критерию цена договора.

Победителем в проведении запроса цен признается участник закупки, подавший заявку на участие в запросе цен, которая отвечает всем требованиям, установленным в извещении о проведении запроса цен и в которой указана наиболее низкая цена товаров, работ, услуг. При предложении наиболее низкой цены товаров, работ, услуг несколькими участниками закупки победителем в проведении запроса цен признается участник закупки, заявка на участие в запросе цен которого поступила ранее заявок на участие в запросе цен других участников закупки.

Комиссия отклоняет заявки на участие в запросе цен, если они не соответствуют требованиям, установленным в извещении о проведении запроса цен, или предложенная в заявках на участие в запросе цен цена товаров, работ, услуг превышает начальную (максимальную) цену договора, указанную в извещении о проведении запроса цен.

Результаты рассмотрения и оценки заявок на участие в запросе цен оформляются протоколом, который подписывается всеми присутствующими на заседании членами Комиссии.

Протокол рассмотрения и оценки заявок на участие в запросе цен в течении трёх рабочих дней, следующих за днём его подписания, размещается Заказчиком на Официальном сайте.

Протокол рассмотрения и оценки заявок на участие в запросе цен составляется в одном экземпляре, который остается у Заказчика. Заказчик в течение трех рабочих дней со дня подписания указанного протокола передает победителю в проведении запроса цен проект договора, который составляется путем включения в него условий исполнения договора, предусмотренных извещением о проведении запроса цен, и цены, предложенной победителем запроса цен в заявке на участие в запросе цен.

В случае если победитель в проведении запроса цен в срок, указанный в извещении о проведении запроса цен, не представил Заказчику подписанный проект договора на условиях, указанных в поданной участником закупки, с которым заключается договор, заявке на участие в запросе цен на участие в запросе цен и в извещении о проведении запроса цен, а также обеспечение исполнения договора в случае, если Заказчиком было установлено требование обеспечения исполнения договора, такой победитель признается уклонившимся от заключения договора.

В случае, если победитель в проведении запроса цен признан уклонившимся от заключения договора, Заказчик вправе обратиться в суд с иском о требовании о понуждении

победителя в проведении запроса цен заключить договор, а также о возмещении убытков, причиненных уклонением от заключения договора, либо заключить договор с участником закупки, предложение о цене договора которого содержит лучшее условие по цене договора, следующее после предложенного победителем в проведении запроса цен условия, если цена договора не превышает начальную (максимальную) цену договора, указанную в извещении о проведении запроса цен. При этом заключение договора для указанных участников закупки является обязательным. В случае уклонения указанных участников закупки от заключения договора Заказчик вправе обратиться в суд с иском о требовании о понуждении таких участников закупки заключить договор, а также о возмещении убытков, причиненных уклонением от заключения договора, осуществить повторный запрос цен.

Договор должен быть заключен Заказчиком не ранее десяти дней со дня размещения на Официальном сайте протокола рассмотрения и оценки заявок на участие в запросе цен и не позднее двадцати дней со дня подписания указанного протокола.

Запрос цен признается несостоявшимся в случае если:

подана только одна заявка на участие в запросе цен и в результате продления срока подачи заявок на участие в запросе цен дополнительно не представлена ни одна заявка на участие в запросе цен;

не подано ни одной заявки на участие в запросе цен;

на основании результатов рассмотрения Комиссией заявок на участие в запросе цен принято решение об отклонении всех заявок на участие в запросе цен или на основании результатов рассмотрения Комиссией заявок на участие в запросе цен участников закупки принято решение о допуске к участию в запросе цен единственного участника закупки, из всех подавших заявки.

Договор заключается на условиях, предусмотренных извещением о проведении запроса цен, по цене, предложенной в заявке на участие в запросе цен победителя в проведении запроса цен или в заявке на участие в запросе цен участника закупки, с которым заключается договор в случае уклонения победителя в проведении запроса цен от заключения договора.

При заключении договора по результатам проведенной закупки по цене, сниженной победителем или участником закупки, с которым заключается договор, на 30 (тридцать) и более процентов от начальной (максимальной) цены закупки, обязательно представление таким победителем или участником закупки, с которым заключается договор, обоснования снижения цены договора. В случае непредставления такого обоснования, победитель или участник закупки, с которым заключается договор, признаются уклонившимся от заключения договора.

В случаях, если запрос цен признается несостоявшимся, Заказчик продлевает срок подачи заявок на участие в запросе цен на четыре рабочих дня и в течение одного рабочего дня после даты окончания срока подачи таких заявок размещает в единой информационной системе извещение о продлении срока подачи таких заявок; отказывается от проведения повторного запроса цен, в случае если утрачена потребность в закупке; объявляет о проведении повторного запроса цен. При этом Заказчик вправе изменить условия запроса цен.

ИНФОРМАЦИОННАЯ КАРТА/ИЗВЕЩЕНИЕ ЗАПРОСА ЦЕН В ЭЛЕКТРОННОЙ ФОРМЕ

В Информационной карте запроса цен содержится информация для данной конкретной закупки, которая уточняет, разъясняет и дополняет положения настоящей документации.

При возникновении противоречия между положениями Общей части документации и части «Информационная карта запроса цен», применяются положения части «Информационная карта запроса цен».

№ п/п	Наименование пункта	Текст пояснений
1	Заказчик, юридический адрес, контактное лицо, телефон, факс, адрес электронной почты	Заказчик: Открытое акционерное общество «Ремонтно-строительное предприятие» Юридический адрес: Московская область, Подольский район, п.Кузнечики, ул. Октябрьский мост, 8а Почтовый адрес: 142133, Московская область, Подольский район, п.Кузнечики, ул. Октябрьский мост, 8а Контактное лицо: Веденков Дмитрий Витальевич тел. (4967) 65-82-64 (112 – планово-экономическое отделение), Контактное лицо по техническим вопросам и вопросам поставки товара: Шпаков Евгений Владимирович тел. (4967) 65-82-64 (116 – начальник участка) факс: (4967) 65-74-00 Адрес электронной почты: oaorsp@mail.ru
2	Предмет договора	Поставка трансформаторов тока Т-0,66
3	Требования, установленные заказчиком, к качеству, техническим характеристикам товара, требования к их безопасности, к функциональным характеристикам товара, к размерам, упаковке, отгрузке товара и иные показатели, связанные с определением соответствия товара потребностям заказчика	Качество и безопасность поставляемого товара должны соответствовать стандартам и нормам безопасности, действующим в Российской Федерации на данный вид продукции. Поставляемый Товар должен быть новым, год выпуска: не ранее 2015г., не бывшим в использовании, выполнен по ГОСТу указанному в техническом задании. Товар по своим техническим, функциональным характеристикам должен соответствовать потребностям заказчика, указанным в Техническом задании (Приложение №1)
4	Требования к содержанию, форме, оформлению и составу заявки на участие в Запросе цен	Заявка на участие в запросе цен должна содержать следующие сведения: - наименование, сведения об организационно-правовой форме, о месте нахождения, почтовый адрес (для юридического лица), фамилия, имя, отчество(при наличии), паспортные данные, сведения о месте жительства (для физического лица), номер контактного телефона, адрес электронной почты участника закупки(при их наличии); - идентификационный номер налогоплательщика; - согласие участника закупки исполнить условия договора, указанные в извещении о проведении запроса цен; - цена товара, работы, услуги с указанием сведений о включенных или не включенных в нее расходах (расходы на перевозку, страхование, уплату таможенных пошлин, налогов, сборов и другие обязательные платежи); - копии документов, подтверждающих соответствие участника закупки требованиям, установленным в извещении о проведении запроса цен; - по желанию участника иные сведения.
5	Требования к описанию участниками закупки	Описание участниками закупки объекта закупки (предмета запроса цен), в том числе: функциональных, технических и

	поставляемого товара, который является предметом закупки, его функциональных характеристик (потребительских свойств), его количественных и качественных характеристик, требования к описанию участниками закупки выполняемой работы, оказываемой услуги, которые являются предметом закупки, их количественных и качественных характеристик;	качественных характеристик, эксплуатационных характеристик объекта закупки (при необходимости), размеров, требований к упаковке и отгрузке товара и иных показателей, связанных с определением соответствия товара (работ, услуг) потребностям заказчика, осуществляется в соответствии с требованиями к предмету контракта, указанными в документации. При описании цифровых показателей характеристик товара (работ, услуг), в том числе условий гарантийного обслуживания, не допускается применение понятий «не более», «не менее», за исключением случаев, если заказчиком при описании показателей товара предусмотрены в соответствующем разделе позиции, которые не имеют конкретных значений и указание их допустимо в сопровождении словами «не более», «не менее»
6	Место, условия и сроки (периоды) поставки товара, выполнение работ, оказания услуг	Поставка товара осуществляется на объект, расположенный по адресу: Московская область, г/о Подольск, мкрн. Дубровицкий, п. Кузнечики, Октябрьский мост, 8а. Условия: Поставка осуществляется в соответствии с проектом договора. Срок поставки товара: в течении 10-ти рабочих дней со дня заключения договора.
7	Сведения о начальной (максимальной) цене договора (цене лота), руб.	15 780,00 (Пятнадцать тысяч семьсот восемьдесят рублей 00 коп.)
8	Форма, сроки и порядок оплаты товара, услуг	Оплата осуществляется в безналичной форме - авансирование не предусмотрено; - Платеж в размере 100 (Ста) % цены Договора, в течение 20 (Двадцати) банковских дней с момента подписания Покупателем товарной накладной и счета-фактуры.
9	Порядок формирования цены договора (цены лота) (с учетом или без учета расходов на перевозку, страхование, уплату таможенных пошлин, налогов и других обязательных платежей)	В цену договора включены: стоимость товара, расходы на страхование, на уплату таможенных пошлин, налогов, включая НДС, сборов, транспортные расходы, связанные с доставкой товара на объект, погрузочно-разгрузочные работы и другие обязательные платежи
10	Место, дата начала и окончания срока подачи заявок	Электронная площадка ООО «РТС-тендер» www.rts-tender.ru с 01 февраля 2016 года по 12 февраля 2016 года 10:00 (время московское)
11	Требования к участникам размещения заказа	К участникам предъявляются следующие требования: - отсутствие в реестрах недобросовестных поставщиков согласно федеральным законам № 94-ФЗ от 21.07.2005г., № 44-ФЗ от 05.04.2013 и № 223-ФЗ от 18.07.2011г.; - соответствие участников закупки требованиям, устанавливаемым в соответствии с законодательством РФ к лицам, осуществляющим поставки товаров, выполнение работ, оказание услуг, являющихся предметом закупки; - не проведение ликвидации участника закупки – юридического лица и отсутствие решения арбитражного суда о признании участника закупки – юридического лица, индивидуального предпринимателя банкротом и об открытии конкурсного производства; - не приостановление деятельности участника закупки в порядке, предусмотренном КоАП РФ, на день подачи заявки на участие в закупке.

		Несоответствие Участника закупки и/или заявки Участника закупки требованиям документации о запросе цен является основанием для отклонения заявки Участника закупки. Отклоненные заявки не подлежат оценке и сопоставлению.
12	Документы, представляемые участником в составе заявки на участие для подтверждения их соответствия установленным требованиям	<p>Заявка на участие в запросе цен должна содержать следующие сведения:</p> <ul style="list-style-type: none"> - наименование, сведения об организационно-правовой форме, о месте нахождения, почтовый адрес (для юридического лица), фамилия, имя, отчество(при наличии), паспортные данные, сведения о месте жительства (для физического лица), номер контактного телефона, адрес электронной почты участника закупки(при их наличии); - идентификационный номер налогоплательщика; - согласие участника закупки исполнить условия договора, указанные в извещении о проведении запроса цен; - цена товара, работы, услуги с указанием сведений о включенных или не включенных в нее расходах (расходы на перевозку, страхование, уплату таможенных пошлин, налогов, сборов и другие обязательные платежи); - копии документов, подтверждающих соответствие участника закупки требованиям, установленным в извещении о проведении запроса цен; - по желанию участника иные сведения.
13	Место и дата рассмотрения предложений участников закупки и подведения итогов закупки	г/о Подольск, мкрн. Дубровицкий, п. Кузнечики, Октябрьский мост, д.8А 13 февраля 2016 года в 10:00
14	Место и срок размещения протокола подведения итогов Запроса цен	Общероссийский официальный сайт http://zakupki.gov.ru , и Электронная площадка ООО «РТС-тендер» www.rts-tender.ru до 18 февраля 2016 года
15	Размер обеспечения заявки	Не предусмотрено
16	Сведения о валюте, используемой для формирования цены договора и расчетов с поставщиками	Рубли РФ
17	Размер обеспечения исполнения договора, срок и порядок его предоставления	Не предусмотрено
18	Сведения о праве заказчика изменить количество товара, объем выполняемых работ	В соответствии с проектом договора
19	Перечень документов, подтверждающих соответствие товара, требованиям, установленным в соответствии с законодательством РФ, в случае, если в соответствии с законодательством РФ установлены требования к таким товарам, работам, услугам.	<p>Поставляемый товар должен иметь:</p> <ul style="list-style-type: none"> - сертификат соответствия; - руководство по эксплуатации на русском языке; - гарантийные документы с указанием гарантийных сроков от производителя и поставщика.
20	Требования к сроку и (или) объему предоставления гарантий качества	<p>Товар должен соответствовать законодательству, действующему на территории РФ для данного вида товаров.</p> <p>Сроки предоставления гарантий качества на товар – не</p>

	оказываемых услуг	менее 24 месяцев со дня ввода в эксплуатацию.
21	Привлечение субподрядчиков (соисполнителей)	Не допускается
22	Срок подписания договора участником, обязанным заключить договор	Договор должен быть заключен Заказчиком не ранее десяти дней со дня размещения на Официальном сайте протокола рассмотрения и оценки заявок на участие в запросе цен и не позднее двадцати дней со дня подписания указанного протокола.
23	Сведения о возможности проведения переторжки и порядок её проведения	Не предусмотрено
24	Возможность отказа заказчика от проведения Запроса цен	Извещение об отказе от проведения запроса цен размещается не позднее, чем за три дня до даты окончания срока подачи заявок на участие в запросе цен в порядке, установленном для Официального размещения на Официальном сайте извещения о проведении запроса цен.
25	Формы, порядок, дата начала и дата окончания срока предоставления участникам закупки разъяснений положений документации о закупке	Разъяснение участникам закупки положений документации не предоставляется
26	Срок, место и порядок предоставления документации о закупке, размер, порядок и сроки внесения платы, взимаемой заказчиком за предоставление документации, если такая плата установлена заказчиком, за исключением случаев предоставления документации в форме электронного документа	Документация о закупке в виде электронного документа доступна для ознакомления на сайте http://zakupki.gov.ru с момента публикации настоящего извещения. Получить документацию о закупке можно в рабочие дни с 8:00 до 12:00 (время московское) по адресу: 142133, Московская область, г/о Подольск, мкрн. Дубровицкий, п. Кузнечики, Октябрьский мост, д.8А. При этом получателю документации о закупке необходимо иметь при себе доверенность от имени участника и документ, удостоверяющий личность.

ТЕХНИЧЕСКОЕ ЗАДАНИЕ

<u>№п/п</u>	<u>Наименование материала</u>	<u>Требуемые значения</u>	<u>Кол-во</u>	<u>Ед. изм.</u>
<u>1</u>	Трансформаторы тока Т-0,66 УЗ 600/5	Номинальное напряжение: - 0,66. Номинальный вторичный ток: - 5. Номинальный вторичный ток: - 600. Номинальная вторичная нагрузка с коэффициентом мощности $\cos=0,8$ ВА	30	Шт.

Раздел: ОБРАЗЦЫ ФОРМ ОСНОВНЫХ ДОКУМЕНТОВ, ВКЛЮЧАЕМЫХ В ЗАЯВКУ НА УЧАСТИЕ В ЗАПРОСЕ ЦЕН

Форма 1.

Фирменный бланк участника

«___» _____ 20__ года № _____

ЗАЯВКА НА УЧАСТИЕ В ЗАПРОСЕ ЦЕН (ФОРМА 1)

Изучив извещение о проведении Запроса цен на право заключения договора на поставку товара для нужд Открытого Акционерного Общества «Ремонтно-строительное предприятие», на Общероссийском официальном сайте на сайте <http://zakupki.gov.ru/>, документацию запроса цен и принимая установленные в них требования и условия Запроса цен,

(полное наименование участника с указанием организационно-правовой формы)

зарегистрированное по адресу _____
(юридический адрес участника Запроса цен)

предлагает заключить договор на: _____
(предмет договора)

Срок поставки товара: _____

Настоящим подтверждаем, что против _____
(наименование участника) не проводится процедура ликвидации, не принято арбитражным судом решения о признании _____ (наименование участника) банкротом, деятельность _____ (наименование участника) не приостановлена, а также, что размер задолженности по начисленным налогам, сборам и иным обязательным платежам в бюджеты любого уровня или государственные внебюджетные фонды за прошедший календарный год не превышает ___ % _____ (значение указать цифрами и прописью) балансовой стоимости активов _____ (наименование участника) по данным бухгалтерской отчетности за последний завершенный отчетный период, на имущество не наложен арест по решению суда, административного органа.

В случае признания нас победителем Запроса цен мы берем на себя обязательства подписать со своей стороны договор в соответствии с требованиями документации Запроса цен и условиями нашей заявки в течение 3 (трех) рабочих дней с даты получения от заказчика проекта договора и представить все подписанные экземпляры договора заказчику.

В случае, если нашей заявке будет присвоен второй номер, а победитель Запроса цен будет признан уклонившимся от заключения договора с заказчиком, мы обязуемся подписать данный договор в соответствии с требованиями документации Запроса цен и условиями нашей заявки.

В соответствии с инструкциями, полученными от Вас в документации Запроса цен, информация по сути нашей заявки представлена в следующих документах, которые являются неотъемлемой частью нашей заявки:

№ п/п	Наименование документа [указываются документы, перечисленные в пункте 4 раздела 4 «Информационная карта»]	№ страницы	Число страниц
1.			
2.			
3.			
4.			
5.			
6.			
7.			

(Подпись уполномоченного представителя)

(ФИО и должность подписавшего)

М.П.

ИНСТРУКЦИИ ПО ЗАПОЛНЕНИЮ

1. Данные инструкции не следует воспроизводить в документах, подготовленных участником на участие в Запросе цен.

2. Заявку на участие в Запросе цен следует оформить на официальном бланке участника. Участник присваивает заявке дату и номер в соответствии с принятыми у него правилами документооборота.

3. Участник должен указать свое полное наименование (с указанием организационно-правовой формы) и юридический адрес.

4. Участник должен перечислить и указать объем каждого из прилагаемых к заявке документов, определяющих суть технико-коммерческого предложения участника Запроса цен.

Запрос цен на право заключения договора на _____

АНКЕТА УЧАСТНИКА ЗАПРОСА ЦЕН (Форма 2)

Участник Запроса цен: _____

№	Наименование	Сведения об участнике запроса цен
1.	Фирменное наименование (полное и сокращенное наименования организации либо Ф.И.О. участника – физического лица, в том числе зарегистрированного в качестве индивидуального предпринимателя)	
2.	Организационно - правовая форма	
3.	Свидетельство о внесении в Единый государственный реестр юридических лиц/индивидуальных предпринимателей (дата и номер, кем выдано) либо паспортные данные для участника – физического лица	
4.	ИНН	
5.	Юридический адрес (страна, адрес)	
6.	Почтовый адрес (страна, адрес)	
7.	Фактическое местоположение	
8.	Телефоны (с указанием кода города)	
9.	Факс (с указанием кода города)	
10.	Адрес электронной почты	

(Подпись уполномоченного представителя)

(ФИО и должность подписавшего)

М.П.

ИНСТРУКЦИИ ПО ЗАПОЛНЕНИЮ

1. Данные инструкции не следует воспроизводить в документах, подготовленных участником на участие в запросе цен.
2. Участник приводит номер и дату заявки, приложением к которой является данная анкета участника запроса цен.
3. Участник указывает свое фирменное наименование (в т.ч. организационно-правовую форму).
4. Заполненная участником анкета должна содержать все сведения, указанные в таблице. В случае отсутствия каких-либо данных указать слово «нет».

(ПРОЕКТ) ДОГОВОР N ____

г. Подольск

от «__» _____ 2016 г.

Открытое Акционерное Общество «Ремонтно-строительное предприятие», именуемое в дальнейшем **Заказчик**, в лице генерального директора Белевцева Александра Рудольфовича, действующего на основании Устава, с одной стороны, и _____ именуемое в дальнейшем **Поставщик**, в лице _____, действующего на основании _____, с другой стороны, совместно именуемые в дальнейшем стороны, с соблюдением требований Федерального закона от 18.07.2011г. № 223-ФЗ «О закупках товаров, работ, услуг отдельными видами юридических лиц», на основании результатов размещения заказа путем проведения Запроса цен (протокол № ____ от ____ 2016 г.), заключили настоящий договор о нижеследующем

1. ПРЕДМЕТ ДОГОВОРА

1.1. По настоящему договору Поставщик обязуется поставить Заказчику трансформаторы тока Т-0,66, (далее - **Товар**) в соответствии с техническим заданием (Приложение № 1) и со спецификацией технических характеристик (Приложение № 2) к настоящему договору, в сроки и на условиях поставки, предусмотренные в договоре, а Заказчик обязуется принять поставленный Товар и уплатить за него цену, предусмотренную в пункте 2.1. настоящего договора.

2. ЦЕНА ДОГОВОРА И ПОРЯДОК РАСЧЕТОВ

2.1. Общая сумма (цена) договора составляет _____ (_____) руб., в том числе НДС (18 %) _____ руб.

Цена договора является твердой и может изменяться исключительно в случаях, предусмотренных Федеральным законом «О закупках товаров, работ, услуг отдельными видами юридических лиц» № 223-ФЗ от 18.07.2011 г.

В цену договора включены: стоимость товара, расходы на страхование, на уплату таможенных пошлин, налогов, включая НДС, сборов, транспортные расходы, связанные с доставкой товара на объект и другие обязательные платежи.

2.2. Оплата Товара производится за счет прибыли предприятия, полученной в результате осуществления регулируемой деятельности (услуги по передаче электрической энергии)

2.3. Авансирование не предусмотрено

2.4. Расчет (оплата) 100% стоимости за фактически поставленный Товар производится Заказчиком в течение 20 (Двадцати) банковских дней со дня подписания товарных накладных, при соответствии надлежащему качеству на основании счетов-фактур.

3. ПРАВА И ОБЯЗАННОСТИ СТОРОН

3.1. Поставщик обязан:

3.1.1. Осуществить поставку Заказчику Товара надлежащего качества. Срок поставки товара – в течении 10 рабочих дней со дня заключения договора.

3.1.2. Осуществить поставку Товара автотранспортом и за свой счет по адресу: Московская область, г/о Подольск, мкрн. Дубровицкий, п. Кузнечики, Октябрьский мост, д.8А.

3.1.3. Передать Заказчику Товар свободный от любых прав третьих лиц.

3.1.4. Одновременно с передачей Товара предоставить Заказчику сертификат соответствия на товар, руководство по эксплуатации на русском языке, гарантийные документы с указанием гарантийных сроков от производителя и поставщика, а также документы, подтверждающие проведение испытания оборудования товара.

3.1.5. Осуществлять гарантийное обслуживание Товара: выезд на место нахождения Товара в течение 3 дней с момента получения заявки Заказчика. Расходы на обслуживание Товара в гарантийный срок несет Поставщик в пределах гарантийных обязательств.

3.1.6. Выполнять другие обязанности, предусмотренные действующим гражданским законодательством РФ.

3.2. Заказчик обязан:

3.2.1. Оплатить Товар в порядке и сроки, предусмотренные настоящим договором

3. КАЧЕСТВО ТОВАРА

4.1. Поставляемый Товар должен быть новым, произведенным не ранее 2015 года, не бывшим в эксплуатации.

4.2. Качество и безопасность поставляемого товара должны соответствовать стандартам и нормам безопасности, действующим в Российской Федерации на данный вид продукции.

4.3. В случае поставки Товара ненадлежащего качества Заказчик вправе по своему выбору потребовать:

- соразмерного уменьшения цены;
- безвозмездной замены некачественного Товара в течение 14 календарных дней после извещения Поставщика Заказчиком.

4.4. В случае существенного нарушения требований к качеству Товара (обнаружения неустранимых недостатков; недостатков, которые не могут быть устранены без несоразмерных расходов или затрат времени, или выявляются неоднократно; проявляются вновь после их устранения, и других подобных недостатков) Заказчик вправе по своему выбору:

- отказаться от исполнения договора и потребовать возврата уплаченной цены;
- потребовать замены Товара ненадлежащего качества Товаром, соответствующим договору.

4.5. Поставщик отвечает за недостатки Товара, если не докажет, что недостатки Товара возникли после его передачи Заказчику вследствие нарушения Заказчиком инструкции по эксплуатации и хранению Товара либо действий третьих лиц, либо непреодолимой силы.

4.6. Требования, связанные с недостатками Товара, могут быть предъявлены Заказчиком, если недостатки обнаружены в течение гарантийного срока.

Гарантийный срок на Товар составляет _____ месяцев. Гарантийный срок начинается течь с момента ввода Товара в эксплуатацию.

4.7. Выезд по заявке Заказчика для осуществления гарантийного обслуживания и ремонта в течение 3-х суток с момента поступления заявки.

5. КОЛИЧЕСТВО ТОВАРА

5.1. В случае поставки Товара Заказчику в меньшем количестве (неполной комплектностью), чем предусмотрено в Приложении №1 к настоящему договору Заказчик вправе по своему выбору:

- потребовать поставить недостающее количество Товара;
- отказаться от переданного Товара и от его оплаты и потребовать возврата уплаченной денежной суммы.

5.2. Не заказанный Заказчиком Товар не поставляется и не принимается Заказчиком.

6. УПАКОВКА И МАРКИРОВКА ТОВАРА

6.1. Товар должен быть маркирован и упакован в тару (упаковку), обеспечивающую его сохранность при перевозке и хранении, в соответствии с требованиями действующих нормативных документов в Российской Федерации на данный вид продукции.

6.2. В случае передачи Товара с маркировкой, не соответствующей требованиям действующих нормативных документов, или без нее Заказчик вправе потребовать от Поставщика заменить Товар на маркированный согласно вышеуказанным требованиям.

7. ПЕРЕДАЧА И ПРИЕМКА ТОВАРА

7.1. Поставщик обязан передать Товар Заказчику согласно п.3.1 настоящего договора.

Товар передается полной комплектностью в соответствии с Приложением № 1 к настоящему договору.

7.2. Поставщик считается выполнившим свои обязательства по передаче Товара после подписания уполномоченными представителями сторон товарной накладной и представления документов, предусмотренных п. 3.1.4. настоящего договора.

7.3. Заказчик обязан принять переданный ему Товар, за исключением случаев, когда он вправе потребовать замены или возврата Товара.

7.4. Товар считается переданным Поставщиком и принятым Заказчиком если:

- качество Товара соответствует требованиям, установленным в разделе 4 настоящего договора.

- Товар передан полной комплектностью в соответствии с п.7.1 настоящего раздела.

7.5. Риск случайной гибели на Товар переходят к Заказчику с момента принятия им Товара и подписания уполномоченными представителями сторон товарной накладной. С указанного момента Поставщик считается выполнившим свою обязанность по передаче Товара.

7.6. В остальном стороны при приемке Товара по количеству и качеству руководствуются требованиями Инструкции "О порядке приемки Товара производственно-технического назначения и Товаров народного потребления по количеству", утвержденной постановлением Госарбитража при Совете Министров СССР от 15 июня 1965 г. N П-6, с посл. изм. и доп., и по качеству в соответствии с требованиями Инструкции "О порядке приемки Товара производственно-технического назначения и Товаров народного потребления по качеству", утвержденной постановлением Госарбитража СССР от 25 апреля 1966 г. N П-7, с посл. изм. и доп., с учетом положений, урегулированных настоящим договором.

8. ОТВЕТСТВЕННОСТЬ СТОРОН

8.1. Сторона, не исполнившая или ненадлежащим образом исполнившая обязательства по настоящему договору, обязана возместить другой стороне причиненные таким неисполнением убытки.

8.2. В случае просрочки передачи Поставщиком Товара в срок, предусмотренный пунктом 3.1.1 настоящего договора, Поставщик уплачивает Заказчику пени в размере 0,1 % от стоимости не переданной партии Товара за каждый день просрочки.

8.3. Уплата неустойки не освобождает Поставщика от обязанности устранения допущенных им нарушений.

8.4. За нарушение Заказчиком обязательств, предусмотренных настоящим договором Поставщик вправе потребовать с Заказчика уплаты неустойки за несвоевременную оплату по вине о Заказчика принятого товара в размере 1/300 (одной трехсотой) действующей на день уплаты пени ставки рефинансирования Центрального банка РФ от суммы просроченной оплаты за каждый день просрочки.

8.5. Во всем остальном, что не предусмотрено договором стороны несут ответственность в соответствии с действующим законодательством РФ.

9. ОБСТОЯТЕЛЬСТВА НЕПРЕОДОЛИМОЙ СИЛЫ

9.1. Стороны освобождаются от ответственности за частичное или полное неисполнение своих обязательств по настоящему договору, если их исполнению препятствует чрезвычайное и непредотвратимое при данных условиях обстоятельство (непреодолимая сила).

9.2. При возникновении обстоятельств непреодолимой силы, препятствующих исполнению обязательств по настоящему договору одной из сторон, она обязана оповестить другую сторону не позднее 10 дней с момента возникновения таких обстоятельств, при этом срок выполнения обязательств по настоящему договору переносится соразмерно времени, в течение которого действовали такие обстоятельства.

10. СРОК ДЕЙСТВИЯ, ПОРЯДОК ИЗМЕНЕНИЯ И РАСТОРЖЕНИЯ ДОГОВОРА

10.1. Настоящий договор считается заключенным после подписания его Сторонами.

10.2. Договор действует до полного исполнения сторонами своих обязательств по настоящему договору или до расторжения настоящего договора.

10.3. Настоящий договор с учетом требований Федерального закона «О закупках товаров, работ, услуг отдельными видами юридических лиц», может быть расторгнут или изменен:

- по соглашению сторон, совершенному в письменной форме, за подписью уполномоченных лиц сторон;
- на основании вынесенного в установленном порядке решения судебного органа.

11. РАЗРЕШЕНИЕ СПОРОВ

11.1. Все споры и разногласия, которые могут возникнуть между сторонами по вопросам, не нашедшим своего разрешения в тексте данного договора, будут разрешаться путем переговоров на основе действующего законодательства.

11.2. При неурегулировании в процессе переговоров спорных вопросов, споры разрешаются в Арбитражном суде Московской области в порядке, установленном действующим законодательством.

12. ДОПОЛНИТЕЛЬНЫЕ УСЛОВИЯ И ЗАКЛЮЧИТЕЛЬНЫЕ ПОЛОЖЕНИЯ

12.1. Все изменения и дополнения к настоящему договору действительны, если они оформлены в виде дополнительного соглашения и подписаны уполномоченными на то представителями сторон.

12.2. Все уведомления и сообщения должны направляться в письменной форме.

12.3. Настоящий договор, совершенный с факсимильным воспроизведением подписей сторон имеет юридическую силу, с обязательным последующим оформлением договора оригиналами подписей сторон и печатей.

12.4. Во всем остальном, что не предусмотрено настоящим договором, стороны руководствуются действующим законодательством.

12.5. Настоящий договор составлен в двух подлинных экземплярах по одному для каждой из сторон.

12.6. Все приложения к настоящему договору являются его неотъемлемой частью.

Приложения к договору:

Приложение № 1 (Техническое задание);

Приложение № 2 (Спецификация технических характеристик).

13. АДРЕСА И БАНКОВСКИЕ РЕКВИЗИТЫ СТОРОН

ЗАКАЗЧИК:

ОАО «РСП»
142132, Московская область, г/о Подольск,
мкрн. Дубровицкий, пос. Кузнечики,
Октябрьский мост, 8а
ИНН 5074114756 КПП 507401001
ПАО БАНК «ВОЗРОЖДЕНИЕ» г. Москва
р/с 40702810204000141396
к/с 301018109000000000181
БИК 044525181

ПОДРЯДЧИК:

14. ПОДПИСИ СТОРОН

ЗАКАЗЧИК:

Генеральный директор ОАО «РСП»

_____ **А.Р.Белевцев**

ПОДРЯДЧИК:

ТЕХНИЧЕСКОЕ ЗАДАНИЕ

№п/п	Наименование материала	Требуемые значения	Кол-во	Ед. изм.
1	Трансформаторы тока Т-0,66 УЗ 600/5	Номинальное напряжение: - 0,66. Номинальный вторичный ток: - 5. Номинальный вторичный ток: - 600. Номинальная вторичная нагрузка с коэффициентом мощности $\cos=0,8$ ВА	30	Шт.

Спецификация технических характеристик

№№ п/п	Наименование товара	Технические характеристики товара	Количество (шт.)	Цена товара за единицу, руб.	Общая цена договора (руб.)
	ИТОГО:			X	

ЗАКАЗЧИК:
Генеральный директор ОАО «РСП»

_____ **А.Р.Белевцев**

ПОСТАВЩИК:

Извещение о проведении закупки

(в редакции № 2 от 05.02.2016)

Номер извещения: 31603259563
Наименование закупки: Поставка трансформаторов тока Т-0,66
Способ проведения закупки: Запрос цен в электронной форме
Наименование электронной площадки в сети Интернет: РТС-тендер
Адрес электронной площадки в сети Интернет: 223.rts-tender.ru
Обоснование внесения изменений: Не подано ни одной заявки. Подача заявок продлевается на 4 рабочих дня!

Заказчик

Наименование организации: Открытое акционерное общество "Ремонтно-строительное предприятие"
Место нахождения: 142133, Московская, Октябрьский мост, дом 8А
Почтовый адрес: 142133, Московская, Подольский, Октябрьский мост, дом 8А

Контактная информация

Ф.И.О: Веденков Дмитрий
Адрес электронной почты: oaorsp@mail.ru
Телефон: 74967658264
Факс: 74967657400

Предмет договора

Лот №1

Предмет договора: Поставка трансформаторов тока Т-0,66
Начальная (максимальная) цена договора: 15 780.00 Российский рубль

Информация о товаре, работе, услуге:

№	Классификация по ОКПД2	Классификация по ОКВЭД2	Ед. измерения	Количество (Объем)	Дополнительные сведения
1	27.1 Электродвигатели, генераторы, трансформаторы и электрическая распределительная и контрольно-измерительная аппаратура	27.12 Производство электрической распределительной и регулирующей аппаратуры	Штука	30.00	

Место поставки товара, выполнения работ, оказания услуг для лота №1

Место поставки (адрес): Московская область, г/о Подольск, мкрн. Дубровицкий, п. Кузнечики, Октябрьский мост, д.8А

Требования к участникам закупки

Участники закупки должны отсутствовать в

Извещение о проведении закупки
реестре недобросовестных поставщиков

Информация о документации по закупке

Срок предоставления документации: с 01.02.2016 по 12.02.2016

Место предоставления документации: Электронная площадка РТС-тендер
В соответствии с закупочной документацией

Порядок предоставления документации:

Официальный сайт, на котором размещена документация: www.zakupki.gov.ru

Размер, порядок и сроки внесения платы за предоставление документации по закупке

Размер платы: Плата не требуется

Информация о порядке проведения закупки

Дата и время окончания подачи заявок (по местному времени): 12.02.2016 10:00

Рассмотрение заявок

Дата и время (по местному времени): 13.02.2016 11:00

Место: <http://www.rts-tender.ru>

Проведение закупки в электронной форме

Дата и время подведения итогов (по местному времени): 13.02.2016 11:00

Извещение о проведении закупки

(в редакции № 1 от 29.01.2016)

Номер извещения: 31603259563
Наименование закупки: Поставка трансформаторов тока Т-0,66
Способ проведения закупки: Запрос цен в электронной форме
Наименование электронной площадки в сети Интернет: РТС-тендер
Адрес электронной площадки в сети Интернет: 223.rts-tender.ru

Заказчик

Наименование организации: Открытое акционерное общество
"Ремонтно-строительное предприятие"
Место нахождения: 142133, Московская, Октябрьский мост,
дом 8А
Почтовый адрес: 142133, Московская, Подольский,
Октябрьский мост, дом 8А

Контактная информация

Ф.И.О: Веденков Дмитрий
Адрес электронной почты: oaorsp@mail.ru
Телефон: 74967658264
Факс: 74967657400

Предмет договора

Лот №1

Предмет договора: Поставка трансформаторов тока Т-0,66
Начальная (максимальная) цена договора: 15 780.00 Российский рубль

Информация о товаре, работе, услуге:

№	Классификация по ОКПД2	Классификация по ОКВЭД2	Ед. измерения	Количество (Объем)	Дополнительные сведения
27.1	Электродвигатели, генераторы, трансформаторы и электрическая распределительная и контрольно-измерительная аппаратура	27.12 Производство электрической распределительной и регулирующей аппаратуры	Штука	30.00	

Место поставки товара, выполнения работ, оказания услуг для лота №1

Место поставки (адрес): Московская область, г/о Подольск, мкрн. Дубровицкий, п. Кузнечики, Октябрьский мост, д.8А

Требования к участникам закупки

Участники закупки должны отсутствовать в реестре недобросовестных поставщиков

Информация о документации по закупке

Извещение о проведении закупки	
Срок предоставления документации:	с 01.02.2016 по 05.02.2016
Место предоставления документации:	Электронная площадка РТС-тендер
Порядок предоставления документации:	В соответствии с закупочной документацией
Официальный сайт, на котором размещена документация:	www.zakupki.gov.ru
Размер, порядок и сроки внесения платы за предоставление документации по закупке	
Размер платы:	Плата не требуется
Информация о порядке проведения закупки	
Дата и время окончания подачи заявок (по местному времени):	05.02.2016 10:00
Рассмотрение заявок	
Дата и время (по местному времени):	06.02.2016 11:00
Место:	http://www.rts-tender.ru
Проведение закупки в электронной форме	
Дата и время подведения итогов (по местному времени):	06.02.2016 11:00

**Протокол открытия доступа к заявкам на участие в запросе цен
№ 910**

Место публикации: <http://www.rts-tender.ru>

Дата публикации: 12.02.2016

1. Организатор закупки: Открытое акционерное общество Ремонтно-строительное предприятие".

Заказчик(и), заключающие договор:

Открытое акционерное общество Ремонтно-строительное предприятие"

2. Наименование закупки: Поставка трансформаторов тока Т-0,66.
3. Номер лота: 1.
4. Наименование предмета договора: **Поставка трансформаторов тока Т-0,66.**
5. Начальная (максимальная) цена договора: 15 780,00 (Российский рубль)
6. Состав комиссии.
Формирование и публикация протокола осуществлялась комиссией, правомочной на осуществление своей функции.
7. В связи с тем, что до окончания срока приёма заявок не было подано ни одной заявки на участие в запросе цен, закупка признается несостоявшейся.
8. Протокол открытия доступа к заявкам на участие в запросе цен подписан всеми присутствующими на заседании членами комиссии.

«УТВЕРЖДАЮ»

Генеральный директор ОАО «РСП»

_____ А.Р.Белевцев

ДОКУМЕНТАЦИЯ ЗАПРОСА ЦЕН В ЭЛЕКТРОННОЙ ФОРМЕ

**На право заключения договора на поставку
вспомогательных электроматериалов
для Открытого акционерного общества
«Ремонтно-строительное предприятие»**

Подольск, 2016 г.

ПРИГЛАШЕНИЕ К УЧАСТИЮ В ЗАПРОСЕ ЦЕН

Настоящим приглашаются к участию в запросе цен, полная информация о котором указана в Разделе «Информационная карта запроса цен» настоящей документации, любые юридические лица независимо от организационно-правовой формы, формы собственности, места нахождения и места происхождения капитала, или любые физические лица, в том числе индивидуальные предприниматели.

Заинтересованные лица могут получить полный комплект документации запроса цен на Общероссийском официальном сайте <http://zakupki.gov.ru>, единой автоматизированной системе управления закупками <http://easuz.mosreg.ru/easuz223/> и официальном сайте ОАО «РСП» rsp-podolskrm.ru

Настоящая документация подготовлена в соответствии с Федеральным законом № 223-ФЗ, Положением о закупке, утвержденным в соответствии с Постановлением Правительства Московской области от 19.08.2014 № 666/31 «О мерах по реализации Федерального закона от 18.07.2011 № 223-ФЗ «О закупках товаров, работ, услуг отдельными видами юридических лиц» в Московской области» в редакции на дату размещения извещения о проведении закупки на Официальном сайте, а также иными нормативными правовыми актами, регулирующими отношения, связанные с осуществлением закупок, в целях повышения эффективности, результативности осуществления закупок товаров, работ, услуг.

В части, прямо не урегулированной законодательством Российской Федерации, проведение закупки регулируется настоящей Документацией.

Запрос цен

Под запросом цен понимается способ закупок, при котором информация о потребностях в товарах, работах, услугах для нужд Заказчика сообщается неограниченному кругу лиц путем размещения на Официальном сайте извещения о проведении запроса цен и победителем, в котором Комиссия признает участника закупки, предложившего наиболее низкую цену договора.

Запрос цен не является конкурсом либо аукционом. Таким образом, данный способ закупки не накладывает на Заказчика соответствующего объема гражданско-правовых обязательств по обязательному заключению договора с победителем запроса цен или иным его участником.

Заказчик, официально разместивший на Официальном сайте извещение о проведении запроса цен, вправе отказаться от его проведения. Извещение об отказе от проведения запроса цен размещается не позднее, чем за три дня до даты окончания срока подачи заявок на участие в запросе цен в порядке, установленном для Официального размещения на Официальном сайте извещения о проведении запроса цен.

Требования, предъявляемые к заявке на участие в запросе цен

Заявка на участие в запросе цен должна содержать следующие сведения:

наименование, сведения об организационно-правовой форме, о месте нахождения, почтовый адрес (для юридического лица), фамилия, имя, отчество(при наличии), паспортные данные, сведения о месте жительства (для физического лица), номер контактного телефона, адрес электронной почты участника закупки(при их наличии);

идентификационный номер налогоплательщика;

согласие участника закупки исполнить условия договора, указанные в извещении о проведении запроса цен и информационной карте запроса цен;

цена товара, работы, услуги с указанием сведений о включенных или не включенных в нее расходах (расходы на перевозку, страхование, уплату таможенных пошлин, налогов, сборов и другие обязательные платежи);

копии документов, подтверждающих соответствие участника закупки требованиям, установленным в извещении о проведении запроса цен и информационной карте запроса цен;

документы, подтверждающие внесение денежных средств в качестве обеспечения заявки на участие в запросе цен, в случае, если в извещении о проведении запроса цен содержится указание на требование обеспечения такой заявки (платежное поручение, подтверждающее перечисление денежных средств в качестве обеспечения заявки на участие в запросе цен, или копия такого поручения);

по желанию участника иные сведения.

Порядок подачи заявок на участие в запросе цен

Любой участник закупки, в том числе участник закупки, которому не направлялся запрос цен, вправе подать только одну заявку на участие в запросе цен, внесение изменений в которую не допускается.

Участник закупки, подавший заявку на участие в запросе цен, вправе отозвать заявку в любое время до окончания срока подачи заявок на участие в запросе цен. Порядок и срок отзыва заявок на участие в запросе цен устанавливается в извещении о проведении запроса цен.

Заявка на участие в запросе цен подается участником закупки Заказчику в письменной форме в срок, указанный в извещении о проведении запроса цен.

Заявка на участие в запросе цен, поданная в срок, указанный в извещении о проведении запроса цен, регистрируется Заказчиком в Журнале регистрации заявок на участие в запросе цен. По требованию участника закупки, подавшего заявку на участие в запросе цен, Заказчик выдает расписку в получении заявки на участие в запросе цен с указанием даты и времени ее получения.

Проведение переговоров между Заказчиком или Комиссией и участником закупки в отношении, поданной им заявки на участие в запросе цен не допускается.

Заявки на участие в запросе цен, поданные после дня окончания срока подачи заявок на участие в запросе цен, указанного в извещении о проведении запроса цен, не рассматриваются и в день их поступления возвращаются участникам закупки, подавшим такие заявки.

В случае если после дня окончания срока подачи заявок на участие в запросе цен подана только одна заявка, Заказчик продлевает срок подачи заявок на участие в запросе цен не менее чем на три рабочих дня и в течение не более одного рабочего дня после дня окончания срока подачи заявок на участие в запросе цен, размещает на Официальном сайте извещение о продлении срока подачи таких заявок. При этом заявка, поданная в срок, указанный в извещении о проведении запроса цен, вскрывается и рассматривается одновременно с заявками, поданными в срок, указанный в извещении о продлении срока подачи заявок на участие в запросе цен.

Заявка на участие в запросе цен подается в запечатанном конверте. Вскрытие конверта осуществляется на заседании Комиссии.

В случае проведения закупки в электронной форме, порядок подачи заявок проводится по регламенту Электронной Торговой Площадки в части, не противоречащей Положению о закупках.

Рассмотрение и оценка заявок на участие в запросе цен

Комиссия в срок, не превышающий пяти рабочих дней, следующих за днем окончания срока подачи заявок на участие в запросе цен, рассматривает заявки на соответствие их требованиям, установленным в извещении о проведении запроса цен, и оценивает заявки на участие в запросе цен по критерию цена договора.

Победителем в проведении запроса цен признается участник закупки, подавший заявку на участие в запросе цен, которая отвечает всем требованиям, установленным в извещении о проведении запроса цен и в которой указана наиболее низкая цена товаров, работ, услуг. При предложении наиболее низкой цены товаров, работ, услуг несколькими участниками закупки победителем в проведении запроса цен признается участник закупки, заявка на участие в запросе цен которого поступила ранее заявок на участие в запросе цен других участников закупки.

Комиссия отклоняет заявки на участие в запросе цен, если они не соответствуют требованиям, установленным в извещении о проведении запроса цен, или предложенная в заявках на участие в запросе цен цена товаров, работ, услуг превышает начальную (максимальную) цену договора, указанную в извещении о проведении запроса цен.

Результаты рассмотрения и оценки заявок на участие в запросе цен оформляются протоколом, который подписывается всеми присутствующими на заседании членами Комиссии.

Протокол рассмотрения и оценки заявок на участие в запросе цен в течении трёх рабочих дней, следующих за днём его подписания, размещается Заказчиком на Официальном сайте.

Протокол рассмотрения и оценки заявок на участие в запросе цен составляется в одном экземпляре, который остается у Заказчика. Заказчик в течение трех рабочих дней со дня подписания указанного протокола передает победителю в проведении запроса цен проект договора, который составляется путем включения в него условий исполнения договора, предусмотренных извещением о проведении запроса цен, и цены, предложенной победителем запроса цен в заявке на участие в запросе цен.

В случае если победитель в проведении запроса цен в срок, указанный в извещении о проведении запроса цен, не представил Заказчику подписанный проект договора на условиях, указанных в поданной участником закупки, с которым заключается договор, заявке на участие в запросе цен на участие в запросе цен и в извещении о проведении запроса цен, а также обеспечение исполнения договора в случае, если Заказчиком было установлено требование

обеспечения исполнения договора, такой победитель признается уклонившимся от заключения договора.

В случае, если победитель в проведении запроса цен признан уклонившимся от заключения договора, Заказчик вправе обратиться в суд с иском о требовании о понуждении победителя в проведении запроса цен заключить договор, а также о возмещении убытков, причиненных уклонением от заключения договора, либо заключить договор с участником закупки, предложение о цене договора которого содержит лучшее условие по цене договора, следующее после предложенного победителем в проведении запроса цен условия, если цена договора не превышает начальную (максимальную) цену договора, указанную в извещении о проведении запроса цен. При этом заключение договора для указанных участников закупки является обязательным. В случае уклонения указанных участников закупки от заключения договора Заказчик вправе обратиться в суд с иском о требовании о понуждении таких участников закупки заключить договор, а также о возмещении убытков, причиненных уклонением от заключения договора, осуществить повторный запрос цен.

Договор должен быть заключен Заказчиком не ранее десяти дней со дня размещения на Официальном сайте протокола рассмотрения и оценки заявок на участие в запросе цен и не позднее двадцати дней со дня подписания указанного протокола.

Запрос цен признается несостоявшимся в случае если:

подана только одна заявка на участие в запросе цен и в результате продления срока подачи заявок на участие в запросе цен дополнительно не представлена ни одна заявка на участие в запросе цен;

не подано ни одной заявки на участие в запросе цен;

на основании результатов рассмотрения Комиссией заявок на участие в запросе цен принято решение об отклонении всех заявок на участие в запросе цен или на основании результатов рассмотрения Комиссией заявок на участие в запросе цен участников закупки принято решение о допуске к участию в запросе цен единственного участника закупки, из всех подавших заявки.

Договор заключается на условиях, предусмотренных извещением о проведении запроса цен, по цене, предложенной в заявке на участие в запросе цен победителя в проведении запроса цен или в заявке на участие в запросе цен участника закупки, с которым заключается договор в случае уклонения победителя в проведении запроса цен от заключения договора.

При заключении договора по результатам проведенной закупки по цене, сниженной победителем или участником закупки, с которым заключается договор, на 30 (тридцать) и более процентов от начальной (максимальной) цены закупки, обязательно представление таким победителем или участником закупки, с которым заключается договор, обоснования снижения цены договора. В случае непредставления такого обоснования, победитель или участник закупки, с которым заключается договор, признаются уклонившимся от заключения договора.

В случаях, если запрос цен признается несостоявшимся, Заказчик продлевает срок подачи заявок на участие в запросе цен на четыре рабочих дня и в течение одного рабочего дня после даты окончания срока подачи таких заявок размещает в единой информационной системе извещение о продлении срока подачи таких заявок; отказывается от проведения повторного запроса цен, в случае если утрачена потребность в закупке; объявляет о проведении повторного запроса цен. При этом Заказчик вправе изменить условия запроса цен.

ИНФОРМАЦИОННАЯ КАРТА/ИЗВЕЩЕНИЕ ЗАПРОСА ЦЕН В ЭЛЕКТРОННОЙ ФОРМЕ

В Информационной карте запроса цен содержится информация для данной конкретной закупки, которая уточняет, разъясняет и дополняет положения настоящей документации.

При возникновении противоречия между положениями Общей части документации и части «Информационная карта запроса цен», применяются положения части «Информационная карта запроса цен».

№ п/п	Наименование пункта	Текст пояснений
1	Заказчик, юридический адрес, контактное лицо, телефон, факс, адрес электронной почты	Заказчик: Открытое акционерное общество «Ремонтно-строительное предприятие» Юридический адрес: Московская область, Подольский район, п.Кузнечики, ул. Октябрьский мост, 8а Почтовый адрес: 142133, Московская область, Подольский район, п.Кузнечики, ул. Октябрьский мост, 8а Контактное лицо: Веденков Дмитрий Витальевич тел. (4967) 65-82-64 (112 – планово-экономическое отделение), Контактное лицо по техническим вопросам и вопросам поставки товара: Шпаков Евгений Владимирович тел. (4967) 65-82-64 (116 – начальник участка) факс: (4967) 65-74-00 Адрес электронной почты: oaorsp@mail.ru
2	Предмет договора	Поставка вспомогательных электроматериалов
3	Требования, установленные заказчиком, к качеству, техническим характеристикам товара, требования к их безопасности, к функциональным характеристикам товара, к размерам, упаковке, отгрузке товара и иные показатели, связанные с определением соответствия товара потребностям заказчика	Качество и безопасность поставляемого товара должны соответствовать стандартам и нормам безопасности, действующим в Российской Федерации на данный вид продукции. Поставляемый Товар должен быть новым, год выпуска: не ранее 2015г., не бывшим в использовании, выполнен по ГОСТу указанному в техническом задании. Товар по своим техническим, функциональным характеристикам должен соответствовать потребностям заказчика, указанным в Техническом задании (Приложение №1)
4	Требования к содержанию, форме, оформлению и составу заявки на участие в Запросе цен	Заявка на участие в запросе цен должна содержать следующие сведения: - наименование, сведения об организационно-правовой форме, о месте нахождения, почтовый адрес (для юридического лица), фамилия, имя, отчество(при наличии), паспортные данные, сведения о месте жительства (для физического лица), номер контактного телефона, адрес электронной почты участника закупки(при их наличии); - идентификационный номер налогоплательщика; - согласие участника закупки исполнить условия договора, указанные в извещении о проведении запроса цен; - цена товара, работы, услуги с указанием сведений о включенных или не включенных в нее расходах (расходы на перевозку, страхование, уплату таможенных пошлин, налогов, сборов и другие обязательные платежи); - копии документов, подтверждающих соответствие участника закупки требованиям, установленным в извещении о проведении запроса цен; - по желанию участника иные сведения. Все документы, входящие в состав заявки на участие в

		закупке в электронной форме, должны быть отсканированы с разрешением не менее чем 200 dpi и быть надлежащим образом подписаны электронной цифровой подписью лица, уполномоченного на осуществление действий от имени участника закупки. Предоставление документа в нечитаемом виде равноценно отсутствию соответствующего документа и является основанием признания данной заявки не соответствующей требованиям.
5	Требования к описанию участниками закупки поставляемого товара, который является предметом закупки, его функциональных характеристик (потребительских свойств), его количественных и качественных характеристик, требования к описанию участниками закупки выполняемой работы, оказываемой услуги, которые являются предметом закупки, их количественных и качественных характеристик;	<p>Описание участниками закупки объекта закупки (предмета запроса цен), в том числе: функциональных, технических и качественных характеристик, эксплуатационных характеристик объекта закупки (при необходимости), размеров, требований к упаковке и отгрузке товара и иных показателей, связанных с определением соответствия товара (работ, услуг) потребностям заказчика, осуществляется в соответствии с требованиями к предмету контракта, указанными в документации.</p> <p>При описании цифровых показателей характеристик товара (работ, услуг), в том числе условий гарантийного обслуживания, не допускается применение понятий «не более», «не менее», за исключением случаев, если заказчиком при описании показателей товара предусмотрены в соответствующем разделе позиции, которые не имеют конкретных значений и указание их допустимо в сопровождении словами «не более», «не менее»</p>
6	Место, условия и сроки (периоды) поставки товара, выполнение работ, оказания услуг	<p>Поставка товара осуществляется на объект, расположенный по адресу: Московская область, г/о Подольск, мкрн. Дубровицкий, п. Кузнечики, Октябрьский мост, 8а.</p> <p>Условия: Поставка осуществляется в соответствии с проектом договора.</p> <p>Срок поставки товара: в течении 10-ти рабочих дней со дня заключения договора.</p>
7	Сведения о начальной (максимальной) цене договора (цене лота), руб.	379 653,00 (Триста семьдесят девять тысяч шестьсот пятьдесят три рубля 00 коп.)
8	Форма, сроки и порядок оплаты товара, услуг	<p>Оплата осуществляется в безналичной форме</p> <ul style="list-style-type: none"> - авансирование не предусмотрено; - Платеж в размере 100 (Ста) % цены Договора, в течение 20 (Двадцати) банковских дней с момента подписания Покупателем товарной накладной и счета-фактуры.
9	Порядок формирования цены договора (цены лота) (с учетом или без учета расходов на перевозку, страхование, уплату таможенных пошлин, налогов и других обязательных платежей)	В цену договора включены: стоимость товара, расходы на страхование, на уплату таможенных пошлин, налогов, включая НДС, сборов, транспортные расходы, связанные с доставкой товара на объект, погрузочно-разгрузочные работы и другие обязательные платежи
10	Место, дата начала и окончания срока подачи заявок	Электронная площадка ООО «РТС-тендер» www.rts-tender.ru с 01 февраля 2016 года по 05 февраля 2016 года 10:00 (время московское)
11	Требования к участникам размещения заказа	<p>К участникам предъявляются следующие требования:</p> <ul style="list-style-type: none"> - отсутствие в реестрах недобросовестных поставщиков согласно федеральным законам № 94-ФЗ от 21.07.2005г., № 44-ФЗ от 05.04.2013 и № 223-ФЗ от 18.07.2011г.; - соответствие участников закупки требованиям, устанавливаемым

		<p>в соответствии с законодательством РФ к лицам, осуществляющим поставки товаров, выполнение работ, оказание услуг, являющихся предметом закупки;</p> <ul style="list-style-type: none"> - не проведение ликвидации участника закупки – юридического лица и отсутствие решения арбитражного суда о признании участника закупки – юридического лица, индивидуального предпринимателя банкротом и об открытии конкурсного производства; - не приостановление деятельности участника закупки в порядке, предусмотренном КоАП РФ, на день подачи заявки на участие в закупке. <p>Несоответствие Участника закупки и/или заявки Участника закупки требованиям документации о запросе цен является основанием для отклонения заявки Участника закупки. Отклоненные заявки не подлежат оценке и сопоставлению.</p>
12	Документы, представляемые участником в составе заявки на участие для подтверждения их соответствия установленным требованиям	<p>Заявка на участие в запросе цен должна содержать следующие сведения:</p> <ul style="list-style-type: none"> - наименование, сведения об организационно-правовой форме, о месте нахождения, почтовый адрес (для юридического лица), фамилия, имя, отчество(при наличии), паспортные данные, сведения о месте жительства (для физического лица), номер контактного телефона, адрес электронной почты участника закупки(при их наличии); - идентификационный номер налогоплательщика; - согласие участника закупки исполнить условия договора, указанные в извещении о проведении запроса цен; - цена товара, работы, услуги с указанием сведений о включенных или не включенных в нее расходах (расходы на перевозку, страхование, уплату таможенных пошлин, налогов, сборов и другие обязательные платежи); - копии документов, подтверждающих соответствие участника закупки требованиям, установленным в извещении о проведении запроса цен; - по желанию участника иные сведения.
13	Место и дата рассмотрения предложений участников закупки и подведения итогов закупки	<p>г/о Подольск, мкрн. Дубровицкий, п. Кузнечики, Октябрьский мост, д.8А 06 февраля 2016 года в 10:00</p>
14	Место и срок размещения протокола подведения итогов Запроса цен	<p>Общероссийский официальный сайт http://zakupki.gov.ru, и Электронная площадка ООО «РТС-тендер» www.rts-tender.ru до 10 февраля 2016 года</p>
15	Размер обеспечения заявки	Не предусмотрено
16	Сведения о валюте, используемой для формирования цены договора и расчетов с поставщиками	Рубли РФ
17	Размер обеспечения исполнения договора, срок и порядок его предоставления	Не предусмотрено
18	Сведения о праве заказчика изменить количество товара, объем выполняемых работ	В соответствии с проектом договора
19	Перечень документов, подтверждающих соответствие товара, требованиям,	<p>Поставляемый товар должен иметь:</p> <ul style="list-style-type: none"> - сертификат соответствия; - руководство по эксплуатации на русском языке; - гарантийные документы с указанием гарантийных сроков от

	установленным в соответствии с законодательством РФ, в случае, если в соответствии с законодательством РФ установлены требования к таким товарам, работам, услугам.	производителя и поставщика.
20	Требования к сроку и (или) объему предоставления гарантий качества оказываемых услуг	Товар должен соответствовать законодательству, действующему на территории РФ для данного вида товаров. Сроки предоставления гарантий качества на товар – не менее 24 месяцев со дня ввода в эксплуатацию.
21	Привлечение субподрядчиков (соисполнителей)	Не допускается
22	Срок подписания договора участником, обязанным заключить договор	Договор должен быть заключен Заказчиком не ранее десяти дней со дня размещения на Официальном сайте протокола рассмотрения и оценки заявок на участие в запросе цен и не позднее двадцати дней со дня подписания указанного протокола.
23	Сведения о возможности проведения переторжки и порядок её проведения	Не предусмотрено
24	Возможность отказа заказчика от проведения Запроса цен	Извещение об отказе от проведения запроса цен размещается не позднее, чем за три дня до даты окончания срока подачи заявок на участие в запросе цен в порядке, установленном для Официального размещения на Официальном сайте извещения о проведении запроса цен.
25	Формы, порядок, дата начала и дата окончания срока предоставления участникам закупки разъяснений положений документации о закупке	Разъяснение участникам закупки положений документации не предоставляется
26	Срок, место и порядок предоставления документации о закупке, размер, порядок и сроки внесения платы, взимаемой заказчиком за предоставление документации, если такая плата установлена заказчиком, за исключением случаев предоставления документации в форме электронного документа	Документация о закупке в виде электронного документа доступна для ознакомления на сайте http://zakupki.gov.ru и Электронной площадке ООО «РТС-тендер» www.rts-tender.ru с момента публикации настоящего извещения. Получить документацию о закупке можно в рабочие дни с 8:00 до 12:00 (время московское) по адресу: 142133, Московская область, г/о Подольск, мкрн. Дубровицкий, п. Кузнечики, Октябрьский мост, д.8А. При этом получателю документации о закупке необходимо иметь при себе доверенность от имени участника и документ, удостоверяющий личность.

ТЕХНИЧЕСКОЕ ЗАДАНИЕ

<u>№п/п</u>	<u>Наименование материала</u>	<u>Требуемые значения</u>	<u>Кол-во</u>	<u>Ед. изм.</u>
<u>1</u>	ПНД гофрированная 25 мм	Цвет: черный	3500	м.
<u>2</u>	Лента стальная F207		4000	м.
<u>3</u>	Скрепка NC20		3500	Шт.
<u>4</u>	Бокс КМПн 1/4 навесной		100	Шт.
<u>5</u>	Хомут стяжной нейлоновый E778 3,6x350	Цвет: черный	2000	Шт.

Раздел: ОБРАЗЦЫ ФОРМ ОСНОВНЫХ ДОКУМЕНТОВ, ВКЛЮЧАЕМЫХ В ЗАЯВКУ НА УЧАСТИЕ В ЗАПРОСЕ ЦЕН

Форма 1.

Фирменный бланк участника

« ___ » _____ 20__ года № _____

ЗАЯВКА НА УЧАСТИЕ В ЗАПРОСЕ ЦЕН (ФОРМА 1)

Изучив извещение о проведении Запроса цен на право заключения договора на поставку товара для нужд Открытого Акционерного Общества «Ремонтно-строительное предприятие», на Общероссийском официальном сайте на сайте <http://zakupki.gov.ru/>, документацию запроса цен и принимая установленные в них требования и условия Запроса цен,

(полное наименование участника с указанием организационно-правовой формы)

зарегистрированное по адресу _____
(юридический адрес участника Запроса цен)

предлагает заключить договор на: _____
(предмет договора)

Срок поставки товара: _____

Настоящим подтверждаем, что против _____
(наименование участника) не проводится процедура ликвидации, не принято арбитражным судом решения о признании _____ (наименование участника) банкротом, деятельность _____ (наименование участника) не приостановлена, а также, что размер задолженности по начисленным налогам, сборам и иным обязательным платежам в бюджеты любого уровня или государственные внебюджетные фонды за прошедший календарный год не превышает ___ % _____ (значение указать цифрами и прописью) балансовой стоимости активов _____ (наименование участника) по данным бухгалтерской отчетности за последний завершенный отчетный период, на имущество не наложен арест по решению суда, административного органа.

В случае признания нас победителем Запроса цен мы берем на себя обязательства подписать со своей стороны договор в соответствии с требованиями документации Запроса цен и условиями нашей заявки в течение 3 (трех) рабочих дней с даты получения от заказчика проекта договора и представить все подписанные экземпляры договора заказчику.

В случае, если нашей заявке будет присвоен второй номер, а победитель Запроса цен будет признан уклонившимся от заключения договора с заказчиком, мы обязуемся подписать данный договор в соответствии с требованиями документации Запроса цен и условиями нашей заявки.

В соответствии с инструкциями, полученными от Вас в документации Запроса цен, информация по сути нашей заявки представлена в следующих документах, которые являются неотъемлемой частью нашей заявки:

№ п/п	Наименование документа [указываются документы, перечисленные в пункте 4 раздела 4 «Информационная карта»]	№ страницы	Число страниц
1.			
2.			
3.			
4.			
5.			
6.			
7.			

(Подпись уполномоченного представителя)

(ФИО и должность подписавшего)

М.П.

ИНСТРУКЦИИ ПО ЗАПОЛНЕНИЮ

1. Данные инструкции не следует воспроизводить в документах, подготовленных участником на участие в Запросе цен.

2. Заявку на участие в Запросе цен следует оформить на официальном бланке участника. Участник присваивает заявке дату и номер в соответствии с принятыми у него правилами документооборота.

3. Участник должен указать свое полное наименование (с указанием организационно-правовой формы) и юридический адрес.

4. Участник должен перечислить и указать объем каждого из прилагаемых к заявке документов, определяющих суть технико-коммерческого предложения участника Запроса цен.

Запрос цен на право заключения договора на _____

АНКЕТА УЧАСТНИКА ЗАПРОСА ЦЕН (Форма 2)

Участник Запроса цен: _____

№	Наименование	Сведения об участнике запроса цен
1.	Фирменное наименование (полное и сокращенное наименования организации либо Ф.И.О. участника – физического лица, в том числе зарегистрированного в качестве индивидуального предпринимателя)	
2.	Организационно - правовая форма	
3.	Свидетельство о внесении в Единый государственный реестр юридических лиц/индивидуальных предпринимателей (дата и номер, кем выдано) либо паспортные данные для участника – физического лица	
4.	ИНН	
5.	Юридический адрес (страна, адрес)	
6.	Почтовый адрес (страна, адрес)	
7.	Фактическое местоположение	
8.	Телефоны (с указанием кода города)	
9.	Факс (с указанием кода города)	
10.	Адрес электронной почты	

(Подпись уполномоченного представителя)

(ФИО и должность подписавшего)

М.П.

ИНСТРУКЦИИ ПО ЗАПОЛНЕНИЮ

1. Данные инструкции не следует воспроизводить в документах, подготовленных участником на участие в запросе цен.
2. Участник приводит номер и дату заявки, приложением к которой является данная анкета участника запроса цен.
3. Участник указывает свое фирменное наименование (в т.ч. организационно-правовую форму).
4. Заполненная участником анкета должна содержать все сведения, указанные в таблице. В случае отсутствия каких-либо данных указать слово «нет».

(ПРОЕКТ) ДОГОВОР N ____

г. Подольск

от «__» _____ 2016 г.

Открытое Акционерное Общество «Ремонтно-строительное предприятие», именуемое в дальнейшем **Заказчик**, в лице генерального директора Белевцева Александра Рудольфовича, действующего на основании Устава, с одной стороны, и _____ именуемое в дальнейшем **Поставщик**, в лице _____, действующего на основании _____, с другой стороны, совместно именуемые в дальнейшем стороны, с соблюдением требований Федерального закона от 18.07.2011г. № 223-ФЗ «О закупках товаров, работ, услуг отдельными видами юридических лиц», на основании результатов размещения заказа путем проведения Запроса цен (протокол № ____ от ____ 2016 г.), заключили настоящий договор о нижеследующем

1. ПРЕДМЕТ ДОГОВОРА

1.1. По настоящему договору Поставщик обязуется поставить Заказчику **электроматериалы, (далее - Товар)** в соответствии с техническим заданием (Приложение № 1) и со спецификацией технических характеристик (Приложение № 2) к настоящему договору, в сроки и на условиях поставки, предусмотренные в договоре, а Заказчик обязуется принять поставленный Товар и уплатить за него цену, предусмотренную в пункте 2.1. настоящего договора.

2. ЦЕНА ДОГОВОРА И ПОРЯДОК РАСЧЕТОВ

2.1. Общая сумма (цена) договора составляет _____(_____) руб., в том числе НДС (18 %) _____руб.

Цена договора является твердой и может изменяться исключительно в случаях, предусмотренных Федеральным законом «О закупках товаров, работ, услуг отдельными видами юридических лиц» № 223-ФЗ от 18.07.2011 г.

В цену договора включены: стоимость товара, расходы на страхование, на уплату таможенных пошлин, налогов, включая НДС, сборов, транспортные расходы, связанные с доставкой товара на объект и другие обязательные платежи.

2.2. Оплата Товара производится за счет прибыли предприятия, полученной в результате осуществления регулируемой деятельности (услуги по передаче электрической энергии)

2.3. Авансирование не предусмотрено

2.4. Расчет (оплата) 100% стоимости за фактически поставленный Товар производится Заказчиком в течение 20 (Двадцати) банковских дней со дня подписания товарных накладных, при соответствии надлежащему качеству на основании счетов-фактур.

3. ПРАВА И ОБЯЗАННОСТИ СТОРОН

3.1. Поставщик обязан:

3.1.1. Осуществить поставку Заказчику Товара надлежащего качества. Срок поставки товара – в течении 10 рабочих дней со дня заключения договора.

3.1.2. Осуществить поставку Товара автотранспортом и за свой счет по адресу: Московская область, г/о Подольск, мкрн. Дубровицкий, п. Кузнечики, Октябрьский мост, д.8А.

3.1.3. Передать Заказчику Товар свободный от любых прав третьих лиц.

3.1.4. Одновременно с передачей Товара предоставить Заказчику сертификат соответствия на товар, руководство по эксплуатации на русском языке, гарантийные документы с указанием гарантийных сроков от производителя и поставщика, а также документы, подтверждающие проведение испытания оборудования товара.

3.1.5. Осуществлять гарантийное обслуживание Товара: выезд на место нахождения Товара в течение 3 дней с момента получения заявки Заказчика. Расходы на обслуживание Товара в гарантийный срок несет Поставщик в пределах гарантийных обязательств.

3.1.6. Выполнять другие обязанности, предусмотренные действующим гражданским законодательством РФ.

3.2. Заказчик обязан:

3.2.1. Оплатить Товар в порядке и сроки, предусмотренные настоящим договором

3. КАЧЕСТВО ТОВАРА

4.1. Поставляемый Товар должен быть новым, произведенным не ранее 2015 года, не бывшим в эксплуатации.

4.2. Качество и безопасность поставляемого товара должны соответствовать стандартам и нормам безопасности, действующим в Российской Федерации на данный вид продукции.

4.3. В случае поставки Товара ненадлежащего качества Заказчик вправе по своему выбору потребовать:

- соразмерного уменьшения цены;
- безвозмездной замены некачественного Товара в течение 14 календарных дней после извещения Поставщика Заказчиком.

4.4. В случае существенного нарушения требований к качеству Товара (обнаружения неустранимых недостатков; недостатков, которые не могут быть устранены без несоразмерных расходов или затрат времени, или выявляются неоднократно; проявляются вновь после их устранения, и других подобных недостатков) Заказчик вправе по своему выбору:

- отказаться от исполнения договора и потребовать возврата уплаченной цены;
- потребовать замены Товара ненадлежащего качества Товаром, соответствующим договору.

4.5. Поставщик отвечает за недостатки Товара, если не докажет, что недостатки Товара возникли после его передачи Заказчику вследствие нарушения Заказчиком инструкции по эксплуатации и хранению Товара либо действий третьих лиц, либо непреодолимой силы.

4.6. Требования, связанные с недостатками Товара, могут быть предъявлены Заказчиком, если недостатки обнаружены в течение гарантийного срока.

Гарантийный срок на Товар составляет _____ месяцев. Гарантийный срок начинается течь с момента ввода Товара в эксплуатацию.

4.7. Выезд по заявке Заказчика для осуществления гарантийного обслуживания и ремонта в течение 3-х суток с момента поступления заявки.

5. КОЛИЧЕСТВО ТОВАРА

5.1. В случае поставки Товара Заказчику в меньшем количестве (неполной комплектностью), чем предусмотрено в Приложении №1 к настоящему договору Заказчик вправе по своему выбору:

- потребовать поставить недостающее количество Товара;
- отказаться от переданного Товара и от его оплаты и потребовать возврата уплаченной денежной суммы.

5.2. Не заказанный Заказчиком Товар не поставляется и не принимается Заказчиком.

6. УПАКОВКА И МАРКИРОВКА ТОВАРА

6.1. Товар должен быть маркирован и упакован в тару (упаковку), обеспечивающую его сохранность при перевозке и хранении, в соответствии с требованиями действующих нормативных документов в Российской Федерации на данный вид продукции.

6.2. В случае передачи Товара с маркировкой, не соответствующей требованиям действующих нормативных документов, или без нее Заказчик вправе потребовать от Поставщика заменить Товар на маркированный согласно вышеуказанным требованиям.

7. ПЕРЕДАЧА И ПРИЕМКА ТОВАРА

7.1. Поставщик обязан передать Товар Заказчику согласно п.3.1 настоящего договора.

Товар передается полной комплектностью в соответствии с Приложением № 1 к настоящему договору.

7.2. Поставщик считается выполнившим свои обязательства по передаче Товара после подписания уполномоченными представителями сторон товарной накладной и представления документов, предусмотренных п. 3.1.4. настоящего договора.

7.3. Заказчик обязан принять переданный ему Товар, за исключением случаев, когда он вправе потребовать замены или возврата Товара.

7.4. Товар считается переданным Поставщиком и принятым Заказчиком если:

- качество Товара соответствует требованиям, установленным в разделе 4 настоящего договора.

- Товар передан полной комплектностью в соответствии с п.7.1 настоящего раздела.

7.5. Риск случайной гибели на Товар переходят к Заказчику с момента принятия им Товара и подписания уполномоченными представителями сторон товарной накладной. С указанного момента Поставщик считается выполнившим свою обязанность по передаче Товара.

7.6. В остальном стороны при приемке Товара по количеству и качеству руководствуются требованиями Инструкции "О порядке приемки Товара производственно-технического назначения и Товаров народного потребления по количеству", утвержденной постановлением Госарбитража при Совете Министров СССР от 15 июня 1965 г. N П-6, с посл. изм. и доп., и по качеству в соответствии с требованиями Инструкции "О порядке приемки Товара производственно-технического назначения и Товаров народного потребления по качеству", утвержденной постановлением Госарбитража СССР от 25 апреля 1966 г. N П-7, с посл. изм. и доп., с учетом положений, урегулированных настоящим договором.

8. ОТВЕТСТВЕННОСТЬ СТОРОН

8.1. Сторона, не исполнившая или ненадлежащим образом исполнившая обязательства по настоящему договору, обязана возместить другой стороне причиненные таким неисполнением убытки.

8.2. В случае просрочки передачи Поставщиком Товара в срок, предусмотренный пунктом 3.1.1 настоящего договора, Поставщик уплачивает Заказчику пени в размере 0,1 % от стоимости не переданной партии Товара за каждый день просрочки.

8.3. Уплата неустойки не освобождает Поставщика от обязанности устранения допущенных им нарушений.

8.4. За нарушение Заказчиком обязательств, предусмотренных настоящим договором Поставщик вправе потребовать с Заказчика уплаты неустойки за несвоевременную оплату по вине о Заказчика принятого товара в размере 1/300 (одной трехсотой) действующей на день уплаты пени ставки рефинансирования Центрального банка РФ от суммы просроченной оплаты за каждый день просрочки.

8.5. Во всем остальном, что не предусмотрено договором стороны несут ответственность в соответствии с действующим законодательством РФ.

9. ОБСТОЯТЕЛЬСТВА НЕПРЕОДОЛИМОЙ СИЛЫ

9.1. Стороны освобождаются от ответственности за частичное или полное неисполнение своих обязательств по настоящему договору, если их исполнению препятствует чрезвычайное и непредотвратимое при данных условиях обстоятельство (непреодолимая сила).

9.2. При возникновении обстоятельств непреодолимой силы, препятствующих исполнению обязательств по настоящему договору одной из сторон, она обязана оповестить другую сторону не позднее 10 дней с момента возникновения таких обстоятельств, при этом срок выполнения обязательств по настоящему договору переносится соразмерно времени, в течение которого действовали такие обстоятельства.

10. СРОК ДЕЙСТВИЯ, ПОРЯДОК ИЗМЕНЕНИЯ И РАСТОРЖЕНИЯ ДОГОВОРА

10.1. Настоящий договор считается заключенным после подписания его Сторонами.

10.2. Договор действует до полного исполнения сторонами своих обязательств по настоящему договору или до расторжения настоящего договора.

10.3. Настоящий договор с учетом требований Федерального закона «О закупках товаров, работ, услуг отдельными видами юридических лиц», может быть расторгнут или изменен:

- по соглашению сторон, совершенному в письменной форме, за подписью уполномоченных лиц сторон;
- на основании вынесенного в установленном порядке решения судебного органа.

11. РАЗРЕШЕНИЕ СПОРОВ

11.1. Все споры и разногласия, которые могут возникнуть между сторонами по вопросам, не нашедшим своего разрешения в тексте данного договора, будут разрешаться путем переговоров на основе действующего законодательства.

11.2. При неурегулировании в процессе переговоров спорных вопросов, споры разрешаются в Арбитражном суде Московской области в порядке, установленном действующим законодательством.

12. ДОПОЛНИТЕЛЬНЫЕ УСЛОВИЯ И ЗАКЛЮЧИТЕЛЬНЫЕ ПОЛОЖЕНИЯ

12.1. Все изменения и дополнения к настоящему договору действительны, если они оформлены в виде дополнительного соглашения и подписаны уполномоченными на то представителями сторон.

12.2. Все уведомления и сообщения должны направляться в письменной форме.

12.3. Настоящий договор, совершенный с факсимильным воспроизведением подписей сторон имеет юридическую силу, с обязательным последующим оформлением договора оригиналами подписей сторон и печатей.

12.4. Во всем остальном, что не предусмотрено настоящим договором, стороны руководствуются действующим законодательством.

12.5. Настоящий договор составлен в двух подлинных экземплярах по одному для каждой из сторон.

12.6. Все приложения к настоящему договору являются его неотъемлемой частью.

Приложения к договору:

Приложение № 1 (Техническое задание);

Приложение № 2 (Спецификация технических характеристик).

13. АДРЕСА И БАНКОВСКИЕ РЕКВИЗИТЫ СТОРОН

ЗАКАЗЧИК:

ОАО «РСП»
142132, Московская область, г/о Подольск,
мкрн. Дубровицкий, пос. Кузнечики,
Октябрьский мост, 8а
ИНН 5074114756 КПП 507401001
ПАО БАНК «ВОЗРОЖДЕНИЕ» г. Москва
р/с 40702810204000141396
к/с 301018109000000000181
БИК 044525181

ПОДРЯДЧИК:

14. ПОДПИСИ СТОРОН

ЗАКАЗЧИК:

Генеральный директор ОАО «РСП»

_____ **А.Р.Белевцев**

ПОДРЯДЧИК:

ТЕХНИЧЕСКОЕ ЗАДАНИЕ

<u>№п/п</u>	<u>Наименование материала</u>	<u>Требуемые значения</u>	<u>Кол-во</u>	<u>Ед. изм.</u>
<u>1</u>	ПНД гофрированная 25 мм	Цвет: черный	3500	м.
<u>2</u>	Лента стальная F207		4000	м.
<u>3</u>	Скрепа NC20		3500	Шт.
<u>4</u>	Бокс КМПи 1/4 навесной		100	Шт.
<u>5</u>	Хомут стяжной нейлоновый E778 3,6x350	Цвет: черный	2000	Шт.

Спецификация технических характеристик

<u>№№ п/п</u>	<u>Наименование товара</u>	<u>Технические характеристики товара</u>	<u>Количество (шт.)</u>	<u>Цена товара за единицу, руб.</u>	<u>Общая цена договора (руб.)</u>
	ИТОГО:			X	

ЗАКАЗЧИК:
Генеральный директор ОАО «РСП»

_____ **А.Р.Белевцев**

ПОСТАВЩИК:

Извещение о проведении закупки

(в редакции № 1 от 01.02.2016)

Номер извещения: 31603265143

Наименование закупки: Поставка вспомогательных
электроматериалов

Способ проведения закупки: Запрос цен в электронной форме

Наименование электронной площадки в сети
Интернет: РТС-тендер

Адрес электронной площадки в сети Интернет: 223.rts-tender.ru

Заказчик

Наименование организации: Открытое акционерное общество
"Ремонтно-строительное предприятие"

Место нахождения: 142133, Московская, Октябрьский мост,
дом 8А

Почтовый адрес: 142133, Московская, Подольский,
Октябрьский мост, дом 8А

Контактная информация

Ф.И.О: Веденков Дмитрий

Адрес электронной почты: oaorsp@mail.ru

Телефон: 74967658264

Факс: 74967657400

Предмет договора

Лот №1

Предмет договора: Поставка вспомогательных
электроматериалов

Начальная (максимальная) цена договора: 379 653.00 Российский рубль

Информация о товаре, работе, услуге:

№	Классификация по ОКПД2	Классификация по ОКВЭД2	Ед. измерения	Количество (Объем)	Дополнительные сведения
27.1	Электродвигатели, генераторы, трансформаторы и 1 электрическая распределительная и контрольно- измерительная аппаратура	27.9 Производство прочего электрического оборудования	—	—	

Место поставки товара, выполнения работ, оказания услуг для лота №1

Место поставки (адрес): Московская область, г/о Подольск, мкрн.
Дубровицкий, п. Кузнечики,
Октябрьский мост, 8а.

Требования к участникам закупки

Участники закупки должны отсутствовать в
реестре недобросовестных поставщиков

Извещение о проведении закупки

Информация о документации по закупке

Срок предоставления документации:

с 01.02.2016 по 05.02.2016

Место предоставления документации:

Электронная площадка РТС-тендер

Порядок предоставления документации:

В соответствии с закупочной документацией

Официальный сайт, на котором размещена документация:

www.zakupki.gov.ru

Размер, порядок и сроки внесения платы за предоставление документации по закупке

Размер платы:

Плата не требуется

Информация о порядке проведения закупки

Дата и время окончания подачи заявок (по местному времени):

05.02.2016 10:00

Рассмотрение заявок

Дата и время (по местному времени):

06.02.2016 10:00

Место:

<http://www.rts-tender.ru>

Проведение закупки в электронной форме

Дата и время подведения итогов (по местному времени):

06.02.2016 10:00

**Протокол открытия доступа к заявкам на участие в запросе цен
№ 940**

Место публикации: <http://www.rts-tender.ru>

Дата публикации: 05.02.2016

1. Организатор закупки: Открытое акционерное общество Ремонтно-строительное предприятие".

Заказчик(и), заключающие договор:

Открытое акционерное общество Ремонтно-строительное предприятие"

2. Наименование закупки: Поставка вспомогательных электроматериалов.
3. Наименование предмета договора: **Поставка вспомогательных электроматериалов.**
4. Номер лота: 1.
5. Начальная (максимальная) цена договора: 379653,00 руб.
6. Состав комиссии.
Формирование и публикация протокола осуществлялась комиссией, правомочной на осуществление своей функции.

7. На момент окончания срока подачи заявок на участие в запросе цен было подано 2 заявки(ок):

Порядковый номер заявки	Дата и время подачи заявки	Наименование участника закупки
1	04.02.2016 21:26 (по московскому времени)	ООО "ПромЭнергоОснова"
2	05.02.2016 09:46 (по московскому времени)	ЗАО «ЭМТИКА»

8. Протокол открытия доступа к заявкам на участие в запросе цен подписан всеми присутствующими на заседании членами комиссии.

**Протокол подведения итогов запроса цен
№ 940**

Место публикации: <http://www.rts-tender.ru>

Дата публикации: 06.02.2016

1. Организатор закупки: Открытое акционерное общество Ремонтно-строительное предприятие".

Заказчик(и), заключающие договор:

Открытое акционерное общество Ремонтно-строительное предприятие"

2. Наименование закупки: Поставка вспомогательных электроматериалов.
3. Номер лота: 1.
4. Наименование предмета договора: **Поставка вспомогательных электроматериалов.**
5. Начальная (максимальная) цена договора: 379653,00 руб.
6. Состав комиссии.
Формирование и публикация протокола осуществлялась комиссией, правомочной на осуществление своей функции.
7. Сведения о лучших ценовых предложениях, поданных участниками, заявки которых были признаны соответствующими требованиям, и присвоенных итоговых позициях:

Порядковый номер заявки	Наименование участника закупки	Лучшее ценовое предложение	Итоговая позиция
2	ЗАО «ЭМТИКА»	305 951,00 руб.	1
1	ООО "ПромЭнергоОснова"	339 437,00 руб.	2

8. Протокол подведения итогов запроса цен подписан всеми присутствующими на заседании членами комиссии.

**Протокол рассмотрения заявок на участие в запросе цен
№ 940**

Место публикации: <http://www.rts-tender.ru>

Дата публикации: 06.02.2016

1. Организатор закупки: Открытое акционерное общество Ремонтно-строительное предприятие".

Заказчик(и), заключающие договор:

Открытое акционерное общество Ремонтно-строительное предприятие"

2. Наименование закупки: Поставка вспомогательных электроматериалов.
3. Номер лота: 1.
4. Наименование предмета договора: **Поставка вспомогательных электроматериалов.**
5. Начальная (максимальная) цена договора: 379653,00 руб.
6. Состав комиссии.
Формирование и публикация протокола осуществлялась комиссией, правомочной на осуществление своей функции.

7. На момент окончания срока подачи заявок на участие в запросе цен было подано 2 заявки(ок):

Порядковый номер заявки	Дата и время подачи заявки	Ценовое предложение	Наименование участника закупки
1	04.02.2016 21:26 (по московскому времени)	339 437,00 руб.	ООО "ПромЭнергоОснова"
2	05.02.2016 09:46 (по московскому времени)	305 951,00 руб.	ЗАО «ЭМТИКА»

8. Комиссия рассмотрела заявки, поданные на участие в закупке, и приняла решение:

Порядковый номер заявки	Решение о соответствии или несоответствии заявки на участие требованиям	Обоснование решения
1	Соответствует требованиям	
2	Соответствует требованиям	

9. Протокол рассмотрения заявок на участие в запросе цен подписан всеми присутствующими на заседании членами комиссии.

«УТВЕРЖДАЮ»

Генеральный директор ОАО «РСП»

_____ А.Р.Белевцев

ДОКУМЕНТАЦИЯ ЗАПРОСА ЦЕН

**На право заключения договора на поставку
Опор железобетонных
для Открытого акционерного общества
«Ремонтно-строительное предприятие»**

Подольск, 2016 г.

ПРИГЛАШЕНИЕ К УЧАСТИЮ В ЗАПРОСЕ ЦЕН

Настоящим приглашаются к участию в запросе цен, полная информация о котором указана в Разделе «Информационная карта запроса цен» настоящей документации, любые юридические лица независимо от организационно-правовой формы, формы собственности, места нахождения и места происхождения капитала, или любые физические лица, в том числе индивидуальные предприниматели.

Заинтересованные лица могут получить полный комплект документации запроса цен на Общероссийском официальном сайте <http://zakupki.gov.ru>, единой автоматизированной системе управления закупками <http://easuz.mosreg.ru/easuz223/> и официальном сайте ОАО «РСП» rsp-podolskrm.ru

Настоящая документация подготовлена в соответствии с Федеральным законом № 223-ФЗ, Положением о закупке, утвержденным в соответствии с Постановлением Правительства Московской области от 19.08.2014 № 666/31 «О мерах по реализации Федерального закона от 18.07.2011 № 223-ФЗ «О закупках товаров, работ, услуг отдельными видами юридических лиц» в Московской области» в редакции на дату размещения извещения о проведении закупки на Официальном сайте, а также иными нормативными правовыми актами, регулирующими отношения, связанные с осуществлением закупок, в целях повышения эффективности, результативности осуществления закупок товаров, работ, услуг.

В части, прямо не урегулированной законодательством Российской Федерации, проведение закупки регулируется настоящей Документацией.

Запрос цен

Под запросом цен понимается способ закупок, при котором информация о потребностях в товарах, работах, услугах для нужд Заказчика сообщается неограниченному кругу лиц путем размещения на Официальном сайте извещения о проведении запроса цен и победителем, в котором Комиссия признает участника закупки, предложившего наиболее низкую цену договора.

Запрос цен не является конкурсом либо аукционом. Таким образом, данный способ закупки не накладывает на Заказчика соответствующего объема гражданско-правовых обязательств по обязательному заключению договора с победителем запроса цен или иным его участником.

Заказчик, официально разместивший на Официальном сайте извещение о проведении запроса цен, вправе отказаться от его проведения. Извещение об отказе от проведения запроса цен размещается не позднее, чем за три дня до даты окончания срока подачи заявок на участие в запросе цен в порядке, установленном для Официального размещения на Официальном сайте извещения о проведении запроса цен.

Требования, предъявляемые к заявке на участие в запросе цен

Заявка на участие в запросе цен должна содержать следующие сведения:

наименование, сведения об организационно-правовой форме, о месте нахождения, почтовый адрес (для юридического лица), фамилия, имя, отчество(при наличии), паспортные данные, сведения о месте жительства (для физического лица), номер контактного телефона, адрес электронной почты участника закупки(при их наличии);

идентификационный номер налогоплательщика;

согласие участника закупки исполнить условия договора, указанные в извещении о проведении запроса цен и информационной карте запроса цен;

цена товара, работы, услуги с указанием сведений о включенных или не включенных в нее расходах (расходы на перевозку, страхование, уплату таможенных пошлин, налогов, сборов и другие обязательные платежи);

копии документов, подтверждающих соответствие участника закупки требованиям, установленным в извещении о проведении запроса цен и информационной карте запроса цен;

документы, подтверждающие внесение денежных средств в качестве обеспечения заявки на участие в запросе цен, в случае, если в извещении о проведении запроса цен содержится указание на требование обеспечения такой заявки (платежное поручение, подтверждающее перечисление денежных средств в качестве обеспечения заявки на участие в запросе цен, или копия такого поручения);

по желанию участника иные сведения.

Порядок подачи заявок на участие в запросе цен

Любой участник закупки, в том числе участник закупки, которому не направлялся запрос цен, вправе подать только одну заявку на участие в запросе цен, внесение изменений в которую не допускается.

Участник закупки, подавший заявку на участие в запросе цен, вправе отозвать заявку в любое время до окончания срока подачи заявок на участие в запросе цен. Порядок и срок отзыва заявок на участие в запросе цен устанавливается в извещении о проведении запроса цен.

Заявка на участие в запросе цен подается участником закупки Заказчику в письменной форме в срок, указанный в извещении о проведении запроса цен.

Заявка на участие в запросе цен, поданная в срок, указанный в извещении о проведении запроса цен, регистрируется Заказчиком в Журнале регистрации заявок на участие в запросе цен. По требованию участника закупки, подавшего заявку на участие в запросе цен, Заказчик выдает расписку в получении заявки на участие в запросе цен с указанием даты и времени ее получения.

Проведение переговоров между Заказчиком или Комиссией и участником закупки в отношении, поданной им заявки на участие в запросе цен не допускается.

Заявки на участие в запросе цен, поданные после дня окончания срока подачи заявок на участие в запросе цен, указанного в извещении о проведении запроса цен, не рассматриваются и в день их поступления возвращаются участникам закупки, подавшим такие заявки.

В случае если после дня окончания срока подачи заявок на участие в запросе цен подана только одна заявка, Заказчик продлевает срок подачи заявок на участие в запросе цен не менее чем на три рабочих дня и в течение не более одного рабочего дня после дня окончания срока подачи заявок на участие в запросе цен, размещает на Официальном сайте извещение о продлении срока подачи таких заявок. При этом заявка, поданная в срок, указанный в извещении о проведении запроса цен, вскрывается и рассматривается одновременно с заявками, поданными в срок, указанный в извещении о продлении срока подачи заявок на участие в запросе цен.

Заявка на участие в запросе цен подается в запечатанном конверте. Вскрытие конверта осуществляется на заседании Комиссии.

Рассмотрение и оценка заявок на участие в запросе цен

Комиссия в срок, не превышающий пяти рабочих дней, следующих за днем окончания срока подачи заявок на участие в запросе цен, рассматривает заявки на соответствие их требованиям, установленным в извещении о проведении запроса цен, и оценивает заявки на участие в запросе цен по критерию цена договора.

Победителем в проведении запроса цен признается участник закупки, подавший заявку на участие в запросе цен, которая отвечает всем требованиям, установленным в извещении о проведении запроса цен и в которой указана наиболее низкая цена товаров, работ, услуг. При предложении наиболее низкой цены товаров, работ, услуг несколькими участниками закупки победителем в проведении запроса цен признается участник закупки, заявка на участие в запросе цен которого поступила ранее заявок на участие в запросе цен других участников закупки.

Комиссия отклоняет заявки на участие в запросе цен, если они не соответствуют требованиям, установленным в извещении о проведении запроса цен, или предложенная в заявках на участие в запросе цен цена товаров, работ, услуг превышает начальную (максимальную) цену договора, указанную в извещении о проведении запроса цен.

Результаты рассмотрения и оценки заявок на участие в запросе цен оформляются протоколом, который подписывается всеми присутствующими на заседании членами Комиссии.

Протокол рассмотрения и оценки заявок на участие в запросе цен в течении трёх рабочих дней, следующих за днём его подписания, размещается Заказчиком на Официальном сайте.

Протокол рассмотрения и оценки заявок на участие в запросе цен составляется в одном экземпляре, который остается у Заказчика. Заказчик в течение трех рабочих дней со дня подписания указанного протокола передает победителю в проведении запроса цен проект договора, который составляется путем включения в него условий исполнения договора, предусмотренных извещением о проведении запроса цен, и цены, предложенной победителем запроса цен в заявке на участие в запросе цен.

В случае если победитель в проведении запроса цен в срок, указанный в извещении о проведении запроса цен, не представил Заказчику подписанный проект договора на условиях, указанных в поданной участником закупки, с которым заключается договор, заявке на участие в запросе цен на участие в запросе цен и в извещении о проведении запроса цен, а также обеспечение исполнения договора в случае, если Заказчиком было установлено требование обеспечения исполнения договора, такой победитель признается уклонившимся от заключения договора.

В случае, если победитель в проведении запроса цен признан уклонившимся от заключения договора, Заказчик вправе обратиться в суд с иском о требовании о понуждении

победителя в проведении запроса цен заключить договор, а также о возмещении убытков, причиненных уклонением от заключения договора, либо заключить договор с участником закупки, предложение о цене договора которого содержит лучшее условие по цене договора, следующее после предложенного победителем в проведении запроса цен условия, если цена договора не превышает начальную (максимальную) цену договора, указанную в извещении о проведении запроса цен. При этом заключение договора для указанных участников закупки является обязательным. В случае уклонения указанных участников закупки от заключения договора Заказчик вправе обратиться в суд с иском о требовании о понуждении таких участников закупки заключить договор, а также о возмещении убытков, причиненных уклонением от заключения договора, осуществить повторный запрос цен.

Договор должен быть заключен Заказчиком не ранее десяти дней со дня размещения на Официальном сайте протокола рассмотрения и оценки заявок на участие в запросе цен и не позднее двадцати дней со дня подписания указанного протокола.

Запрос цен признается несостоявшимся в случае если:

подана только одна заявка на участие в запросе цен и в результате продления срока подачи заявок на участие в запросе цен дополнительно не представлена ни одна заявка на участие в запросе цен;

не подано ни одной заявки на участие в запросе цен;

на основании результатов рассмотрения Комиссией заявок на участие в запросе цен принято решение об отклонении всех заявок на участие в запросе цен или на основании результатов рассмотрения Комиссией заявок на участие в запросе цен участников закупки принято решение о допуске к участию в запросе цен единственного участника закупки, из всех подавших заявки.

Договор заключается на условиях, предусмотренных извещением о проведении запроса цен, по цене, предложенной в заявке на участие в запросе цен победителя в проведении запроса цен или в заявке на участие в запросе цен участника закупки, с которым заключается договор в случае уклонения победителя в проведении запроса цен от заключения договора.

При заключении договора по результатам проведенной закупки по цене, сниженной победителем или участником закупки, с которым заключается договор, на 30 (тридцать) и более процентов от начальной (максимальной) цены закупки, обязательно представление таким победителем или участником закупки, с которым заключается договор, обоснования снижения цены договора. В случае непредставления такого обоснования, победитель или участник закупки, с которым заключается договор, признаются уклонившимся от заключения договора.

В случаях, если запрос цен признается несостоявшимся, Заказчик продлевает срок подачи заявок на участие в запросе цен на четыре рабочих дня и в течение одного рабочего дня после даты окончания срока подачи таких заявок размещает в единой информационной системе извещение о продлении срока подачи таких заявок; отказывается от проведения повторного запроса цен, в случае если утрачена потребность в закупке; объявляет о проведении повторного запроса цен. При этом Заказчик вправе изменить условия запроса цен.

ИНФОРМАЦИОННАЯ КАРТА ЗАПРОСА ЦЕН/ ИЗВЕЩЕНИЕ

В Информационной карте запроса цен содержится информация для данной конкретной закупки, которая уточняет, разъясняет и дополняет положения настоящей документации.

При возникновении противоречия между положениями Общей части документации и части «Информационная карта запроса цен», применяются положения части «Информационная карта запроса цен».

№ п/п	Наименование пункта	Текст пояснений
1	Заказчик, юридический адрес, контактное лицо, телефон, факс, адрес электронной почты	Заказчик: Открытое акционерное общество «Ремонтно-строительное предприятие» Юридический адрес: Московская область, Подольский район, п.Кузнечики, ул. Октябрьский мост, 8а Почтовый адрес: 142133, Московская область, Подольский район, п.Кузнечики, ул. Октябрьский мост, 8а Контактное лицо: Веденков Дмитрий Витальевич тел. (4967) 65-82-64 (112 – планово-экономическое отделение), Контактное лицо по техническим вопросам и вопросам поставки товара: Шпаков Евгений Владимирович тел. (4967) 65-82-64 (116 – начальник участка) факс: (4967) 65-74-00 Адрес электронной почты: oaorsp@mail.ru
2	Предмет договора	Поставка опор железобетонных СВ-95-2а
3	Требования, установленные заказчиком, к качеству, техническим характеристикам товара, требования к их безопасности, к функциональным характеристикам товара, к размерам, упаковке, отгрузке товара и иные показатели, связанные с определением соответствия товара потребностям заказчика	Качество и безопасность поставляемого товара должны соответствовать стандартам и нормам безопасности, действующим в Российской Федерации на данный вид продукции. Поставляемый Товар должен быть новым, год выпуска: не ранее 2015г., не бывшим в использовании, выполнен по ГОСТу указанному в техническом задании. Товар по своим техническим, функциональным характеристикам должен соответствовать потребностям заказчика, указанным в Техническом задании (Приложение №1)
4	Требования к содержанию, форме, оформлению и составу заявки на участие в Запросе цен	Заявка на участие в запросе цен должна содержать следующие сведения: - наименование, сведения об организационно-правовой форме, о месте нахождения, почтовый адрес (для юридического лица), фамилия, имя, отчество(при наличии), паспортные данные, сведения о месте жительства (для физического лица), номер контактного телефона, адрес электронной почты участника закупки(при их наличии); - идентификационный номер налогоплательщика; - согласие участника закупки исполнить условия договора, указанные в извещении о проведении запроса цен; - цена товара, работы, услуги с указанием сведений о включенных или не включенных в нее расходах (расходы на перевозку, страхование, уплату таможенных пошлин, налогов, сборов и другие обязательные платежи); - копии документов, подтверждающих соответствие участника закупки требованиям, установленным в извещении о проведении запроса цен; - по желанию участника иные сведения. Заявка на участие в запросе цен подается в запечатанном конверте. Вскрытие конверта осуществляется на заседании

		Комиссии.
5	Требования к описанию участниками закупки поставляемого товара, который является предметом закупки, его функциональных характеристик (потребительских свойств), его количественных и качественных характеристик, требования к описанию участниками закупки выполняемой работы, оказываемой услуги, которые являются предметом закупки, их количественных и качественных характеристик;	<p>Описание участниками закупки объекта закупки (предмета запроса цен), в том числе: функциональных, технических и качественных характеристик, эксплуатационных характеристик объекта закупки (при необходимости), размеров, требований к упаковке и отгрузке товара и иных показателей, связанных с определением соответствия товара (работ, услуг) потребностям заказчика, осуществляется в соответствии с требованиями к предмету контракта, указанными в документации.</p> <p>При описании цифровых показателей характеристик товара (работ, услуг), в том числе условий гарантийного обслуживания, не допускается применение понятий «не более», «не менее», за исключением случаев, если заказчиком при описании показателей товара предусмотрены в соответствующем разделе позиции, которые не имеют конкретных значений и указание их допустимо в сопровождении словами «не более», «не менее»</p>
6	Место, условия и сроки (периоды) поставки товара, выполнение работ, оказания услуг	<p>Поставка товара осуществляется на объект, расположенный по адресу: Московская область, г/о Подольск, мкрн. Дубровицкий, п. Кузнечики, Октябрьский мост, 8а.</p> <p>Условия: Поставка осуществляется в соответствии с проектом договора.</p> <p>Срок поставки товара: в течении 10-ти рабочих дней со дня заключения договора.</p>
7	Сведения о начальной (максимальной) цене договора (цене лота), руб.	581 414,00 рублей (Пятьсот восемьдесят одна тысяча четыреста четырнадцать рублей 00 коп.).
8	Форма, сроки и порядок оплаты товара, услуг	<p>Оплата осуществляется в безналичной форме</p> <ul style="list-style-type: none"> - авансирование не предусмотрено; - Платеж в размере 100 (Ста) % цены Договора, в течение 20 (Двадцати) банковских дней с момента подписания Покупателем товарной накладной и счета-фактуры.
9	Порядок формирования цены договора (цены лота) (с учетом или без учета расходов на перевозку, страхование, уплату таможенных пошлин, налогов и других обязательных платежей)	В цену договора включены: стоимость товара, расходы на страхование, на уплату таможенных пошлин, налогов, включая НДС, сборов, транспортные расходы, связанные с доставкой товара на объект, погрузочно-разгрузочные работы и другие обязательные платежи
10	Место, дата начала и окончания срока подачи заявок	<p>ОАО «РСП» Московская область, г/о Подольск, мкрн. Дубровицкий, п. Кузнечики, Октябрьский мост, д.8А</p> <p>с 5 февраля 2016 года по 11 февраля 2016 года 10:00 (время московское)</p>
11	Требования к участникам размещения заказа	<p>К участникам предъявляются следующие требования:</p> <ul style="list-style-type: none"> - отсутствие в реестрах недобросовестных поставщиков согласно федеральным законам № 94-ФЗ от 21.07.2005г., № 44-ФЗ от 05.04.2013 и № 223-ФЗ от 18.07.2011г.; - соответствие участников закупки требованиям, устанавливаемым в соответствии с законодательством РФ к лицам, осуществляющим поставки товаров, выполнение работ, оказание услуг, являющихся предметом закупки; - не проведение ликвидации участника закупки – юридического лица и отсутствие решения арбитражного суда о признании участника закупки – юридического лица, индивидуального предпринимателя банкротом и об открытии конкурсного

		<p>производства;</p> <ul style="list-style-type: none"> - не приостановление деятельности участника закупки в порядке, предусмотренном КоАП РФ, на день подачи заявки на участие в закупке. <p>Несоответствие Участника закупки и/или заявки Участника закупки требованиям документации о запросе цен является основанием для отклонения заявки Участника закупки. Отклоненные заявки не подлежат оценке и сопоставлению.</p>
12	Документы, представляемые участником в составе заявки на участие для подтверждения их соответствия установленным требованиям	<p>Заявка на участие в запросе цен должна содержать следующие сведения:</p> <ul style="list-style-type: none"> - наименование, сведения об организационно-правовой форме, о месте нахождения, почтовый адрес (для юридического лица), фамилия, имя, отчество(при наличии), паспортные данные, сведения о месте жительства (для физического лица), номер контактного телефона, адрес электронной почты участника закупки(при их наличии); - идентификационный номер налогоплательщика; - согласие участника закупки исполнить условия договора, указанные в извещении о проведении запроса цен; - цена товара, работы, услуги с указанием сведений о включенных или не включенных в нее расходах (расходы на перевозку, страхование, уплату таможенных пошлин, налогов, сборов и другие обязательные платежи); - копии документов, подтверждающих соответствие участника закупки требованиям, установленным в извещении о проведении запроса цен; - по желанию участника иные сведения.
13	Место и дата рассмотрения предложений участников закупки и подведения итогов закупки	<p>г/о Подольск, мкрн. Дубровицкий, п. Кузнечики, Октябрьский мост, д.8А 12 февраля 2016 года в 10:00</p>
14	Место и срок размещения протокола подведения итогов Запроса цен	<p>Общероссийский официальный сайт http://zakupki.gov.ru, и официальный сайт ОАО «РСП» rsp-podolskkrn.ru до 17 февраля 2016 года</p>
15	Размер обеспечения заявки	Не предусмотрено
16	Сведения о валюте, используемой для формирования цены договора и расчетов с поставщиками	Рубли РФ
17	Размер обеспечения исполнения договора, срок и порядок его предоставления	Не предусмотрено
18	Сведения о праве заказчика изменить количество товара, объем выполняемых работ	В соответствии с проектом договора
19	Перечень документов, подтверждающих соответствие товара, требованиям, установленным в соответствии с законодательством РФ, в случае, если в соответствии с законодательством РФ установлены требования к таким товарам, работам,	<p>Поставляемый товар должен иметь:</p> <ul style="list-style-type: none"> - сертификат соответствия; - руководство по эксплуатации на русском языке; - гарантийные документы с указанием гарантийных сроков от производителя и поставщика.

	услугам.	
20	Требования к сроку и (или) объему предоставления гарантий качества оказываемых услуг	Товар должен соответствовать законодательству, действующему на территории РФ для данного вида товаров. Сроки предоставления гарантий качества на товар – не менее 24 месяцев со дня ввода в эксплуатацию.
21	Привлечение субподрядчиков (соисполнителей)	Не допускается
22	Срок подписания договора участником, обязанным заключить договор	Договор должен быть заключен Заказчиком не ранее десяти дней со дня размещения на Официальном сайте протокола рассмотрения и оценки заявок на участие в запросе цен и не позднее двадцати дней со дня подписания указанного протокола.
23	Сведения о возможности проведения переторжки и порядок её проведения	Не предусмотрено
24	Возможность отказа заказчика от проведения Запроса цен	Извещение об отказе от проведения запроса цен размещается не позднее, чем за три дня до даты окончания срока подачи заявок на участие в запросе цен в порядке, установленном для Официального размещения на Официальном сайте извещения о проведении запроса цен.
25	Формы, порядок, дата начала и дата окончания срока предоставления участникам закупки разъяснений положений документации о закупке	Разъяснение участникам закупки положений документации не предоставляется
26	Срок, место и порядок предоставления документации о закупке, размер, порядок и сроки внесения платы, взимаемой заказчиком за предоставление документации, если такая плата установлена заказчиком, за исключением случаев предоставления документации в форме электронного документа	Документация о закупке в виде электронного документа доступна для ознакомления на сайте http://zakupki.gov.ru с момента публикации настоящего извещения. Получить документацию о закупке можно в рабочие дни с 8:00 до 12:00 (время московское) по адресу: 142133, Московская область, г/о Подольск, мкрн. Дубровицкий, п. Кузнечики, Октябрьский мост, д.8А. При этом получателю документации о закупке необходимо иметь при себе доверенность от имени участника и документ, удостоверяющий личность.

ТЕХНИЧЕСКОЕ ЗАДАНИЕ

на поставку железобетонных опор СВ-95-2а (ГОСТ 13015.0-83) в количестве 100 шт.

1. Форма и размеры стоек: $L < 9500$ мм
2. Прочность стоек в расчетном сечении, характеризующаяся величиной расчетного изгибающего момента (M_x), приведена в табл. 1. Расчетное поперечное сечение стоек принято на расстоянии 1,8 метра от большего торца стойки.

Таблица 1

Марка стойки	Расчетный изгибающий момент, кН·м (тс·м)	Расход материалов на одну стойку		Класс бетона	Масса стойки
		Бетон, м ³	Сталь, кг		
СВ95-2-а	19,6	0,3	31,3	В30	0,75

3. Отклонение размеров стоек от проектных не должно превышать значений, указанных в таблице

Вид отклонения геометрического параметра	Геометрический параметр	Предельное отклонение, мм
Отклонение от линейных размеров	Длина стойки	±30
	Ширина и высота поперечного сечения стойки	-5, +10
Отклонение от прямолинейности	Прямолинейность профиля поверхности стойки по всей длине	20

4. Нормируемая толщина защитного слоя бетона до продольной арматуры - 20 мм, до поперечной - 10 мм.

Отклонение от проектной толщины защитного слоя бетона не должно превышать:

- до продольной арматуры у торцов стойки +7 мм; -5 мм и в середине стойки +20 мм; -5 мм до параллельных граней и +10 мм; -5 мм до наклонных граней сечения;
- до поперечной арматуры в середине между продольными стержнями +25 мм.

5. При изготовлении и установке штырей должны соблюдаться следующие требования:

- обрезающая кромка вершины не должна выступать за край штыря более чем на 1,0 мм;
- отклонение от перпендикулярности торцевой поверхности вершины штыря к его оси не должно быть более 2 мм;
- смещение вершины штыря с учетом наклона не должно быть более 15 мм.

6. Отклонение размера между отверстиями ±15 мм при допустимом смещении отверстия (с учетом его наклона):

- на свободнообразуемой грани - вдоль оси стойки ±20 мм,
- от ее оси +15 мм;
- на противоположной свободнообразуемой грани - соответственно ±5 мм.

7. Концы напрягаемой арматуры не должны выступать за торцевые поверхности стоек более чем на 25 мм.

На поверхности стоек не допускаются:

- околы ребер боковых и торцевых граней глубиной более 12 мм;
- местные впадины более 10 мм и местные наплывы бетона более 15 мм.

Раздел: ОБРАЗЦЫ ФОРМ ОСНОВНЫХ ДОКУМЕНТОВ, ВКЛЮЧАЕМЫХ В ЗАЯВКУ НА УЧАСТИЕ В ЗАПРОСЕ ЦЕН

Форма 1.

Фирменный бланк участника

« ___ » _____ 20__ года № _____

ЗАЯВКА НА УЧАСТИЕ В ЗАПРОСЕ ЦЕН (ФОРМА 1)

Изучив извещение о проведении Запроса цен на право заключения договора на поставку товара для нужд Открытого Акционерного Общества «Ремонтно-строительное предприятие», на Общероссийском официальном сайте на сайте <http://zakupki.gov.ru/>, документацию запроса цен и принимая установленные в них требования и условия Запроса цен,

(полное наименование участника с указанием организационно-правовой формы)

зарегистрированное по адресу _____
(юридический адрес участника Запроса цен)

предлагает заключить договор на: _____
(предмет договора)

Срок поставки товара: _____

Настоящим подтверждаем, что против _____
(наименование участника) не проводится процедура ликвидации, не принято арбитражным судом решения о признании _____ (наименование участника) банкротом, деятельность _____ (наименование участника) не приостановлена, а также, что размер задолженности по начисленным налогам, сборам и иным обязательным платежам в бюджеты любого уровня или государственные внебюджетные фонды за прошедший календарный год не превышает _____ % _____ (значение указать цифрами и прописью) балансовой стоимости активов _____ (наименование участника) по данным бухгалтерской отчетности за последний завершенный отчетный период, на имущество не наложен арест по решению суда, административного органа.

В случае признания нас победителем Запроса цен мы берем на себя обязательства подписать со своей стороны договор в соответствии с требованиями документации Запроса цен и условиями нашей заявки в течение 3 (трех) рабочих дней с даты получения от заказчика проекта договора и представить все подписанные экземпляры договора заказчику.

В случае, если нашей заявке будет присвоен второй номер, а победитель Запроса цен будет признан уклонившимся от заключения договора с заказчиком, мы обязуемся подписать данный договор в соответствии с требованиями документации Запроса цен и условиями нашей заявки.

В соответствии с инструкциями, полученными от Вас в документации Запроса цен, информация по сути нашей заявки представлена в следующих документах, которые являются неотъемлемой частью нашей заявки:

№ п/п	Наименование документа [указываются документы, перечисленные в пункте 4 раздела 4 «Информационная карта»]	№ страницы	Число страниц
1.			
2.			
3.			
4.			
5.			
6.			
7.			

(Подпись уполномоченного представителя)

(ФИО и должность подписавшего)

М.П.

ИНСТРУКЦИИ ПО ЗАПОЛНЕНИЮ

1. Данные инструкции не следует воспроизводить в документах, подготовленных участником на участие в Запросе цен.

2. Заявку на участие в Запросе цен следует оформить на официальном бланке участника. Участник присваивает заявке дату и номер в соответствии с принятыми у него правилами документооборота.

3. Участник должен указать свое полное наименование (с указанием организационно-правовой формы) и юридический адрес.

4. Участник должен перечислить и указать объем каждого из прилагаемых к заявке документов, определяющих суть технико-коммерческого предложения участника Запроса цен.

Запрос цен на право заключения договора на _____

АНКЕТА УЧАСТНИКА ЗАПРОСА ЦЕН (Форма 2)

Участник Запроса цен: _____

№	Наименование	Сведения об участнике запроса цен
1.	Фирменное наименование (полное и сокращенное наименования организации либо Ф.И.О. участника – физического лица, в том числе зарегистрированного в качестве индивидуального предпринимателя)	
2.	Организационно - правовая форма	
3.	Свидетельство о внесении в Единый государственный реестр юридических лиц/индивидуальных предпринимателей (дата и номер, кем выдано) либо паспортные данные для участника – физического лица	
4.	ИНН	
5.	Юридический адрес (страна, адрес)	
6.	Почтовый адрес (страна, адрес)	
7.	Фактическое местоположение	
8.	Телефоны (с указанием кода города)	
9.	Факс (с указанием кода города)	
10.	Адрес электронной почты	

(Подпись уполномоченного представителя)

(ФИО и должность подписавшего)

М.П.

ИНСТРУКЦИИ ПО ЗАПОЛНЕНИЮ

1. Данные инструкции не следует воспроизводить в документах, подготовленных участником на участие в запросе цен.
2. Участник приводит номер и дату заявки, приложением к которой является данная анкета участника запроса цен.
3. Участник указывает свое фирменное наименование (в т.ч. организационно-правовую форму).
4. Заполненная участником анкета должна содержать все сведения, указанные в таблице. В случае отсутствия каких-либо данных указать слово «нет».

(ПРОЕКТ) ДОГОВОР N ____

г. Подольск

от «__» _____ 2016 г.

Открытое Акционерное Общество «Ремонтно-строительное предприятие», именуемое в дальнейшем **Заказчик**, в лице генерального директора Белевцева Александра Рудольфовича, действующего на основании Устава, с одной стороны, и _____ именуемое в дальнейшем **Поставщик**, в лице _____, действующего на основании _____, с другой стороны, совместно именуемые в дальнейшем стороны, с соблюдением требований Федерального закона от 18.07.2011г. № 223-ФЗ «О закупках товаров, работ, услуг отдельными видами юридических лиц», на основании результатов размещения заказа путем проведения Запроса цен (протокол № ____ от __ 2016 г.), заключили настоящий договор о нижеследующем

1. ПРЕДМЕТ ДОГОВОРА

1.1. По настоящему договору Поставщик обязуется поставить Заказчику **опоры железобетонные СВ-95-2а (100 штук), (далее - Товар)** в соответствии с техническим заданием (Приложение № 1) и со спецификацией технических характеристик (Приложение № 2) к настоящему договору, в сроки и на условиях поставки, предусмотренные в договоре, а Заказчик обязуется принять поставленный Товар и уплатить за него цену, предусмотренную в пункте 2.1. настоящего договора.

2. ЦЕНА ДОГОВОРА И ПОРЯДОК РАСЧЕТОВ

2.1. Общая сумма (цена) договора составляет _____ (_____) руб., в том числе НДС (18 %) _____ руб.

Цена договора является твердой и может изменяться исключительно в случаях, предусмотренных Федеральным законом «О закупках товаров, работ, услуг отдельными видами юридических лиц» № 223-ФЗ от 18.07.2011 г.

В цену договора включены: стоимость товара, расходы на страхование, на уплату таможенных пошлин, налогов, включая НДС, сборов, транспортные расходы, связанные с доставкой товара на объект и другие обязательные платежи.

2.2. Оплата Товара производится за счет прибыли предприятия, полученной в результате осуществления регулируемой деятельности (услуги по передаче электрической энергии)

2.3. Авансирование не предусмотрено

2.4. Расчет (оплата) 100% стоимости за фактически поставленный Товар производится Заказчиком в течение 20 (Двадцати) банковских дней со дня подписания товарных накладных, при соответствии надлежащему качеству на основании счетов-фактур.

3. ПРАВА И ОБЯЗАННОСТИ СТОРОН

3.1. Поставщик обязан:

3.1.1. Осуществить поставку Заказчику Товара надлежащего качества. Срок поставки товара – в течении 10 рабочих дней со дня заключения договора.

3.1.2. Осуществить поставку Товара автотранспортом и за свой счет по адресу: Московская область, Подольский район, п. Кузнечики, ул. Октябрьский мост, 8а.

3.1.3. Передать Заказчику Товар свободный от любых прав третьих лиц.

3.1.4. Одновременно с передачей Товара предоставить Заказчику сертификат соответствия на товар, руководство по эксплуатации на русском языке, гарантийные

документы с указанием гарантийных сроков от производителя и поставщика, а также документы, подтверждающие проведение испытания оборудования товара.

3.1.5. Осуществлять гарантийное обслуживание Товара: выезд на место нахождения Товара в течение 3 дней с момента получения заявки Заказчика. Расходы на обслуживание Товара в гарантийный срок несет Поставщик в пределах гарантийных обязательств.

3.1.6. Выполнять другие обязанности, предусмотренные действующим гражданским законодательством РФ.

3.2. Заказчик обязан:

3.2.1. Оплатить Товар в порядке и сроки, предусмотренные настоящим договором

3. КАЧЕСТВО ТОВАРА

4.1. Поставляемый Товар должен быть новым, произведенным не ранее 2015 года, не бывшим в эксплуатации.

4.2. Качество и безопасность поставляемого товара должны соответствовать стандартам и нормам безопасности, действующим в Российской Федерации на данный вид продукции.

4.3. В случае поставки Товара ненадлежащего качества Заказчик вправе по своему выбору потребовать:

- соразмерного уменьшения цены;
- безвозмездной замены некачественного Товара в течение 14 календарных дней после извещения Поставщика Заказчиком.

4.4. В случае существенного нарушения требований к качеству Товара (обнаружения неустранимых недостатков; недостатков, которые не могут быть устранены без несоразмерных расходов или затрат времени, или выявляются неоднократно; проявляются вновь после их устранения, и других подобных недостатков) Заказчик вправе по своему выбору:

- отказаться от исполнения договора и потребовать возврата уплаченной цены;
- потребовать замены Товара ненадлежащего качества Товаром, соответствующим договору.

4.5. Поставщик отвечает за недостатки Товара, если не докажет, что недостатки Товара возникли после его передачи Заказчику вследствие нарушения Заказчиком инструкции по эксплуатации и хранению Товара либо действий третьих лиц, либо непреодолимой силы.

4.6. Требования, связанные с недостатками Товара, могут быть предъявлены Заказчиком, если недостатки обнаружены в течение гарантийного срока.

Гарантийный срок на Товар составляет _____ месяцев. Гарантийный срок начинается течь с момента ввода Товара в эксплуатацию.

4.7. Выезд по заявке Заказчика для осуществления гарантийного обслуживания и ремонта в течение 3-х суток с момента поступления заявки.

5. КОЛИЧЕСТВО ТОВАРА

5.1. В случае поставки Товара Заказчику в меньшем количестве (неполной комплектностью), чем предусмотрено в Приложении №1 к настоящему договору Заказчик вправе по своему выбору:

- потребовать поставить недостающее количество Товара;
- отказаться от переданного Товара и от его оплаты и потребовать возврата уплаченной денежной суммы.

5.2. Не заказанный Заказчиком Товар не поставляется и не принимается Заказчиком.

6. УПАКОВКА И МАРКИРОВКА ТОВАРА

6.1. Товар должен быть маркирован и упакован в тару (упаковку), обеспечивающую его сохранность при перевозке и хранении, в соответствии с требованиями действующих нормативных документов в Российской Федерации на данный вид продукции.

6.2. В случае передачи Товара с маркировкой, не соответствующей требованиям действующих нормативных документов, или без нее Заказчик вправе потребовать от Поставщика заменить Товар на маркированный согласно вышеуказанным требованиям.

7. ПЕРЕДАЧА И ПРИЕМКА ТОВАРА

7.1. Поставщик обязан передать Товар Заказчику согласно п.3.1 настоящего договора.

Товар передается полной комплектностью в соответствии с Приложением № 1 к настоящему договору.

7.2. Поставщик считается выполнившим свои обязательства по передаче Товара после подписания уполномоченными представителями сторон товарной накладной и представления документов, предусмотренных п. 3.1.4. настоящего договора.

7.3. Заказчик обязан принять переданный ему Товар, за исключением случаев, когда он вправе потребовать замены или возврата Товара.

7.4. Товар считается переданным Поставщиком и принятым Заказчиком если:

- качество Товара соответствует требованиям, установленным в разделе 4 настоящего договора.

- Товар передан полной комплектностью в соответствии с п.7.1 настоящего раздела.

7.5. Риск случайной гибели на Товар переходят к Заказчику с момента принятия им Товара и подписания уполномоченными представителями сторон товарной накладной. С указанного момента Поставщик считается выполнившим свою обязанность по передаче Товара.

7.6. В остальном стороны при приемке Товара по количеству и качеству руководствуются требованиями Инструкции "О порядке приемки Товара производственно-технического назначения и Товаров народного потребления по количеству", утвержденной постановлением Госарбитража при Совете Министров СССР от 15 июня 1965 г. N П-6, с посл. изм. и доп., и по качеству в соответствии с требованиями Инструкции "О порядке приемки Товара производственно-технического назначения и Товаров народного потребления по качеству", утвержденной постановлением Госарбитража СССР от 25 апреля 1966 г. N П-7, с посл. изм. и доп., с учетом положений, урегулированных настоящим договором.

8. ОТВЕТСТВЕННОСТЬ СТОРОН

8.1. Сторона, не исполнившая или ненадлежащим образом исполнившая обязательства по настоящему договору, обязана возместить другой стороне причиненные таким неисполнением убытки.

8.2. В случае просрочки передачи Поставщиком Товара в срок, предусмотренный пунктом 3.1.1 настоящего договора, Поставщик уплачивает Заказчику пеню в размере 0,1 % от стоимости не переданной партии Товара за каждый день просрочки.

8.3. Уплата неустойки не освобождает Поставщика от обязанности устранения допущенных им нарушений.

8.4. За нарушение Заказчиком обязательств, предусмотренных настоящим договором Поставщик вправе потребовать с Заказчика уплаты неустойки за несвоевременную оплату по вине о Заказчика принятого товара в размере 1/300 (одной трехсотой) действующей на день уплаты пени ставки рефинансирования Центрального банка РФ от суммы просроченной оплаты за каждый день просрочки.

8.5. Во всем остальном, что не предусмотрено договором стороны несут ответственность в соответствии с действующим законодательством РФ.

9. ОБСТОЯТЕЛЬСТВА НЕПРЕОДОЛИМОЙ СИЛЫ

9.1. Стороны освобождаются от ответственности за частичное или полное неисполнение своих обязательств по настоящему договору, если их исполнению препятствует чрезвычайное и непредотвратимое при данных условиях обстоятельство (непреодолимая сила).

9.2. При возникновении обстоятельств непреодолимой силы, препятствующих исполнению обязательств по настоящему договору одной из сторон, она обязана оповестить другую сторону не позднее 10 дней с момента возникновения таких обстоятельств, при этом срок выполнения обязательств по настоящему договору переносится соразмерно времени, в течение которого действовали такие обстоятельства.

10. СРОК ДЕЙСТВИЯ, ПОРЯДОК ИЗМЕНЕНИЯ И РАСТОРЖЕНИЯ ДОГОВОРА

10.1. Настоящий договор считается заключенным после подписания его Сторонами.

10.2. Договор действует до полного исполнения сторонами своих обязательств по настоящему договору или до расторжения настоящего договора.

10.3. Настоящий договор с учетом требований Федерального закона «О закупках товаров, работ, услуг отдельными видами юридических лиц», может быть расторгнут или изменен:

- по соглашению сторон, совершенному в письменной форме, за подписью уполномоченных лиц сторон;
- на основании вынесенного в установленном порядке решения судебного органа.

11. РАЗРЕШЕНИЕ СПОРОВ

11.1. Все споры и разногласия, которые могут возникнуть между сторонами по вопросам, не нашедшим своего разрешения в тексте данного договора, будут разрешаться путем переговоров на основе действующего законодательства.

11.2. При неурегулировании в процессе переговоров спорных вопросов, споры разрешаются в Арбитражном суде Московской области в порядке, установленном действующим законодательством.

12. ДОПОЛНИТЕЛЬНЫЕ УСЛОВИЯ И ЗАКЛЮЧИТЕЛЬНЫЕ ПОЛОЖЕНИЯ

12.1. Все изменения и дополнения к настоящему договору действительны, если они оформлены в виде дополнительного соглашения и подписаны уполномоченными на то представителями сторон.

12.2. Все уведомления и сообщения должны направляться в письменной форме.

12.3. Настоящий договор, совершенный с факсимильным воспроизведением подписей сторон имеет юридическую силу, с обязательным последующим оформлением договора оригиналами подписей сторон и печатей.

12.4. Во всем остальном, что не предусмотрено настоящим договором, стороны руководствуются действующим законодательством.

12.5. Настоящий договор составлен в двух подлинных экземплярах по одному для каждой из сторон.

12.6. Все приложения к настоящему договору являются его неотъемлемой частью.

Приложения к договору:

Приложение № 1 (Техническое задание);

Приложение № 2 (Спецификация технических характеристик).

13. АДРЕСА И БАНКОВСКИЕ РЕКВИЗИТЫ СТОРОН

ЗАКАЗЧИК:
ОАО «РСП»

ПОДРЯДЧИК:

142132, Московская область, г/о Подольск,
мкрн. Дубровицкий, пос. Кузнечики,
Октябрьский мост, 8а
ИНН 5074114756 КПП 507401001
ПАО БАНК «ВОЗРОЖДЕНИЕ» г. Москва
р/с 40702810204000141396
к/с 30101810900000000181
БИК 044525181

14. ПОДПИСИ СТОРОН

ЗАКАЗЧИК:

Генеральный директор ОАО «РСР»

_____ **А.Р.Белевцев**

ПОДРЯДЧИК:

ТЕХНИЧЕСКОЕ ЗАДАНИЕ

на поставку железобетонных опор СВ-95-2а (ГОСТ 13015.0-83) в количестве 100 шт.

1. Форма и размеры стоек: $L < 9500$ мм
2. Прочность стоек в расчетном сечении, характеризуемая величиной расчетного изгибающего момента (M_x), приведена в табл. 1. Расчетное поперечное сечение стоек принято на расстоянии 1,8 метра от большего торца стойки.

Таблица 1

Марка стойки	Расчетный изгибающий момент, кН·м (тс·м)	Расход материалов на одну стойку		Класс бетона	Масса стойки
		Бетон, м ³	Сталь, кг		
СВ95-2-а	19,6	0,3	31,3	В30	0,75

3. Отклонение размеров стоек от проектных не должно превышать значений, указанных в таблице

Вид отклонения геометрического параметра	Геометрический параметр	Предельное отклонение, мм
Отклонение от линейных размеров	Длина стойки	±30
	Ширина и высота поперечного сечения стойки	-5, +10
Отклонение от прямолинейности	Прямолинейность профиля поверхности стойки по всей длине	20

4. Нормируемая толщина защитного слоя бетона до продольной арматуры - 20 мм, до поперечной - 10 мм.

Отклонение от проектной толщины защитного слоя бетона не должно превышать:

- до продольной арматуры у торцов стойки +7 мм; -5 мм и в середине стойки +20 мм; -5 мм до параллельных граней и +10 мм; -5 мм до наклонных граней сечения;
- до поперечной арматуры в середине между продольными стержнями +25 мм.

5. При изготовлении и установке штырей должны соблюдаться следующие требования:

- обрезная кромка вершины не должна выступать за край штыря более чем на 1,0 мм;
- отклонение от перпендикулярности торцевой поверхности вершины штыря к его оси не должно быть более 2 мм;
- смещение вершины штыря с учетом наклона не должно быть более 15 мм.

6. Отклонение размера между отверстиями ±15 мм при допустимом смещении отверстия (с учетом его наклона):

- на свободнообразуемой грани - вдоль оси стойки ±20 мм,
- от ее оси +15 мм;
- на противоположной свободнообразуемой грани - соответственно ±5 мм.

7. Концы напрягаемой арматуры не должны выступать за торцевые поверхности стоек более чем на 25 мм.

На поверхности стоек не допускаются:

- околы ребер боковых и торцевых граней глубиной более 12 мм;
- местные впадины более 10 мм и местные наплывы бетона более 15 мм.

Спецификация технических характеристик

№№ п/п	Наименование товара	Технические характеристики товара	Количество (шт.)	Цена товара за единицу, руб.	Общая цена договора (руб.)
	ИТОГО:			X	

ЗАКАЗЧИК:
Генеральный директор ОАО «РСП»

_____ **А.Р.Белевцев**

ПОСТАВЩИК:

Извещение о проведении закупки
(в редакции № 1 от 04.02.2016)

Номер извещения: 31603283161
Наименование закупки: Поставка железобетонных опор СВ-95-2а
Способ проведения закупки: Запрос цен
Заказчик
Наименование организации: Открытое акционерное общество "Ремонтно-строительное предприятие"
Место нахождения: 142133, Московская, Октябрьский мост, дом 8А
Почтовый адрес: 142133, Московская, Подольский, Октябрьский мост, дом 8А
Контактная информация
Ф.И.О: Веденков Дмитрий
Адрес электронной почты: oaorgsp@mail.ru
Телефон: +7 (496) 7658264
Факс: +7 (496) 7657400
Предмет договора
Лот №1

Сведения о позиции плана закупки: План закупки № 2150138236, позиция плана 77
Предмет договора: Поставка железобетонных опор СВ-95-2а
Начальная (максимальная) цена договора: 581 414.00 Российский рубль
Информация о товаре, работе, услуге:

№	Классификация по ОКПД2	Классификация по ОКВЭД2	Ед. измерения	Количество (Объем)	Дополнительные сведения
1	23.61.12.162 Опоры ЛЭП, связи и элементы контактной сети электрифицированных дорог и осветительной сети	23.61 Производство изделий из бетона для использования в строительстве	Штука	100.00	

Место поставки товара, выполнения работ, оказания услуг для лота №1

Место поставки (адрес): Московская область, г/о Подольск, мкрн. Дубровицкий, п. Кузнечики, Октябрьский мост, 8а

Требования к участникам закупки

Участники закупки должны отсутствовать в реестре недобросовестных поставщиков

Информация о документации по закупке

Срок предоставления документации: с 05.02.2016 по 11.02.2016

Место предоставления документации: Московская область, г/о Подольск,

Извещение о проведении закупки

мкрн. Дубровицкий, п. Кузнечики,
Октябрьский мост, 8а

Порядок предоставления документации:

В соответствии с закупочной
документацией

Официальный сайт, на котором размещена
документация:

www.zakupki.gov.ru

Размер, порядок и сроки внесения платы за предоставление документации по закупке

Размер платы:

Плата не требуется

Информация о порядке проведения закупки

Дата и время окончания подачи заявок (по
местному времени):

11.02.2016 10:00

Рассмотрение заявок

Дата и время (по местному времени):

12.02.2016 10:00

Место:

Московская область, г/о Подольск,
мкрн. Дубровицкий, п. Кузнечики,
Октябрьский мост, 8а

Подведение итогов

Дата и время (по местному времени):

12.02.2016 10:00

Место:

Московская область, г/о Подольск,
мкрн. Дубровицкий, п. Кузнечики,
Октябрьский мост, 8а

Открытое Акционерное Общество «Ремонтно-строительное предприятие»

Адрес: 142132, Московская область, г/о Подольск, мкрн. Дубровицкий, п. Кузнечики, Октябрьский мост, 8а
тел.: 8(4967) 65-82-64, 65-82-55, факс 65-74-00, электр. почта: oaorsp@mail.ru
ИНН 5074114756 КПП 507401001 р/с.40702810204000141396 в ПАО БАНК «ВОЗРОЖДЕНИЕ» г. Москва
БИК 044525181 кор./счет 30101810900000000181

ПРОТОКОЛ № 31603283161

РАССМОТРЕНИЯ ЗАЯВОК И ПОДВЕДЕНИЯ ИТОГОВ ЗАПРОСА ЦЕН № 31603283161
НА ПРАВО ЗАКЛЮЧЕНИЯ ДОГОВОРА НА ПОСТАВКУ ОПОР ЖЕЛЕЗОБЕТОННЫХ СВ-95-2А

г. Подольск

«12» февраля 2016 года

На заседании закупочной комиссии по рассмотрению и оценке заявок на участие в запросе цен присутствовали:

Председатель комиссии:	Бабаев С.А.
Члены комиссии:	Козишникова В.А. Мишкина З.И. Морозов А.Ю.
Секретарь комиссии:	Веденков Д.В.

В состав единой комиссии входит 6 человек. Заседание проводится в присутствии 4-х членов комиссии. Кворум имеется. Комиссия правомочна.

Заказчик – Открытое Акционерное Общество «Ремонтно-строительное предприятие»

Сведения о заказчике – адрес: 142133, Московская область, г/о Подольск, мкрн. Дубровицкий, п. Кузнечики, Октябрьский мост, 8а.
тел.: 8(4967) 65-82-64, 65-82-55, факс 65-74-00, электр. почта: oaorsp@mail.ru

Место, дата проведения процедуры – рассмотрение и оценка заявок осуществлялось по адресу: Московская область, г/о Подольск, мкрн. Дубровицкий, п. Кузнечики, Октябрьский мост, 8а.

Адрес размещения заказа: <http://zakupki.gov.ru>

Рассмотрение и оценка заявок начались 12 февраля 2016 г. в 10-00 по местному времени.

Предмет запроса цен – Поставка опор железобетонных СВ-95-2а

Начальная цена договора – 581 414,00 рублей (Пятьсот восемьдесят одна тысяча четыреста четырнадцать рублей 00 коп.)

На участие в запросе предложений поступило: 5 (Пять) заявок.

Номер заявки	Наименование участника	Предложенная сумма договора	Дата и время поступления заявки
1	ООО «Евро-ЛЭП»	550 000,00	10.02.2016 г. в 09:45
2	ООО ТК «Норма-Кабель»	447 000,00	10.02.2016 г. в 15:45
3	ООО «Строй Комплект»	465 000,00	11.02.2016 г. в 09:25
4	ООО «СнабЖБИ»	515 000,00	11.02.2016 г. в 09:40
5	ООО «ЛЭП-Комплект»	444 860,00	11.02.2016 г. в 09:55

По итогам рассмотрения заявок путем голосования принято решение о соответствии предъявляемым требованиям:

1. ООО «Евро-ЛЭП»

Члены комиссии	Ф.И.О.	«За» принятие решения	«Против» принятия решения
Председатель комиссии	Бабаев С.А.	за	
Члены комиссии:	Козишникова В.А.	за	
	Мишкина З.И.	за	
	Морозов А.Ю.	за	

2. ООО ТК «Норма-Кабель»

Члены комиссии	Ф.И.О.	«За» принятие решения	«Против» принятия решения
Председатель комиссии	Бабаев С.А.	за	
Члены комиссии:	Козишникова В.А.	за	
	Мишкина З.И.	за	
	Морозов А.Ю.	за	

3. ООО «Строй Комплект»

Члены комиссии	Ф.И.О.	«За» принятие решения	«Против» принятия решения
Председатель комиссии	Бабаев С.А.	за	
Члены комиссии:	Козишникова В.А.	за	
	Мишкина З.И.	за	
	Морозов А.Ю.	за	

4. ООО «СнабЖБИ»

Члены комиссии	Ф.И.О.	«За» принятие решения	«Против» принятия решения
Председатель комиссии	Бабаев С.А.	за	
Члены комиссии:	Козишникова В.А.	за	
	Мишкина З.И.	за	
	Морозов А.Ю.	за	

5. ООО «ЛЭП-Комплект»

Члены комиссии	Ф.И.О.	«За» принятие решения	«Против» принятия решения
Председатель комиссии	Бабаев С.А.	за	
Члены комиссии:	Козишникова В.А.	за	
	Мишкина З.И.	за	
	Морозов А.Ю.	за	

По итогам рассмотрения заявок на участие в запросе цен путем голосования принято решение о признании победителем Общество с ограниченной ответственностью "ЛЭП-Комплект"

Сведения о победителе запроса цен:

Полное фирменное наименование	Общество с ограниченной ответственностью "ЛЭП-Комплект"
Сокращенное наименование	ООО " ЛЭП-Комплект "
Сведения об организационно-правовой форме	Общество с ограниченной ответственностью
Сведения о месте нахождения	630005, г. Новосибирск, ул. Семьи Шамшиных, д. 99
Почтовый адрес	630005, г. Новосибирск, ул. Семьи Шамшиных, д. 99
Номер контактного телефона	8-383-2493643
ИНН	5406658223

Сведения об участнике, предложившем лучшую цену после победителя:

Полное фирменное наименование	Общество с ограниченной ответственностью Торговая компания «Норма-кабель»
Сокращенное наименование	ООО ТК «Норма-кабель»
Сведения об организационно-правовой форме	Общество с ограниченной ответственностью
Сведения о месте нахождения	143969, Московская обл., г. Реутов, ул. Октября, дом 20
Почтовый адрес	143969, Московская обл., г. Реутов, ул. Октября, дом 20
Номер контактного телефона	7-(495)504-06-00
ИНН	7719546987

Заседание комиссии окончено 12 февраля 2016 г. в 10 часов 00 минут по местному времени.

Протокол подписан присутствующими на заседании членами единой комиссии:

Председатель комиссии

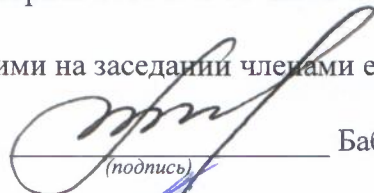
(подпись) Бабаев С.А.

Члены комиссии:

(подпись) Козишникова В.А.

(подпись) Мишкина З.И.

(подпись) Морозов А.Ю.

Секретарь комиссии:

(подпись) Веденков Д.В.

«УТВЕРЖДАЮ»

Генеральный директор ОАО «РСП»

_____ А.Р.Белевцев

ДОКУМЕНТАЦИЯ ЗАПРОСА ЦЕН

**На право заключения договора на поставку
корпусов металлических ЩМП
для Открытого акционерного общества
«Ремонтно-строительное предприятие»**

Подольск, 2016 г.

ПРИГЛАШЕНИЕ К УЧАСТИЮ В ЗАПРОСЕ ЦЕН

Настоящим приглашаются к участию в запросе цен, полная информация о котором указана в Разделе «Информационная карта запроса цен» настоящей документации, любые юридические лица независимо от организационно-правовой формы, формы собственности, места нахождения и места происхождения капитала, или любые физические лица, в том числе индивидуальные предприниматели.

Заинтересованные лица могут получить полный комплект документации запроса цен на Общероссийском официальном сайте <http://zakupki.gov.ru>, единой автоматизированной системе управления закупками <http://easuz.mosreg.ru/easuz223/> и официальном сайте ОАО «РСП» rsp-podolskrm.ru

Настоящая документация подготовлена в соответствии с Федеральным законом № 223-ФЗ, Положением о закупке, утвержденным в соответствии с Постановлением Правительства Московской области от 19.08.2014 № 666/31 «О мерах по реализации Федерального закона от 18.07.2011 № 223-ФЗ «О закупках товаров, работ, услуг отдельными видами юридических лиц» в Московской области» в редакции на дату размещения извещения о проведении закупки на Официальном сайте, а также иными нормативными правовыми актами, регулирующими отношения, связанные с осуществлением закупок, в целях повышения эффективности, результативности осуществления закупок товаров, работ, услуг.

В части, прямо не урегулированной законодательством Российской Федерации, проведение закупки регулируется настоящей Документацией.

Запрос цен

Под запросом цен понимается способ закупок, при котором информация о потребностях в товарах, работах, услугах для нужд Заказчика сообщается неограниченному кругу лиц путем размещения на Официальном сайте извещения о проведении запроса цен и победителем, в котором Комиссия признает участника закупки, предложившего наиболее низкую цену договора.

Запрос цен не является конкурсом либо аукционом. Таким образом, данный способ закупки не накладывает на Заказчика соответствующего объема гражданско-правовых обязательств по обязательному заключению договора с победителем запроса цен или иным его участником.

Заказчик, официально разместивший на Официальном сайте извещение о проведении запроса цен, вправе отказаться от его проведения. Извещение об отказе от проведения запроса цен размещается не позднее, чем за три дня до даты окончания срока подачи заявок на участие в запросе цен в порядке, установленном для Официального размещения на Официальном сайте извещения о проведении запроса цен.

Требования, предъявляемые к заявке на участие в запросе цен

Заявка на участие в запросе цен должна содержать следующие сведения:

наименование, сведения об организационно-правовой форме, о месте нахождения, почтовый адрес (для юридического лица), фамилия, имя, отчество(при наличии), паспортные данные, сведения о месте жительства (для физического лица), номер контактного телефона, адрес электронной почты участника закупки(при их наличии);

идентификационный номер налогоплательщика;

согласие участника закупки исполнить условия договора, указанные в извещении о проведении запроса цен и информационной карте запроса цен;

цена товара, работы, услуги с указанием сведений о включенных или не включенных в нее расходах (расходы на перевозку, страхование, уплату таможенных пошлин, налогов, сборов и другие обязательные платежи);

копии документов, подтверждающих соответствие участника закупки требованиям, установленным в извещении о проведении запроса цен и информационной карте запроса цен;

документы, подтверждающие внесение денежных средств в качестве обеспечения заявки на участие в запросе цен, в случае, если в извещении о проведении запроса цен содержится указание на требование обеспечения такой заявки (платежное поручение, подтверждающее перечисление денежных средств в качестве обеспечения заявки на участие в запросе цен, или копия такого поручения);

по желанию участника иные сведения.

Порядок подачи заявок на участие в запросе цен

Любой участник закупки, в том числе участник закупки, которому не направлялся запрос цен, вправе подать только одну заявку на участие в запросе цен, внесение изменений в которую не допускается.

Участник закупки, подавший заявку на участие в запросе цен, вправе отозвать заявку в любое время до окончания срока подачи заявок на участие в запросе цен. Порядок и срок отзыва заявок на участие в запросе цен устанавливается в извещении о проведении запроса цен.

Заявка на участие в запросе цен подается участником закупки Заказчику в письменной форме в срок, указанный в извещении о проведении запроса цен.

Заявка на участие в запросе цен, поданная в срок, указанный в извещении о проведении запроса цен, регистрируется Заказчиком в Журнале регистрации заявок на участие в запросе цен. По требованию участника закупки, подавшего заявку на участие в запросе цен, Заказчик выдает расписку в получении заявки на участие в запросе цен с указанием даты и времени ее получения.

Проведение переговоров между Заказчиком или Комиссией и участником закупки в отношении, поданной им заявки на участие в запросе цен не допускается.

Заявки на участие в запросе цен, поданные после дня окончания срока подачи заявок на участие в запросе цен, указанного в извещении о проведении запроса цен, не рассматриваются и в день их поступления возвращаются участникам закупки, подавшим такие заявки.

В случае если после дня окончания срока подачи заявок на участие в запросе цен подана только одна заявка, Заказчик продлевает срок подачи заявок на участие в запросе цен не менее чем на три рабочих дня и в течение не более одного рабочего дня после дня окончания срока подачи заявок на участие в запросе цен, размещает на Официальном сайте извещение о продлении срока подачи таких заявок. При этом заявка, поданная в срок, указанный в извещении о проведении запроса цен, вскрывается и рассматривается одновременно с заявками, поданными в срок, указанный в извещении о продлении срока подачи заявок на участие в запросе цен.

Заявка на участие в запросе цен подается в запечатанном конверте. Вскрытие конверта осуществляется на заседании Комиссии.

Рассмотрение и оценка заявок на участие в запросе цен

Комиссия в срок, не превышающий пяти рабочих дней, следующих за днем окончания срока подачи заявок на участие в запросе цен, рассматривает заявки на соответствие их требованиям, установленным в извещении о проведении запроса цен, и оценивает заявки на участие в запросе цен по критерию цена договора.

Победителем в проведении запроса цен признается участник закупки, подавший заявку на участие в запросе цен, которая отвечает всем требованиям, установленным в извещении о проведении запроса цен и в которой указана наиболее низкая цена товаров, работ, услуг. При предложении наиболее низкой цены товаров, работ, услуг несколькими участниками закупки победителем в проведении запроса цен признается участник закупки, заявка на участие в запросе цен которого поступила ранее заявок на участие в запросе цен других участников закупки.

Комиссия отклоняет заявки на участие в запросе цен, если они не соответствуют требованиям, установленным в извещении о проведении запроса цен, или предложенная в заявках на участие в запросе цен цена товаров, работ, услуг превышает начальную (максимальную) цену договора, указанную в извещении о проведении запроса цен.

Результаты рассмотрения и оценки заявок на участие в запросе цен оформляются протоколом, который подписывается всеми присутствующими на заседании членами Комиссии.

Протокол рассмотрения и оценки заявок на участие в запросе цен в течение трёх рабочих дней, следующих за днём его подписания, размещается Заказчиком на Официальном сайте.

Протокол рассмотрения и оценки заявок на участие в запросе цен составляется в одном экземпляре, который остается у Заказчика. Заказчик в течение трех рабочих дней со дня подписания указанного протокола передает победителю в проведении запроса цен проект договора, который составляется путем включения в него условий исполнения договора, предусмотренных извещением о проведении запроса цен, и цены, предложенной победителем запроса цен в заявке на участие в запросе цен.

В случае если победитель в проведении запроса цен в срок, указанный в извещении о проведении запроса цен, не представил Заказчику подписанный проект договора на условиях, указанных в поданной участником закупки, с которым заключается договор, заявке на участие в запросе цен на участие в запросе цен и в извещении о проведении запроса цен, а также обеспечение исполнения договора в случае, если Заказчиком было установлено требование обеспечения исполнения договора, такой победитель признается уклонившимся от заключения договора.

В случае, если победитель в проведении запроса цен признан уклонившимся от заключения договора, Заказчик вправе обратиться в суд с иском о требовании о понуждении

победителя в проведении запроса цен заключить договор, а также о возмещении убытков, причиненных уклонением от заключения договора, либо заключить договор с участником закупки, предложение о цене договора которого содержит лучшее условие по цене договора, следующее после предложенного победителем в проведении запроса цен условия, если цена договора не превышает начальную (максимальную) цену договора, указанную в извещении о проведении запроса цен. При этом заключение договора для указанных участников закупки является обязательным. В случае уклонения указанных участников закупки от заключения договора Заказчик вправе обратиться в суд с иском о требовании о понуждении таких участников закупки заключить договор, а также о возмещении убытков, причиненных уклонением от заключения договора, осуществить повторный запрос цен.

Договор должен быть заключен Заказчиком не ранее десяти дней со дня размещения на Официальном сайте протокола рассмотрения и оценки заявок на участие в запросе цен и не позднее двадцати дней со дня подписания указанного протокола.

Запрос цен признается несостоявшимся в случае если:

подана только одна заявка на участие в запросе цен и в результате продления срока подачи заявок на участие в запросе цен дополнительно не представлена ни одна заявка на участие в запросе цен;

не подано ни одной заявки на участие в запросе цен;

на основании результатов рассмотрения Комиссией заявок на участие в запросе цен принято решение об отклонении всех заявок на участие в запросе цен или на основании результатов рассмотрения Комиссией заявок на участие в запросе цен участников закупки принято решение о допуске к участию в запросе цен единственного участника закупки, из всех подавших заявки.

Договор заключается на условиях, предусмотренных извещением о проведении запроса цен, по цене, предложенной в заявке на участие в запросе цен победителя в проведении запроса цен или в заявке на участие в запросе цен участника закупки, с которым заключается договор в случае уклонения победителя в проведении запроса цен от заключения договора.

При заключении договора по результатам проведенной закупки по цене, сниженной победителем или участником закупки, с которым заключается договор, на 30 (тридцать) и более процентов от начальной (максимальной) цены закупки, обязательно представление таким победителем или участником закупки, с которым заключается договор, обоснования снижения цены договора. В случае непредставления такого обоснования, победитель или участник закупки, с которым заключается договор, признаются уклонившимся от заключения договора.

В случаях, если запрос цен признается несостоявшимся, Заказчик продлевает срок подачи заявок на участие в запросе цен на четыре рабочих дня и в течение одного рабочего дня после даты окончания срока подачи таких заявок размещает в единой информационной системе извещение о продлении срока подачи таких заявок; отказывается от проведения повторного запроса цен, в случае если утрачена потребность в закупке; объявляет о проведении повторного запроса цен. При этом Заказчик вправе изменить условия запроса цен.

ИНФОРМАЦИОННАЯ КАРТА ЗАПРОСА ЦЕН/ ИЗВЕЩЕНИЕ

В Информационной карте запроса цен содержится информация для данной конкретной закупки, которая уточняет, разъясняет и дополняет положения настоящей документации.

При возникновении противоречия между положениями Общей части документации и части «Информационная карта запроса цен», применяются положения части «Информационная карта запроса цен».

№ п/п	Наименование пункта	Текст пояснений
1	Заказчик, юридический адрес, контактное лицо, телефон, факс, адрес электронной почты	<p>Заказчик: Открытое акционерное общество «Ремонтно-строительное предприятие» Юридический адрес: Московская область, Подольский район, п.Кузнечики, ул. Октябрьский мост, 8а Почтовый адрес: 142133, Московская область, Подольский район, п.Кузнечики, ул. Октябрьский мост, 8а Контактное лицо: Веденков Дмитрий Витальевич тел. (4967) 65-82-64 (112 – планово-экономическое отделение), Контактное лицо по техническим вопросам и вопросам поставки товара: Шпаков Евгений Владимирович тел. (4967) 65-82-64 (116 – начальник участка) факс: (4967) 65-74-00 Адрес электронной почты: oaorsp@mail.ru</p>
2	Предмет договора	Поставка корпусов металлических ЩМП
3	Требования, установленные заказчиком, к качеству, техническим характеристикам товара, требования к их безопасности, к функциональным характеристикам товара, к размерам, упаковке, отгрузке товара и иные показатели, связанные с определением соответствия товара потребностям заказчика	<p>Качество и безопасность поставляемого товара должны соответствовать стандартам и нормам безопасности, действующим в Российской Федерации на данный вид продукции.</p> <p>Поставляемый Товар должен быть новым, год выпуска: не ранее 2015г., не бывшим в использовании, выполнен по ГОСТу указанному в техническом задании.</p> <p>Товар по своим техническим, функциональным характеристикам должен соответствовать потребностям заказчика, указанным в Техническом задании (Приложение №1)</p>
4	Требования к содержанию, форме, оформлению и составу заявки на участие в Запросе цен	<p>Заявка на участие в запросе цен должна содержать следующие сведения:</p> <ul style="list-style-type: none"> - наименование, сведения об организационно-правовой форме, о месте нахождения, почтовый адрес (для юридического лица), фамилия, имя, отчество(при наличии), паспортные данные, сведения о месте жительства (для физического лица), номер контактного телефона, адрес электронной почты участника закупки(при их наличии); - идентификационный номер налогоплательщика; - согласие участника закупки исполнить условия договора, указанные в извещении о проведении запроса цен; - цена товара, работы, услуги с указанием сведений о включенных или не включенных в нее расходах (расходы на перевозку, страхование, уплату таможенных пошлин, налогов, сборов и другие обязательные платежи); - копии документов, подтверждающих соответствие участника закупки требованиям, установленным в извещении о проведении запроса цен; - по желанию участника иные сведения. <p>Заявка на участие в запросе цен подается в запечатанном конверте. Вскрытие конверта осуществляется на заседании</p>

		Комиссии.
5	Требования к описанию участниками закупки поставляемого товара, который является предметом закупки, его функциональных характеристик (потребительских свойств), его количественных и качественных характеристик, требования к описанию участниками закупки выполняемой работы, оказываемой услуги, которые являются предметом закупки, их количественных и качественных характеристик;	<p>Описание участниками закупки объекта закупки (предмета запроса цен), в том числе: функциональных, технических и качественных характеристик, эксплуатационных характеристик объекта закупки (при необходимости), размеров, требований к упаковке и отгрузке товара и иных показателей, связанных с определением соответствия товара (работ, услуг) потребностям заказчика, осуществляется в соответствии с требованиями к предмету контракта, указанными в документации.</p> <p>При описании цифровых показателей характеристик товара (работ, услуг), в том числе условий гарантийного обслуживания, не допускается применение понятий «не более», «не менее», за исключением случаев, если заказчиком при описании показателей товара предусмотрены в соответствующем разделе позиции, которые не имеют конкретных значений и указание их допустимо в сопровождении словами «не более», «не менее»</p>
6	Место, условия и сроки (периоды) поставки товара, выполнение работ, оказания услуг	<p>Поставка товара осуществляется на объект, расположенный по адресу: Московская область, г/о Подольск, мкрн. Дубровицкий, п. Кузнечики, Октябрьский мост, 8а.</p> <p>Условия: Поставка осуществляется в соответствии с проектом договора.</p> <p>Срок поставки товара: в течении 10-ти рабочих дней со дня заключения договора.</p>
7	Сведения о начальной (максимальной) цене договора (цене лота), руб.	56 459,00 рублей (Пятьдесят шесть тысяч четыреста пятьдесят девять рублей 00 коп.).
8	Форма, сроки и порядок оплаты товара, услуг	<p>Оплата осуществляется в безналичной форме</p> <ul style="list-style-type: none"> - авансирование не предусмотрено; - Платеж в размере 100 (Ста) % цены Договора, в течение 20 (Двадцати) банковских дней с момента подписания Покупателем товарной накладной и счета-фактуры.
9	Порядок формирования цены договора (цены лота) (с учетом или без учета расходов на перевозку, страхование, уплату таможенных пошлин, налогов и других обязательных платежей)	В цену договора включены: стоимость товара, расходы на страхование, на уплату таможенных пошлин, налогов, включая НДС, сборов, транспортные расходы, связанные с доставкой товара на объект, погрузочно-разгрузочные работы и другие обязательные платежи
10	Место, дата начала и окончания срока подачи заявок	<p>ОАО «РСП» Московская область, г/о Подольск, мкрн. Дубровицкий, п. Кузнечики, Октябрьский мост, д.8А</p> <p>с 05 февраля 2016 года по 18 февраля 2016 года 10:00 (время московское)</p>
11	Требования к участникам размещения заказа	<p>К участникам предъявляются следующие требования:</p> <ul style="list-style-type: none"> - отсутствие в реестрах недобросовестных поставщиков согласно федеральным законам № 94-ФЗ от 21.07.2005г., № 44-ФЗ от 05.04.2013 и № 223-ФЗ от 18.07.2011г.; - соответствие участников закупки требованиям, устанавливаемым в соответствии с законодательством РФ к лицам, осуществляющим поставки товаров, выполнение работ, оказание услуг, являющихся предметом закупки; - не проведение ликвидации участника закупки – юридического лица и отсутствие решения арбитражного суда о признании участника закупки – юридического лица, индивидуального предпринимателя банкротом и об открытии конкурсного

		<p>производства;</p> <ul style="list-style-type: none"> - не приостановление деятельности участника закупки в порядке, предусмотренном КоАП РФ, на день подачи заявки на участие в закупке. <p>Несоответствие Участника закупки и/или заявки Участника закупки требованиям документации о запросе цен является основанием для отклонения заявки Участника закупки. Отклоненные заявки не подлежат оценке и сопоставлению.</p>
12	Документы, представляемые участником в составе заявки на участие для подтверждения их соответствия установленным требованиям	<p>Заявка на участие в запросе цен должна содержать следующие сведения:</p> <ul style="list-style-type: none"> - наименование, сведения об организационно-правовой форме, о месте нахождения, почтовый адрес (для юридического лица), фамилия, имя, отчество(при наличии), паспортные данные, сведения о месте жительства (для физического лица), номер контактного телефона, адрес электронной почты участника закупки(при их наличии); - идентификационный номер налогоплательщика; - согласие участника закупки исполнить условия договора, указанные в извещении о проведении запроса цен; - цена товара, работы, услуги с указанием сведений о включенных или не включенных в нее расходах (расходы на перевозку, страхование, уплату таможенных пошлин, налогов, сборов и другие обязательные платежи); - копии документов, подтверждающих соответствие участника закупки требованиям, установленным в извещении о проведении запроса цен; - по желанию участника иные сведения.
13	Место и дата рассмотрения предложений участников закупки и подведения итогов закупки	<p>г/о Подольск, мкрн. Дубровицкий, п. Кузнечики, Октябрьский мост, д.8А 19 февраля 2016 года в 10:00</p>
14	Место и срок размещения протокола подведения итогов Запроса цен	<p>Общероссийский официальный сайт http://zakupki.gov.ru, и официальный сайт ОАО «РСП» rsp-podolsk.ru до 25 февраля 2016 года</p>
15	Размер обеспечения заявки	Не предусмотрено
16	Сведения о валюте, используемой для формирования цены договора и расчетов с поставщиками	Рубли РФ
17	Размер обеспечения исполнения договора, срок и порядок его предоставления	Не предусмотрено
18	Сведения о праве заказчика изменить количество товара, объем выполняемых работ	В соответствии с проектом договора
19	Перечень документов, подтверждающих соответствие товара, требованиям, установленным в соответствии с законодательством РФ, в случае, если в соответствии с законодательством РФ установлены требования к таким товарам, работам,	<p>Поставляемый товар должен иметь:</p> <ul style="list-style-type: none"> - сертификат соответствия; - руководство по эксплуатации на русском языке; - гарантийные документы с указанием гарантийных сроков от производителя и поставщика.

	услугам.	
20	Требования к сроку и (или) объему предоставления гарантий качества оказываемых услуг	Товар должен соответствовать законодательству, действующему на территории РФ для данного вида товаров. Сроки предоставления гарантий качества на товар – не менее 24 месяцев со дня ввода в эксплуатацию.
21	Привлечение субподрядчиков (соисполнителей)	Не допускается
22	Срок подписания договора участником, обязанным заключить договор	Договор должен быть заключен Заказчиком не ранее десяти дней со дня размещения на Официальном сайте протокола рассмотрения и оценки заявок на участие в запросе цен и не позднее двадцати дней со дня подписания указанного протокола.
23	Сведения о возможности проведения переторжки и порядок её проведения	Не предусмотрено
24	Возможность отказа заказчика от проведения Запроса цен	Извещение об отказе от проведения запроса цен размещается не позднее, чем за три дня до даты окончания срока подачи заявок на участие в запросе цен в порядке, установленном для Официального размещения на Официальном сайте извещения о проведении запроса цен.
25	Формы, порядок, дата начала и дата окончания срока предоставления участникам закупки разъяснений положений документации о закупке	Разъяснение участникам закупки положений документации не предоставляется
26	Срок, место и порядок предоставления документации о закупке, размер, порядок и сроки внесения платы, взимаемой заказчиком за предоставление документации, если такая плата установлена заказчиком, за исключением случаев предоставления документации в форме электронного документа	Документация о закупке в виде электронного документа доступна для ознакомления на сайте http://zakupki.gov.ru с момента публикации настоящего извещения. Получить документацию о закупке можно в рабочие дни с 8:00 до 12:00 (время московское) по адресу: 142133, Московская область, г/о Подольск, мкрн. Дубровицкий, п. Кузнечики, Октябрьский мост, д.8А. При этом получателю документации о закупке необходимо иметь при себе доверенность от имени участника и документ, удостоверяющий личность.

ТЕХНИЧЕСКОЕ ЗАДАНИЕ

<u>№п/п</u>	<u>Наименование материала</u>	<u>Требуемые значения</u>	<u>Кол-во</u>	<u>Ед. изм.</u>
<u>1</u>	Корпус металлический ЩМП -4-0 74 У2 IP54	(800x650x250) мм	5	Шт.
<u>2</u>	Корпус металлический ЩМП -6-0 74 У2 IP54	(1200x750x300) мм	3	Шт.

Раздел: ОБРАЗЦЫ ФОРМ ОСНОВНЫХ ДОКУМЕНТОВ, ВКЛЮЧАЕМЫХ В ЗАЯВКУ НА УЧАСТИЕ В ЗАПРОСЕ ЦЕН

Форма 1.

Фирменный бланк участника

« ___ » _____ 20__ года № _____

ЗАЯВКА НА УЧАСТИЕ В ЗАПРОСЕ ЦЕН (ФОРМА 1)

Изучив извещение о проведении Запроса цен на право заключения договора на поставку товара для нужд Открытого Акционерного Общества «Ремонтно-строительное предприятие», на Общероссийском официальном сайте на сайте <http://zakupki.gov.ru/>, документацию запроса цен и принимая установленные в них требования и условия Запроса цен,

(полное наименование участника с указанием организационно-правовой формы)

зарегистрированное по адресу _____
(юридический адрес участника Запроса цен)

предлагает заключить договор на: _____
(предмет договора)

Срок поставки товара: _____

Настоящим подтверждаем, что против _____
(наименование участника) не проводится процедура ликвидации, не принято арбитражным судом решения о признании _____ (наименование участника) банкротом, деятельность _____ (наименование участника) не приостановлена, а также, что размер задолженности по начисленным налогам, сборам и иным обязательным платежам в бюджеты любого уровня или государственные внебюджетные фонды за прошедший календарный год не превышает ___ % _____ (значение указать цифрами и прописью) балансовой стоимости активов _____ (наименование участника) по данным бухгалтерской отчетности за последний завершенный отчетный период, на имущество не наложен арест по решению суда, административного органа.

В случае признания нас победителем Запроса цен мы берем на себя обязательства подписать со своей стороны договор в соответствии с требованиями документации Запроса цен и условиями нашей заявки в течение 3 (трех) рабочих дней с даты получения от заказчика проекта договора и представить все подписанные экземпляры договора заказчику.

В случае, если нашей заявке будет присвоен второй номер, а победитель Запроса цен будет признан уклонившимся от заключения договора с заказчиком, мы обязуемся подписать данный договор в соответствии с требованиями документации Запроса цен и условиями нашей заявки.

В соответствии с инструкциями, полученными от Вас в документации Запроса цен, информация по сути нашей заявки представлена в следующих документах, которые являются неотъемлемой частью нашей заявки:

№ п/п	Наименование документа [указываются документы, перечисленные в пункте 4 раздела 4 «Информационная карта»]	№ страницы	Число страниц
1.			
2.			
3.			
4.			
5.			
6.			
7.			

(Подпись уполномоченного представителя)

(ФИО и должность подписавшего)

М.П.

ИНСТРУКЦИИ ПО ЗАПОЛНЕНИЮ

1. Данные инструкции не следует воспроизводить в документах, подготовленных участником на участие в Запросе цен.

2. Заявку на участие в Запросе цен следует оформить на официальном бланке участника. Участник присваивает заявке дату и номер в соответствии с принятыми у него правилами документооборота.

3. Участник должен указать свое полное наименование (с указанием организационно-правовой формы) и юридический адрес.

4. Участник должен перечислить и указать объем каждого из прилагаемых к заявке документов, определяющих суть технико-коммерческого предложения участника Запроса цен.

Запрос цен на право заключения договора на _____

АНКЕТА УЧАСТНИКА ЗАПРОСА ЦЕН (Форма 2)

Участник Запроса цен: _____

№	Наименование	Сведения об участнике запроса цен
1.	Фирменное наименование (полное и сокращенное наименования организации либо Ф.И.О. участника – физического лица, в том числе зарегистрированного в качестве индивидуального предпринимателя)	
2.	Организационно - правовая форма	
3.	Свидетельство о внесении в Единый государственный реестр юридических лиц/индивидуальных предпринимателей (дата и номер, кем выдано) либо паспортные данные для участника – физического лица	
4.	ИНН	
5.	Юридический адрес (страна, адрес)	
6.	Почтовый адрес (страна, адрес)	
7.	Фактическое местоположение	
8.	Телефоны (с указанием кода города)	
9.	Факс (с указанием кода города)	
10.	Адрес электронной почты	

(Подпись уполномоченного представителя)

(ФИО и должность подписавшего)

М.П.

ИНСТРУКЦИИ ПО ЗАПОЛНЕНИЮ

1. Данные инструкции не следует воспроизводить в документах, подготовленных участником на участие в запросе цен.
2. Участник приводит номер и дату заявки, приложением к которой является данная анкета участника запроса цен.
3. Участник указывает свое фирменное наименование (в т.ч. организационно-правовую форму).
4. Заполненная участником анкета должна содержать все сведения, указанные в таблице. В случае отсутствия каких-либо данных указать слово «нет».

(ПРОЕКТ) ДОГОВОР N ____

г. Подольск

от «__» _____ 2016 г.

Открытое Акционерное Общество «Ремонтно-строительное предприятие», именуемое в дальнейшем **Заказчик**, в лице генерального директора Белевцева Александра Рудольфовича, действующего на основании Устава, с одной стороны, и _____ именуемое в дальнейшем **Поставщик**, в лице _____, действующего на основании _____, с другой стороны, совместно именуемые в дальнейшем стороны, с соблюдением требований Федерального закона от 18.07.2011г. № 223-ФЗ «О закупках товаров, работ, услуг отдельными видами юридических лиц», на основании результатов размещения заказа путем проведения Запроса цен (протокол № ____ от __ 2016 г.), заключили настоящий договор о нижеследующем

1. ПРЕДМЕТ ДОГОВОРА

1.1. По настоящему договору Поставщик обязуется поставить Заказчику **Корпуса металлические ЩМП, (далее - Товар)** в соответствии с техническим заданием (Приложение № 1) и со спецификацией технических характеристик (Приложение № 2) к настоящему договору, в сроки и на условиях поставки, предусмотренные в договоре, а Заказчик обязуется принять поставленный Товар и уплатить за него цену, предусмотренную в пункте 2.1. настоящего договора.

2. ЦЕНА ДОГОВОРА И ПОРЯДОК РАСЧЕТОВ

2.1. Общая сумма (цена) договора составляет _____ (_____) руб., в том числе НДС (18 %) _____ руб.

Цена договора является твердой и может изменяться исключительно в случаях, предусмотренных Федеральным законом «О закупках товаров, работ, услуг отдельными видами юридических лиц» № 223-ФЗ от 18.07.2011 г.

В цену договора включены: стоимость товара, расходы на страхование, на уплату таможенных пошлин, налогов, включая НДС, сборов, транспортные расходы, связанные с доставкой товара на объект и другие обязательные платежи.

2.2. Оплата Товара производится за счет прибыли предприятия, полученной в результате осуществления регулируемой деятельности (услуги по передаче электрической энергии)

2.3. Авансирование не предусмотрено

2.4. Расчет (оплата) 100% стоимости за фактически поставленный Товар производится Заказчиком в течение 20 (Двадцати) банковских дней со дня подписания товарных накладных, при соответствии надлежащему качеству на основании счетов-фактур.

3. ПРАВА И ОБЯЗАННОСТИ СТОРОН

3.1. Поставщик обязан:

3.1.1. Осуществить поставку Заказчику Товара надлежащего качества. Срок поставки товара – в течении 10 рабочих дней со дня заключения договора.

3.1.2. Осуществить поставку Товара автотранспортом и за свой счет по адресу: Московская область, Подольский район, п. Кузнечики, ул. Октябрьский мост, 8а.

3.1.3. Передать Заказчику Товар свободный от любых прав третьих лиц.

3.1.4. Одновременно с передачей Товара предоставить Заказчику сертификат соответствия на товар, руководство по эксплуатации на русском языке, гарантийные

документы с указанием гарантийных сроков от производителя и поставщика, а также документы, подтверждающие проведение испытания оборудования товара.

3.1.5. Осуществлять гарантийное обслуживание Товара: выезд на место нахождения Товара в течение 3 дней с момента получения заявки Заказчика. Расходы на обслуживание Товара в гарантийный срок несет Поставщик в пределах гарантийных обязательств.

3.1.6. Выполнять другие обязанности, предусмотренные действующим гражданским законодательством РФ.

3.2. Заказчик обязан:

3.2.1. Оплатить Товар в порядке и сроки, предусмотренные настоящим договором

3. КАЧЕСТВО ТОВАРА

4.1. Поставляемый Товар должен быть новым, произведенным не ранее 2015 года, не бывшим в эксплуатации.

4.2. Качество и безопасность поставляемого товара должны соответствовать стандартам и нормам безопасности, действующим в Российской Федерации на данный вид продукции.

4.3. В случае поставки Товара ненадлежащего качества Заказчик вправе по своему выбору потребовать:

- соразмерного уменьшения цены;
- безвозмездной замены некачественного Товара в течение 14 календарных дней после извещения Поставщика Заказчиком.

4.4. В случае существенного нарушения требований к качеству Товара (обнаружения неустранимых недостатков; недостатков, которые не могут быть устранены без несоразмерных расходов или затрат времени, или выявляются неоднократно; проявляются вновь после их устранения, и других подобных недостатков) Заказчик вправе по своему выбору:

- отказаться от исполнения договора и потребовать возврата уплаченной цены;
- потребовать замены Товара ненадлежащего качества Товаром, соответствующим договору.

4.5. Поставщик отвечает за недостатки Товара, если не докажет, что недостатки Товара возникли после его передачи Заказчику вследствие нарушения Заказчиком инструкции по эксплуатации и хранению Товара либо действий третьих лиц, либо непреодолимой силы.

4.6. Требования, связанные с недостатками Товара, могут быть предъявлены Заказчиком, если недостатки обнаружены в течение гарантийного срока.

Гарантийный срок на Товар составляет _____ месяцев. Гарантийный срок начинается течь с момента ввода Товара в эксплуатацию.

4.7. Выезд по заявке Заказчика для осуществления гарантийного обслуживания и ремонта в течение 3-х суток с момента поступления заявки.

5. КОЛИЧЕСТВО ТОВАРА

5.1. В случае поставки Товара Заказчику в меньшем количестве (неполной комплектностью), чем предусмотрено в Приложении №1 к настоящему договору Заказчик вправе по своему выбору:

- потребовать поставить недостающее количество Товара;
- отказаться от переданного Товара и от его оплаты и потребовать возврата уплаченной денежной суммы.

5.2. Не заказанный Заказчиком Товар не поставляется и не принимается Заказчиком.

6. УПАКОВКА И МАРКИРОВКА ТОВАРА

6.1. Товар должен быть маркирован и упакован в тару (упаковку), обеспечивающую его сохранность при перевозке и хранении, в соответствии с требованиями действующих нормативных документов в Российской Федерации на данный вид продукции.

6.2. В случае передачи Товара с маркировкой, не соответствующей требованиям действующих нормативных документов, или без нее Заказчик вправе потребовать от Поставщика заменить Товар на маркированный согласно вышеуказанным требованиям.

7. ПЕРЕДАЧА И ПРИЕМКА ТОВАРА

7.1. Поставщик обязан передать Товар Заказчику согласно п.3.1 настоящего договора.

Товар передается полной комплектностью в соответствии с Приложением № 1 к настоящему договору.

7.2. Поставщик считается выполнившим свои обязательства по передаче Товара после подписания уполномоченными представителями сторон товарной накладной и представления документов, предусмотренных п. 3.1.4. настоящего договора.

7.3. Заказчик обязан принять переданный ему Товар, за исключением случаев, когда он вправе потребовать замены или возврата Товара.

7.4. Товар считается переданным Поставщиком и принятым Заказчиком если:

- качество Товара соответствует требованиям, установленным в разделе 4 настоящего договора.

- Товар передан полной комплектностью в соответствии с п.7.1 настоящего раздела.

7.5. Риск случайной гибели на Товар переходят к Заказчику с момента принятия им Товара и подписания уполномоченными представителями сторон товарной накладной. С указанного момента Поставщик считается выполнившим свою обязанность по передаче Товара.

7.6. В остальном стороны при приемке Товара по количеству и качеству руководствуются требованиями Инструкции "О порядке приемки Товара производственно-технического назначения и Товаров народного потребления по количеству", утвержденной постановлением Госарбитража при Совете Министров СССР от 15 июня 1965 г. N П-6, с посл. изм. и доп., и по качеству в соответствии с требованиями Инструкции "О порядке приемки Товара производственно-технического назначения и Товаров народного потребления по качеству", утвержденной постановлением Госарбитража СССР от 25 апреля 1966 г. N П-7, с посл. изм. и доп., с учетом положений, урегулированных настоящим договором.

8. ОТВЕТСТВЕННОСТЬ СТОРОН

8.1. Сторона, не исполнившая или ненадлежащим образом исполнившая обязательства по настоящему договору, обязана возместить другой стороне причиненные таким неисполнением убытки.

8.2. В случае просрочки передачи Поставщиком Товара в срок, предусмотренный пунктом 3.1.1 настоящего договора, Поставщик уплачивает Заказчику пеню в размере 0,1 % от стоимости не переданной партии Товара за каждый день просрочки.

8.3. Уплата неустойки не освобождает Поставщика от обязанности устранения допущенных им нарушений.

8.4. За нарушение Заказчиком обязательств, предусмотренных настоящим договором Поставщик вправе потребовать с Заказчика уплаты неустойки за несвоевременную оплату по вине о Заказчика принятого товара в размере 1/300 (одной трехсотой) действующей на день уплаты пени ставки рефинансирования Центрального банка РФ от суммы просроченной оплаты за каждый день просрочки.

8.5. Во всем остальном, что не предусмотрено договором стороны несут ответственность в соответствии с действующим законодательством РФ.

9. ОБСТОЯТЕЛЬСТВА НЕПРЕОДОЛИМОЙ СИЛЫ

9.1. Стороны освобождаются от ответственности за частичное или полное неисполнение своих обязательств по настоящему договору, если их исполнению препятствует чрезвычайное и непредотвратимое при данных условиях обстоятельство (непреодолимая сила).

9.2. При возникновении обстоятельств непреодолимой силы, препятствующих исполнению обязательств по настоящему договору одной из сторон, она обязана оповестить другую сторону не позднее 10 дней с момента возникновения таких обстоятельств, при этом срок выполнения обязательств по настоящему договору переносится соразмерно времени, в течение которого действовали такие обстоятельства.

10. СРОК ДЕЙСТВИЯ, ПОРЯДОК ИЗМЕНЕНИЯ И РАСТОРЖЕНИЯ ДОГОВОРА

10.1. Настоящий договор считается заключенным после подписания его Сторонами.

10.2. Договор действует до полного исполнения сторонами своих обязательств по настоящему договору или до расторжения настоящего договора.

10.3. Настоящий договор с учетом требований Федерального закона «О закупках товаров, работ, услуг отдельными видами юридических лиц», может быть расторгнут или изменен:

- по соглашению сторон, совершенному в письменной форме, за подписью уполномоченных лиц сторон;
- на основании вынесенного в установленном порядке решения судебного органа.

11. РАЗРЕШЕНИЕ СПОРОВ

11.1. Все споры и разногласия, которые могут возникнуть между сторонами по вопросам, не нашедшим своего разрешения в тексте данного договора, будут разрешаться путем переговоров на основе действующего законодательства.

11.2. При неурегулировании в процессе переговоров спорных вопросов, споры разрешаются в Арбитражном суде Московской области в порядке, установленном действующим законодательством.

12. ДОПОЛНИТЕЛЬНЫЕ УСЛОВИЯ И ЗАКЛЮЧИТЕЛЬНЫЕ ПОЛОЖЕНИЯ

12.1. Все изменения и дополнения к настоящему договору действительны, если они оформлены в виде дополнительного соглашения и подписаны уполномоченными на то представителями сторон.

12.2. Все уведомления и сообщения должны направляться в письменной форме.

12.3. Настоящий договор, совершенный с факсимильным воспроизведением подписей сторон имеет юридическую силу, с обязательным последующим оформлением договора оригиналами подписей сторон и печатей.

12.4. Во всем остальном, что не предусмотрено настоящим договором, стороны руководствуются действующим законодательством.

12.5. Настоящий договор составлен в двух подлинных экземплярах по одному для каждой из сторон.

12.6. Все приложения к настоящему договору являются его неотъемлемой частью.

Приложения к договору:

Приложение № 1 (Техническое задание);

Приложение № 2 (Спецификация технических характеристик).

13. АДРЕСА И БАНКОВСКИЕ РЕКВИЗИТЫ СТОРОН

ЗАКАЗЧИК:
ОАО «РСП»

ПОДРЯДЧИК:

142132, Московская область, г/о Подольск,
мкрн. Дубровицкий, пос. Кузнечики,
Октябрьский мост, 8а
ИНН 5074114756 КПП 507401001
ПАО БАНК «ВОЗРОЖДЕНИЕ» г. Москва
р/с 40702810204000141396
к/с 30101810900000000181
БИК 044525181

14. ПОДПИСИ СТОРОН

ЗАКАЗЧИК:

Генеральный директор ОАО «РСР»

_____ **А.Р.Белевцев**

ПОДРЯДЧИК:

<u>№п/п</u>	<u>Наименование материала</u>	<u>Требуемые значения</u>	<u>Кол-во</u>	<u>Ед. изм.</u>
<u>1</u>	Корпус металлический ЩМП -4-0 74 У2 IP54	(800x650x250) мм	5	Шт.
<u>2</u>	Корпус металлический ЩМП -6-0 74 У2 IP54	(1200x750x300) мм	3	Шт.

Спецификация технических характеристик

<u>№№ п/п</u>	<u>Наименование товара</u>	<u>Технические характеристики товара</u>	<u>Количество (шт.)</u>	<u>Цена товара за единицу, руб.</u>	<u>Общая цена договора (руб.)</u>
	ИТОГО:			X	

ЗАКАЗЧИК:
Генеральный директор ОАО «РСП»

_____ **А.Р.Белевцев**

ПОСТАВЩИК:

«УТВЕРЖДАЮ»

Генеральный директор ОАО «РСП»

_____ А.Р.Белевцев

ДОКУМЕНТАЦИЯ ЗАПРОСА ЦЕН

**На право заключения договора на поставку
корпусов металлических ЩМП
для Открытого акционерного общества
«Ремонтно-строительное предприятие»**

Подольск, 2016 г.

ПРИГЛАШЕНИЕ К УЧАСТИЮ В ЗАПРОСЕ ЦЕН

Настоящим приглашаются к участию в запросе цен, полная информация о котором указана в Разделе «Информационная карта запроса цен» настоящей документации, любые юридические лица независимо от организационно-правовой формы, формы собственности, места нахождения и места происхождения капитала, или любые физические лица, в том числе индивидуальные предприниматели.

Заинтересованные лица могут получить полный комплект документации запроса цен на Общероссийском официальном сайте <http://zakupki.gov.ru>, единой автоматизированной системе управления закупками <http://easuz.mosreg.ru/easuz223/> и официальном сайте ОАО «РСП» rsp-podolskrm.ru

Настоящая документация подготовлена в соответствии с Федеральным законом № 223-ФЗ, Положением о закупке, утвержденным в соответствии с Постановлением Правительства Московской области от 19.08.2014 № 666/31 «О мерах по реализации Федерального закона от 18.07.2011 № 223-ФЗ «О закупках товаров, работ, услуг отдельными видами юридических лиц» в Московской области» в редакции на дату размещения извещения о проведении закупки на Официальном сайте, а также иными нормативными правовыми актами, регулирующими отношения, связанные с осуществлением закупок, в целях повышения эффективности, результативности осуществления закупок товаров, работ, услуг.

В части, прямо не урегулированной законодательством Российской Федерации, проведение закупки регулируется настоящей Документацией.

Запрос цен

Под запросом цен понимается способ закупок, при котором информация о потребностях в товарах, работах, услугах для нужд Заказчика сообщается неограниченному кругу лиц путем размещения на Официальном сайте извещения о проведении запроса цен и победителем, в котором Комиссия признает участника закупки, предложившего наиболее низкую цену договора.

Запрос цен не является конкурсом либо аукционом. Таким образом, данный способ закупки не накладывает на Заказчика соответствующего объема гражданско-правовых обязательств по обязательному заключению договора с победителем запроса цен или иным его участником.

Заказчик, официально разместивший на Официальном сайте извещение о проведении запроса цен, вправе отказаться от его проведения. Извещение об отказе от проведения запроса цен размещается не позднее, чем за три дня до даты окончания срока подачи заявок на участие в запросе цен в порядке, установленном для Официального размещения на Официальном сайте извещения о проведении запроса цен.

Требования, предъявляемые к заявке на участие в запросе цен

Заявка на участие в запросе цен должна содержать следующие сведения:

наименование, сведения об организационно-правовой форме, о месте нахождения, почтовый адрес (для юридического лица), фамилия, имя, отчество(при наличии), паспортные данные, сведения о месте жительства (для физического лица), номер контактного телефона, адрес электронной почты участника закупки(при их наличии);

идентификационный номер налогоплательщика;

согласие участника закупки исполнить условия договора, указанные в извещении о проведении запроса цен и информационной карте запроса цен;

цена товара, работы, услуги с указанием сведений о включенных или не включенных в нее расходах (расходы на перевозку, страхование, уплату таможенных пошлин, налогов, сборов и другие обязательные платежи);

копии документов, подтверждающих соответствие участника закупки требованиям, установленным в извещении о проведении запроса цен и информационной карте запроса цен;

документы, подтверждающие внесение денежных средств в качестве обеспечения заявки на участие в запросе цен, в случае, если в извещении о проведении запроса цен содержится указание на требование обеспечения такой заявки (платежное поручение, подтверждающее перечисление денежных средств в качестве обеспечения заявки на участие в запросе цен, или копия такого поручения);

по желанию участника иные сведения.

Порядок подачи заявок на участие в запросе цен

Любой участник закупки, в том числе участник закупки, которому не направлялся запрос цен, вправе подать только одну заявку на участие в запросе цен, внесение изменений в которую не допускается.

Участник закупки, подавший заявку на участие в запросе цен, вправе отозвать заявку в любое время до окончания срока подачи заявок на участие в запросе цен. Порядок и срок отзыва заявок на участие в запросе цен устанавливается в извещении о проведении запроса цен.

Заявка на участие в запросе цен подается участником закупки Заказчику в письменной форме в срок, указанный в извещении о проведении запроса цен.

Заявка на участие в запросе цен, поданная в срок, указанный в извещении о проведении запроса цен, регистрируется Заказчиком в Журнале регистрации заявок на участие в запросе цен. По требованию участника закупки, подавшего заявку на участие в запросе цен, Заказчик выдает расписку в получении заявки на участие в запросе цен с указанием даты и времени ее получения.

Проведение переговоров между Заказчиком или Комиссией и участником закупки в отношении, поданной им заявки на участие в запросе цен не допускается.

Заявки на участие в запросе цен, поданные после дня окончания срока подачи заявок на участие в запросе цен, указанного в извещении о проведении запроса цен, не рассматриваются и в день их поступления возвращаются участникам закупки, подавшим такие заявки.

В случае если после дня окончания срока подачи заявок на участие в запросе цен подана только одна заявка, Заказчик продлевает срок подачи заявок на участие в запросе цен не менее чем на три рабочих дня и в течение не более одного рабочего дня после дня окончания срока подачи заявок на участие в запросе цен, размещает на Официальном сайте извещение о продлении срока подачи таких заявок. При этом заявка, поданная в срок, указанный в извещении о проведении запроса цен, вскрывается и рассматривается одновременно с заявками, поданными в срок, указанный в извещении о продлении срока подачи заявок на участие в запросе цен.

Заявка на участие в запросе цен подается в запечатанном конверте. Вскрытие конверта осуществляется на заседании Комиссии.

Рассмотрение и оценка заявок на участие в запросе цен

Комиссия в срок, не превышающий пяти рабочих дней, следующих за днем окончания срока подачи заявок на участие в запросе цен, рассматривает заявки на соответствие их требованиям, установленным в извещении о проведении запроса цен, и оценивает заявки на участие в запросе цен по критерию цена договора.

Победителем в проведении запроса цен признается участник закупки, подавший заявку на участие в запросе цен, которая отвечает всем требованиям, установленным в извещении о проведении запроса цен и в которой указана наиболее низкая цена товаров, работ, услуг. При предложении наиболее низкой цены товаров, работ, услуг несколькими участниками закупки победителем в проведении запроса цен признается участник закупки, заявка на участие в запросе цен которого поступила ранее заявок на участие в запросе цен других участников закупки.

Комиссия отклоняет заявки на участие в запросе цен, если они не соответствуют требованиям, установленным в извещении о проведении запроса цен, или предложенная в заявках на участие в запросе цен цена товаров, работ, услуг превышает начальную (максимальную) цену договора, указанную в извещении о проведении запроса цен.

Результаты рассмотрения и оценки заявок на участие в запросе цен оформляются протоколом, который подписывается всеми присутствующими на заседании членами Комиссии.

Протокол рассмотрения и оценки заявок на участие в запросе цен в течение трёх рабочих дней, следующих за днём его подписания, размещается Заказчиком на Официальном сайте.

Протокол рассмотрения и оценки заявок на участие в запросе цен составляется в одном экземпляре, который остается у Заказчика. Заказчик в течение трех рабочих дней со дня подписания указанного протокола передает победителю в проведении запроса цен проект договора, который составляется путем включения в него условий исполнения договора, предусмотренных извещением о проведении запроса цен, и цены, предложенной победителем запроса цен в заявке на участие в запросе цен.

В случае если победитель в проведении запроса цен в срок, указанный в извещении о проведении запроса цен, не представил Заказчику подписанный проект договора на условиях, указанных в поданной участником закупки, с которым заключается договор, заявке на участие в запросе цен на участие в запросе цен и в извещении о проведении запроса цен, а также обеспечение исполнения договора в случае, если Заказчиком было установлено требование обеспечения исполнения договора, такой победитель признается уклонившимся от заключения договора.

В случае, если победитель в проведении запроса цен признан уклонившимся от заключения договора, Заказчик вправе обратиться в суд с иском о требовании о понуждении

победителя в проведении запроса цен заключить договор, а также о возмещении убытков, причиненных уклонением от заключения договора, либо заключить договор с участником закупки, предложение о цене договора которого содержит лучшее условие по цене договора, следующее после предложенного победителем в проведении запроса цен условия, если цена договора не превышает начальную (максимальную) цену договора, указанную в извещении о проведении запроса цен. При этом заключение договора для указанных участников закупки является обязательным. В случае уклонения указанных участников закупки от заключения договора Заказчик вправе обратиться в суд с иском о требовании о понуждении таких участников закупки заключить договор, а также о возмещении убытков, причиненных уклонением от заключения договора, осуществить повторный запрос цен.

Договор должен быть заключен Заказчиком не ранее десяти дней со дня размещения на Официальном сайте протокола рассмотрения и оценки заявок на участие в запросе цен и не позднее двадцати дней со дня подписания указанного протокола.

Запрос цен признается несостоявшимся в случае если:

подана только одна заявка на участие в запросе цен и в результате продления срока подачи заявок на участие в запросе цен дополнительно не представлена ни одна заявка на участие в запросе цен;

не подано ни одной заявки на участие в запросе цен;

на основании результатов рассмотрения Комиссией заявок на участие в запросе цен принято решение об отклонении всех заявок на участие в запросе цен или на основании результатов рассмотрения Комиссией заявок на участие в запросе цен участников закупки принято решение о допуске к участию в запросе цен единственного участника закупки, из всех подавших заявки.

Договор заключается на условиях, предусмотренных извещением о проведении запроса цен, по цене, предложенной в заявке на участие в запросе цен победителя в проведении запроса цен или в заявке на участие в запросе цен участника закупки, с которым заключается договор в случае уклонения победителя в проведении запроса цен от заключения договора.

При заключении договора по результатам проведенной закупки по цене, сниженной победителем или участником закупки, с которым заключается договор, на 30 (тридцать) и более процентов от начальной (максимальной) цены закупки, обязательно представление таким победителем или участником закупки, с которым заключается договор, обоснования снижения цены договора. В случае непредставления такого обоснования, победитель или участник закупки, с которым заключается договор, признаются уклонившимся от заключения договора.

В случаях, если запрос цен признается несостоявшимся, Заказчик продлевает срок подачи заявок на участие в запросе цен на четыре рабочих дня и в течение одного рабочего дня после даты окончания срока подачи таких заявок размещает в единой информационной системе извещение о продлении срока подачи таких заявок; отказывается от проведения повторного запроса цен, в случае если утрачена потребность в закупке; объявляет о проведении повторного запроса цен. При этом Заказчик вправе изменить условия запроса цен.

ИНФОРМАЦИОННАЯ КАРТА ЗАПРОСА ЦЕН/ ИЗВЕЩЕНИЕ

В Информационной карте запроса цен содержится информация для данной конкретной закупки, которая уточняет, разъясняет и дополняет положения настоящей документации.

При возникновении противоречия между положениями Общей части документации и части «Информационная карта запроса цен», применяются положения части «Информационная карта запроса цен».

№ п/п	Наименование пункта	Текст пояснений
1	Заказчик, юридический адрес, контактное лицо, телефон, факс, адрес электронной почты	Заказчик: Открытое акционерное общество «Ремонтно-строительное предприятие» Юридический адрес: Московская область, Подольский район, п.Кузнечики, ул. Октябрьский мост, 8а Почтовый адрес: 142133, Московская область, Подольский район, п.Кузнечики, ул. Октябрьский мост, 8а Контактное лицо: Веденков Дмитрий Витальевич тел. (4967) 65-82-64 (112 – планово-экономическое отделение), Контактное лицо по техническим вопросам и вопросам поставки товара: Шпаков Евгений Владимирович тел. (4967) 65-82-64 (116 – начальник участка) факс: (4967) 65-74-00 Адрес электронной почты: oaorsp@mail.ru
2	Предмет договора	Поставка корпусов металлических ЩМП
3	Требования, установленные заказчиком, к качеству, техническим характеристикам товара, требования к их безопасности, к функциональным характеристикам товара, к размерам, упаковке, отгрузке товара и иные показатели, связанные с определением соответствия товара потребностям заказчика	Качество и безопасность поставляемого товара должны соответствовать стандартам и нормам безопасности, действующим в Российской Федерации на данный вид продукции. Поставляемый Товар должен быть новым, год выпуска: не ранее 2015г., не бывшим в использовании, выполнен по ГОСТу указанному в техническом задании. Товар по своим техническим, функциональным характеристикам должен соответствовать потребностям заказчика, указанным в Техническом задании (Приложение №1)
4	Требования к содержанию, форме, оформлению и составу заявки на участие в Запросе цен	Заявка на участие в запросе цен должна содержать следующие сведения: - наименование, сведения об организационно-правовой форме, о месте нахождения, почтовый адрес (для юридического лица), фамилия, имя, отчество(при наличии), паспортные данные, сведения о месте жительства (для физического лица), номер контактного телефона, адрес электронной почты участника закупки(при их наличии); - идентификационный номер налогоплательщика; - согласие участника закупки исполнить условия договора, указанные в извещении о проведении запроса цен; - цена товара, работы, услуги с указанием сведений о включенных или не включенных в нее расходах (расходы на перевозку, страхование, уплату таможенных пошлин, налогов, сборов и другие обязательные платежи); - копии документов, подтверждающих соответствие участника закупки требованиям, установленным в извещении о проведении запроса цен; - по желанию участника иные сведения. Заявка на участие в запросе цен подается в запечатанном конверте. Вскрытие конверта осуществляется на заседании

		Комиссии.
5	Требования к описанию участниками закупки поставляемого товара, который является предметом закупки, его функциональных характеристик (потребительских свойств), его количественных и качественных характеристик, требования к описанию участниками закупки выполняемой работы, оказываемой услуги, которые являются предметом закупки, их количественных и качественных характеристик;	<p>Описание участниками закупки объекта закупки (предмета запроса цен), в том числе: функциональных, технических и качественных характеристик, эксплуатационных характеристик объекта закупки (при необходимости), размеров, требований к упаковке и отгрузке товара и иных показателей, связанных с определением соответствия товара (работ, услуг) потребностям заказчика, осуществляется в соответствии с требованиями к предмету контракта, указанными в документации.</p> <p>При описании цифровых показателей характеристик товара (работ, услуг), в том числе условий гарантийного обслуживания, не допускается применение понятий «не более», «не менее», за исключением случаев, если заказчиком при описании показателей товара предусмотрены в соответствующем разделе позиции, которые не имеют конкретных значений и указание их допустимо в сопровождении словами «не более», «не менее»</p>
6	Место, условия и сроки (периоды) поставки товара, выполнение работ, оказания услуг	<p>Поставка товара осуществляется на объект, расположенный по адресу: Московская область, г/о Подольск, мкрн. Дубровицкий, п. Кузнечики, Октябрьский мост, 8а.</p> <p>Условия: Поставка осуществляется в соответствии с проектом договора.</p> <p>Срок поставки товара: в течении 10-ти рабочих дней со дня заключения договора.</p>
7	Сведения о начальной (максимальной) цене договора (цене лота), руб.	56 459,00 рублей (Пятьдесят шесть тысяч четыреста пятьдесят девять рублей 00 коп.).
8	Форма, сроки и порядок оплаты товара, услуг	<p>Оплата осуществляется в безналичной форме</p> <ul style="list-style-type: none"> - авансирование не предусмотрено; - Платеж в размере 100 (Ста) % цены Договора, в течение 20 (Двадцати) банковских дней с момента подписания Покупателем товарной накладной и счета-фактуры.
9	Порядок формирования цены договора (цены лота) (с учетом или без учета расходов на перевозку, страхование, уплату таможенных пошлин, налогов и других обязательных платежей)	В цену договора включены: стоимость товара, расходы на страхование, на уплату таможенных пошлин, налогов, включая НДС, сборов, транспортные расходы, связанные с доставкой товара на объект, погрузочно-разгрузочные работы и другие обязательные платежи
10	Место, дата начала и окончания срока подачи заявок	<p>ОАО «РСП» Московская область, г/о Подольск, мкрн. Дубровицкий, п. Кузнечики, Октябрьский мост, д.8А</p> <p>с 05 февраля 2016 года по 11 февраля 2016 года 10:00 (время московское)</p>
11	Требования к участникам размещения заказа	<p>К участникам предъявляются следующие требования:</p> <ul style="list-style-type: none"> - отсутствие в реестрах недобросовестных поставщиков согласно федеральным законам № 94-ФЗ от 21.07.2005г., № 44-ФЗ от 05.04.2013 и № 223-ФЗ от 18.07.2011г.; - соответствие участников закупки требованиям, устанавливаемым в соответствии с законодательством РФ к лицам, осуществляющим поставки товаров, выполнение работ, оказание услуг, являющихся предметом закупки; - не проведение ликвидации участника закупки – юридического лица и отсутствие решения арбитражного суда о признании участника закупки – юридического лица, индивидуального предпринимателя банкротом и об открытии конкурсного

		<p>производства;</p> <ul style="list-style-type: none"> - не приостановление деятельности участника закупки в порядке, предусмотренном КоАП РФ, на день подачи заявки на участие в закупке. <p>Несоответствие Участника закупки и/или заявки Участника закупки требованиям документации о запросе цен является основанием для отклонения заявки Участника закупки. Отклоненные заявки не подлежат оценке и сопоставлению.</p>
12	Документы, представляемые участником в составе заявки на участие для подтверждения их соответствия установленным требованиям	<p>Заявка на участие в запросе цен должна содержать следующие сведения:</p> <ul style="list-style-type: none"> - наименование, сведения об организационно-правовой форме, о месте нахождения, почтовый адрес (для юридического лица), фамилия, имя, отчество(при наличии), паспортные данные, сведения о месте жительства (для физического лица), номер контактного телефона, адрес электронной почты участника закупки(при их наличии); - идентификационный номер налогоплательщика; - согласие участника закупки исполнить условия договора, указанные в извещении о проведении запроса цен; - цена товара, работы, услуги с указанием сведений о включенных или не включенных в нее расходах (расходы на перевозку, страхование, уплату таможенных пошлин, налогов, сборов и другие обязательные платежи); - копии документов, подтверждающих соответствие участника закупки требованиям, установленным в извещении о проведении запроса цен; - по желанию участника иные сведения.
13	Место и дата рассмотрения предложений участников закупки и подведения итогов закупки	<p>г/о Подольск, мкрн. Дубровицкий, п. Кузнечики, Октябрьский мост, д.8А 12 февраля 2016 года в 10:00</p>
14	Место и срок размещения протокола подведения итогов Запроса цен	<p>Общероссийский официальный сайт http://zakupki.gov.ru, и официальный сайт ОАО «РСП» rsp-podolskkrn.ru до 17 февраля 2016 года</p>
15	Размер обеспечения заявки	Не предусмотрено
16	Сведения о валюте, используемой для формирования цены договора и расчетов с поставщиками	Рубли РФ
17	Размер обеспечения исполнения договора, срок и порядок его предоставления	Не предусмотрено
18	Сведения о праве заказчика изменить количество товара, объем выполняемых работ	В соответствии с проектом договора
19	Перечень документов, подтверждающих соответствие товара, требованиям, установленным в соответствии с законодательством РФ, в случае, если в соответствии с законодательством РФ установлены требования к таким товарам, работам,	<p>Поставляемый товар должен иметь:</p> <ul style="list-style-type: none"> - сертификат соответствия; - руководство по эксплуатации на русском языке; - гарантийные документы с указанием гарантийных сроков от производителя и поставщика.

	услугам.	
20	Требования к сроку и (или) объему предоставления гарантий качества оказываемых услуг	Товар должен соответствовать законодательству, действующему на территории РФ для данного вида товаров. Сроки предоставления гарантий качества на товар – не менее 24 месяцев со дня ввода в эксплуатацию.
21	Привлечение субподрядчиков (соисполнителей)	Не допускается
22	Срок подписания договора участником, обязанным заключить договор	Договор должен быть заключен Заказчиком не ранее десяти дней со дня размещения на Официальном сайте протокола рассмотрения и оценки заявок на участие в запросе цен и не позднее двадцати дней со дня подписания указанного протокола.
23	Сведения о возможности проведения переторжки и порядок её проведения	Не предусмотрено
24	Возможность отказа заказчика от проведения Запроса цен	Извещение об отказе от проведения запроса цен размещается не позднее, чем за три дня до даты окончания срока подачи заявок на участие в запросе цен в порядке, установленном для Официального размещения на Официальном сайте извещения о проведении запроса цен.
25	Формы, порядок, дата начала и дата окончания срока предоставления участникам закупки разъяснений положений документации о закупке	Разъяснение участникам закупки положений документации не предоставляется
26	Срок, место и порядок предоставления документации о закупке, размер, порядок и сроки внесения платы, взимаемой заказчиком за предоставление документации, если такая плата установлена заказчиком, за исключением случаев предоставления документации в форме электронного документа	Документация о закупке в виде электронного документа доступна для ознакомления на сайте http://zakupki.gov.ru с момента публикации настоящего извещения. Получить документацию о закупке можно в рабочие дни с 8:00 до 12:00 (время московское) по адресу: 142133, Московская область, г/о Подольск, мкрн. Дубровицкий, п. Кузнечики, Октябрьский мост, д.8А. При этом получателю документации о закупке необходимо иметь при себе доверенность от имени участника и документ, удостоверяющий личность.

ТЕХНИЧЕСКОЕ ЗАДАНИЕ

<u>№п/п</u>	<u>Наименование материала</u>	<u>Требуемые значения</u>	<u>Кол-во</u>	<u>Ед. изм.</u>
<u>1</u>	Корпус металлический ЩМП -4-0 74 У2 IP54	(800x650x250) мм	5	Шт.
<u>2</u>	Корпус металлический ЩМП -6-0 74 У2 IP54	(1200x750x300) мм	3	Шт.

Раздел: ОБРАЗЦЫ ФОРМ ОСНОВНЫХ ДОКУМЕНТОВ, ВКЛЮЧАЕМЫХ В ЗАЯВКУ НА УЧАСТИЕ В ЗАПРОСЕ ЦЕН

Форма 1.

Фирменный бланк участника

« ___ » _____ 20__ года № _____

ЗАЯВКА НА УЧАСТИЕ В ЗАПРОСЕ ЦЕН (ФОРМА 1)

Изучив извещение о проведении Запроса цен на право заключения договора на поставку товара для нужд Открытого Акционерного Общества «Ремонтно-строительное предприятие», на Общероссийском официальном сайте на сайте <http://zakupki.gov.ru/>, документацию запроса цен и принимая установленные в них требования и условия Запроса цен,

(полное наименование участника с указанием организационно-правовой формы)

зарегистрированное по адресу _____
(юридический адрес участника Запроса цен)

предлагает заключить договор на: _____
(предмет договора)

Срок поставки товара: _____

Настоящим подтверждаем, что против _____
(наименование участника) не проводится процедура ликвидации, не принято арбитражным судом решения о признании _____ (наименование участника) банкротом, деятельность _____ (наименование участника) не приостановлена, а также, что размер задолженности по начисленным налогам, сборам и иным обязательным платежам в бюджеты любого уровня или государственные внебюджетные фонды за прошедший календарный год не превышает _____ % _____ (значение указать цифрами и прописью) балансовой стоимости активов _____ (наименование участника) по данным бухгалтерской отчетности за последний завершенный отчетный период, на имущество не наложен арест по решению суда, административного органа.

В случае признания нас победителем Запроса цен мы берем на себя обязательства подписать со своей стороны договор в соответствии с требованиями документации Запроса цен и условиями нашей заявки в течение 3 (трех) рабочих дней с даты получения от заказчика проекта договора и представить все подписанные экземпляры договора заказчику.

В случае, если нашей заявке будет присвоен второй номер, а победитель Запроса цен будет признан уклонившимся от заключения договора с заказчиком, мы обязуемся подписать данный договор в соответствии с требованиями документации Запроса цен и условиями нашей заявки.

В соответствии с инструкциями, полученными от Вас в документации Запроса цен, информация по сути нашей заявки представлена в следующих документах, которые являются неотъемлемой частью нашей заявки:

№ п/п	Наименование документа [указываются документы, перечисленные в пункте 4 раздела 4 «Информационная карта»]	№ страницы	Число страниц
1.			
2.			
3.			
4.			
5.			
6.			
7.			

(Подпись уполномоченного представителя)

(ФИО и должность подписавшего)

М.П.

ИНСТРУКЦИИ ПО ЗАПОЛНЕНИЮ

1. Данные инструкции не следует воспроизводить в документах, подготовленных участником на участие в Запросе цен.

2. Заявку на участие в Запросе цен следует оформить на официальном бланке участника. Участник присваивает заявке дату и номер в соответствии с принятыми у него правилами документооборота.

3. Участник должен указать свое полное наименование (с указанием организационно-правовой формы) и юридический адрес.

4. Участник должен перечислить и указать объем каждого из прилагаемых к заявке документов, определяющих суть технико-коммерческого предложения участника Запроса цен.

Запрос цен на право заключения договора на _____

АНКЕТА УЧАСТНИКА ЗАПРОСА ЦЕН (Форма 2)

Участник Запроса цен: _____

№	Наименование	Сведения об участнике запроса цен
1.	Фирменное наименование (полное и сокращенное наименования организации либо Ф.И.О. участника – физического лица, в том числе зарегистрированного в качестве индивидуального предпринимателя)	
2.	Организационно - правовая форма	
3.	Свидетельство о внесении в Единый государственный реестр юридических лиц/индивидуальных предпринимателей (дата и номер, кем выдано) либо паспортные данные для участника – физического лица	
4.	ИНН	
5.	Юридический адрес (страна, адрес)	
6.	Почтовый адрес (страна, адрес)	
7.	Фактическое местоположение	
8.	Телефоны (с указанием кода города)	
9.	Факс (с указанием кода города)	
10.	Адрес электронной почты	

(Подпись уполномоченного представителя)

(ФИО и должность подписавшего)

М.П.

ИНСТРУКЦИИ ПО ЗАПОЛНЕНИЮ

1. Данные инструкции не следует воспроизводить в документах, подготовленных участником на участие в запросе цен.
2. Участник приводит номер и дату заявки, приложением к которой является данная анкета участника запроса цен.
3. Участник указывает свое фирменное наименование (в т.ч. организационно-правовую форму).
4. Заполненная участником анкета должна содержать все сведения, указанные в таблице. В случае отсутствия каких-либо данных указать слово «нет».

(ПРОЕКТ) ДОГОВОР N ____

г. Подольск

от «__» _____ 2016 г.

Открытое Акционерное Общество «Ремонтно-строительное предприятие», именуемое в дальнейшем **Заказчик**, в лице генерального директора Белевцева Александра Рудольфовича, действующего на основании Устава, с одной стороны, и _____ именуемое в дальнейшем **Поставщик**, в лице _____, действующего на основании _____, с другой стороны, совместно именуемые в дальнейшем стороны, с соблюдением требований Федерального закона от 18.07.2011г. № 223-ФЗ «О закупках товаров, работ, услуг отдельными видами юридических лиц», на основании результатов размещения заказа путем проведения Запроса цен (протокол № ____ от __ 2016 г.), заключили настоящий договор о нижеследующем

1. ПРЕДМЕТ ДОГОВОРА

1.1. По настоящему договору Поставщик обязуется поставить Заказчику **Корпуса металлические ЩМП, (далее - Товар)** в соответствии с техническим заданием (Приложение № 1) и со спецификацией технических характеристик (Приложение № 2) к настоящему договору, в сроки и на условиях поставки, предусмотренные в договоре, а Заказчик обязуется принять поставленный Товар и уплатить за него цену, предусмотренную в пункте 2.1. настоящего договора.

2. ЦЕНА ДОГОВОРА И ПОРЯДОК РАСЧЕТОВ

2.1. Общая сумма (цена) договора составляет _____ (_____) руб., в том числе НДС (18 %) _____ руб.

Цена договора является твердой и может изменяться исключительно в случаях, предусмотренных Федеральным законом «О закупках товаров, работ, услуг отдельными видами юридических лиц» № 223-ФЗ от 18.07.2011 г.

В цену договора включены: стоимость товара, расходы на страхование, на уплату таможенных пошлин, налогов, включая НДС, сборов, транспортные расходы, связанные с доставкой товара на объект и другие обязательные платежи.

2.2. Оплата Товара производится за счет прибыли предприятия, полученной в результате осуществления регулируемой деятельности (услуги по передаче электрической энергии)

2.3. Авансирование не предусмотрено

2.4. Расчет (оплата) 100% стоимости за фактически поставленный Товар производится Заказчиком в течение 20 (Двадцати) банковских дней со дня подписания товарных накладных, при соответствии надлежащему качеству на основании счетов-фактур.

3. ПРАВА И ОБЯЗАННОСТИ СТОРОН

3.1. Поставщик обязан:

3.1.1. Осуществить поставку Заказчику Товара надлежащего качества. Срок поставки товара – в течении 10 рабочих дней со дня заключения договора.

3.1.2. Осуществить поставку Товара автотранспортом и за свой счет по адресу: Московская область, Подольский район, п. Кузнечики, ул. Октябрьский мост, 8а.

3.1.3. Передать Заказчику Товар свободный от любых прав третьих лиц.

3.1.4. Одновременно с передачей Товара предоставить Заказчику сертификат соответствия на товар, руководство по эксплуатации на русском языке, гарантийные

документы с указанием гарантийных сроков от производителя и поставщика, а также документы, подтверждающие проведение испытания оборудования товара.

3.1.5. Осуществлять гарантийное обслуживание Товара: выезд на место нахождения Товара в течение 3 дней с момента получения заявки Заказчика. Расходы на обслуживание Товара в гарантийный срок несет Поставщик в пределах гарантийных обязательств.

3.1.6. Выполнять другие обязанности, предусмотренные действующим гражданским законодательством РФ.

3.2. Заказчик обязан:

3.2.1. Оплатить Товар в порядке и сроки, предусмотренные настоящим договором

3. КАЧЕСТВО ТОВАРА

4.1. Поставляемый Товар должен быть новым, произведенным не ранее 2015 года, не бывшим в эксплуатации.

4.2. Качество и безопасность поставляемого товара должны соответствовать стандартам и нормам безопасности, действующим в Российской Федерации на данный вид продукции.

4.3. В случае поставки Товара ненадлежащего качества Заказчик вправе по своему выбору потребовать:

- соразмерного уменьшения цены;
- безвозмездной замены некачественного Товара в течение 14 календарных дней после извещения Поставщика Заказчиком.

4.4. В случае существенного нарушения требований к качеству Товара (обнаружения неустранимых недостатков; недостатков, которые не могут быть устранены без несоразмерных расходов или затрат времени, или выявляются неоднократно; проявляются вновь после их устранения, и других подобных недостатков) Заказчик вправе по своему выбору:

- отказаться от исполнения договора и потребовать возврата уплаченной цены;
- потребовать замены Товара ненадлежащего качества Товаром, соответствующим договору.

4.5. Поставщик отвечает за недостатки Товара, если не докажет, что недостатки Товара возникли после его передачи Заказчику вследствие нарушения Заказчиком инструкции по эксплуатации и хранению Товара либо действий третьих лиц, либо непреодолимой силы.

4.6. Требования, связанные с недостатками Товара, могут быть предъявлены Заказчиком, если недостатки обнаружены в течение гарантийного срока.

Гарантийный срок на Товар составляет _____ месяцев. Гарантийный срок начинается течь с момента ввода Товара в эксплуатацию.

4.7. Выезд по заявке Заказчика для осуществления гарантийного обслуживания и ремонта в течение 3-х суток с момента поступления заявки.

5. КОЛИЧЕСТВО ТОВАРА

5.1. В случае поставки Товара Заказчику в меньшем количестве (неполной комплектностью), чем предусмотрено в Приложении №1 к настоящему договору Заказчик вправе по своему выбору:

- потребовать поставить недостающее количество Товара;
- отказаться от переданного Товара и от его оплаты и потребовать возврата уплаченной денежной суммы.

5.2. Не заказанный Заказчиком Товар не поставляется и не принимается Заказчиком.

6. УПАКОВКА И МАРКИРОВКА ТОВАРА

6.1. Товар должен быть маркирован и упакован в тару (упаковку), обеспечивающую его сохранность при перевозке и хранении, в соответствии с требованиями действующих нормативных документов в Российской Федерации на данный вид продукции.

6.2. В случае передачи Товара с маркировкой, не соответствующей требованиям действующих нормативных документов, или без нее Заказчик вправе потребовать от Поставщика заменить Товар на маркированный согласно вышеуказанным требованиям.

7. ПЕРЕДАЧА И ПРИЕМКА ТОВАРА

7.1. Поставщик обязан передать Товар Заказчику согласно п.3.1 настоящего договора.

Товар передается полной комплектностью в соответствии с Приложением № 1 к настоящему договору.

7.2. Поставщик считается выполнившим свои обязательства по передаче Товара после подписания уполномоченными представителями сторон товарной накладной и представления документов, предусмотренных п. 3.1.4. настоящего договора.

7.3. Заказчик обязан принять переданный ему Товар, за исключением случаев, когда он вправе потребовать замены или возврата Товара.

7.4. Товар считается переданным Поставщиком и принятым Заказчиком если:

- качество Товара соответствует требованиям, установленным в разделе 4 настоящего договора.

- Товар передан полной комплектностью в соответствии с п.7.1 настоящего раздела.

7.5. Риск случайной гибели на Товар переходят к Заказчику с момента принятия им Товара и подписания уполномоченными представителями сторон товарной накладной. С указанного момента Поставщик считается выполнившим свою обязанность по передаче Товара.

7.6. В остальном стороны при приемке Товара по количеству и качеству руководствуются требованиями Инструкции "О порядке приемки Товара производственно-технического назначения и Товаров народного потребления по количеству", утвержденной постановлением Госарбитража при Совете Министров СССР от 15 июня 1965 г. N П-6, с посл. изм. и доп., и по качеству в соответствии с требованиями Инструкции "О порядке приемки Товара производственно-технического назначения и Товаров народного потребления по качеству", утвержденной постановлением Госарбитража СССР от 25 апреля 1966 г. N П-7, с посл. изм. и доп., с учетом положений, урегулированных настоящим договором.

8. ОТВЕТСТВЕННОСТЬ СТОРОН

8.1. Сторона, не исполнившая или ненадлежащим образом исполнившая обязательства по настоящему договору, обязана возместить другой стороне причиненные таким неисполнением убытки.

8.2. В случае просрочки передачи Поставщиком Товара в срок, предусмотренный пунктом 3.1.1 настоящего договора, Поставщик уплачивает Заказчику пеню в размере 0,1 % от стоимости не переданной партии Товара за каждый день просрочки.

8.3. Уплата неустойки не освобождает Поставщика от обязанности устранения допущенных им нарушений.

8.4. За нарушение Заказчиком обязательств, предусмотренных настоящим договором Поставщик вправе потребовать с Заказчика уплаты неустойки за несвоевременную оплату по вине о Заказчика принятого товара в размере 1/300 (одной трехсотой) действующей на день уплаты пени ставки рефинансирования Центрального банка РФ от суммы просроченной оплаты за каждый день просрочки.

8.5. Во всем остальном, что не предусмотрено договором стороны несут ответственность в соответствии с действующим законодательством РФ.

9. ОБСТОЯТЕЛЬСТВА НЕПРЕОДОЛИМОЙ СИЛЫ

9.1. Стороны освобождаются от ответственности за частичное или полное неисполнение своих обязательств по настоящему договору, если их исполнению препятствует чрезвычайное и непредотвратимое при данных условиях обстоятельство (непреодолимая сила).

9.2. При возникновении обстоятельств непреодолимой силы, препятствующих исполнению обязательств по настоящему договору одной из сторон, она обязана оповестить другую сторону не позднее 10 дней с момента возникновения таких обстоятельств, при этом срок выполнения обязательств по настоящему договору переносится соразмерно времени, в течение которого действовали такие обстоятельства.

10. СРОК ДЕЙСТВИЯ, ПОРЯДОК ИЗМЕНЕНИЯ И РАСТОРЖЕНИЯ ДОГОВОРА

10.1. Настоящий договор считается заключенным после подписания его Сторонами.

10.2. Договор действует до полного исполнения сторонами своих обязательств по настоящему договору или до расторжения настоящего договора.

10.3. Настоящий договор с учетом требований Федерального закона «О закупках товаров, работ, услуг отдельными видами юридических лиц», может быть расторгнут или изменен:

- по соглашению сторон, совершенному в письменной форме, за подписью уполномоченных лиц сторон;
- на основании вынесенного в установленном порядке решения судебного органа.

11. РАЗРЕШЕНИЕ СПОРОВ

11.1. Все споры и разногласия, которые могут возникнуть между сторонами по вопросам, не нашедшим своего разрешения в тексте данного договора, будут разрешаться путем переговоров на основе действующего законодательства.

11.2. При неурегулировании в процессе переговоров спорных вопросов, споры разрешаются в Арбитражном суде Московской области в порядке, установленном действующим законодательством.

12. ДОПОЛНИТЕЛЬНЫЕ УСЛОВИЯ И ЗАКЛЮЧИТЕЛЬНЫЕ ПОЛОЖЕНИЯ

12.1. Все изменения и дополнения к настоящему договору действительны, если они оформлены в виде дополнительного соглашения и подписаны уполномоченными на то представителями сторон.

12.2. Все уведомления и сообщения должны направляться в письменной форме.

12.3. Настоящий договор, совершенный с факсимильным воспроизведением подписей сторон имеет юридическую силу, с обязательным последующим оформлением договора оригиналами подписей сторон и печатей.

12.4. Во всем остальном, что не предусмотрено настоящим договором, стороны руководствуются действующим законодательством.

12.5. Настоящий договор составлен в двух подлинных экземплярах по одному для каждой из сторон.

12.6. Все приложения к настоящему договору являются его неотъемлемой частью.

Приложения к договору:

Приложение № 1 (Техническое задание);

Приложение № 2 (Спецификация технических характеристик).

13. АДРЕСА И БАНКОВСКИЕ РЕКВИЗИТЫ СТОРОН

ЗАКАЗЧИК:
ОАО «РСП»

ПОДРЯДЧИК:

142132, Московская область, г/о Подольск,
мкрн. Дубровицкий, пос. Кузнечики,
Октябрьский мост, 8а
ИНН 5074114756 КПП 507401001
ПАО БАНК «ВОЗРОЖДЕНИЕ» г. Москва
р/с 40702810204000141396
к/с 30101810900000000181
БИК 044525181

14. ПОДПИСИ СТОРОН

ЗАКАЗЧИК:

Генеральный директор ОАО «РСР»

_____ **А.Р.Белевцев**

ПОДРЯДЧИК:

<u>№п/п</u>	<u>Наименование материала</u>	<u>Требуемые значения</u>	<u>Кол-во</u>	<u>Ед. изм.</u>
<u>1</u>	Корпус металлический ЩМП -4-0 74 У2 IP54	(800x650x250) мм	5	Шт.
<u>2</u>	Корпус металлический ЩМП -6-0 74 У2 IP54	(1200x750x300) мм	3	Шт.

Спецификация технических характеристик

<u>№№ п/п</u>	<u>Наименование товара</u>	<u>Технические характеристики товара</u>	<u>Количество (шт.)</u>	<u>Цена товара за единицу, руб.</u>	<u>Общая цена договора (руб.)</u>
	ИТОГО:			X	

ЗАКАЗЧИК:
Генеральный директор ОАО «РСП»

_____ **А.Р.Белевцев**

ПОСТАВЩИК:

Извещение о проведении закупки
(в редакции № 1 от 04.02.2016)

Номер извещения: 31603283169
Наименование закупки: Поставка корпусов металлических ЩМП
Способ проведения закупки: Запрос цен

Заказчик

Наименование организации: Открытое акционерное общество
"Ремонтно-строительное предприятие"
Место нахождения: 142133, Московская, Октябрьский мост,
дом 8А

Почтовый адрес: 142133, Московская, Подольский,
Октябрьский мост, дом 8А

Контактная информация

Ф.И.О: Веденков Дмитрий

Адрес электронной почты: oaorsp@mail.ru

Телефон: +7 (496) 7658264

Факс: +7 (496) 7657400

Предмет договора

Лот №1

Сведения о позиции плана закупки: План закупки № 2150138236, позиция
плана 78

Предмет договора: Поставка корпусов металлических ЩМП

Начальная (максимальная) цена договора: 56 459.00 Российский рубль

Информация о товаре, работе, услуге:

№	Классификация по ОКПД2	Классификация по ОКВЭД2	Ед. измерения	Количество (Объем)	Дополнительные сведения
1	25.99 Металлоизделия готовые прочие, не включенные в другие группировки	25.99 Производство прочих готовых металлических изделий, не включенных в другие группировки	Штука	8.00	

Место поставки товара, выполнения работ, оказания услуг для лота №1

Место поставки (адрес): Московская область, г/о Подольск, мкрн.
Дубровицкий, п. Кузнечики,
Октябрьский мост, 8а

Требования к участникам закупки

Участники закупки должны отсутствовать в
реестре недобросовестных поставщиков

Информация о документации по закупке

Срок предоставления документации: с 05.02.2016 по 11.02.2016

Место предоставления документации: Московская область, г/о Подольск, мкрн.
Дубровицкий, п. Кузнечики,
Октябрьский мост, 8а

Извещение о проведении закупки

Порядок предоставления документации:	В соответствии с закупочной документацией
Официальный сайт, на котором размещена документация:	www.zakupki.gov.ru
Размер, порядок и сроки внесения платы за предоставление документации по закупке	
Размер платы:	Плата не требуется
Информация о порядке проведения закупки	
Дата и время окончания подачи заявок (по местному времени):	11.02.2016 10:00
Рассмотрение заявок	
Дата и время (по местному времени):	12.02.2016 10:00
Место:	Московская область, г/о Подольск, мкрн. Дубровицкий, п. Кузнечики, Октябрьский мост, 8а
Подведение итогов	
Дата и время (по местному времени):	12.02.2016 10:00
Место:	Московская область, г/о Подольск, мкрн. Дубровицкий, п. Кузнечики, Октябрьский мост, 8а

**Открытое Акционерное Общество
«Ремонтно-строительное предприятие»**

Адрес: 142132, Московская область, г/о Подольск, мкрн. Дубровицкий, п. Кузнечики, Октябрьский мост, 8а
тел.: 8(4967) 65-82-64, 65-82-55, факс 65-74-00, электр. почта: oaorsp@mail.ru
ИНН 5074114756 КПП 507401001 р/с.40702810204000141396 в ПАО БАНК «ВОЗРОЖДЕНИЕ» г. Москва
БИК 044525181 кор./ счет 30101810900000000181

ПРОТОКОЛ № 31603283169

РАССМОТРЕНИЯ ЗАЯВОК И ПОДВЕДЕНИЯ ИТОГОВ ЗАПРОСА ЦЕН
№ 31603283169 НА ПРАВО ЗАКЛЮЧЕНИЯ ДОГОВОРА НА ПОСТАВКУ КОРПУСОВ МЕТАЛЛИЧЕСКИХ
ЩМП

г. Подольск

«19» февраля 2016 года

На заседании закупочной комиссии по рассмотрению и оценке заявок на участие в запросе цен присутствовали:

Председатель комиссии:	Бабаев С.А.
Члены комиссии:	Козишникова В.А. Назаренко А.Н. Мишкина З.И. Морозов А.Ю.
Секретарь комиссии:	Веденков Д.В.

В состав единой комиссии входит 6 человек. Заседание проводится в присутствии 5-ти членов комиссии. Кворум имеется. Комиссия правомочна.

Заказчик – Открытое Акционерное Общество «Ремонтно-строительное предприятие»

Сведения о заказчике – адрес: 142133, Московская область, г/о Подольск, мкрн. Дубровицкий, п. Кузнечики, Октябрьский мост, 8а.
тел.: 8(4967) 65-82-64, 65-82-55, факс 65-74-00, электр. почта: oaorsp@mail.ru

Место, дата проведения процедуры – рассмотрение и оценка заявок осуществлялось по адресу: Московская область, г/о Подольск, мкрн. Дубровицкий, п. Кузнечики, Октябрьский мост, 8а.

Адрес размещения заказа: <http://zakupki.gov.ru>

Рассмотрение и оценка заявок начались 19 февраля 2016 г. в 10:00 по местному времени.

Предмет запроса цен – Поставка корпусов металлических ЩМП

Начальная цена договора – **56 459,00 рублей** (Пятьдесят шесть тысяч четыреста пятьдесят девять рублей 00 коп.)

На участие в запросе предложений поступила: 1 (Одна) заявка.

Номер заявки	Наименование участника	Предложенная сумма договора	Дата и время поступления заявки
1	ЗАО «Электротехническая компания «ЭМТИКА»	46 482,41	17.02.2016 г. в 10:00

По итогам рассмотрения заявок путем голосования принято решение о соответствии предъявляемым требованиям:

1. ЗАО «Электротехническая компания «ЭМТИКА»

Члены комиссии	Ф.И.О.	«За» принятие решения	«Против» принятия решения
Председатель комиссии	Бабаев С.А.	за	
Члены комиссии:	Назаренко А.Н.	за	
	Козишникова В.А.	за	
	Мишкина З.И.	за	
	Морозов А.Ю.	за	

По итогам рассмотрения заявок на участие в запросе цен путем голосования принято решение о признании победителем Закрытое акционерное общество «Электротехническая компания «ЭМТИКА».

Сведения о победителе запроса цен:

Полное фирменное наименование	Закрытое акционерное общество «Электротехническая компания «ЭМТИКА»
Сокращенное наименование	ЗАО «Электротехническая компания «ЭМТИКА»
Сведения об организационно-правовой форме	Закрытое акционерное общество
Сведения о месте нахождения	142103, МО, г. Подольск, ул. Бронницкая, д. 22
Почтовый адрес	142103, МО, г. Подольск, ул. Бронницкая, д. 22
Номер контактного телефона	7-495-5000510
ИНН	5036033168

Заседание комиссии окончено 19 февраля 2016 г. в 10 часов 00 минут по местному времени.

Протокол подписан присутствующими на заседании членами единой комиссии:

Председатель комиссии

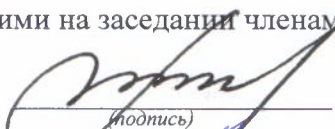
_____ (подпись) Бабаев С.А.

Члены комиссии:

_____ (подпись) Козишникова В.А.

_____ (подпись) Назаренко А.Н.

_____ (подпись) Мишкина З.И.

_____ (подпись) Морозов А.Ю.

Секретарь комиссии:

_____ (подпись) Веденков Д.В.

«УТВЕРЖДАЮ»

Генеральный директор ОАО «РСП»

_____ А.Р.Белевцев

ДОКУМЕНТАЦИЯ ЗАПРОСА ЦЕН

**На право заключения договора на поставку
Зажимов анкерных DN 123
для Открытого акционерного общества
«Ремонтно-строительное предприятие»**

Подольск, 2016 г.

ПРИГЛАШЕНИЕ К УЧАСТИЮ В ЗАПРОСЕ ЦЕН

Настоящим приглашаются к участию в запросе цен, полная информация о котором указана в Разделе «Информационная карта запроса цен» настоящей документации, любые юридические лица независимо от организационно-правовой формы, формы собственности, места нахождения и места происхождения капитала, или любые физические лица, в том числе индивидуальные предприниматели.

Заинтересованные лица могут получить полный комплект документации запроса цен на Общероссийском официальном сайте <http://zakupki.gov.ru>, единой автоматизированной системе управления закупками <http://easuz.mosreg.ru/easuz223/> и официальном сайте ОАО «РСП» rsp-podolskrm.ru

Настоящая документация подготовлена в соответствии с Федеральным законом № 223-ФЗ, Положением о закупке, утвержденным в соответствии с Постановлением Правительства Московской области от 19.08.2014 № 666/31 «О мерах по реализации Федерального закона от 18.07.2011 № 223-ФЗ «О закупках товаров, работ, услуг отдельными видами юридических лиц» в Московской области» в редакции на дату размещения извещения о проведении закупки на Официальном сайте, а также иными нормативными правовыми актами, регулирующими отношения, связанные с осуществлением закупок, в целях повышения эффективности, результативности осуществления закупок товаров, работ, услуг.

В части, прямо не урегулированной законодательством Российской Федерации, проведение закупки регулируется настоящей Документацией.

Запрос цен

Под запросом цен понимается способ закупок, при котором информация о потребностях в товарах, работах, услугах для нужд Заказчика сообщается неограниченному кругу лиц путем размещения на Официальном сайте извещения о проведении запроса цен и победителем, в котором Комиссия признает участника закупки, предложившего наиболее низкую цену договора.

Запрос цен не является конкурсом либо аукционом. Таким образом, данный способ закупки не накладывает на Заказчика соответствующего объема гражданско-правовых обязательств по обязательному заключению договора с победителем запроса цен или иным его участником.

Заказчик, официально разместивший на Официальном сайте извещение о проведении запроса цен, вправе отказаться от его проведения. Извещение об отказе от проведения запроса цен размещается не позднее, чем за три дня до даты окончания срока подачи заявок на участие в запросе цен в порядке, установленном для Официального размещения на Официальном сайте извещения о проведении запроса цен.

Требования, предъявляемые к заявке на участие в запросе цен

Заявка на участие в запросе цен должна содержать следующие сведения:

наименование, сведения об организационно-правовой форме, о месте нахождения, почтовый адрес (для юридического лица), фамилия, имя, отчество(при наличии), паспортные данные, сведения о месте жительства (для физического лица), номер контактного телефона, адрес электронной почты участника закупки(при их наличии);

идентификационный номер налогоплательщика;

согласие участника закупки исполнить условия договора, указанные в извещении о проведении запроса цен и информационной карте запроса цен;

цена товара, работы, услуги с указанием сведений о включенных или не включенных в нее расходах (расходы на перевозку, страхование, уплату таможенных пошлин, налогов, сборов и другие обязательные платежи);

копии документов, подтверждающих соответствие участника закупки требованиям, установленным в извещении о проведении запроса цен и информационной карте запроса цен;

документы, подтверждающие внесение денежных средств в качестве обеспечения заявки на участие в запросе цен, в случае, если в извещении о проведении запроса цен содержится указание на требование обеспечения такой заявки (платежное поручение, подтверждающее перечисление денежных средств в качестве обеспечения заявки на участие в запросе цен, или копия такого поручения);

по желанию участника иные сведения.

Порядок подачи заявок на участие в запросе цен

Любой участник закупки, в том числе участник закупки, которому не направлялся запрос цен, вправе подать только одну заявку на участие в запросе цен, внесение изменений в которую не допускается.

Участник закупки, подавший заявку на участие в запросе цен, вправе отозвать заявку в любое время до окончания срока подачи заявок на участие в запросе цен. Порядок и срок отзыва заявок на участие в запросе цен устанавливается в извещении о проведении запроса цен.

Заявка на участие в запросе цен подается участником закупки Заказчику в письменной форме в срок, указанный в извещении о проведении запроса цен.

Заявка на участие в запросе цен, поданная в срок, указанный в извещении о проведении запроса цен, регистрируется Заказчиком в Журнале регистрации заявок на участие в запросе цен. По требованию участника закупки, подавшего заявку на участие в запросе цен, Заказчик выдает расписку в получении заявки на участие в запросе цен с указанием даты и времени ее получения.

Проведение переговоров между Заказчиком или Комиссией и участником закупки в отношении, поданной им заявки на участие в запросе цен не допускается.

Заявки на участие в запросе цен, поданные после дня окончания срока подачи заявок на участие в запросе цен, указанного в извещении о проведении запроса цен, не рассматриваются и в день их поступления возвращаются участникам закупки, подавшим такие заявки.

В случае если после дня окончания срока подачи заявок на участие в запросе цен подана только одна заявка, Заказчик продлевает срок подачи заявок на участие в запросе цен не менее чем на три рабочих дня и в течение не более одного рабочего дня после дня окончания срока подачи заявок на участие в запросе цен, размещает на Официальном сайте извещение о продлении срока подачи таких заявок. При этом заявка, поданная в срок, указанный в извещении о проведении запроса цен, вскрывается и рассматривается одновременно с заявками, поданными в срок, указанный в извещении о продлении срока подачи заявок на участие в запросе цен.

Заявка на участие в запросе цен подается в запечатанном конверте. Вскрытие конверта осуществляется на заседании Комиссии.

Рассмотрение и оценка заявок на участие в запросе цен

Комиссия в срок, не превышающий пяти рабочих дней, следующих за днем окончания срока подачи заявок на участие в запросе цен, рассматривает заявки на соответствие их требованиям, установленным в извещении о проведении запроса цен, и оценивает заявки на участие в запросе цен по критерию цена договора.

Победителем в проведении запроса цен признается участник закупки, подавший заявку на участие в запросе цен, которая отвечает всем требованиям, установленным в извещении о проведении запроса цен и в которой указана наиболее низкая цена товаров, работ, услуг. При предложении наиболее низкой цены товаров, работ, услуг несколькими участниками закупки победителем в проведении запроса цен признается участник закупки, заявка на участие в запросе цен которого поступила ранее заявок на участие в запросе цен других участников закупки.

Комиссия отклоняет заявки на участие в запросе цен, если они не соответствуют требованиям, установленным в извещении о проведении запроса цен, или предложенная в заявках на участие в запросе цен цена товаров, работ, услуг превышает начальную (максимальную) цену договора, указанную в извещении о проведении запроса цен.

Результаты рассмотрения и оценки заявок на участие в запросе цен оформляются протоколом, который подписывается всеми присутствующими на заседании членами Комиссии.

Протокол рассмотрения и оценки заявок на участие в запросе цен в течении трёх рабочих дней, следующих за днём его подписания, размещается Заказчиком на Официальном сайте.

Протокол рассмотрения и оценки заявок на участие в запросе цен составляется в одном экземпляре, который остается у Заказчика. Заказчик в течение трех рабочих дней со дня подписания указанного протокола передает победителю в проведении запроса цен проект договора, который составляется путем включения в него условий исполнения договора, предусмотренных извещением о проведении запроса цен, и цены, предложенной победителем запроса цен в заявке на участие в запросе цен.

В случае если победитель в проведении запроса цен в срок, указанный в извещении о проведении запроса цен, не представил Заказчику подписанный проект договора на условиях, указанных в поданной участником закупки, с которым заключается договор, заявке на участие в запросе цен на участие в запросе цен и в извещении о проведении запроса цен, а также обеспечение исполнения договора в случае, если Заказчиком было установлено требование обеспечения исполнения договора, такой победитель признается уклонившимся от заключения договора.

В случае, если победитель в проведении запроса цен признан уклонившимся от заключения договора, Заказчик вправе обратиться в суд с иском о требовании о понуждении

победителя в проведении запроса цен заключить договор, а также о возмещении убытков, причиненных уклонением от заключения договора, либо заключить договор с участником закупки, предложение о цене договора которого содержит лучшее условие по цене договора, следующее после предложенного победителем в проведении запроса цен условия, если цена договора не превышает начальную (максимальную) цену договора, указанную в извещении о проведении запроса цен. При этом заключение договора для указанных участников закупки является обязательным. В случае уклонения указанных участников закупки от заключения договора Заказчик вправе обратиться в суд с иском о требовании о понуждении таких участников закупки заключить договор, а также о возмещении убытков, причиненных уклонением от заключения договора, осуществить повторный запрос цен.

Договор должен быть заключен Заказчиком не ранее десяти дней со дня размещения на Официальном сайте протокола рассмотрения и оценки заявок на участие в запросе цен и не позднее двадцати дней со дня подписания указанного протокола.

Запрос цен признается несостоявшимся в случае если:

подана только одна заявка на участие в запросе цен и в результате продления срока подачи заявок на участие в запросе цен дополнительно не представлена ни одна заявка на участие в запросе цен;

не подано ни одной заявки на участие в запросе цен;

на основании результатов рассмотрения Комиссией заявок на участие в запросе цен принято решение об отклонении всех заявок на участие в запросе цен или на основании результатов рассмотрения Комиссией заявок на участие в запросе цен участников закупки принято решение о допуске к участию в запросе цен единственного участника закупки, из всех подавших заявки.

Договор заключается на условиях, предусмотренных извещением о проведении запроса цен, по цене, предложенной в заявке на участие в запросе цен победителя в проведении запроса цен или в заявке на участие в запросе цен участника закупки, с которым заключается договор в случае уклонения победителя в проведении запроса цен от заключения договора.

При заключении договора по результатам проведенной закупки по цене, сниженной победителем или участником закупки, с которым заключается договор, на 30 (тридцать) и более процентов от начальной (максимальной) цены закупки, обязательно представление таким победителем или участником закупки, с которым заключается договор, обоснования снижения цены договора. В случае непредставления такого обоснования, победитель или участник закупки, с которым заключается договор, признаются уклонившимся от заключения договора.

В случаях, если запрос цен признается несостоявшимся, Заказчик продлевает срок подачи заявок на участие в запросе цен на четыре рабочих дня и в течение одного рабочего дня после даты окончания срока подачи таких заявок размещает в единой информационной системе извещение о продлении срока подачи таких заявок; отказывается от проведения повторного запроса цен, в случае если утрачена потребность в закупке; объявляет о проведении повторного запроса цен. При этом Заказчик вправе изменить условия запроса цен.

ИНФОРМАЦИОННАЯ КАРТА ЗАПРОСА ЦЕН/ ИЗВЕЩЕНИЕ

В Информационной карте запроса цен содержится информация для данной конкретной закупки, которая уточняет, разъясняет и дополняет положения настоящей документации.

При возникновении противоречия между положениями Общей части документации и части «Информационная карта запроса цен», применяются положения части «Информационная карта запроса цен».

№ п/п	Наименование пункта	Текст пояснений
1	Заказчик, юридический адрес, контактное лицо, телефон, факс, адрес электронной почты	<p>Заказчик: Открытое акционерное общество «Ремонтно-строительное предприятие» Юридический адрес: Московская область, Подольский район, п.Кузнечики, ул. Октябрьский мост, 8а Почтовый адрес: 142133, Московская область, Подольский район, п.Кузнечики, ул. Октябрьский мост, 8а Контактное лицо: Веденков Дмитрий Витальевич тел. (4967) 65-82-64 (112 – планово-экономическое отделение), Контактное лицо по техническим вопросам и вопросам поставки товара: Шпаков Евгений Владимирович тел. (4967) 65-82-64 (116 – начальник участка) факс: (4967) 65-74-00 Адрес электронной почты: oaorsp@mail.ru</p>
2	Предмет договора	Поставка Зажимов анкерных DN 123
3	Требования, установленные заказчиком, к качеству, техническим характеристикам товара, требования к их безопасности, к функциональным характеристикам товара, к размерам, упаковке, отгрузке товара и иные показатели, связанные с определением соответствия товара потребностям заказчика	<p>Качество и безопасность поставляемого товара должны соответствовать стандартам и нормам безопасности, действующим в Российской Федерации на данный вид продукции.</p> <p>Поставляемый Товар должен быть новым, год выпуска: не ранее 2015г., не бывшим в использовании, выполнен по ГОСТу указанному в техническом задании.</p> <p>Товар по своим техническим, функциональным характеристикам должен соответствовать потребностям заказчика, указанным в Техническом задании (Приложение №1)</p>
4	Требования к содержанию, форме, оформлению и составу заявки на участие в Запросе цен	<p>Заявка на участие в запросе цен должна содержать следующие сведения:</p> <ul style="list-style-type: none"> - наименование, сведения об организационно-правовой форме, о месте нахождения, почтовый адрес (для юридического лица), фамилия, имя, отчество(при наличии), паспортные данные, сведения о месте жительства (для физического лица), номер контактного телефона, адрес электронной почты участника закупки(при их наличии); - идентификационный номер налогоплательщика; - согласие участника закупки исполнить условия договора, указанные в извещении о проведении запроса цен; - цена товара, работы, услуги с указанием сведений о включенных или не включенных в нее расходах (расходы на перевозку, страхование, уплату таможенных пошлин, налогов, сборов и другие обязательные платежи); - копии документов, подтверждающих соответствие участника закупки требованиям, установленным в извещении о проведении запроса цен; - по желанию участника иные сведения. <p>Заявка на участие в запросе цен подается в запечатанном конверте. Вскрытие конверта осуществляется на заседании</p>

		Комиссии.
5	Требования к описанию участниками закупки поставляемого товара, который является предметом закупки, его функциональных характеристик (потребительских свойств), его количественных и качественных характеристик, требования к описанию участниками закупки выполняемой работы, оказываемой услуги, которые являются предметом закупки, их количественных и качественных характеристик;	<p>Описание участниками закупки объекта закупки (предмета запроса цен), в том числе: функциональных, технических и качественных характеристик, эксплуатационных характеристик объекта закупки (при необходимости), размеров, требований к упаковке и отгрузке товара и иных показателей, связанных с определением соответствия товара (работ, услуг) потребностям заказчика, осуществляется в соответствии с требованиями к предмету контракта, указанными в документации.</p> <p>При описании цифровых показателей характеристик товара (работ, услуг), в том числе условий гарантийного обслуживания, не допускается применение понятий «не более», «не менее», за исключением случаев, если заказчиком при описании показателей товара предусмотрены в соответствующем разделе позиции, которые не имеют конкретных значений и указание их допустимо в сопровождении словами «не более», «не менее»</p>
6	Место, условия и сроки (периоды) поставки товара, выполнение работ, оказания услуг	<p>Поставка товара осуществляется на объект, расположенный по адресу: Московская область, г/о Подольск, мкрн. Дубровицкий, п. Кузнечики, Октябрьский мост, 8а.</p> <p>Условия: Поставка осуществляется в соответствии с проектом договора.</p> <p>Срок поставки товара: в течении 10-ти рабочих дней со дня заключения договора.</p>
7	Сведения о начальной (максимальной) цене договора (цене лота), руб.	101 272,00 (Сто одна тысяча двести семьдесят два рубля 00 коп.).
8	Форма, сроки и порядок оплаты товара, услуг	<p>Оплата осуществляется в безналичной форме</p> <ul style="list-style-type: none"> - авансирование не предусмотрено; - Платеж в размере 100 (Ста) % цены Договора, в течение 20 (Двадцати) банковских дней с момента подписания Покупателем товарной накладной и счета-фактуры.
9	Порядок формирования цены договора (цены лота) (с учетом или без учета расходов на перевозку, страхование, уплату таможенных пошлин, налогов и других обязательных платежей)	В цену договора включены: стоимость товара, расходы на страхование, на уплату таможенных пошлин, налогов, включая НДС, сборов, транспортные расходы, связанные с доставкой товара на объект, погрузочно-разгрузочные работы и другие обязательные платежи
10	Место, дата начала и окончания срока подачи заявок	<p>ОАО «РСП» Московская область, г/о Подольск, мкрн. Дубровицкий, п. Кузнечики, Октябрьский мост, д.8А</p> <p>с 05 февраля 2016 года по 11 февраля 2016 года 10:00 (время московское)</p>
11	Требования к участникам размещения заказа	<p>К участникам предъявляются следующие требования:</p> <ul style="list-style-type: none"> - отсутствие в реестрах недобросовестных поставщиков согласно федеральным законам № 94-ФЗ от 21.07.2005г., № 44-ФЗ от 05.04.2013 и № 223-ФЗ от 18.07.2011г.; - соответствие участников закупки требованиям, устанавливаемым в соответствии с законодательством РФ к лицам, осуществляющим поставки товаров, выполнение работ, оказание услуг, являющихся предметом закупки; - не проведение ликвидации участника закупки – юридического лица и отсутствие решения арбитражного суда о признании участника закупки – юридического лица, индивидуального предпринимателя банкротом и об открытии конкурсного

		<p>производства;</p> <ul style="list-style-type: none"> - не приостановление деятельности участника закупки в порядке, предусмотренном КоАП РФ, на день подачи заявки на участие в закупке. <p>Несоответствие Участника закупки и/или заявки Участника закупки требованиям документации о запросе цен является основанием для отклонения заявки Участника закупки. Отклоненные заявки не подлежат оценке и сопоставлению.</p>
12	Документы, представляемые участником в составе заявки на участие для подтверждения их соответствия установленным требованиям	<p>Заявка на участие в запросе цен должна содержать следующие сведения:</p> <ul style="list-style-type: none"> - наименование, сведения об организационно-правовой форме, о месте нахождения, почтовый адрес (для юридического лица), фамилия, имя, отчество(при наличии), паспортные данные, сведения о месте жительства (для физического лица), номер контактного телефона, адрес электронной почты участника закупки(при их наличии); - идентификационный номер налогоплательщика; - согласие участника закупки исполнить условия договора, указанные в извещении о проведении запроса цен; - цена товара, работы, услуги с указанием сведений о включенных или не включенных в нее расходах (расходы на перевозку, страхование, уплату таможенных пошлин, налогов, сборов и другие обязательные платежи); - копии документов, подтверждающих соответствие участника закупки требованиям, установленным в извещении о проведении запроса цен; - по желанию участника иные сведения.
13	Место и дата рассмотрения предложений участников закупки и подведения итогов закупки	<p>г/о Подольск, мкрн. Дубровицкий, п. Кузнечики, Октябрьский мост, д.8А 12 февраля 2016 года в 10:00</p>
14	Место и срок размещения протокола подведения итогов Запроса цен	<p>Общероссийский официальный сайт http://zakupki.gov.ru, и официальный сайт ОАО «РСП» rsp-podolsk.ru до 17 февраля 2016 года</p>
15	Размер обеспечения заявки	Не предусмотрено
16	Сведения о валюте, используемой для формирования цены договора и расчетов с поставщиками	Рубли РФ
17	Размер обеспечения исполнения договора, срок и порядок его предоставления	Не предусмотрено
18	Сведения о праве заказчика изменить количество товара, объем выполняемых работ	В соответствии с проектом договора
19	Перечень документов, подтверждающих соответствие товара, требованиям, установленным в соответствии с законодательством РФ, в случае, если в соответствии с законодательством РФ установлены требования к таким товарам, работам,	<p>Поставляемый товар должен иметь:</p> <ul style="list-style-type: none"> - сертификат соответствия; - руководство по эксплуатации на русском языке; - гарантийные документы с указанием гарантийных сроков от производителя и поставщика.

	услугам.	
20	Требования к сроку и (или) объему предоставления гарантий качества оказываемых услуг	Товар должен соответствовать законодательству, действующему на территории РФ для данного вида товаров. Сроки предоставления гарантий качества на товар – не менее 24 месяцев со дня ввода в эксплуатацию.
21	Привлечение субподрядчиков (соисполнителей)	Не допускается
22	Срок подписания договора участником, обязанным заключить договор	Договор должен быть заключен Заказчиком не ранее десяти дней со дня размещения на Официальном сайте протокола рассмотрения и оценки заявок на участие в запросе цен и не позднее двадцати дней со дня подписания указанного протокола.
23	Сведения о возможности проведения переторжки и порядок её проведения	Не предусмотрено
24	Возможность отказа заказчика от проведения Запроса цен	Извещение об отказе от проведения запроса цен размещается не позднее, чем за три дня до даты окончания срока подачи заявок на участие в запросе цен в порядке, установленном для Официального размещения на Официальном сайте извещения о проведении запроса цен.
25	Формы, порядок, дата начала и дата окончания срока предоставления участникам закупки разъяснений положений документации о закупке	Разъяснение участникам закупки положений документации не предоставляется
26	Срок, место и порядок предоставления документации о закупке, размер, порядок и сроки внесения платы, взимаемой заказчиком за предоставление документации, если такая плата установлена заказчиком, за исключением случаев предоставления документации в форме электронного документа	Документация о закупке в виде электронного документа доступна для ознакомления на сайте http://zakupki.gov.ru с момента публикации настоящего извещения. Получить документацию о закупке можно в рабочие дни с 8:00 до 12:00 (время московское) по адресу: 142133, Московская область, г/о Подольск, мкрн. Дубровицкий, п. Кузнечики, Октябрьский мост, д.8А. При этом получателю документации о закупке необходимо иметь при себе доверенность от имени участника и документ, удостоверяющий личность.

ТЕХНИЧЕСКОЕ ЗАДАНИЕ

<u>№п/п</u>	<u>Наименование материала</u>	<u>Требуемые значения</u>	<u>Кол-во, шт.</u>	
<u>1</u>	Анкерный клиновый зажим DN123 (НИЛЕД)	<ul style="list-style-type: none">• Зажим клиновой анкерный (натяжной) предназначен для концевое крепление проводов ответвления сечением 6-25 мм² от магистрали к вводам.• Зажим изготовлен из термопластика, усиленного стекловолоконной структурой.• Предельная нагрузка анкерного зажима DN 123 350 кг.	800	

Раздел: ОБРАЗЦЫ ФОРМ ОСНОВНЫХ ДОКУМЕНТОВ, ВКЛЮЧАЕМЫХ В ЗАЯВКУ НА УЧАСТИЕ В ЗАПРОСЕ ЦЕН

Форма 1.

Фирменный бланк участника

« ___ » _____ 20__ года № _____

ЗАЯВКА НА УЧАСТИЕ В ЗАПРОСЕ ЦЕН (ФОРМА 1)

Изучив извещение о проведении Запроса цен на право заключения договора на поставку товара для нужд Открытого Акционерного Общества «Ремонтно-строительное предприятие», на Общероссийском официальном сайте на сайте <http://zakupki.gov.ru/>, документацию запроса цен и принимая установленные в них требования и условия Запроса цен,

(полное наименование участника с указанием организационно-правовой формы)

зарегистрированное по адресу _____
(юридический адрес участника Запроса цен)

предлагает заключить договор на: _____
(предмет договора)

Срок поставки товара: _____

Настоящим подтверждаем, что против _____
(наименование участника) не проводится процедура ликвидации, не принято арбитражным судом решения о признании _____ (наименование участника) банкротом, деятельность _____ (наименование участника) не приостановлена, а также, что размер задолженности по начисленным налогам, сборам и иным обязательным платежам в бюджеты любого уровня или государственные внебюджетные фонды за прошедший календарный год не превышает ___ % _____ (значение указать цифрами и прописью) балансовой стоимости активов _____ (наименование участника) по данным бухгалтерской отчетности за последний завершенный отчетный период, на имущество не наложен арест по решению суда, административного органа.

В случае признания нас победителем Запроса цен мы берем на себя обязательства подписать со своей стороны договор в соответствии с требованиями документации Запроса цен и условиями нашей заявки в течение 3 (трех) рабочих дней с даты получения от заказчика проекта договора и представить все подписанные экземпляры договора заказчику.

В случае, если нашей заявке будет присвоен второй номер, а победитель Запроса цен будет признан уклонившимся от заключения договора с заказчиком, мы обязуемся подписать данный договор в соответствии с требованиями документации Запроса цен и условиями нашей заявки.

В соответствии с инструкциями, полученными от Вас в документации Запроса цен, информация по сути нашей заявки представлена в следующих документах, которые являются неотъемлемой частью нашей заявки:

№ п/п	Наименование документа [указываются документы, перечисленные в пункте 4 раздела 4 «Информационная карта»]	№ страницы	Число страниц
1.			
2.			
3.			
4.			
5.			
6.			
7.			

(Подпись уполномоченного представителя)

(ФИО и должность подписавшего)

М.П.

ИНСТРУКЦИИ ПО ЗАПОЛНЕНИЮ

1. Данные инструкции не следует воспроизводить в документах, подготовленных участником на участие в Запросе цен.

2. Заявку на участие в Запросе цен следует оформить на официальном бланке участника. Участник присваивает заявке дату и номер в соответствии с принятыми у него правилами документооборота.

3. Участник должен указать свое полное наименование (с указанием организационно-правовой формы) и юридический адрес.

4. Участник должен перечислить и указать объем каждого из прилагаемых к заявке документов, определяющих суть технико-коммерческого предложения участника Запроса цен.

Запрос цен на право заключения договора на _____

АНКЕТА УЧАСТНИКА ЗАПРОСА ЦЕН (Форма 2)

Участник Запроса цен: _____

№	Наименование	Сведения об участнике запроса цен
1.	Фирменное наименование (полное и сокращенное наименования организации либо Ф.И.О. участника – физического лица, в том числе зарегистрированного в качестве индивидуального предпринимателя)	
2.	Организационно - правовая форма	
3.	Свидетельство о внесении в Единый государственный реестр юридических лиц/индивидуальных предпринимателей (дата и номер, кем выдано) либо паспортные данные для участника – физического лица	
4.	ИНН	
5.	Юридический адрес (страна, адрес)	
6.	Почтовый адрес (страна, адрес)	
7.	Фактическое местоположение	
8.	Телефоны (с указанием кода города)	
9.	Факс (с указанием кода города)	
10.	Адрес электронной почты	

(Подпись уполномоченного представителя)

(ФИО и должность подписавшего)

М.П.

ИНСТРУКЦИИ ПО ЗАПОЛНЕНИЮ

1. Данные инструкции не следует воспроизводить в документах, подготовленных участником на участие в запросе цен.
2. Участник приводит номер и дату заявки, приложением к которой является данная анкета участника запроса цен.
3. Участник указывает свое фирменное наименование (в т.ч. организационно-правовую форму).
4. Заполненная участником анкета должна содержать все сведения, указанные в таблице. В случае отсутствия каких-либо данных указать слово «нет».

Открытое Акционерное Общество «Ремонтно-строительное предприятие», именуемое в дальнейшем **Заказчик**, в лице генерального директора Белевцева Александра Рудольфовича, действующего на основании Устава, с одной стороны, и _____ именуемое в дальнейшем **Поставщик**, в лице _____, действующего на основании _____, с другой стороны, совместно именуемые в дальнейшем стороны, с соблюдением требований Федерального закона от 18.07.2011г. № 223-ФЗ «О закупках товаров, работ, услуг отдельными видами юридических лиц», на основании результатов размещения заказа путем проведения Запроса цен (протокол № ____ от __ 2016 г.), заключили настоящий договор о нижеследующем

1. ПРЕДМЕТ ДОГОВОРА

1.1. По настоящему договору Поставщик обязуется поставить Заказчику **зажимы анкерные DN 123, (далее - Товар)** в соответствии с техническим заданием (Приложение № 1) и со спецификацией технических характеристик (Приложение № 2) к настоящему договору, в сроки и на условиях поставки, предусмотренные в договоре, а Заказчик обязуется принять поставленный Товар и уплатить за него цену, предусмотренную в пункте 2.1. настоящего договора.

2. ЦЕНА ДОГОВОРА И ПОРЯДОК РАСЧЕТОВ

2.1. Общая сумма (цена) договора составляет _____ (_____) руб., в том числе НДС (18 %) _____ руб.

Цена договора является твердой и может изменяться исключительно в случаях, предусмотренных Федеральным законом «О закупках товаров, работ, услуг отдельными видами юридических лиц» № 223-ФЗ от 18.07.2011 г.

В цену договора включены: стоимость товара, расходы на страхование, на уплату таможенных пошлин, налогов, включая НДС, сборов, транспортные расходы, связанные с доставкой товара на объект и другие обязательные платежи.

2.2. Оплата Товара производится за счет прибыли предприятия, полученной в результате осуществления регулируемой деятельности (услуги по передаче электрической энергии)

2.3. Авансирование не предусмотрено

2.4. Расчет (оплата) 100% стоимости за фактически поставленный Товар производится Заказчиком в течение 20 (Двадцати) банковских дней со дня подписания товарных накладных, при соответствии надлежащему качеству на основании счетов-фактур.

3. ПРАВА И ОБЯЗАННОСТИ СТОРОН

3.1. Поставщик обязан:

3.1.1. Осуществить поставку Заказчику Товара надлежащего качества. Срок поставки товара – в течении 10 рабочих дней со дня заключения договора.

3.1.2. Осуществить поставку Товара автотранспортом и за свой счет по адресу: Московская область, Подольский район, п. Кузнечики, ул. Октябрьский мост, 8а.

3.1.3. Передать Заказчику Товар свободный от любых прав третьих лиц.

3.1.4. Одновременно с передачей Товара предоставить Заказчику сертификат соответствия на товар, руководство по эксплуатации на русском языке, гарантийные

документы с указанием гарантийных сроков от производителя и поставщика, а также документы, подтверждающие проведение испытания оборудования товара.

3.1.5. Осуществлять гарантийное обслуживание Товара: выезд на место нахождения Товара в течение 3 дней с момента получения заявки Заказчика. Расходы на обслуживание Товара в гарантийный срок несет Поставщик в пределах гарантийных обязательств.

3.1.6. Выполнять другие обязанности, предусмотренные действующим гражданским законодательством РФ.

3.2. Заказчик обязан:

3.2.1. Оплатить Товар в порядке и сроки, предусмотренные настоящим договором

3. КАЧЕСТВО ТОВАРА

4.1. Поставляемый Товар должен быть новым, произведенным не ранее 2015 года, не бывшим в эксплуатации.

4.2. Качество и безопасность поставляемого товара должны соответствовать стандартам и нормам безопасности, действующим в Российской Федерации на данный вид продукции.

4.3. В случае поставки Товара ненадлежащего качества Заказчик вправе по своему выбору потребовать:

- соразмерного уменьшения цены;
- безвозмездной замены некачественного Товара в течение 14 календарных дней после извещения Поставщика Заказчиком.

4.4. В случае существенного нарушения требований к качеству Товара (обнаружения неустранимых недостатков; недостатков, которые не могут быть устранены без несоразмерных расходов или затрат времени, или выявляются неоднократно; проявляются вновь после их устранения, и других подобных недостатков) Заказчик вправе по своему выбору:

- отказаться от исполнения договора и потребовать возврата уплаченной цены;
- потребовать замены Товара ненадлежащего качества Товаром, соответствующим договору.

4.5. Поставщик отвечает за недостатки Товара, если не докажет, что недостатки Товара возникли после его передачи Заказчику вследствие нарушения Заказчиком инструкции по эксплуатации и хранению Товара либо действий третьих лиц, либо непреодолимой силы.

4.6. Требования, связанные с недостатками Товара, могут быть предъявлены Заказчиком, если недостатки обнаружены в течение гарантийного срока.

Гарантийный срок на Товар составляет _____ месяцев. Гарантийный срок начинается течь с момента ввода Товара в эксплуатацию.

4.7. Выезд по заявке Заказчика для осуществления гарантийного обслуживания и ремонта в течение 3-х суток с момента поступления заявки.

5. КОЛИЧЕСТВО ТОВАРА

5.1. В случае поставки Товара Заказчику в меньшем количестве (неполной комплектностью), чем предусмотрено в Приложении №1 к настоящему договору Заказчик вправе по своему выбору:

- потребовать поставить недостающее количество Товара;
- отказаться от переданного Товара и от его оплаты и потребовать возврата уплаченной денежной суммы.

5.2. Не заказанный Заказчиком Товар не поставляется и не принимается Заказчиком.

6. УПАКОВКА И МАРКИРОВКА ТОВАРА

6.1. Товар должен быть маркирован и упакован в тару (упаковку), обеспечивающую его сохранность при перевозке и хранении, в соответствии с требованиями действующих нормативных документов в Российской Федерации на данный вид продукции.

6.2. В случае передачи Товара с маркировкой, не соответствующей требованиям действующих нормативных документов, или без нее Заказчик вправе потребовать от Поставщика заменить Товар на маркированный согласно вышеуказанным требованиям.

7. ПЕРЕДАЧА И ПРИЕМКА ТОВАРА

7.1. Поставщик обязан передать Товар Заказчику согласно п.3.1 настоящего договора.

Товар передается полной комплектностью в соответствии с Приложением № 1 к настоящему договору.

7.2. Поставщик считается выполнившим свои обязательства по передаче Товара после подписания уполномоченными представителями сторон товарной накладной и представления документов, предусмотренных п. 3.1.4. настоящего договора.

7.3. Заказчик обязан принять переданный ему Товар, за исключением случаев, когда он вправе потребовать замены или возврата Товара.

7.4. Товар считается переданным Поставщиком и принятым Заказчиком если:

- качество Товара соответствует требованиям, установленным в разделе 4 настоящего договора.

- Товар передан полной комплектностью в соответствии с п.7.1 настоящего раздела.

7.5. Риск случайной гибели на Товар переходят к Заказчику с момента принятия им Товара и подписания уполномоченными представителями сторон товарной накладной. С указанного момента Поставщик считается выполнившим свою обязанность по передаче Товара.

7.6. В остальном стороны при приемке Товара по количеству и качеству руководствуются требованиями Инструкции "О порядке приемки Товара производственно-технического назначения и Товаров народного потребления по количеству", утвержденной постановлением Госарбитража при Совете Министров СССР от 15 июня 1965 г. N П-6, с посл. изм. и доп., и по качеству в соответствии с требованиями Инструкции "О порядке приемки Товара производственно-технического назначения и Товаров народного потребления по качеству", утвержденной постановлением Госарбитража СССР от 25 апреля 1966 г. N П-7, с посл. изм. и доп., с учетом положений, урегулированных настоящим договором.

8. ОТВЕТСТВЕННОСТЬ СТОРОН

8.1. Сторона, не исполнившая или ненадлежащим образом исполнившая обязательства по настоящему договору, обязана возместить другой стороне причиненные таким неисполнением убытки.

8.2. В случае просрочки передачи Поставщиком Товара в срок, предусмотренный пунктом 3.1.1 настоящего договора, Поставщик уплачивает Заказчику пеню в размере 0,1 % от стоимости не переданной партии Товара за каждый день просрочки.

8.3. Уплата неустойки не освобождает Поставщика от обязанности устранения допущенных им нарушений.

8.4. За нарушение Заказчиком обязательств, предусмотренных настоящим договором Поставщик вправе потребовать с Заказчика уплаты неустойки за несвоевременную оплату по вине о Заказчика принятого товара в размере 1/300 (одной трехсотой) действующей на день уплаты пени ставки рефинансирования Центрального банка РФ от суммы просроченной оплаты за каждый день просрочки.

8.5. Во всем остальном, что не предусмотрено договором стороны несут ответственность в соответствии с действующим законодательством РФ.

9. ОБСТОЯТЕЛЬСТВА НЕПРЕОДОЛИМОЙ СИЛЫ

9.1. Стороны освобождаются от ответственности за частичное или полное неисполнение своих обязательств по настоящему договору, если их исполнению препятствует чрезвычайное и непредотвратимое при данных условиях обстоятельство (непреодолимая сила).

9.2. При возникновении обстоятельств непреодолимой силы, препятствующих исполнению обязательств по настоящему договору одной из сторон, она обязана оповестить другую сторону не позднее 10 дней с момента возникновения таких обстоятельств, при этом срок выполнения обязательств по настоящему договору переносится соразмерно времени, в течение которого действовали такие обстоятельства.

10. СРОК ДЕЙСТВИЯ, ПОРЯДОК ИЗМЕНЕНИЯ И РАСТОРЖЕНИЯ ДОГОВОРА

10.1. Настоящий договор считается заключенным после подписания его Сторонами.

10.2. Договор действует до полного исполнения сторонами своих обязательств по настоящему договору или до расторжения настоящего договора.

10.3. Настоящий договор с учетом требований Федерального закона «О закупках товаров, работ, услуг отдельными видами юридических лиц», может быть расторгнут или изменен:

- по соглашению сторон, совершенному в письменной форме, за подписью уполномоченных лиц сторон;
- на основании вынесенного в установленном порядке решения судебного органа.

11. РАЗРЕШЕНИЕ СПОРОВ

11.1. Все споры и разногласия, которые могут возникнуть между сторонами по вопросам, не нашедшим своего разрешения в тексте данного договора, будут разрешаться путем переговоров на основе действующего законодательства.

11.2. При неурегулировании в процессе переговоров спорных вопросов, споры разрешаются в Арбитражном суде Московской области в порядке, установленном действующим законодательством.

12. ДОПОЛНИТЕЛЬНЫЕ УСЛОВИЯ И ЗАКЛЮЧИТЕЛЬНЫЕ ПОЛОЖЕНИЯ

12.1. Все изменения и дополнения к настоящему договору действительны, если они оформлены в виде дополнительного соглашения и подписаны уполномоченными на то представителями сторон.

12.2. Все уведомления и сообщения должны направляться в письменной форме.

12.3. Настоящий договор, совершенный с факсимильным воспроизведением подписей сторон имеет юридическую силу, с обязательным последующим оформлением договора оригиналами подписей сторон и печатей.

12.4. Во всем остальном, что не предусмотрено настоящим договором, стороны руководствуются действующим законодательством.

12.5. Настоящий договор составлен в двух подлинных экземплярах по одному для каждой из сторон.

12.6. Все приложения к настоящему договору являются его неотъемлемой частью.

Приложения к договору:

Приложение № 1 (Техническое задание);

Приложение № 2 (Спецификация технических характеристик).

13. АДРЕСА И БАНКОВСКИЕ РЕКВИЗИТЫ СТОРОН

ЗАКАЗЧИК:
ОАО «РСП»

ПОДРЯДЧИК:

142132, Московская область, г/о Подольск,
мкрн. Дубровицкий, пос. Кузнечики,
Октябрьский мост, 8а
ИНН 5074114756 КПП 507401001
ПАО БАНК «ВОЗРОЖДЕНИЕ» г. Москва
р/с 40702810204000141396
к/с 30101810900000000181
БИК 044525181

14. ПОДПИСИ СТОРОН

ЗАКАЗЧИК:

Генеральный директор ОАО «РСР»

_____ **А.Р.Белевцев**

ПОДРЯДЧИК:

<u>№п/п</u>	<u>Наименование материала</u>	<u>Требуемые значения</u>	<u>Кол-во, шт.</u>	
<u>1</u>	Анкерный клиновый зажим DN123 (НИЛЕД)	<ul style="list-style-type: none"> • Зажим клиновой анкерный (натяжной) предназначен для концевого крепления проводов отвления сечением 6-25 мм² от магистрали к вводам. • Зажим изготовлен из термопластика, усиленного стекловолоконной структурой. • Предельная нагрузка анкерного зажима DN 123 350 кг. 	800	

Спецификация технических характеристик

№№ п/п	Наименование товара	Технические характеристики товара	Количество (шт.)	Цена товара за единицу, руб.	Общая цена договора (руб.)
	ИТОГО:			X	

ЗАКАЗЧИК:
Генеральный директор ОАО «РСП»

_____ **А.Р.Белевцев**

ПОСТАВЩИК:

Извещение о проведении закупки
(в редакции № 1 от 04.02.2016)

Номер извещения: 31603283179
Наименование закупки: Поставка Зажимов анкерных DN 123
Способ проведения закупки: Запрос цен

Заказчик

Наименование организации: Открытое акционерное общество
"Ремонтно-строительное предприятие"
Место нахождения: 142133, Московская, Октябрьский мост,
дом 8А
Почтовый адрес: 142133, Московская, Подольский,
Октябрьский мост, дом 8А

Контактная информация

Ф.И.О: Веденков Дмитрий
Адрес электронной почты: oaorsp@mail.ru
Телефон: +7 (496) 7658264
Факс: +7 (496) 7657400

Предмет договора

Лот №1

Сведения о позиции плана закупки: План закупки № 2150138236, позиция
плана 79
Предмет договора: Поставка Зажимов анкерных DN 123
Начальная (максимальная) цена договора: 101 272.00 Российский рубль

Информация о товаре, работе, услуге:

№	Классификация по ОКПД2	Классификация по ОКВЭД2	Ед. измерения	Количество (Объем)	Дополнительные сведения
1	27.33.13.120 Соединители электрические, зажимы контактные, наборы зажимов	27.33 Производство электроустановочных изделий	Штука	800.00	

Место поставки товара, выполнения работ, оказания услуг для лота №1

Место поставки (адрес): Московская область, г/о Подольск,
мкрн. Дубровицкий, п. Кузнечики,
Октябрьский мост, 8а

Требования к участникам закупки

Участники закупки должны отсутствовать в реестре недобросовестных поставщиков

Информация о документации по закупке

Срок предоставления документации: с 05.02.2016 по 11.02.2016

Место предоставления документации: Московская область, г/о Подольск,
мкрн. Дубровицкий, п. Кузнечики,
Октябрьский мост, 8а

Извещение о проведении закупки

Порядок предоставления документации:	В соответствии с закупочной документацией
Официальный сайт, на котором размещена документация:	www.zakupki.gov.ru
Размер, порядок и сроки внесения платы за предоставление документации по закупке	
Размер платы:	Плата не требуется
Информация о порядке проведения закупки	
Дата и время окончания подачи заявок (по местному времени):	11.02.2016 10:00
Рассмотрение заявок	
Дата и время (по местному времени):	12.02.2016 10:00
Место:	Московская область, г/о Подольск, мкрн. Дубровицкий, п. Кузнечики, Октябрьский мост, 8а
Подведение итогов	
Дата и время (по местному времени):	12.02.2016 10:00
Место:	Московская область, г/о Подольск, мкрн. Дубровицкий, п. Кузнечики, Октябрьский мост, 8а

**Открытое Акционерное Общество
«Ремонтно-строительное предприятие»**

Адрес: 142132, Московская область, г/о Подольск, мкрн. Дубровицкий, п. Кузнечики, Октябрьский мост, 8а
тел.: 8(4967) 65-82-64, 65-82-55, факс 65-74-00, электр. почта: oaorsp@mail.ru
ИНН 5074114756 КПП 507401001 р/с.40702810204000141396 в ПАО БАНК «ВОЗРОЖДЕНИЕ» г. Москва
БИК 044525181 кор./счет 30101810900000000181

ПРОТОКОЛ № 31603283179

РАССМОТРЕНИЯ ЗАЯВОК И ПОДВЕДЕНИЯ ИТОГОВ ЗАПРОСА ЦЕН № 31603283179
НА ПРАВО ЗАКЛЮЧЕНИЯ ДОГОВОРА НА ПОСТАВКУ ЗАЖИМОВ АНКЕРНЫХ DN 123

г. Подольск

«12» февраля 2016 года

На заседании закупочной комиссии по рассмотрению и оценке заявок на участие в запросе цен присутствовали:

Председатель комиссии:	Бабаев С.А.
Члены комиссии:	Козишникова В.А. Мишкина З.И. Морозов А.Ю.
Секретарь комиссии:	Веденков Д.В.

В состав единой комиссии входит 6 человек. Заседание проводится в присутствии 4-х членов комиссии. Кворум имеется. Комиссия правомочна.

Заказчик – Открытое Акционерное Общество «Ремонтно-строительное предприятие»

Сведения о заказчике – адрес: 142133, Московская область, г/о Подольск, мкрн. Дубровицкий, п. Кузнечики, Октябрьский мост, 8а.
тел.: 8(4967) 65-82-64, 65-82-55, факс 65-74-00, электр. почта: oaorsp@mail.ru

Место, дата проведения процедуры – рассмотрение и оценка заявок осуществлялось по адресу: Московская область, г/о Подольск, мкрн. Дубровицкий, п. Кузнечики, Октябрьский мост, 8а.

Адрес размещения заказа: <http://zakupki.gov.ru>

Рассмотрение и оценка заявок начались 12 февраля 2016 г. в 10-00 по местному времени.

Предмет запроса цен – Поставка зажимов анкерных DN 123

Начальная цена договора – 101 272,00рубля (Сто одна тысяча двести семьдесят два рубля 00 коп.)

На участие в запросе предложений поступило: 4 (Четыре) заявки.

Номер заявки	Наименование участника	Предложенная сумма договора	Дата и время поступления заявки
1	ООО ТК «Норма-Кабель»	88 624,00	10.02.2016 г. в 15:45
2	ООО «ТехЭнергохолдинг»	91 152,00	10.02.2016 г. в 16:50
3	ООО «НИЛЕД»	79 920,00	11.02.2016 г. в 08:35
4	ООО «ТД-ВЛИ-КОМПЛЕКТ»	84 912,00	11.02.2016 г. в 08:40

По итогам рассмотрения заявок путем голосования принято решение о соответствии предъявляемым требованиям:

1. ООО ТК «Норма-Кабель»

Члены комиссии	Ф.И.О.	«За» принятие решения	«Против» принятия решения
Председатель комиссии	Бабаев С.А.	за	
Члены комиссии:	Козишникова В.А.	за	
	Мишкина З.И.	за	
	Морозов А.Ю.	за	

2. ООО «ТехЭнергохолдинг»

Члены комиссии	Ф.И.О.	«За» принятие решения	«Против» принятия решения
Председатель комиссии	Бабаев С.А.	за	
Члены комиссии:	Козишникова В.А.	за	
	Мишкина З.И.	за	
	Морозов А.Ю.	за	

3. ООО «НИЛЕД»

Члены комиссии	Ф.И.О.	«За» принятие решения	«Против» принятия решения
Председатель комиссии	Бабаев С.А.	за	
Члены комиссии:	Козишникова В.А.	за	
	Мишкина З.И.	за	
	Морозов А.Ю.	за	

4. ООО «ТД-ВЛИ-КОМПЛЕКТ»

Члены комиссии	Ф.И.О.	«За» принятие решения	«Против» принятия решения
Председатель комиссии	Бабаев С.А.	за	
Члены комиссии:	Козишникова В.А.	за	
	Мишкина З.И.	за	
	Морозов А.Ю.	за	

По итогам рассмотрения заявок на участие в запросе цен путем голосования принято решение о признании победителем Общество с ограниченной ответственностью «НИЛЕД».

Сведения о победителе запроса цен:

Полное фирменное наименование	Общество с ограниченной ответственностью «НИЛЕД»
Сокращенное наименование	ООО «НИЛЕД»
Сведения об организационно-правовой форме	Общество с ограниченной ответственностью
Сведения о месте нахождения	142108, область Московская, город Подольск, ул. Раевского, 3
Почтовый адрес	142108, область Московская, город Подольск, ул. Раевского, 3
Номер контактного телефона	7-(499)400-57-64
ИНН	5036078497

Сведения об участнике, предложившем лучшую цену после победителя:

Полное фирменное наименование	Общество с ограниченной ответственностью «ТД-ВЛИ-КОМПЛЕКТ»
Сокращенное наименование	ООО «ТД-ВЛИ-КОМПЛЕКТ»

Сведения об организационно-правовой форме	Общество с ограниченной ответственностью
Сведения о месте нахождения	142103, Московская обл., г. Подольск, ул. Бронницкая, д. 1
Почтовый адрес	142103, Московская обл., г. Подольск, ул. Бронницкая, д. 1
Номер контактного телефона	7-496-7699423
ИНН	5036090504

Заседание комиссии окончено 12 февраля 2016 г. в 10 часов 00 минут по местному времени.

Протокол подписан присутствующими на заседании членами единой комиссии:

Председатель комиссии

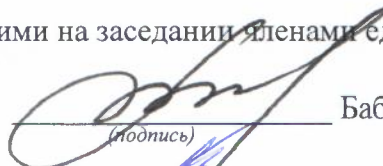
 (подпись) Бабаев С.А.

Члены комиссии:

 (подпись) Козишникова В.А.

 (подпись) Мишкина З.И.

 (подпись) Морозов А.Ю.

Секретарь комиссии:

 (подпись) Веденков Д.В.

«УТВЕРЖДАЮ»

Генеральный директор ОАО «РСП»

_____ А.Р.Белевцев

ДОКУМЕНТАЦИЯ ЗАПРОСА ЦЕН В ЭЛЕКТРОННОЙ ФОРМЕ

**На право заключения договора на поставку
электросчетчиков Меркурий
для Открытого акционерного общества
«Ремонтно-строительное предприятие»**

Подольск, 2016 г.

ПРИГЛАШЕНИЕ К УЧАСТИЮ В ЗАПРОСЕ ЦЕН

Настоящим приглашаются к участию в запросе цен, полная информация о котором указана в Разделе «Информационная карта запроса цен» настоящей документации, любые юридические лица независимо от организационно-правовой формы, формы собственности, места нахождения и места происхождения капитала, или любые физические лица, в том числе индивидуальные предприниматели.

Заинтересованные лица могут получить полный комплект документации запроса цен на Общероссийском официальном сайте <http://zakupki.gov.ru>, единой автоматизированной системе управления закупками <http://easuz.mosreg.ru/easuz223/> и официальном сайте ОАО «РСП» rsp-podolskrm.ru

Настоящая документация подготовлена в соответствии с Федеральным законом № 223-ФЗ, Положением о закупке, утвержденным в соответствии с Постановлением Правительства Московской области от 19.08.2014 № 666/31 «О мерах по реализации Федерального закона от 18.07.2011 № 223-ФЗ «О закупках товаров, работ, услуг отдельными видами юридических лиц» в Московской области» в редакции на дату размещения извещения о проведении закупки на Официальном сайте, а также иными нормативными правовыми актами, регулирующими отношения, связанные с осуществлением закупок, в целях повышения эффективности, результативности осуществления закупок товаров, работ, услуг.

В части, прямо не урегулированной законодательством Российской Федерации, проведение закупки регулируется настоящей Документацией.

Запрос цен

Под запросом цен понимается способ закупок, при котором информация о потребностях в товарах, работах, услугах для нужд Заказчика сообщается неограниченному кругу лиц путем размещения на Официальном сайте извещения о проведении запроса цен и победителем, в котором Комиссия признает участника закупки, предложившего наиболее низкую цену договора.

Запрос цен не является конкурсом либо аукционом. Таким образом, данный способ закупки не накладывает на Заказчика соответствующего объема гражданско-правовых обязательств по обязательному заключению договора с победителем запроса цен или иным его участником.

Заказчик, официально разместивший на Официальном сайте извещение о проведении запроса цен, вправе отказаться от его проведения. Извещение об отказе от проведения запроса цен размещается не позднее, чем за три дня до даты окончания срока подачи заявок на участие в запросе цен в порядке, установленном для Официального размещения на Официальном сайте извещения о проведении запроса цен.

Требования, предъявляемые к заявке на участие в запросе цен

Заявка на участие в запросе цен должна содержать следующие сведения:

наименование, сведения об организационно-правовой форме, о месте нахождения, почтовый адрес (для юридического лица), фамилия, имя, отчество(при наличии), паспортные данные, сведения о месте жительства (для физического лица), номер контактного телефона, адрес электронной почты участника закупки(при их наличии);

идентификационный номер налогоплательщика;

согласие участника закупки исполнить условия договора, указанные в извещении о проведении запроса цен и информационной карте запроса цен;

цена товара, работы, услуги с указанием сведений о включенных или не включенных в нее расходах (расходы на перевозку, страхование, уплату таможенных пошлин, налогов, сборов и другие обязательные платежи);

копии документов, подтверждающих соответствие участника закупки требованиям, установленным в извещении о проведении запроса цен и информационной карте запроса цен;

документы, подтверждающие внесение денежных средств в качестве обеспечения заявки на участие в запросе цен, в случае, если в извещении о проведении запроса цен содержится указание на требование обеспечения такой заявки (платежное поручение, подтверждающее перечисление денежных средств в качестве обеспечения заявки на участие в запросе цен, или копия такого поручения);

по желанию участника иные сведения.

Порядок подачи заявок на участие в запросе цен

Любой участник закупки, в том числе участник закупки, которому не направлялся запрос цен, вправе подать только одну заявку на участие в запросе цен, внесение изменений в которую не допускается.

Участник закупки, подавший заявку на участие в запросе цен, вправе отозвать заявку в любое время до окончания срока подачи заявок на участие в запросе цен. Порядок и срок отзыва заявок на участие в запросе цен устанавливается в извещении о проведении запроса цен.

Заявка на участие в запросе цен подается участником закупки Заказчику в письменной форме в срок, указанный в извещении о проведении запроса цен.

Заявка на участие в запросе цен, поданная в срок, указанный в извещении о проведении запроса цен, регистрируется Заказчиком в Журнале регистрации заявок на участие в запросе цен. По требованию участника закупки, подавшего заявку на участие в запросе цен, Заказчик выдает расписку в получении заявки на участие в запросе цен с указанием даты и времени ее получения.

Проведение переговоров между Заказчиком или Комиссией и участником закупки в отношении, поданной им заявки на участие в запросе цен не допускается.

Заявки на участие в запросе цен, поданные после дня окончания срока подачи заявок на участие в запросе цен, указанного в извещении о проведении запроса цен, не рассматриваются и в день их поступления возвращаются участникам закупки, подавшим такие заявки.

В случае если после дня окончания срока подачи заявок на участие в запросе цен подана только одна заявка, Заказчик продлевает срок подачи заявок на участие в запросе цен не менее чем на три рабочих дня и в течение не более одного рабочего дня после дня окончания срока подачи заявок на участие в запросе цен, размещает на Официальном сайте извещение о продлении срока подачи таких заявок. При этом заявка, поданная в срок, указанный в извещении о проведении запроса цен, вскрывается и рассматривается одновременно с заявками, поданными в срок, указанный в извещении о продлении срока подачи заявок на участие в запросе цен.

Заявка на участие в запросе цен подается в запечатанном конверте. Вскрытие конверта осуществляется на заседании Комиссии.

В случае проведения закупки в электронной форме, порядок подачи заявок проводится по регламенту Электронной Торговой Площадки в части, не противоречащей Положению о закупках.

Рассмотрение и оценка заявок на участие в запросе цен

Комиссия в срок, не превышающий пяти рабочих дней, следующих за днем окончания срока подачи заявок на участие в запросе цен, рассматривает заявки на соответствие их требованиям, установленным в извещении о проведении запроса цен, и оценивает заявки на участие в запросе цен по критерию цена договора.

Победителем в проведении запроса цен признается участник закупки, подавший заявку на участие в запросе цен, которая отвечает всем требованиям, установленным в извещении о проведении запроса цен и в которой указана наиболее низкая цена товаров, работ, услуг. При предложении наиболее низкой цены товаров, работ, услуг несколькими участниками закупки победителем в проведении запроса цен признается участник закупки, заявка на участие в запросе цен которого поступила ранее заявок на участие в запросе цен других участников закупки.

Комиссия отклоняет заявки на участие в запросе цен, если они не соответствуют требованиям, установленным в извещении о проведении запроса цен, или предложенная в заявках на участие в запросе цен цена товаров, работ, услуг превышает начальную (максимальную) цену договора, указанную в извещении о проведении запроса цен.

Результаты рассмотрения и оценки заявок на участие в запросе цен оформляются протоколом, который подписывается всеми присутствующими на заседании членами Комиссии.

Протокол рассмотрения и оценки заявок на участие в запросе цен в течении трёх рабочих дней, следующих за днём его подписания, размещается Заказчиком на Официальном сайте.

Протокол рассмотрения и оценки заявок на участие в запросе цен составляется в одном экземпляре, который остается у Заказчика. Заказчик в течение трех рабочих дней со дня подписания указанного протокола передает победителю в проведении запроса цен проект договора, который составляется путем включения в него условий исполнения договора, предусмотренных извещением о проведении запроса цен, и цены, предложенной победителем запроса цен в заявке на участие в запросе цен.

В случае если победитель в проведении запроса цен в срок, указанный в извещении о проведении запроса цен, не представил Заказчику подписанный проект договора на условиях, указанных в поданной участником закупки, с которым заключается договор, заявке на участие в запросе цен на участие в запросе цен и в извещении о проведении запроса цен, а также обеспечение исполнения договора в случае, если Заказчиком было установлено требование

обеспечения исполнения договора, такой победитель признается уклонившимся от заключения договора.

В случае, если победитель в проведении запроса цен признан уклонившимся от заключения договора, Заказчик вправе обратиться в суд с иском о требовании о понуждении победителя в проведении запроса цен заключить договор, а также о возмещении убытков, причиненных уклонением от заключения договора, либо заключить договор с участником закупки, предложение о цене договора которого содержит лучшее условие по цене договора, следующее после предложенного победителем в проведении запроса цен условия, если цена договора не превышает начальную (максимальную) цену договора, указанную в извещении о проведении запроса цен. При этом заключение договора для указанных участников закупки является обязательным. В случае уклонения указанных участников закупки от заключения договора Заказчик вправе обратиться в суд с иском о требовании о понуждении таких участников закупки заключить договор, а также о возмещении убытков, причиненных уклонением от заключения договора, осуществить повторный запрос цен.

Договор должен быть заключен Заказчиком не ранее десяти дней со дня размещения на Официальном сайте протокола рассмотрения и оценки заявок на участие в запросе цен и не позднее двадцати дней со дня подписания указанного протокола.

Запрос цен признается несостоявшимся в случае если:

подана только одна заявка на участие в запросе цен и в результате продления срока подачи заявок на участие в запросе цен дополнительно не представлена ни одна заявка на участие в запросе цен;

не подано ни одной заявки на участие в запросе цен;

на основании результатов рассмотрения Комиссией заявок на участие в запросе цен принято решение об отклонении всех заявок на участие в запросе цен или на основании результатов рассмотрения Комиссией заявок на участие в запросе цен участников закупки принято решение о допуске к участию в запросе цен единственного участника закупки, из всех подавших заявки.

Договор заключается на условиях, предусмотренных извещением о проведении запроса цен, по цене, предложенной в заявке на участие в запросе цен победителя в проведении запроса цен или в заявке на участие в запросе цен участника закупки, с которым заключается договор в случае уклонения победителя в проведении запроса цен от заключения договора.

При заключении договора по результатам проведенной закупки по цене, сниженной победителем или участником закупки, с которым заключается договор, на 30 (тридцать) и более процентов от начальной (максимальной) цены закупки, обязательно представление таким победителем или участником закупки, с которым заключается договор, обоснования снижения цены договора. В случае непредставления такого обоснования, победитель или участник закупки, с которым заключается договор, признаются уклонившимся от заключения договора.

В случаях, если запрос цен признается несостоявшимся, Заказчик продлевает срок подачи заявок на участие в запросе цен на четыре рабочих дня и в течение одного рабочего дня после даты окончания срока подачи таких заявок размещает в единой информационной системе извещение о продлении срока подачи таких заявок; отказывается от проведения повторного запроса цен, в случае если утрачена потребность в закупке; объявляет о проведении повторного запроса цен. При этом Заказчик вправе изменить условия запроса цен.

ИНФОРМАЦИОННАЯ КАРТА/ИЗВЕЩЕНИЕ ЗАПРОСА ЦЕН В ЭЛЕКТРОННОЙ ФОРМЕ

В Информационной карте запроса цен содержится информация для данной конкретной закупки, которая уточняет, разъясняет и дополняет положения настоящей документации.

При возникновении противоречия между положениями Общей части документации и части «Информационная карта запроса цен», применяются положения части «Информационная карта запроса цен».

№ п/п	Наименование пункта	Текст пояснений
1	Заказчик, юридический адрес, контактное лицо, телефон, факс, адрес электронной почты	Заказчик: Открытое акционерное общество «Ремонтно-строительное предприятие» Юридический адрес: Московская область, Подольский район, п.Кузнечики, ул. Октябрьский мост, 8а Почтовый адрес: 142133, Московская область, Подольский район, п.Кузнечики, ул. Октябрьский мост, 8а Контактное лицо: Веденков Дмитрий Витальевич тел. (4967) 65-82-64 (112 – планово-экономическое отделение), Контактное лицо по техническим вопросам и вопросам поставки товара: Шпаков Евгений Владимирович тел. (4967) 65-82-64 (116 – начальник участка) факс: (4967) 65-74-00 Адрес электронной почты: oaorsp@mail.ru
2	Предмет договора	Поставка электросчетчиков.
3	Требования, установленные заказчиком, к качеству, техническим характеристикам товара, требования к их безопасности, к функциональным характеристикам товара, к размерам, упаковке, отгрузке товара и иные показатели, связанные с определением соответствия товара потребностям заказчика	Качество и безопасность поставляемого товара должны соответствовать стандартам и нормам безопасности, действующим в Российской Федерации на данный вид продукции. Поставляемый Товар должен быть новым, год выпуска: не ранее 2015г., не бывшим в использовании, выполнен по ГОСТу указанному в техническом задании. Товар по своим техническим, функциональным характеристикам должен соответствовать потребностям заказчика, указанным в Техническом задании (Приложение №1)
4	Требования к содержанию, форме, оформлению и составу заявки на участие в Запросе цен	Заявка на участие в запросе цен должна содержать следующие сведения: - наименование, сведения об организационно-правовой форме, о месте нахождения, почтовый адрес (для юридического лица), фамилия, имя, отчество(при наличии), паспортные данные, сведения о месте жительства (для физического лица), номер контактного телефона, адрес электронной почты участника закупки(при их наличии); - идентификационный номер налогоплательщика; - согласие участника закупки исполнить условия договора, указанные в извещении о проведении запроса цен; - цена товара, работы, услуги с указанием сведений о включенных или не включенных в нее расходах (расходы на перевозку, страхование, уплату таможенных пошлин, налогов, сборов и другие обязательные платежи); - копии документов, подтверждающих соответствие участника закупки требованиям, установленным в извещении о проведении запроса цен; - по желанию участника иные сведения. Все документы, входящие в состав заявки на участие в закупке в электронной форме, должны быть отсканированы с

		разрешением не менее чем 200 dpi и быть надлежащим образом подписаны электронной цифровой подписью лица, уполномоченного на осуществление действий от имени участника закупки. Предоставление документа в нечитаемом виде равноценно отсутствию соответствующего документа и является основанием признания данной заявки не соответствующей требованиям.
5	Требования к описанию участниками закупки поставляемого товара, который является предметом закупки, его функциональных характеристик (потребительских свойств), его количественных и качественных характеристик, требования к описанию участниками закупки выполняемой работы, оказываемой услуги, которые являются предметом закупки, их количественных и качественных характеристик;	<p>Описание участниками закупки объекта закупки (предмета запроса цен), в том числе: функциональных, технических и качественных характеристик, эксплуатационных характеристик объекта закупки (при необходимости), размеров, требований к упаковке и отгрузке товара и иных показателей, связанных с определением соответствия товара (работ, услуг) потребностям заказчика, осуществляется в соответствии с требованиями к предмету контракта, указанными в документации.</p> <p>При описании цифровых показателей характеристик товара (работ, услуг), в том числе условий гарантийного обслуживания, не допускается применение понятий «не более», «не менее», за исключением случаев, если заказчиком при описании показателей товара предусмотрены в соответствующем разделе позиции, которые не имеют конкретных значений и указание их допустимо в сопровождении словами «не более», «не менее»</p>
6	Место, условия и сроки (периоды) поставки товара, выполнение работ, оказания услуг	<p>Поставка товара осуществляется на объект, расположенный по адресу: Московская область, г/о Подольск, мкрн. Дубровицкий, п. Кузнечики, Октябрьский мост, 8а.</p> <p>Условия: Поставка осуществляется в соответствии с проектом договора.</p> <p>Срок поставки товара: в течении 10-ти рабочих дней со дня заключения договора.</p>
7	Сведения о начальной (максимальной) цене договора (цене лота), руб.	126 560,00 (Сто двадцать шесть тысяч пятьсот шестьдесят рублей 00 копеек)
8	Форма, сроки и порядок оплаты товара, услуг	<p>Оплата осуществляется в безналичной форме</p> <ul style="list-style-type: none"> - авансирование не предусмотрено; - Платеж в размере 100 (Ста) % цены Договора, в течение 20 (Двадцати) банковских дней с момента подписания Покупателем товарной накладной и счета-фактуры.
9	Порядок формирования цены договора (цены лота) (с учетом или без учета расходов на перевозку, страхование, уплату таможенных пошлин, налогов и других обязательных платежей)	В цену договора включены: стоимость товара, расходы на страхование, на уплату таможенных пошлин, налогов, включая НДС, сборов, транспортные расходы, связанные с доставкой товара на объект, погрузочно-разгрузочные работы и другие обязательные платежи
10	Место, дата начала и окончания срока подачи заявок	Электронная площадка ООО «РТС-тендер» www.rts-tender.ru с 05 февраля 2016 года по 11 февраля 2016 года 10:00 (время московское)
11	Требования к участникам размещения заказа	<p>К участникам предъявляются следующие требования:</p> <ul style="list-style-type: none"> - отсутствие в реестрах недобросовестных поставщиков согласно федеральным законам № 94-ФЗ от 21.07.2005г., № 44-ФЗ от 05.04.2013 и № 223-ФЗ от 18.07.2011г.; - соответствие участников закупки требованиям, устанавливаемым в соответствии с законодательством РФ к лицам, осуществляющим

		<p>поставки товаров, выполнение работ, оказание услуг, являющихся предметом закупки;</p> <ul style="list-style-type: none"> - не проведение ликвидации участника закупки – юридического лица и отсутствие решения арбитражного суда о признании участника закупки – юридического лица, индивидуального предпринимателя банкротом и об открытии конкурсного производства; - не приостановление деятельности участника закупки в порядке, предусмотренном КоАП РФ, на день подачи заявки на участие в закупке. <p>Несоответствие Участника закупки и/или заявки Участника закупки требованиям документации о запросе цен является основанием для отклонения заявки Участника закупки. Отклоненные заявки не подлежат оценке и сопоставлению.</p>
12	<p>Документы, представляемые участником в составе заявки на участие для подтверждения их соответствия установленным требованиям</p>	<p>Заявка на участие в запросе цен должна содержать следующие сведения:</p> <ul style="list-style-type: none"> - наименование, сведения об организационно-правовой форме, о месте нахождения, почтовый адрес (для юридического лица), фамилия, имя, отчество(при наличии), паспортные данные, сведения о месте жительства (для физического лица), номер контактного телефона, адрес электронной почты участника закупки(при их наличии); - идентификационный номер налогоплательщика; - согласие участника закупки исполнить условия договора, указанные в извещении о проведении запроса цен; - цена товара, работы, услуги с указанием сведений о включенных или не включенных в нее расходах (расходы на перевозку, страхование, уплату таможенных пошлин, налогов, сборов и другие обязательные платежи); - копии документов, подтверждающих соответствие участника закупки требованиям, установленным в извещении о проведении запроса цен; - по желанию участника иные сведения.
13	<p>Место и дата рассмотрения предложений участников закупки и подведения итогов закупки</p>	<p>г/о Подольск, мкрн. Дубровицкий, п. Кузнечики, Октябрьский мост, д.8А 12 февраля 2016 года в 10:00</p>
14	<p>Место и срок размещения протокола подведения итогов Запроса цен</p>	<p>Общероссийский официальный сайт http://zakupki.gov.ru, и Электронная площадка ООО «РТС-тендер» www.rts-tender.ru до 17 февраля 2016 года</p>
15	<p>Размер обеспечения заявки</p>	<p>Не предусмотрено</p>
16	<p>Сведения о валюте, используемой для формирования цены договора и расчетов с поставщиками</p>	<p>Рубли РФ</p>
17	<p>Размер обеспечения исполнения договора, срок и порядок его предоставления</p>	<p>Не предусмотрено</p>
18	<p>Сведения о праве заказчика изменить количество товара, объем выполняемых работ</p>	<p>В соответствии с проектом договора</p>
19	<p>Перечень документов, подтверждающих соответствие товара, требованиям, установленным в</p>	<p>Поставляемый товар должен иметь:</p> <ul style="list-style-type: none"> - сертификат соответствия; - руководство по эксплуатации на русском языке; - гарантийные документы с указанием гарантийных сроков от производителя и поставщика.

	соответствии с законодательством РФ, в случае, если в соответствии с законодательством РФ установлены требования к таким товарам, работам, услугам.	
20	Требования к сроку и (или) объему предоставления гарантий качества оказываемых услуг	Товар должен соответствовать законодательству, действующему на территории РФ для данного вида товаров. Сроки предоставления гарантий качества на товар – не менее 24 месяцев со дня ввода в эксплуатацию.
21	Привлечение субподрядчиков (соисполнителей)	Не допускается
22	Срок подписания договора участником, обязанным заключить договор	Договор должен быть заключен Заказчиком не ранее десяти дней со дня размещения на Официальном сайте протокола рассмотрения и оценки заявок на участие в запросе цен и не позднее двадцати дней со дня подписания указанного протокола.
23	Сведения о возможности проведения переторжки и порядок её проведения	Не предусмотрено
24	Возможность отказа заказчика от проведения Запроса цен	Извещение об отказе от проведения запроса цен размещается не позднее, чем за три дня до даты окончания срока подачи заявок на участие в запросе цен в порядке, установленном для Официального размещения на Официальном сайте извещения о проведении запроса цен.
25	Формы, порядок, дата начала и дата окончания срока предоставления участникам закупки разъяснений положений документации о закупке	Разъяснение участникам закупки положений документации не предоставляется
26	Срок, место и порядок предоставления документации о закупке, размер, порядок и сроки внесения платы, взимаемой заказчиком за предоставление документации, если такая плата установлена заказчиком, за исключением случаев предоставления документации в форме электронного документа	Документация о закупке в виде электронного документа доступна для ознакомления на сайте http://zakupki.gov.ru и Электронной площадке ООО «РТС-тендер» www.rts-tender.ru с момента публикации настоящего извещения. Получить документацию о закупке можно в рабочие дни с 8:00 до 12:00 (время московское) по адресу: 142133, Московская область, г/о Подольск, мкрн. Дубровицкий, п. Кузнечики, Октябрьский мост, д.8А. При этом получателю документации о закупке необходимо иметь при себе доверенность от имени участника и документ, удостоверяющий личность.

ТЕХНИЧЕСКОЕ ЗАДАНИЕ

<u>№п/п</u>	<u>Наименование материала</u>	<u>Требуемые значения</u>	<u>Кол-во</u>	<u>Ед. изм.</u>
<u>1</u>	Счетчик Меркурий-230 ART-03 CLN I 5- 7.5 А	Номинальное напряжение: 3×230/400 В, 50 Гц. Номинальный ток: 5 А. Максимальный ток: 7,5 А. Диапазон рабочих температур: от -50°С до +70°С. Класс точности при измерении активной энергии 0,5S	10	Шт.
<u>2</u>	Счетчик Меркурий-230 ART-02 CLN I 10- 100 А	Номинальное напряжение: 3×230/400 В, 50 Гц. Номинальный ток: 10 А. Максимальный ток: 100 А. Диапазон рабочих температур: от -50°С до +70°С. Класс точности при измерении активной энергии 1	10	Шт.

Поставка счетчиков марки «Меркурий» связана с тем, что в ОАО «РСП» снятие показаний электросчетчиков проводится посредством удаленного доступа с помощью программы «Конфигуратор счетчиков «Меркурий»» через GSM модем. Данная программа интегрирована на работу только со счетчиками данной марки!

Раздел: ОБРАЗЦЫ ФОРМ ОСНОВНЫХ ДОКУМЕНТОВ, ВКЛЮЧАЕМЫХ В ЗАЯВКУ НА УЧАСТИЕ В ЗАПРОСЕ ЦЕН

Форма 1.

Фирменный бланк участника

« ___ » _____ 20__ года № _____

ЗАЯВКА НА УЧАСТИЕ В ЗАПРОСЕ ЦЕН (ФОРМА 1)

Изучив извещение о проведении Запроса цен на право заключения договора на поставку товара для нужд Открытого Акционерного Общества «Ремонтно-строительное предприятие», на Общероссийском официальном сайте на сайте <http://zakupki.gov.ru/>, документацию запроса цен и принимая установленные в них требования и условия Запроса цен,

(полное наименование участника с указанием организационно-правовой формы)

зарегистрированное по адресу _____
(юридический адрес участника Запроса цен)

предлагает заключить договор на: _____
(предмет договора)

Срок поставки товара: _____

Настоящим подтверждаем, что против _____
(наименование участника) не проводится процедура ликвидации, не принято арбитражным судом решения о признании _____ (наименование участника) банкротом, деятельность _____ (наименование участника) не приостановлена, а также, что размер задолженности по начисленным налогам, сборам и иным обязательным платежам в бюджеты любого уровня или государственные внебюджетные фонды за прошедший календарный год не превышает _____ % _____ (значение указать цифрами и прописью) балансовой стоимости активов _____ (наименование участника) по данным бухгалтерской отчетности за последний завершенный отчетный период, на имущество не наложен арест по решению суда, административного органа.

В случае признания нас победителем Запроса цен мы берем на себя обязательства подписать со своей стороны договор в соответствии с требованиями документации Запроса цен и условиями нашей заявки в течение 3 (трех) рабочих дней с даты получения от заказчика проекта договора и представить все подписанные экземпляры договора заказчику.

В случае, если нашей заявке будет присвоен второй номер, а победитель Запроса цен будет признан уклонившимся от заключения договора с заказчиком, мы обязуемся подписать данный договор в соответствии с требованиями документации Запроса цен и условиями нашей заявки.

В соответствии с инструкциями, полученными от Вас в документации Запроса цен, информация по сути нашей заявки представлена в следующих документах, которые являются неотъемлемой частью нашей заявки:

№ п/п	Наименование документа [указываются документы, перечисленные в пункте 4 раздела 4 «Информационная карта»]	№ страницы	Число страниц
1.			
2.			
3.			
4.			
5.			
6.			
7.			

(Подпись уполномоченного представителя)

(ФИО и должность подписавшего)

М.П.

ИНСТРУКЦИИ ПО ЗАПОЛНЕНИЮ

1. Данные инструкции не следует воспроизводить в документах, подготовленных участником на участие в Запросе цен.

2. Заявку на участие в Запросе цен следует оформить на официальном бланке участника. Участник присваивает заявке дату и номер в соответствии с принятыми у него правилами документооборота.

3. Участник должен указать свое полное наименование (с указанием организационно-правовой формы) и юридический адрес.

4. Участник должен перечислить и указать объем каждого из прилагаемых к заявке документов, определяющих суть технико-коммерческого предложения участника Запроса цен.

Запрос цен на право заключения договора на _____

АНКЕТА УЧАСТНИКА ЗАПРОСА ЦЕН (Форма 2)

Участник Запроса цен: _____

№	Наименование	Сведения об участнике запроса цен
1.	Фирменное наименование (полное и сокращенное наименования организации либо Ф.И.О. участника – физического лица, в том числе зарегистрированного в качестве индивидуального предпринимателя)	
2.	Организационно - правовая форма	
3.	Свидетельство о внесении в Единый государственный реестр юридических лиц/индивидуальных предпринимателей (дата и номер, кем выдано) либо паспортные данные для участника – физического лица	
4.	ИНН	
5.	Юридический адрес (страна, адрес)	
6.	Почтовый адрес (страна, адрес)	
7.	Фактическое местоположение	
8.	Телефоны (с указанием кода города)	
9.	Факс (с указанием кода города)	
10.	Адрес электронной почты	

(Подпись уполномоченного представителя)

(ФИО и должность подписавшего)

М.П.

ИНСТРУКЦИИ ПО ЗАПОЛНЕНИЮ

1. Данные инструкции не следует воспроизводить в документах, подготовленных участником на участие в запросе цен.
2. Участник приводит номер и дату заявки, приложением к которой является данная анкета участника запроса цен.
3. Участник указывает свое фирменное наименование (в т.ч. организационно-правовую форму).
4. Заполненная участником анкета должна содержать все сведения, указанные в таблице. В случае отсутствия каких-либо данных указать слово «нет».

(ПРОЕКТ) ДОГОВОР N ____

г. Подольск

от «__» _____ 2016 г.

Открытое Акционерное Общество «Ремонтно-строительное предприятие», именуемое в дальнейшем **Заказчик**, в лице генерального директора Белевцева Александра Рудольфовича, действующего на основании Устава, с одной стороны, и _____ именуемое в дальнейшем **Поставщик**, в лице _____, действующего на основании _____, с другой стороны, совместно именуемые в дальнейшем стороны, с соблюдением требований Федерального закона от 18.07.2011г. № 223-ФЗ «О закупках товаров, работ, услуг отдельными видами юридических лиц», на основании результатов размещения заказа путем проведения Запроса цен (протокол № ____ от ____ 2016 г.), заключили настоящий договор о нижеследующем

1. ПРЕДМЕТ ДОГОВОРА

1.1. По настоящему договору Поставщик обязуется поставить Заказчику **электросчетчики, (далее - Товар)** в соответствии с техническим заданием (Приложение № 1) и со спецификацией технических характеристик (Приложение № 2) к настоящему договору, в сроки и на условиях поставки, предусмотренные в договоре, а Заказчик обязуется принять поставленный Товар и уплатить за него цену, предусмотренную в пункте 2.1. настоящего договора.

2. ЦЕНА ДОГОВОРА И ПОРЯДОК РАСЧЕТОВ

2.1. Общая сумма (цена) договора составляет _____(_____) руб., в том числе НДС (18 %) _____руб.

Цена договора является твердой и может изменяться исключительно в случаях, предусмотренных Федеральным законом «О закупках товаров, работ, услуг отдельными видами юридических лиц» № 223-ФЗ от 18.07.2011 г.

В цену договора включены: стоимость товара, расходы на страхование, на уплату таможенных пошлин, налогов, включая НДС, сборов, транспортные расходы, связанные с доставкой товара на объект и другие обязательные платежи.

2.2. Оплата Товара производится за счет прибыли предприятия, полученной в результате осуществления регулируемой деятельности (услуги по передаче электрической энергии)

2.3. Авансирование не предусмотрено

2.4. Расчет (оплата) 100% стоимости за фактически поставленный Товар производится Заказчиком в течение 20 (Двадцати) банковских дней со дня подписания товарных накладных, при соответствии надлежащему качеству на основании счетов-фактур.

3. ПРАВА И ОБЯЗАННОСТИ СТОРОН

3.1. Поставщик обязан:

3.1.1. Осуществить поставку Заказчику Товара надлежащего качества. Срок поставки товара – в течении 10 рабочих дней со дня заключения договора.

3.1.2. Осуществить поставку Товара автотранспортом и за свой счет по адресу: Московская область, г/о Подольск, мкрн. Дубровицкий, п. Кузнечики, Октябрьский мост, д.8А.

3.1.3. Передать Заказчику Товар свободный от любых прав третьих лиц.

3.1.4. Одновременно с передачей Товара предоставить Заказчику сертификат соответствия на товар, руководство по эксплуатации на русском языке, гарантийные документы с указанием гарантийных сроков от производителя и поставщика, а также документы, подтверждающие проведение испытания оборудования товара.

3.1.5. Осуществлять гарантийное обслуживание Товара: выезд на место нахождения Товара в течение 3 дней с момента получения заявки Заказчика. Расходы на обслуживание Товара в гарантийный срок несет Поставщик в пределах гарантийных обязательств.

3.1.6. Выполнять другие обязанности, предусмотренные действующим гражданским законодательством РФ.

3.2. Заказчик обязан:

3.2.1. Оплатить Товар в порядке и сроки, предусмотренные настоящим договором

3. КАЧЕСТВО ТОВАРА

4.1. Поставляемый Товар должен быть новым, произведенным не ранее 2015 года, не бывшим в эксплуатации.

4.2. Качество и безопасность поставляемого товара должны соответствовать стандартам и нормам безопасности, действующим в Российской Федерации на данный вид продукции.

4.3. В случае поставки Товара ненадлежащего качества Заказчик вправе по своему выбору потребовать:

- соразмерного уменьшения цены;
- безвозмездной замены некачественного Товара в течение 14 календарных дней после извещения Поставщика Заказчиком.

4.4. В случае существенного нарушения требований к качеству Товара (обнаружения неустранимых недостатков; недостатков, которые не могут быть устранены без несоразмерных расходов или затрат времени, или выявляются неоднократно; проявляются вновь после их устранения, и других подобных недостатков) Заказчик вправе по своему выбору:

- отказаться от исполнения договора и потребовать возврата уплаченной цены;
- потребовать замены Товара ненадлежащего качества Товаром, соответствующим договору.

4.5. Поставщик отвечает за недостатки Товара, если не докажет, что недостатки Товара возникли после его передачи Заказчику вследствие нарушения Заказчиком инструкции по эксплуатации и хранению Товара либо действий третьих лиц, либо непреодолимой силы.

4.6. Требования, связанные с недостатками Товара, могут быть предъявлены Заказчиком, если недостатки обнаружены в течение гарантийного срока.

Гарантийный срок на Товар составляет _____ месяцев. Гарантийный срок начинается течь с момента ввода Товара в эксплуатацию.

4.7. Выезд по заявке Заказчика для осуществления гарантийного обслуживания и ремонта в течение 3-х суток с момента поступления заявки.

5. КОЛИЧЕСТВО ТОВАРА

5.1. В случае поставки Товара Заказчику в меньшем количестве (неполной комплектностью), чем предусмотрено в Приложении №1 к настоящему договору Заказчик вправе по своему выбору:

- потребовать поставить недостающее количество Товара;
- отказаться от переданного Товара и от его оплаты и потребовать возврата уплаченной денежной суммы.

5.2. Не заказанный Заказчиком Товар не поставляется и не принимается Заказчиком.

6. УПАКОВКА И МАРКИРОВКА ТОВАРА

6.1. Товар должен быть маркирован и упакован в тару (упаковку), обеспечивающую его сохранность при перевозке и хранении, в соответствии с требованиями действующих нормативных документов в Российской Федерации на данный вид продукции.

6.2. В случае передачи Товара с маркировкой, не соответствующей требованиям действующих нормативных документов, или без нее Заказчик вправе потребовать от Поставщика заменить Товар на маркированный согласно вышеуказанным требованиям.

7. ПЕРЕДАЧА И ПРИЕМКА ТОВАРА

7.1. Поставщик обязан передать Товар Заказчику согласно п.3.1 настоящего договора.

Товар передается полной комплектностью в соответствии с Приложением № 1 к настоящему договору.

7.2. Поставщик считается выполнившим свои обязательства по передаче Товара после подписания уполномоченными представителями сторон товарной накладной и представления документов, предусмотренных п. 3.1.4. настоящего договора.

7.3. Заказчик обязан принять переданный ему Товар, за исключением случаев, когда он вправе потребовать замены или возврата Товара.

7.4. Товар считается переданным Поставщиком и принятым Заказчиком если:

- качество Товара соответствует требованиям, установленным в разделе 4 настоящего договора.

- Товар передан полной комплектностью в соответствии с п.7.1 настоящего раздела.

7.5. Риск случайной гибели на Товар переходят к Заказчику с момента принятия им Товара и подписания уполномоченными представителями сторон товарной накладной. С указанного момента Поставщик считается выполнившим свою обязанность по передаче Товара.

7.6. В остальном стороны при приемке Товара по количеству и качеству руководствуются требованиями Инструкции "О порядке приемки Товара производственно-технического назначения и Товаров народного потребления по количеству", утвержденной постановлением Госарбитража при Совете Министров СССР от 15 июня 1965 г. N П-6, с посл. изм. и доп., и по качеству в соответствии с требованиями Инструкции "О порядке приемки Товара производственно-технического назначения и Товаров народного потребления по качеству", утвержденной постановлением Госарбитража СССР от 25 апреля 1966 г. N П-7, с посл. изм. и доп., с учетом положений, урегулированных настоящим договором.

8. ОТВЕТСТВЕННОСТЬ СТОРОН

8.1. Сторона, не исполнившая или ненадлежащим образом исполнившая обязательства по настоящему договору, обязана возместить другой стороне причиненные таким неисполнением убытки.

8.2. В случае просрочки передачи Поставщиком Товара в срок, предусмотренный пунктом 3.1.1 настоящего договора, Поставщик уплачивает Заказчику пеню в размере 0,1 % от стоимости не переданной партии Товара за каждый день просрочки.

8.3. Уплата неустойки не освобождает Поставщика от обязанности устранения допущенных им нарушений.

8.4. За нарушение Заказчиком обязательств, предусмотренных настоящим договором Поставщик вправе потребовать с Заказчика уплаты неустойки за несвоевременную оплату по вине о Заказчика принятого товара в размере 1/300 (одной трехсотой) действующей на день уплаты пени ставки рефинансирования Центрального банка РФ от суммы просроченной оплаты за каждый день просрочки.

8.5. Во всем остальном, что не предусмотрено договором стороны несут ответственность в соответствии с действующим законодательством РФ.

9. ОБСТОЯТЕЛЬСТВА НЕПРЕОДОЛИМОЙ СИЛЫ

9.1. Стороны освобождаются от ответственности за частичное или полное неисполнение своих обязательств по настоящему договору, если их исполнению препятствует чрезвычайное и непредотвратимое при данных условиях обстоятельство (непреодолимая сила).

9.2. При возникновении обстоятельств непреодолимой силы, препятствующих исполнению обязательств по настоящему договору одной из сторон, она обязана оповестить другую сторону не позднее 10 дней с момента возникновения таких обстоятельств, при этом срок выполнения обязательств по настоящему договору переносится соразмерно времени, в течение которого действовали такие обстоятельства.

10. СРОК ДЕЙСТВИЯ, ПОРЯДОК ИЗМЕНЕНИЯ И РАСТОРЖЕНИЯ ДОГОВОРА

10.1. Настоящий договор считается заключенным после подписания его Сторонами.

10.2. Договор действует до полного исполнения сторонами своих обязательств по настоящему договору или до расторжения настоящего договора.

10.3. Настоящий договор с учетом требований Федерального закона «О закупках товаров, работ, услуг отдельными видами юридических лиц», может быть расторгнут или изменен:

- по соглашению сторон, совершенному в письменной форме, за подписью уполномоченных лиц сторон;
- на основании вынесенного в установленном порядке решения судебного органа.

11. РАЗРЕШЕНИЕ СПОРОВ

11.1. Все споры и разногласия, которые могут возникнуть между сторонами по вопросам, не нашедшим своего разрешения в тексте данного договора, будут разрешаться путем переговоров на основе действующего законодательства.

11.2. При неурегулировании в процессе переговоров спорных вопросов, споры разрешаются в Арбитражном суде Московской области в порядке, установленном действующим законодательством.

12. ДОПОЛНИТЕЛЬНЫЕ УСЛОВИЯ И ЗАКЛЮЧИТЕЛЬНЫЕ ПОЛОЖЕНИЯ

12.1. Все изменения и дополнения к настоящему договору действительны, если они оформлены в виде дополнительного соглашения и подписаны уполномоченными на то представителями сторон.

12.2. Все уведомления и сообщения должны направляться в письменной форме.

12.3. Настоящий договор, совершенный с факсимильным воспроизведением подписей сторон имеет юридическую силу, с обязательным последующим оформлением договора оригиналами подписей сторон и печатей.

12.4. Во всем остальном, что не предусмотрено настоящим договором, стороны руководствуются действующим законодательством.

12.5. Настоящий договор составлен в двух подлинных экземплярах по одному для каждой из сторон.

12.6. Все приложения к настоящему договору являются его неотъемлемой частью.

Приложения к договору:

Приложение № 1 (Техническое задание);

Приложение № 2 (Спецификация технических характеристик).

13. АДРЕСА И БАНКОВСКИЕ РЕКВИЗИТЫ СТОРОН

ЗАКАЗЧИК:

ОАО «РСП»
142132, Московская область, г/о Подольск,
мкрн. Дубровицкий, пос. Кузнечики,
Октябрьский мост, 8а
ИНН 5074114756 КПП 507401001
ПАО БАНК «ВОЗРОЖДЕНИЕ» г. Москва
р/с 40702810204000141396
к/с 301018109000000000181
БИК 044525181

ПОДРЯДЧИК:

14. ПОДПИСИ СТОРОН

ЗАКАЗЧИК:

Генеральный директор ОАО «РСП»

_____ **А.Р.Белевцев**

ПОДРЯДЧИК:

ТЕХНИЧЕСКОЕ ЗАДАНИЕ

№п/п	Наименование материала	Требуемые значения	Кол-во	Ед. изм.
<u>1</u>	Счетчик Меркурий-230 ART-03 CLN I 5- 7.5 А	Номинальное напряжение: 3×230/400 В, 50 Гц. Номинальный ток: 5 А. Максимальный ток: 7,5 А. Диапазон рабочих температур: от -50°С до +70°С. Класс точности при измерении активной энергии 0,5S	10	Шт.
<u>2</u>	Счетчик Меркурий-230 ART-02 CLN I 10- 100 А	Номинальное напряжение: 3×230/400 В, 50 Гц. Номинальный ток: 10 А. Максимальный ток: 100 А. Диапазон рабочих температур: от -50°С до +70°С. Класс точности при измерении активной энергии 1	10	Шт.

Спецификация технических характеристик

№№ п/п	Наименование товара	Технические характеристики товара	Количество (шт.)	Цена товара за единицу, руб.	Общая цена договора (руб.)
	ИТОГО:			Х	

ЗАКАЗЧИК:
Генеральный директор ОАО «РСП»

_____ **А.Р.Белевцев**

ПОСТАВЩИК:

Извещение о проведении закупки

(в редакции № 1 от 04.02.2016)

Номер извещения: 31603283215
Наименование закупки: Поставка электросчетчиков Меркурий
Способ проведения закупки: Запрос цен в электронной форме
Наименование электронной площадки в сети Интернет: РТС-тендер
Адрес электронной площадки в сети Интернет: 223.rts-tender.ru

Заказчик

Наименование организации: Открытое акционерное общество "Ремонтно-строительное предприятие"

Место нахождения: 142133, Московская, Октябрьский мост, дом 8А

Почтовый адрес: 142133, Московская, Подольский, Октябрьский мост, дом 8А

Контактная информация

Ф.И.О: Веденков Дмитрий

Адрес электронной почты: oaorsp@mail.ru

Телефон: 74967658264

Факс: 74967657400

Предмет договора

Лот №1

Предмет договора: Поставка электросчетчиков Меркурий

Начальная (максимальная) цена договора: 126 560.00 Российский рубль

Информация о товаре, работе, услуге:

№	Классификация по ОКПД2	Классификация по ОКВЭД2	Ед. измерения	Количество (Объем)	Дополнительные сведения
1	27.1 Электродвигатели, генераторы, трансформаторы и электрическая распределительная и контрольно-измерительная аппаратура	27.12 Производство электрической распределительной и регулирующей аппаратуры	Штука	20.00	

Место поставки товара, выполнения работ, оказания услуг для лота №1

Место поставки (адрес): Подольск, мкрн. Дубровицкий, п. Кузнечики, Октябрьский мост, 8а

Требования к участникам закупки

Участники закупки должны отсутствовать в реестре недобросовестных поставщиков

Извещение о проведении закупки

Информация о документации по закупке

Срок предоставления документации:

с 05.02.2016 по 11.02.2016

Место предоставления документации:

Электронная площадка РТС-тендер

Порядок предоставления документации:

В соответствии с закупочной документацией

Официальный сайт, на котором размещена документация:

www.zakupki.gov.ru

Размер, порядок и сроки внесения платы за предоставление документации по закупке

Размер платы:

Плата не требуется

Информация о порядке проведения закупки

Дата и время окончания подачи заявок (по местному времени):

11.02.2016 10:00

Рассмотрение заявок

Дата и время (по местному времени):

12.02.2016 10:00

Место:

<http://www.rts-tender.ru>

Проведение закупки в электронной форме

Дата и время подведения итогов (по местному времени):

12.02.2016 10:00

**Протокол открытия доступа к заявкам на участие в запросе цен
№ 1079**

Место публикации: <http://www.rts-tender.ru>

Дата публикации: 11.02.2016

1. Организатор закупки: Открытое акционерное общество Ремонтно-строительное предприятие".

Заказчик(и), заключающие договор:

Открытое акционерное общество Ремонтно-строительное предприятие"

2. Наименование закупки: Поставка электросчетчиков Меркурий.
3. Наименование предмета договора: **Поставка электросчетчиков Меркурий.**
4. Номер лота: 1.
5. Начальная (максимальная) цена договора: 126 560,00 (Российский рубль)
6. Состав комиссии.

Формирование и публикация протокола осуществлялась комиссией, правомочной на осуществление своей функции.

7. На момент окончания срока подачи заявок на участие в запросе цен было подано 3 заявки(ок):

Порядковый номер заявки	Дата и время подачи заявки	Наименование участника закупки
1	09.02.2016 17:34 (по московскому времени)	ИП Васильев Андрей Николаевич
2	10.02.2016 11:29 (по московскому времени)	ООО "СПЕЦЭЛЕКТРОПОСТАВКА"
3	10.02.2016 15:25 (по московскому времени)	ООО "ГТК"

8. Протокол открытия доступа к заявкам на участие в запросе цен подписан всеми присутствующими на заседании членами комиссии.

**Протокол подведения итогов запроса цен
№ 1079**

Место публикации: <http://www.rts-tender.ru>

Дата публикации: 12.02.2016

1. Организатор закупки: Открытое акционерное общество Ремонтно-строительное предприятие".

Заказчик(и), заключающие договор:

Открытое акционерное общество Ремонтно-строительное предприятие"

2. Наименование закупки: Поставка электросчетчиков Меркурий.
3. Номер лота: 1.
4. Наименование предмета договора: **Поставка электросчетчиков Меркурий.**
5. Начальная (максимальная) цена договора: 126 560,00 (Российский рубль)
6. Состав комиссии.

Формирование и публикация протокола осуществлялась комиссией, правомочной на осуществление своей функции.

7. Сведения о лучших ценовых предложениях, поданных участниками, заявки которых были признаны соответствующими требованиям, и присвоенных итоговых позициях:

Порядковый номер заявки	Наименование участника закупки	Лучшее ценовое предложение	Итоговая позиция
3	ООО "ГТК"	114 020,00 (Российский рубль)	1
1	ИП Васильев Андрей Николаевич	119 680,00 (Российский рубль)	2
2	ООО "СПЕЦЭЛЕКТРОПОСТАВКА"	124 301,20 (Российский рубль)	3

8. Протокол подведения итогов запроса цен подписан всеми присутствующими на заседании членами комиссии.

**Протокол рассмотрения заявок на участие в запросе цен
№ 1079**

Место публикации: <http://www.rts-tender.ru>

Дата публикации: 12.02.2016

1. Организатор закупки: Открытое акционерное общество Ремонтно-строительное предприятие".

Заказчик(и), заключающие договор:

Открытое акционерное общество Ремонтно-строительное предприятие"

2. Наименование закупки: Поставка электросчетчиков Меркурий.

3. Номер лота: 1.

4. Наименование предмета договора: **Поставка электросчетчиков Меркурий.**

5. Начальная (максимальная) цена договора: 126 560,00 (Российский рубль)

6. Состав

комиссии.

Формирование и публикация протокола осуществлялась комиссией, правомочной на осуществление своей функции.

7. На момент окончания срока подачи заявок на участие в запросе цен было подано 3 заявки(ок):

Порядковый номер заявки	Дата и время подачи заявки	Ценовое предложение	Наименование участника закупки
1	09.02.2016 17:34 (по московскому времени)	119 680,00 руб.	ИП Васильев Андрей Николаевич
2	10.02.2016 11:29 (по московскому времени)	124 301,20 руб.	ООО "СПЕЦЭЛЕКТРОПОСТАВКА"
3	10.02.2016 15:25 (по московскому времени)	114 020,00 руб.	ООО "ГТК"

8. Комиссия рассмотрела заявки, поданные на участие в закупке, и приняла решение:

Порядковый номер заявки	Решение о соответствии или несоответствии заявки на участие требованиям	Обоснование решения
1	Соответствует требованиям	
2	Соответствует требованиям	
3	Соответствует требованиям	

9Протокол рассмотрения заявок на участие в запросе цен подписан всеми присутствующими на заседании членами комиссии.

«УТВЕРЖДАЮ»

Генеральный директор ОАО «РСП»

_____ А.Р.Белевцев

ДОКУМЕНТАЦИЯ ЗАПРОСА ЦЕН В ЭЛЕКТРОННОЙ ФОРМЕ

**На право заключения договора на поставку
автоматических выключателей АВВ
для Открытого акционерного общества
«Ремонтно-строительное предприятие»**

Подольск, 2016 г.

ПРИГЛАШЕНИЕ К УЧАСТИЮ В ЗАПРОСЕ ЦЕН

Настоящим приглашаются к участию в запросе цен, полная информация о котором указана в Разделе «Информационная карта запроса цен» настоящей документации, любые юридические лица независимо от организационно-правовой формы, формы собственности, места нахождения и места происхождения капитала, или любые физические лица, в том числе индивидуальные предприниматели.

Заинтересованные лица могут получить полный комплект документации запроса цен на Общероссийском официальном сайте <http://zakupki.gov.ru>, единой автоматизированной системе управления закупками <http://easuz.mosreg.ru/easuz223/> и официальном сайте ОАО «РСП» rsp-podolskrm.ru

Настоящая документация подготовлена в соответствии с Федеральным законом № 223-ФЗ, Положением о закупке, утвержденным в соответствии с Постановлением Правительства Московской области от 19.08.2014 № 666/31 «О мерах по реализации Федерального закона от 18.07.2011 № 223-ФЗ «О закупках товаров, работ, услуг отдельными видами юридических лиц» в Московской области» в редакции на дату размещения извещения о проведении закупки на Официальном сайте, а также иными нормативными правовыми актами, регулирующими отношения, связанные с осуществлением закупок, в целях повышения эффективности, результативности осуществления закупок товаров, работ, услуг.

В части, прямо не урегулированной законодательством Российской Федерации, проведение закупки регулируется настоящей Документацией.

Запрос цен

Под запросом цен понимается способ закупок, при котором информация о потребностях в товарах, работах, услугах для нужд Заказчика сообщается неограниченному кругу лиц путем размещения на Официальном сайте извещения о проведении запроса цен и победителем, в котором Комиссия признает участника закупки, предложившего наиболее низкую цену договора.

Запрос цен не является конкурсом либо аукционом. Таким образом, данный способ закупки не накладывает на Заказчика соответствующего объема гражданско-правовых обязательств по обязательному заключению договора с победителем запроса цен или иным его участником.

Заказчик, официально разместивший на Официальном сайте извещение о проведении запроса цен, вправе отказаться от его проведения. Извещение об отказе от проведения запроса цен размещается не позднее, чем за три дня до даты окончания срока подачи заявок на участие в запросе цен в порядке, установленном для Официального размещения на Официальном сайте извещения о проведении запроса цен.

Требования, предъявляемые к заявке на участие в запросе цен

Заявка на участие в запросе цен должна содержать следующие сведения:

наименование, сведения об организационно-правовой форме, о месте нахождения, почтовый адрес (для юридического лица), фамилия, имя, отчество(при наличии), паспортные данные, сведения о месте жительства (для физического лица), номер контактного телефона, адрес электронной почты участника закупки(при их наличии);

идентификационный номер налогоплательщика;

согласие участника закупки исполнить условия договора, указанные в извещении о проведении запроса цен и информационной карте запроса цен;

цена товара, работы, услуги с указанием сведений о включенных или не включенных в нее расходах (расходы на перевозку, страхование, уплату таможенных пошлин, налогов, сборов и другие обязательные платежи);

копии документов, подтверждающих соответствие участника закупки требованиям, установленным в извещении о проведении запроса цен и информационной карте запроса цен;

документы, подтверждающие внесение денежных средств в качестве обеспечения заявки на участие в запросе цен, в случае, если в извещении о проведении запроса цен содержится указание на требование обеспечения такой заявки (платежное поручение, подтверждающее перечисление денежных средств в качестве обеспечения заявки на участие в запросе цен, или копия такого поручения);

по желанию участника иные сведения.

Порядок подачи заявок на участие в запросе цен

Любой участник закупки, в том числе участник закупки, которому не направлялся запрос цен, вправе подать только одну заявку на участие в запросе цен, внесение изменений в которую не допускается.

Участник закупки, подавший заявку на участие в запросе цен, вправе отозвать заявку в любое время до окончания срока подачи заявок на участие в запросе цен. Порядок и срок отзыва заявок на участие в запросе цен устанавливается в извещении о проведении запроса цен.

Заявка на участие в запросе цен подается участником закупки Заказчику в письменной форме в срок, указанный в извещении о проведении запроса цен.

Заявка на участие в запросе цен, поданная в срок, указанный в извещении о проведении запроса цен, регистрируется Заказчиком в Журнале регистрации заявок на участие в запросе цен. По требованию участника закупки, подавшего заявку на участие в запросе цен, Заказчик выдает расписку в получении заявки на участие в запросе цен с указанием даты и времени ее получения.

Проведение переговоров между Заказчиком или Комиссией и участником закупки в отношении, поданной им заявки на участие в запросе цен не допускается.

Заявки на участие в запросе цен, поданные после дня окончания срока подачи заявок на участие в запросе цен, указанного в извещении о проведении запроса цен, не рассматриваются и в день их поступления возвращаются участникам закупки, подавшим такие заявки.

В случае если после дня окончания срока подачи заявок на участие в запросе цен подана только одна заявка, Заказчик продлевает срок подачи заявок на участие в запросе цен не менее чем на три рабочих дня и в течение не более одного рабочего дня после дня окончания срока подачи заявок на участие в запросе цен, размещает на Официальном сайте извещение о продлении срока подачи таких заявок. При этом заявка, поданная в срок, указанный в извещении о проведении запроса цен, вскрывается и рассматривается одновременно с заявками, поданными в срок, указанный в извещении о продлении срока подачи заявок на участие в запросе цен.

Заявка на участие в запросе цен подается в запечатанном конверте. Вскрытие конверта осуществляется на заседании Комиссии.

В случае проведения закупки в электронной форме, порядок подачи заявок проводится по регламенту Электронной Торговой Площадки в части, не противоречащей Положению о закупках.

Рассмотрение и оценка заявок на участие в запросе цен

Комиссия в срок, не превышающий пяти рабочих дней, следующих за днем окончания срока подачи заявок на участие в запросе цен, рассматривает заявки на соответствие их требованиям, установленным в извещении о проведении запроса цен, и оценивает заявки на участие в запросе цен по критерию цена договора.

Победителем в проведении запроса цен признается участник закупки, подавший заявку на участие в запросе цен, которая отвечает всем требованиям, установленным в извещении о проведении запроса цен и в которой указана наиболее низкая цена товаров, работ, услуг. При предложении наиболее низкой цены товаров, работ, услуг несколькими участниками закупки победителем в проведении запроса цен признается участник закупки, заявка на участие в запросе цен которого поступила ранее заявок на участие в запросе цен других участников закупки.

Комиссия отклоняет заявки на участие в запросе цен, если они не соответствуют требованиям, установленным в извещении о проведении запроса цен, или предложенная в заявках на участие в запросе цен цена товаров, работ, услуг превышает начальную (максимальную) цену договора, указанную в извещении о проведении запроса цен.

Результаты рассмотрения и оценки заявок на участие в запросе цен оформляются протоколом, который подписывается всеми присутствующими на заседании членами Комиссии.

Протокол рассмотрения и оценки заявок на участие в запросе цен в течение трёх рабочих дней, следующих за днём его подписания, размещается Заказчиком на Официальном сайте.

Протокол рассмотрения и оценки заявок на участие в запросе цен составляется в одном экземпляре, который остается у Заказчика. Заказчик в течение трех рабочих дней со дня подписания указанного протокола передает победителю в проведении запроса цен проект договора, который составляется путем включения в него условий исполнения договора, предусмотренных извещением о проведении запроса цен, и цены, предложенной победителем запроса цен в заявке на участие в запросе цен.

В случае если победитель в проведении запроса цен в срок, указанный в извещении о проведении запроса цен, не представил Заказчику подписанный проект договора на условиях, указанных в поданной участником закупки, с которым заключается договор, заявке на участие в запросе цен на участие в запросе цен и в извещении о проведении запроса цен, а также обеспечение исполнения договора в случае, если Заказчиком было установлено требование

обеспечения исполнения договора, такой победитель признается уклонившимся от заключения договора.

В случае, если победитель в проведении запроса цен признан уклонившимся от заключения договора, Заказчик вправе обратиться в суд с иском о требовании о понуждении победителя в проведении запроса цен заключить договор, а также о возмещении убытков, причиненных уклонением от заключения договора, либо заключить договор с участником закупки, предложение о цене договора которого содержит лучшее условие по цене договора, следующее после предложенного победителем в проведении запроса цен условия, если цена договора не превышает начальную (максимальную) цену договора, указанную в извещении о проведении запроса цен. При этом заключение договора для указанных участников закупки является обязательным. В случае уклонения указанных участников закупки от заключения договора Заказчик вправе обратиться в суд с иском о требовании о понуждении таких участников закупки заключить договор, а также о возмещении убытков, причиненных уклонением от заключения договора, осуществить повторный запрос цен.

Договор должен быть заключен Заказчиком не ранее десяти дней со дня размещения на Официальном сайте протокола рассмотрения и оценки заявок на участие в запросе цен и не позднее двадцати дней со дня подписания указанного протокола.

Запрос цен признается несостоявшимся в случае если:

подана только одна заявка на участие в запросе цен и в результате продления срока подачи заявок на участие в запросе цен дополнительно не представлена ни одна заявка на участие в запросе цен;

не подано ни одной заявки на участие в запросе цен;

на основании результатов рассмотрения Комиссией заявок на участие в запросе цен принято решение об отклонении всех заявок на участие в запросе цен или на основании результатов рассмотрения Комиссией заявок на участие в запросе цен участников закупки принято решение о допуске к участию в запросе цен единственного участника закупки, из всех подавших заявки.

Договор заключается на условиях, предусмотренных извещением о проведении запроса цен, по цене, предложенной в заявке на участие в запросе цен победителя в проведении запроса цен или в заявке на участие в запросе цен участника закупки, с которым заключается договор в случае уклонения победителя в проведении запроса цен от заключения договора.

При заключении договора по результатам проведенной закупки по цене, сниженной победителем или участником закупки, с которым заключается договор, на 30 (тридцать) и более процентов от начальной (максимальной) цены закупки, обязательно представление таким победителем или участником закупки, с которым заключается договор, обоснования снижения цены договора. В случае непредставления такого обоснования, победитель или участник закупки, с которым заключается договор, признаются уклонившимся от заключения договора.

В случаях, если запрос цен признается несостоявшимся, Заказчик продлевает срок подачи заявок на участие в запросе цен на четыре рабочих дня и в течение одного рабочего дня после даты окончания срока подачи таких заявок размещает в единой информационной системе извещение о продлении срока подачи таких заявок; отказывается от проведения повторного запроса цен, в случае если утрачена потребность в закупке; объявляет о проведении повторного запроса цен. При этом Заказчик вправе изменить условия запроса цен.

ИНФОРМАЦИОННАЯ КАРТА/ИЗВЕЩЕНИЕ ЗАПРОСА ЦЕН В ЭЛЕКТРОННОЙ ФОРМЕ

В Информационной карте запроса цен содержится информация для данной конкретной закупки, которая уточняет, разъясняет и дополняет положения настоящей документации.

При возникновении противоречия между положениями Общей части документации и части «Информационная карта запроса цен», применяются положения части «Информационная карта запроса цен».

№ п/п	Наименование пункта	Текст пояснений
1	Заказчик, юридический адрес, контактное лицо, телефон, факс, адрес электронной почты	Заказчик: Открытое акционерное общество «Ремонтно-строительное предприятие» Юридический адрес: Московская область, Подольский район, п.Кузнечики, ул. Октябрьский мост, 8а Почтовый адрес: 142133, Московская область, Подольский район, п.Кузнечики, ул. Октябрьский мост, 8а Контактное лицо: Веденков Дмитрий Витальевич тел. (4967) 65-82-64 (112 – планово-экономическое отделение), Контактное лицо по техническим вопросам и вопросам поставки товара: Шпаков Евгений Владимирович тел. (4967) 65-82-64 (116 – начальник участка) факс: (4967) 65-74-00 Адрес электронной почты: oaorsp@mail.ru
2	Предмет договора	Поставка автоматических выключателей АВВ
3	Требования, установленные заказчиком, к качеству, техническим характеристикам товара, требования к их безопасности, к функциональным характеристикам товара, к размерам, упаковке, отгрузке товара и иные показатели, связанные с определением соответствия товара потребностям заказчика	Качество и безопасность поставляемого товара должны соответствовать стандартам и нормам безопасности, действующим в Российской Федерации на данный вид продукции. Поставляемый Товар должен быть новым, год выпуска: не ранее 2015г., не бывшим в использовании, выполнен по ГОСТу указанному в техническом задании. Товар по своим техническим, функциональным характеристикам должен соответствовать потребностям заказчика, указанным в Техническом задании (Приложение №1)
4	Требования к содержанию, форме, оформлению и составу заявки на участие в Запросе цен	Заявка на участие в запросе цен должна содержать следующие сведения: - наименование, сведения об организационно-правовой форме, о месте нахождения, почтовый адрес (для юридического лица), фамилия, имя, отчество(при наличии), паспортные данные, сведения о месте жительства (для физического лица), номер контактного телефона, адрес электронной почты участника закупки(при их наличии); - идентификационный номер налогоплательщика; - согласие участника закупки исполнить условия договора, указанные в извещении о проведении запроса цен; - цена товара, работы, услуги с указанием сведений о включенных или не включенных в нее расходах (расходы на перевозку, страхование, уплату таможенных пошлин, налогов, сборов и другие обязательные платежи); - копии документов, подтверждающих соответствие участника закупки требованиям, установленным в извещении о проведении запроса цен; - по желанию участника иные сведения. Все документы, входящие в состав заявки на участие в закупке в электронной форме, должны быть отсканированы с

		разрешением не менее чем 200 dpi и быть надлежащим образом подписаны электронной цифровой подписью лица, уполномоченного на осуществление действий от имени участника закупки. Предоставление документа в нечитаемом виде равноценно отсутствию соответствующего документа и является основанием признания данной заявки не соответствующей требованиям.
5	Требования к описанию участниками закупки поставляемого товара, который является предметом закупки, его функциональных характеристик (потребительских свойств), его количественных и качественных характеристик, требования к описанию участниками закупки выполняемой работы, оказываемой услуги, которые являются предметом закупки, их количественных и качественных характеристик;	<p>Описание участниками закупки объекта закупки (предмета запроса цен), в том числе: функциональных, технических и качественных характеристик, эксплуатационных характеристик объекта закупки (при необходимости), размеров, требований к упаковке и отгрузке товара и иных показателей, связанных с определением соответствия товара (работ, услуг) потребностям заказчика, осуществляется в соответствии с требованиями к предмету контракта, указанными в документации.</p> <p>При описании цифровых показателей характеристик товара (работ, услуг), в том числе условий гарантийного обслуживания, не допускается применение понятий «не более», «не менее», за исключением случаев, если заказчиком при описании показателей товара предусмотрены в соответствующем разделе позиции, которые не имеют конкретных значений и указание их допустимо в сопровождении словами «не более», «не менее»</p>
6	Место, условия и сроки (периоды) поставки товара, выполнение работ, оказания услуг	<p>Поставка товара осуществляется на объект, расположенный по адресу: Московская область, г/о Подольск, мкрн. Дубровицкий, п. Кузнечики, Октябрьский мост, 8а.</p> <p>Условия: Поставка осуществляется в соответствии с проектом договора.</p> <p>Срок поставки товара: в течении 10-ти рабочих дней со дня заключения договора.</p>
7	Сведения о начальной (максимальной) цене договора (цене лота), руб.	51 150,00 (Пятьдесят одна тысяча сто пятьдесят рублей 00 коп.)
8	Форма, сроки и порядок оплаты товара, услуг	<p>Оплата осуществляется в безналичной форме</p> <ul style="list-style-type: none"> - авансирование не предусмотрено; - Платеж в размере 100 (Ста) % цены Договора, в течение 20 (Двадцати) банковских дней с момента подписания Покупателем товарной накладной и счета-фактуры.
9	Порядок формирования цены договора (цены лота) (с учетом или без учета расходов на перевозку, страхование, уплату таможенных пошлин, налогов и других обязательных платежей)	В цену договора включены: стоимость товара, расходы на страхование, на уплату таможенных пошлин, налогов, включая НДС, сборов, транспортные расходы, связанные с доставкой товара на объект, погрузочно-разгрузочные работы и другие обязательные платежи
10	Место, дата начала и окончания срока подачи заявок	Электронная площадка ООО «РТС-тендер» www.rts-tender.ru с 05 февраля 2016 года по 11 февраля 2016 года 10:00 (время московское)
11	Требования к участникам размещения заказа	<p>К участникам предъявляются следующие требования:</p> <ul style="list-style-type: none"> - отсутствие в реестрах недобросовестных поставщиков согласно федеральным законам № 94-ФЗ от 21.07.2005г., № 44-ФЗ от 05.04.2013 и № 223-ФЗ от 18.07.2011г.; - соответствие участников закупки требованиям, устанавливаемым в соответствии с законодательством РФ к лицам, осуществляющим

		<p>поставки товаров, выполнение работ, оказание услуг, являющихся предметом закупки;</p> <ul style="list-style-type: none"> - не проведение ликвидации участника закупки – юридического лица и отсутствие решения арбитражного суда о признании участника закупки – юридического лица, индивидуального предпринимателя банкротом и об открытии конкурсного производства; - не приостановление деятельности участника закупки в порядке, предусмотренном КоАП РФ, на день подачи заявки на участие в закупке. <p>Несоответствие Участника закупки и/или заявки Участника закупки требованиям документации о запросе цен является основанием для отклонения заявки Участника закупки. Отклоненные заявки не подлежат оценке и сопоставлению.</p>
12	Документы, представляемые участником в составе заявки на участие для подтверждения их соответствия установленным требованиям	<p>Заявка на участие в запросе цен должна содержать следующие сведения:</p> <ul style="list-style-type: none"> - наименование, сведения об организационно-правовой форме, о месте нахождения, почтовый адрес (для юридического лица), фамилия, имя, отчество(при наличии), паспортные данные, сведения о месте жительства (для физического лица), номер контактного телефона, адрес электронной почты участника закупки(при их наличии); - идентификационный номер налогоплательщика; - согласие участника закупки исполнить условия договора, указанные в извещении о проведении запроса цен; - цена товара, работы, услуги с указанием сведений о включенных или не включенных в нее расходах (расходы на перевозку, страхование, уплату таможенных пошлин, налогов, сборов и другие обязательные платежи); - копии документов, подтверждающих соответствие участника закупки требованиям, установленным в извещении о проведении запроса цен; - по желанию участника иные сведения.
13	Место и дата рассмотрения предложений участников закупки и подведения итогов закупки	<p>г/о Подольск, мкрн. Дубровицкий, п. Кузнечики, Октябрьский мост, д.8А 12 февраля 2016 года в 10:00</p>
14	Место и срок размещения протокола подведения итогов Запроса цен	<p>Общероссийский официальный сайт http://zakupki.gov.ru, и Электронная площадка ООО «РТС-тендер» www.rts-tender.ru до 17 февраля 2016 года</p>
15	Размер обеспечения заявки	Не предусмотрено
16	Сведения о валюте, используемой для формирования цены договора и расчетов с поставщиками	Рубли РФ
17	Размер обеспечения исполнения договора, срок и порядок его предоставления	Не предусмотрено
18	Сведения о праве заказчика изменить количество товара, объем выполняемых работ	В соответствии с проектом договора
19	Перечень документов, подтверждающих соответствие товара, требованиям, установленным в	<p>Поставляемый товар должен иметь:</p> <ul style="list-style-type: none"> - сертификат соответствия; - руководство по эксплуатации на русском языке; - гарантийные документы с указанием гарантийных сроков от производителя и поставщика.

	соответствии с законодательством РФ, в случае, если в соответствии с законодательством РФ установлены требования к таким товарам, работам, услугам.	
20	Требования к сроку и (или) объему предоставления гарантий качества оказываемых услуг	Товар должен соответствовать законодательству, действующему на территории РФ для данного вида товаров. Сроки предоставления гарантий качества на товар – не менее 24 месяцев со дня ввода в эксплуатацию.
21	Привлечение субподрядчиков (соисполнителей)	Не допускается
22	Срок подписания договора участником, обязанным заключить договор	Договор должен быть заключен Заказчиком не ранее десяти дней со дня размещения на Официальном сайте протокола рассмотрения и оценки заявок на участие в запросе цен и не позднее двадцати дней со дня подписания указанного протокола.
23	Сведения о возможности проведения переторжки и порядок её проведения	Не предусмотрено
24	Возможность отказа заказчика от проведения Запроса цен	Извещение об отказе от проведения запроса цен размещается не позднее, чем за три дня до даты окончания срока подачи заявок на участие в запросе цен в порядке, установленном для Официального размещения на Официальном сайте извещения о проведении запроса цен.
25	Формы, порядок, дата начала и дата окончания срока предоставления участникам закупки разъяснений положений документации о закупке	Разъяснение участникам закупки положений документации не предоставляется
26	Срок, место и порядок предоставления документации о закупке, размер, порядок и сроки внесения платы, взимаемой заказчиком за предоставление документации, если такая плата установлена заказчиком, за исключением случаев предоставления документации в форме электронного документа	Документация о закупке в виде электронного документа доступна для ознакомления на сайте http://zakupki.gov.ru и Электронной площадке ООО «РТС-тендер» www.rts-tender.ru с момента публикации настоящего извещения. Получить документацию о закупке можно в рабочие дни с 8:00 до 12:00 (время московское) по адресу: 142133, Московская область, г/о Подольск, мкрн. Дубровицкий, п. Кузнечики, Октябрьский мост, д.8А. При этом получателю документации о закупке необходимо иметь при себе доверенность от имени участника и документ, удостоверяющий личность.

ТЕХНИЧЕСКОЕ ЗАДАНИЕ

<u>№п/п</u>	<u>Наименование материала</u>	<u>Требуемые значения</u>	<u>Кол-во</u>	<u>Ед. изм.</u>
<u>1</u>	Автоматический выключатель марки «АВВ» 1р на ток 25А	<ul style="list-style-type: none">• Характеристика срабатывания: С• Номинальная отключающая способность: 4,5кА• Максимальное рабочее напряжение: 254В/60В• Номинальная частота: 50-60Гц• Износостойкость электрическая/механическая: 10000/20000п.	30	Шт.
<u>2</u>	Автоматический выключатель марки «АВВ» 1р на ток 40А		30	Шт.
<u>3</u>	Автоматический выключатель марки «АВВ» 3р на ток 25А		30	Шт.
<u>4</u>	Автоматический выключатель марки «АВВ» 3р на ток 16А		20	Шт.
<u>5</u>	Автоматический выключатель марки «АВВ» 3р на ток 40А		20	Шт.

Раздел: ОБРАЗЦЫ ФОРМ ОСНОВНЫХ ДОКУМЕНТОВ, ВКЛЮЧАЕМЫХ В ЗАЯВКУ НА УЧАСТИЕ В ЗАПРОСЕ ЦЕН

Форма 1.

Фирменный бланк участника

« ___ » _____ 20__ года № _____

ЗАЯВКА НА УЧАСТИЕ В ЗАПРОСЕ ЦЕН (ФОРМА 1)

Изучив извещение о проведении Запроса цен на право заключения договора на поставку товара для нужд Открытого Акционерного Общества «Ремонтно-строительное предприятие», на Общероссийском официальном сайте на сайте <http://zakupki.gov.ru/>, документацию запроса цен и принимая установленные в них требования и условия Запроса цен,

(полное наименование участника с указанием организационно-правовой формы)

зарегистрированное по адресу _____
(юридический адрес участника Запроса цен)

предлагает заключить договор на: _____
(предмет договора)

Срок поставки товара: _____

Настоящим подтверждаем, что против _____
(наименование участника) не проводится процедура ликвидации, не принято арбитражным судом решения о признании _____ **(наименование участника)** банкротом, деятельность _____ **(наименование участника)** не приостановлена, а также, что размер задолженности по начисленным налогам, сборам и иным обязательным платежам в бюджеты любого уровня или государственные внебюджетные фонды за прошедший календарный год не превышает ___ % _____ **(значение указать цифрами и прописью)** балансовой стоимости активов _____ **(наименование участника)** по данным бухгалтерской отчетности за последний завершенный отчетный период, на имущество не наложен арест по решению суда, административного органа.

В случае признания нас победителем Запроса цен мы берем на себя обязательства подписать со своей стороны договор в соответствии с требованиями документации Запроса цен и условиями нашей заявки в течение 3 (трех) рабочих дней с даты получения от заказчика проекта договора и представить все подписанные экземпляры договора заказчику.

В случае, если нашей заявке будет присвоен второй номер, а победитель Запроса цен будет признан уклонившимся от заключения договора с заказчиком, мы обязуемся подписать данный договор в соответствии с требованиями документации Запроса цен и условиями нашей заявки.

В соответствии с инструкциями, полученными от Вас в документации Запроса цен, информация по сути нашей заявки представлена в следующих документах, которые являются неотъемлемой частью нашей заявки:

№ п/п	Наименование документа <i>[указываются документы, перечисленные в пункте 4 раздела 4 «Информационная карта»]</i>	№ страницы	Число страниц
1.			
2.			
3.			
4.			
5.			
6.			
7.			

(Подпись уполномоченного представителя)

(ФИО и должность подписавшего)

М.П.

ИНСТРУКЦИИ ПО ЗАПОЛНЕНИЮ

1. Данные инструкции не следует воспроизводить в документах, подготовленных участником на участие в Запросе цен.

2. Заявку на участие в Запросе цен следует оформить на официальном бланке участника. Участник присваивает заявке дату и номер в соответствии с принятыми у него правилами документооборота.

3. Участник должен указать свое полное наименование (с указанием организационно-правовой формы) и юридический адрес.

4. Участник должен перечислить и указать объем каждого из прилагаемых к заявке документов, определяющих суть технико-коммерческого предложения участника Запроса цен.

Запрос цен на право заключения договора на _____

АНКЕТА УЧАСТНИКА ЗАПРОСА ЦЕН (Форма 2)

Участник Запроса цен: _____

№	Наименование	Сведения об участнике запроса цен
1.	Фирменное наименование (полное и сокращенное наименования организации либо Ф.И.О. участника – физического лица, в том числе зарегистрированного в качестве индивидуального предпринимателя)	
2.	Организационно - правовая форма	
3.	Свидетельство о внесении в Единый государственный реестр юридических лиц/индивидуальных предпринимателей (дата и номер, кем выдано) либо паспортные данные для участника – физического лица	
4.	ИНН	
5.	Юридический адрес (страна, адрес)	
6.	Почтовый адрес (страна, адрес)	
7.	Фактическое местоположение	
8.	Телефоны (с указанием кода города)	
9.	Факс (с указанием кода города)	
10.	Адрес электронной почты	

(Подпись уполномоченного представителя)

(ФИО и должность подписавшего)

М.П.

ИНСТРУКЦИИ ПО ЗАПОЛНЕНИЮ

1. Данные инструкции не следует воспроизводить в документах, подготовленных участником на участие в запросе цен.
2. Участник приводит номер и дату заявки, приложением к которой является данная анкета участника запроса цен.
3. Участник указывает свое фирменное наименование (в т.ч. организационно-правовую форму).
4. Заполненная участником анкета должна содержать все сведения, указанные в таблице. В случае отсутствия каких-либо данных указать слово «нет».

(ПРОЕКТ) ДОГОВОР N ____

г. Подольск

от «__» _____ 2016 г.

Открытое Акционерное Общество «Ремонтно-строительное предприятие», именуемое в дальнейшем **Заказчик**, в лице генерального директора Белевцева Александра Рудольфовича, действующего на основании Устава, с одной стороны, и _____ именуемое в дальнейшем **Поставщик**, в лице _____, действующего на основании _____, с другой стороны, совместно именуемые в дальнейшем стороны, с соблюдением требований Федерального закона от 18.07.2011г. № 223-ФЗ «О закупках товаров, работ, услуг отдельными видами юридических лиц», на основании результатов размещения заказа путем проведения Запроса цен (протокол № ____ от ____ 2016 г.), заключили настоящий договор о нижеследующем

1. ПРЕДМЕТ ДОГОВОРА

1.1. По настоящему договору Поставщик обязуется поставить Заказчику **автоматические выключатели АВВ. (далее - Товар)** в соответствии с техническим заданием (Приложение № 1) и со спецификацией технических характеристик (Приложение № 2) к настоящему договору, в сроки и на условиях поставки, предусмотренные в договоре, а Заказчик обязуется принять поставленный Товар и уплатить за него цену, предусмотренную в пункте 2.1. настоящего договора.

2. ЦЕНА ДОГОВОРА И ПОРЯДОК РАСЧЕТОВ

2.1. Общая сумма (цена) договора составляет _____ (_____) руб., в том числе НДС (18 %) _____ руб.

Цена договора является твердой и может изменяться исключительно в случаях, предусмотренных Федеральным законом «О закупках товаров, работ, услуг отдельными видами юридических лиц» № 223-ФЗ от 18.07.2011 г.

В цену договора включены: стоимость товара, расходы на страхование, на уплату таможенных пошлин, налогов, включая НДС, сборов, транспортные расходы, связанные с доставкой товара на объект и другие обязательные платежи.

2.2. Оплата Товара производится за счет прибыли предприятия, полученной в результате осуществления регулируемой деятельности (услуги по передаче электрической энергии)

2.3. Авансирование не предусмотрено

2.4. Расчет (оплата) 100% стоимости за фактически поставленный Товар производится Заказчиком в течение 20 (Двадцати) банковских дней со дня подписания товарных накладных, при соответствии надлежащему качеству на основании счетов-фактур.

3. ПРАВА И ОБЯЗАННОСТИ СТОРОН

3.1. Поставщик обязан:

3.1.1. Осуществить поставку Заказчику Товара надлежащего качества. Срок поставки товара – в течении 10 рабочих дней со дня заключения договора.

3.1.2. Осуществить поставку Товара автотранспортом и за свой счет по адресу: Московская область, г/о Подольск, мкрн. Дубровицкий, п. Кузнечики, Октябрьский мост, д.8А.

3.1.3. Передать Заказчику Товар свободный от любых прав третьих лиц.

3.1.4. Одновременно с передачей Товара предоставить Заказчику сертификат соответствия на товар, руководство по эксплуатации на русском языке, гарантийные документы с указанием гарантийных сроков от производителя и поставщика, а также документы, подтверждающие проведение испытания оборудования товара.

3.1.5. Осуществлять гарантийное обслуживание Товара: выезд на место нахождения Товара в течение 3 дней с момента получения заявки Заказчика. Расходы на обслуживание Товара в гарантийный срок несет Поставщик в пределах гарантийных обязательств.

3.1.6. Выполнять другие обязанности, предусмотренные действующим гражданским законодательством РФ.

3.2. Заказчик обязан:

3.2.1. Оплатить Товар в порядке и сроки, предусмотренные настоящим договором

3. КАЧЕСТВО ТОВАРА

4.1. Поставляемый Товар должен быть новым, произведенным не ранее 2015 года, не бывшим в эксплуатации.

4.2. Качество и безопасность поставляемого товара должны соответствовать стандартам и нормам безопасности, действующим в Российской Федерации на данный вид продукции.

4.3. В случае поставки Товара ненадлежащего качества Заказчик вправе по своему выбору потребовать:

- соразмерного уменьшения цены;
- безвозмездной замены некачественного Товара в течение 14 календарных дней после извещения Поставщика Заказчиком.

4.4. В случае существенного нарушения требований к качеству Товара (обнаружения неустранимых недостатков; недостатков, которые не могут быть устранены без несоразмерных расходов или затрат времени, или выявляются неоднократно; проявляются вновь после их устранения, и других подобных недостатков) Заказчик вправе по своему выбору:

- отказаться от исполнения договора и потребовать возврата уплаченной цены;
- потребовать замены Товара ненадлежащего качества Товаром, соответствующим договору.

4.5. Поставщик отвечает за недостатки Товара, если не докажет, что недостатки Товара возникли после его передачи Заказчику вследствие нарушения Заказчиком инструкции по эксплуатации и хранению Товара либо действий третьих лиц, либо непреодолимой силы.

4.6. Требования, связанные с недостатками Товара, могут быть предъявлены Заказчиком, если недостатки обнаружены в течение гарантийного срока.

Гарантийный срок на Товар составляет _____ месяцев. Гарантийный срок начинается течь с момента ввода Товара в эксплуатацию.

4.7. Выезд по заявке Заказчика для осуществления гарантийного обслуживания и ремонта в течение 3-х суток с момента поступления заявки.

5. КОЛИЧЕСТВО ТОВАРА

5.1. В случае поставки Товара Заказчику в меньшем количестве (неполной комплектностью), чем предусмотрено в Приложении №1 к настоящему договору Заказчик вправе по своему выбору:

- потребовать поставить недостающее количество Товара;
- отказаться от переданного Товара и от его оплаты и потребовать возврата уплаченной денежной суммы.

5.2. Не заказанный Заказчиком Товар не поставляется и не принимается Заказчиком.

6. УПАКОВКА И МАРКИРОВКА ТОВАРА

6.1. Товар должен быть маркирован и упакован в тару (упаковку), обеспечивающую его сохранность при перевозке и хранении, в соответствии с требованиями действующих нормативных документов в Российской Федерации на данный вид продукции.

6.2. В случае передачи Товара с маркировкой, не соответствующей требованиям действующих нормативных документов, или без нее Заказчик вправе потребовать от Поставщика заменить Товар на маркированный согласно вышеуказанным требованиям.

7. ПЕРЕДАЧА И ПРИЕМКА ТОВАРА

7.1. Поставщик обязан передать Товар Заказчику согласно п.3.1 настоящего договора.

Товар передается полной комплектностью в соответствии с Приложением № 1 к настоящему договору.

7.2. Поставщик считается выполнившим свои обязательства по передаче Товара после подписания уполномоченными представителями сторон товарной накладной и представления документов, предусмотренных п. 3.1.4. настоящего договора.

7.3. Заказчик обязан принять переданный ему Товар, за исключением случаев, когда он вправе потребовать замены или возврата Товара.

7.4. Товар считается переданным Поставщиком и принятым Заказчиком если:

- качество Товара соответствует требованиям, установленным в разделе 4 настоящего договора.

- Товар передан полной комплектностью в соответствии с п.7.1 настоящего раздела.

7.5. Риск случайной гибели на Товар переходят к Заказчику с момента принятия им Товара и подписания уполномоченными представителями сторон товарной накладной. С указанного момента Поставщик считается выполнившим свою обязанность по передаче Товара.

7.6. В остальном стороны при приемке Товара по количеству и качеству руководствуются требованиями Инструкции "О порядке приемки Товара производственно-технического назначения и Товаров народного потребления по количеству", утвержденной постановлением Госарбитража при Совете Министров СССР от 15 июня 1965 г. N П-6, с посл. изм. и доп., и по качеству в соответствии с требованиями Инструкции "О порядке приемки Товара производственно-технического назначения и Товаров народного потребления по качеству", утвержденной постановлением Госарбитража СССР от 25 апреля 1966 г. N П-7, с посл. изм. и доп., с учетом положений, урегулированных настоящим договором.

8. ОТВЕТСТВЕННОСТЬ СТОРОН

8.1. Сторона, не исполнившая или ненадлежащим образом исполнившая обязательства по настоящему договору, обязана возместить другой стороне причиненные таким неисполнением убытки.

8.2. В случае просрочки передачи Поставщиком Товара в срок, предусмотренный пунктом 3.1.1 настоящего договора, Поставщик уплачивает Заказчику пени в размере 0,1 % от стоимости не переданной партии Товара за каждый день просрочки.

8.3. Уплата неустойки не освобождает Поставщика от обязанности устранения допущенных им нарушений.

8.4. За нарушение Заказчиком обязательств, предусмотренных настоящим договором Поставщик вправе потребовать с Заказчика уплаты неустойки за несвоевременную оплату по вине о Заказчика принятого товара в размере 1/300 (одной трехсотой) действующей на день уплаты пени ставки рефинансирования Центрального банка РФ от суммы просроченной оплаты за каждый день просрочки.

8.5. Во всем остальном, что не предусмотрено договором стороны несут ответственность в соответствии с действующим законодательством РФ.

9. ОБСТОЯТЕЛЬСТВА НЕПРЕОДОЛИМОЙ СИЛЫ

9.1. Стороны освобождаются от ответственности за частичное или полное неисполнение своих обязательств по настоящему договору, если их исполнению препятствует чрезвычайное и непредотвратимое при данных условиях обстоятельство (непреодолимая сила).

9.2. При возникновении обстоятельств непреодолимой силы, препятствующих исполнению обязательств по настоящему договору одной из сторон, она обязана оповестить другую сторону не позднее 10 дней с момента возникновения таких обстоятельств, при этом срок выполнения обязательств по настоящему договору переносится соразмерно времени, в течение которого действовали такие обстоятельства.

10. СРОК ДЕЙСТВИЯ, ПОРЯДОК ИЗМЕНЕНИЯ И РАСТОРЖЕНИЯ ДОГОВОРА

10.1. Настоящий договор считается заключенным после подписания его Сторонами.

10.2. Договор действует до полного исполнения сторонами своих обязательств по настоящему договору или до расторжения настоящего договора.

10.3. Настоящий договор с учетом требований Федерального закона «О закупках товаров, работ, услуг отдельными видами юридических лиц», может быть расторгнут или изменен:

- по соглашению сторон, совершенному в письменной форме, за подписью уполномоченных лиц сторон;
- на основании вынесенного в установленном порядке решения судебного органа.

11. РАЗРЕШЕНИЕ СПОРОВ

11.1. Все споры и разногласия, которые могут возникнуть между сторонами по вопросам, не нашедшим своего разрешения в тексте данного договора, будут разрешаться путем переговоров на основе действующего законодательства.

11.2. При неурегулировании в процессе переговоров спорных вопросов, споры разрешаются в Арбитражном суде Московской области в порядке, установленном действующим законодательством.

12. ДОПОЛНИТЕЛЬНЫЕ УСЛОВИЯ И ЗАКЛЮЧИТЕЛЬНЫЕ ПОЛОЖЕНИЯ

12.1. Все изменения и дополнения к настоящему договору действительны, если они оформлены в виде дополнительного соглашения и подписаны уполномоченными на то представителями сторон.

12.2. Все уведомления и сообщения должны направляться в письменной форме.

12.3. Настоящий договор, совершенный с факсимильным воспроизведением подписей сторон имеет юридическую силу, с обязательным последующим оформлением договора оригиналами подписей сторон и печатей.

12.4. Во всем остальном, что не предусмотрено настоящим договором, стороны руководствуются действующим законодательством.

12.5. Настоящий договор составлен в двух подлинных экземплярах по одному для каждой из сторон.

12.6. Все приложения к настоящему договору являются его неотъемлемой частью.

Приложения к договору:

Приложение № 1 (Техническое задание);

Приложение № 2 (Спецификация технических характеристик).

13. АДРЕСА И БАНКОВСКИЕ РЕКВИЗИТЫ СТОРОН

ЗАКАЗЧИК:

ОАО «РСП»
142132, Московская область, г/о Подольск,
мкрн. Дубровицкий, пос. Кузнечики,
Октябрьский мост, 8а
ИНН 5074114756 КПП 507401001
ПАО БАНК «ВОЗРОЖДЕНИЕ» г. Москва
р/с 40702810204000141396
к/с 301018109000000000181
БИК 044525181

ПОДРЯДЧИК:

14. ПОДПИСИ СТОРОН

ЗАКАЗЧИК:

Генеральный директор ОАО «РСП»

_____ **А.Р.Белевцев**

ПОДРЯДЧИК:

ТЕХНИЧЕСКОЕ ЗАДАНИЕ

<u>№п/п</u>	<u>Наименование материала</u>	<u>Требуемые значения</u>	<u>Кол-во</u>	<u>Ед. изм.</u>
<u>1</u>	Автоматический выключатель марки «АВВ» 1р на ток 25А	<ul style="list-style-type: none"> • Характеристика срабатывания: С • Номинальная отключающая способность: 4,5кА • Максимальное рабочее напряжение: 254В/60В • Номинальная частота: 50-60Гц • Износостойкость электрическая/механическая: 10000/20000п. 	30	Шт.
<u>2</u>	Автоматический выключатель марки «АВВ» 1р на ток 40А		30	Шт.
<u>3</u>	Автоматический выключатель марки «АВВ» 3р на ток 25А		30	Шт.
<u>4</u>	Автоматический выключатель марки «АВВ» 3р на ток 16А		20	Шт.
<u>5</u>	Автоматический выключатель марки «АВВ» 3р на ток 40А		20	Шт.

Спецификация технических характеристик

<u>№№ п/п</u>	<u>Наименование товара</u>	<u>Технические характеристики товара</u>	<u>Количество (шт.)</u>	<u>Цена товара за единицу, руб.</u>	<u>Общая цена договора (руб.)</u>
	ИТОГО:			X	

ЗАКАЗЧИК:
Генеральный директор ОАО «РСП»

_____ **А.Р.Белевцев**

ПОСТАВЩИК:

Извещение о проведении закупки
(в редакции № 1 от 04.02.2016)

Номер извещения: 31603283220
Наименование закупки: Поставка автоматических выключателей АВВ
Способ проведения закупки: Запрос цен в электронной форме
Наименование электронной площадки в сети Интернет: РТС-тендер
Адрес электронной площадки в сети Интернет: 223.rts-tender.ru

Заказчик
Наименование организации: Открытое акционерное общество "Ремонтно-строительное предприятие"
Место нахождения: 142133, Московская, Октябрьский мост, дом 8А
Почтовый адрес: 142133, Московская, Подольский, Октябрьский мост, дом 8А

Контактная информация
Ф.И.О: Веденков Дмитрий
Адрес электронной почты: oaorsp@mail.ru
Телефон: 74967658264
Факс: 74967657400

Предмет договора
Лот №1

Предмет договора: Поставка автоматических выключателей АВВ
Начальная (максимальная) цена договора: 51 150.00 Российский рубль

Информация о товаре, работе, услуге:

№	Классификация по ОКПД2	Классификация по ОКВЭД2	Ед. измерения	Количество (Объем)	Дополнительные сведения
1	27.1 Электродвигатели, генераторы, трансформаторы и электрическая распределительная и контрольно-измерительная аппаратура	27.12 Производство электрической распределительной и регулирующей аппаратуры	Штука	130.00	

Место поставки товара, выполнения работ, оказания услуг для лота №1

Место поставки (адрес): Московская область, г/о Подольск, мкрн. Дубровицкий, п. Кузнечики, Октябрьский мост, 8а

Требования к участникам закупки
Участники закупки должны отсутствовать в реестре недобросовестных поставщиков

Извещение о проведении закупки

Информация о документации по закупке

Срок предоставления документации:

с 05.02.2016 по 11.02.2016

Место предоставления документации:

Электронная площадка РТС-тендер

Порядок предоставления документации:

В соответствии с закупочной документацией

Официальный сайт, на котором размещена документация:

www.zakupki.gov.ru

Размер, порядок и сроки внесения платы за предоставление документации по закупке

Размер платы:

Плата не требуется

Информация о порядке проведения закупки

Дата и время окончания подачи заявок (по местному времени):

11.02.2016 10:00

Рассмотрение заявок

Дата и время (по местному времени):

12.02.2016 10:00

Место:

<http://www.rts-tender.ru>

Проведение закупки в электронной форме

Дата и время подведения итогов (по местному времени):

12.02.2016 10:00

**Протокол открытия доступа к заявкам на участие в запросе цен
№ 1080**

Место публикации: <http://www.rts-tender.ru>

Дата публикации: 11.02.2016

1. Организатор закупки: Открытое акционерное общество Ремонтно-строительное предприятие".

Заказчик(и), заключающие договор:

Открытое акционерное общество Ремонтно-строительное предприятие"

2. Наименование закупки: Поставка автоматических выключателей АВВ.
3. Наименование предмета договора: **Поставка автоматических выключателей АВВ.**
4. Номер лота: 1.
5. Начальная (максимальная) цена договора: 51 150,00 (Российский рубль)
6. Состав комиссии.
Формирование и публикация протокола осуществлялась комиссией, правомочной на осуществление своей функции.

7. На момент окончания срока подачи заявок на участие в запросе цен было подано 3 заявки(ок):

Порядковый номер заявки	Дата и время подачи заявки	Наименование участника закупки
1	10.02.2016 22:24 (по московскому времени)	ООО 'ПМС'
2	11.02.2016 09:32 (по московскому времени)	ООО «Альт-Сервис»
3	11.02.2016 09:41 (по московскому времени)	ООО "ПКФ Респект"

8. Протокол открытия доступа к заявкам на участие в запросе цен подписан всеми присутствующими на заседании членами комиссии.

**Протокол подведения итогов запроса цен
№ 1080**

Место публикации: <http://www.rts-tender.ru>

Дата публикации: 12.02.2016

1. Организатор закупки: Открытое акционерное общество Ремонтно-строительное предприятие".

Заказчик(и), заключающие договор:

Открытое акционерное общество Ремонтно-строительное предприятие"

2. Наименование закупки: Поставка автоматических выключателей АВВ.
3. Номер лота: 1.
4. Наименование предмета договора: **Поставка автоматических выключателей АВВ.**
5. Начальная (максимальная) цена договора: 51 150,00 (Российский рубль)
6. Состав комиссии.
Формирование и публикация протокола осуществлялась комиссией, правомочной на осуществление своей функции.
7. Сведения о лучших ценовых предложениях, поданных участниками, заявки которых были признаны соответствующими требованиям, и присвоенных итоговых позициях:

Порядковый номер заявки	Наименование участника закупки	Лучшее ценовое предложение	Итоговая позиция
3	ООО "ПКФ Респект"	48 300,00 (Российский рубль)	1
1	ООО 'ПМС'	48 970,00 (Российский рубль)	2
2	ООО «Альт-Сервис»	49 780,00 (Российский рубль)	3

8. Протокол подведения итогов запроса цен подписан всеми присутствующими на заседании членами комиссии.

**Протокол рассмотрения заявок на участие в запросе цен
№ 1080**

Место публикации: <http://www.rts-tender.ru>

Дата публикации: 12.02.2016

1. Организатор закупки: Открытое акционерное общество Ремонтно-строительное предприятие".

Заказчик(и), заключающие договор:

Открытое акционерное общество Ремонтно-строительное предприятие"

2. Наименование закупки: Поставка автоматических выключателей АВВ.
3. Номер лота: 1.
4. Наименование предмета договора: **Поставка автоматических выключателей АВВ.**
5. Начальная (максимальная) цена договора: 51 150,00 (Российский рубль)
6. Состав комиссии.
Формирование и публикация протокола осуществлялась комиссией, правомочной на осуществление своей функции.
7. На момент окончания срока подачи заявок на участие в запросе цен было подано 3 заявки(ок):

Порядковый номер заявки	Дата и время подачи заявки	Ценовое предложение	Наименование участника закупки
1	10.02.2016 22:24 (по московскому времени)	48 970,00 руб.	ООО 'ПМС'
2	11.02.2016 09:32 (по московскому времени)	49 780,00 руб.	ООО «Альт-Сервис»
3	11.02.2016 09:41 (по московскому времени)	48 300,00 руб.	ООО "ПКФ Респект"

8. Комиссия рассмотрела заявки, поданные на участие в закупке, и приняла решение:

Порядковый номер заявки	Решение о соответствии или несоответствии заявки на участие требованиям	Обоснование решения
1	Соответствует требованиям	
2	Соответствует требованиям	
3	Соответствует требованиям	

9. Протокол рассмотрения заявок на участие в запросе цен подписан всеми присутствующими на заседании членами комиссии.

«УТВЕРЖДАЮ»

Генеральный директор ОАО «РСП»

_____ А.Р.Белевцев

ДОКУМЕНТАЦИЯ ЗАПРОСА ЦЕН

**На право заключения договора на поставку
Штыревых фарфоровых изоляторов ШФ20Г1
для Открытого акционерного общества
«Ремонтно-строительное предприятие»**

Подольск, 2016 г.

ПРИГЛАШЕНИЕ К УЧАСТИЮ В ЗАПРОСЕ ЦЕН

Настоящим приглашаются к участию в запросе цен, полная информация о котором указана в Разделе «Информационная карта запроса цен» настоящей документации, любые юридические лица независимо от организационно-правовой формы, формы собственности, места нахождения и места происхождения капитала, или любые физические лица, в том числе индивидуальные предприниматели.

Заинтересованные лица могут получить полный комплект документации запроса цен на Общероссийском официальном сайте <http://zakupki.gov.ru>, единой автоматизированной системе управления закупками <http://easuz.mosreg.ru/easuz223/> и официальном сайте ОАО «РСП» rsp-podolskrm.ru

Настоящая документация подготовлена в соответствии с Федеральным законом № 223-ФЗ, Положением о закупке, утвержденным в соответствии с Постановлением Правительства Московской области от 19.08.2014 № 666/31 «О мерах по реализации Федерального закона от 18.07.2011 № 223-ФЗ «О закупках товаров, работ, услуг отдельными видами юридических лиц» в Московской области» в редакции на дату размещения извещения о проведении закупки на Официальном сайте, а также иными нормативными правовыми актами, регулирующими отношения, связанные с осуществлением закупок, в целях повышения эффективности, результативности осуществления закупок товаров, работ, услуг.

В части, прямо не урегулированной законодательством Российской Федерации, проведение закупки регулируется настоящей Документацией.

Запрос цен

Под запросом цен понимается способ закупок, при котором информация о потребностях в товарах, работах, услугах для нужд Заказчика сообщается неограниченному кругу лиц путем размещения на Официальном сайте извещения о проведении запроса цен и победителем, в котором Комиссия признает участника закупки, предложившего наиболее низкую цену договора.

Запрос цен не является конкурсом либо аукционом. Таким образом, данный способ закупки не накладывает на Заказчика соответствующего объема гражданско-правовых обязательств по обязательному заключению договора с победителем запроса цен или иным его участником.

Заказчик, официально разместивший на Официальном сайте извещение о проведении запроса цен, вправе отказаться от его проведения. Извещение об отказе от проведения запроса цен размещается не позднее, чем за три дня до даты окончания срока подачи заявок на участие в запросе цен в порядке, установленном для Официального размещения на Официальном сайте извещения о проведении запроса цен.

Требования, предъявляемые к заявке на участие в запросе цен

Заявка на участие в запросе цен должна содержать следующие сведения:

наименование, сведения об организационно-правовой форме, о месте нахождения, почтовый адрес (для юридического лица), фамилия, имя, отчество(при наличии), паспортные данные, сведения о месте жительства (для физического лица), номер контактного телефона, адрес электронной почты участника закупки(при их наличии);

идентификационный номер налогоплательщика;

согласие участника закупки исполнить условия договора, указанные в извещении о проведении запроса цен и информационной карте запроса цен;

цена товара, работы, услуги с указанием сведений о включенных или не включенных в нее расходах (расходы на перевозку, страхование, уплату таможенных пошлин, налогов, сборов и другие обязательные платежи);

копии документов, подтверждающих соответствие участника закупки требованиям, установленным в извещении о проведении запроса цен и информационной карте запроса цен;

документы, подтверждающие внесение денежных средств в качестве обеспечения заявки на участие в запросе цен, в случае, если в извещении о проведении запроса цен содержится указание на требование обеспечения такой заявки (платежное поручение, подтверждающее перечисление денежных средств в качестве обеспечения заявки на участие в запросе цен, или копия такого поручения);

по желанию участника иные сведения.

Порядок подачи заявок на участие в запросе цен

Любой участник закупки, в том числе участник закупки, которому не направлялся запрос цен, вправе подать только одну заявку на участие в запросе цен, внесение изменений в которую не допускается.

Участник закупки, подавший заявку на участие в запросе цен, вправе отозвать заявку в любое время до окончания срока подачи заявок на участие в запросе цен. Порядок и срок отзыва заявок на участие в запросе цен устанавливается в извещении о проведении запроса цен.

Заявка на участие в запросе цен подается участником закупки Заказчику в письменной форме в срок, указанный в извещении о проведении запроса цен.

Заявка на участие в запросе цен, поданная в срок, указанный в извещении о проведении запроса цен, регистрируется Заказчиком в Журнале регистрации заявок на участие в запросе цен. По требованию участника закупки, подавшего заявку на участие в запросе цен, Заказчик выдает расписку в получении заявки на участие в запросе цен с указанием даты и времени ее получения.

Проведение переговоров между Заказчиком или Комиссией и участником закупки в отношении, поданной им заявки на участие в запросе цен не допускается.

Заявки на участие в запросе цен, поданные после дня окончания срока подачи заявок на участие в запросе цен, указанного в извещении о проведении запроса цен, не рассматриваются и в день их поступления возвращаются участникам закупки, подавшим такие заявки.

В случае если после дня окончания срока подачи заявок на участие в запросе цен подана только одна заявка, Заказчик продлевает срок подачи заявок на участие в запросе цен не менее чем на три рабочих дня и в течение не более одного рабочего дня после дня окончания срока подачи заявок на участие в запросе цен, размещает на Официальном сайте извещение о продлении срока подачи таких заявок. При этом заявка, поданная в срок, указанный в извещении о проведении запроса цен, вскрывается и рассматривается одновременно с заявками, поданными в срок, указанный в извещении о продлении срока подачи заявок на участие в запросе цен.

Заявка на участие в запросе цен подается в запечатанном конверте. Вскрытие конверта осуществляется на заседании Комиссии.

Рассмотрение и оценка заявок на участие в запросе цен

Комиссия в срок, не превышающий пяти рабочих дней, следующих за днем окончания срока подачи заявок на участие в запросе цен, рассматривает заявки на соответствие их требованиям, установленным в извещении о проведении запроса цен, и оценивает заявки на участие в запросе цен по критерию цена договора.

Победителем в проведении запроса цен признается участник закупки, подавший заявку на участие в запросе цен, которая отвечает всем требованиям, установленным в извещении о проведении запроса цен и в которой указана наиболее низкая цена товаров, работ, услуг. При предложении наиболее низкой цены товаров, работ, услуг несколькими участниками закупки победителем в проведении запроса цен признается участник закупки, заявка на участие в запросе цен которого поступила ранее заявок на участие в запросе цен других участников закупки.

Комиссия отклоняет заявки на участие в запросе цен, если они не соответствуют требованиям, установленным в извещении о проведении запроса цен, или предложенная в заявках на участие в запросе цен цена товаров, работ, услуг превышает начальную (максимальную) цену договора, указанную в извещении о проведении запроса цен.

Результаты рассмотрения и оценки заявок на участие в запросе цен оформляются протоколом, который подписывается всеми присутствующими на заседании членами Комиссии.

Протокол рассмотрения и оценки заявок на участие в запросе цен в течении трёх рабочих дней, следующих за днём его подписания, размещается Заказчиком на Официальном сайте.

Протокол рассмотрения и оценки заявок на участие в запросе цен составляется в одном экземпляре, который остается у Заказчика. Заказчик в течение трех рабочих дней со дня подписания указанного протокола передает победителю в проведении запроса цен проект договора, который составляется путем включения в него условий исполнения договора, предусмотренных извещением о проведении запроса цен, и цены, предложенной победителем запроса цен в заявке на участие в запросе цен.

В случае если победитель в проведении запроса цен в срок, указанный в извещении о проведении запроса цен, не представил Заказчику подписанный проект договора на условиях, указанных в поданной участником закупки, с которым заключается договор, заявке на участие в запросе цен на участие в запросе цен и в извещении о проведении запроса цен, а также обеспечение исполнения договора в случае, если Заказчиком было установлено требование обеспечения исполнения договора, такой победитель признается уклонившимся от заключения договора.

В случае, если победитель в проведении запроса цен признан уклонившимся от заключения договора, Заказчик вправе обратиться в суд с иском о требовании о понуждении

победителя в проведении запроса цен заключить договор, а также о возмещении убытков, причиненных уклонением от заключения договора, либо заключить договор с участником закупки, предложение о цене договора которого содержит лучшее условие по цене договора, следующее после предложенного победителем в проведении запроса цен условия, если цена договора не превышает начальную (максимальную) цену договора, указанную в извещении о проведении запроса цен. При этом заключение договора для указанных участников закупки является обязательным. В случае уклонения указанных участников закупки от заключения договора Заказчик вправе обратиться в суд с иском о требовании о понуждении таких участников закупки заключить договор, а также о возмещении убытков, причиненных уклонением от заключения договора, осуществить повторный запрос цен.

Договор должен быть заключен Заказчиком не ранее десяти дней со дня размещения на Официальном сайте протокола рассмотрения и оценки заявок на участие в запросе цен и не позднее двадцати дней со дня подписания указанного протокола.

Запрос цен признается несостоявшимся в случае если:

подана только одна заявка на участие в запросе цен и в результате продления срока подачи заявок на участие в запросе цен дополнительно не представлена ни одна заявка на участие в запросе цен;

не подано ни одной заявки на участие в запросе цен;

на основании результатов рассмотрения Комиссией заявок на участие в запросе цен принято решение об отклонении всех заявок на участие в запросе цен или на основании результатов рассмотрения Комиссией заявок на участие в запросе цен участников закупки принято решение о допуске к участию в запросе цен единственного участника закупки, из всех подавших заявки.

Договор заключается на условиях, предусмотренных извещением о проведении запроса цен, по цене, предложенной в заявке на участие в запросе цен победителя в проведении запроса цен или в заявке на участие в запросе цен участника закупки, с которым заключается договор в случае уклонения победителя в проведении запроса цен от заключения договора.

При заключении договора по результатам проведенной закупки по цене, сниженной победителем или участником закупки, с которым заключается договор, на 30 (тридцать) и более процентов от начальной (максимальной) цены закупки, обязательно представление таким победителем или участником закупки, с которым заключается договор, обоснования снижения цены договора. В случае непредставления такого обоснования, победитель или участник закупки, с которым заключается договор, признаются уклонившимся от заключения договора.

В случаях, если запрос цен признается несостоявшимся, Заказчик продлевает срок подачи заявок на участие в запросе цен на четыре рабочих дня и в течение одного рабочего дня после даты окончания срока подачи таких заявок размещает в единой информационной системе извещение о продлении срока подачи таких заявок; отказывается от проведения повторного запроса цен, в случае если утрачена потребность в закупке; объявляет о проведении повторного запроса цен. При этом Заказчик вправе изменить условия запроса цен.

ИНФОРМАЦИОННАЯ КАРТА ЗАПРОСА ЦЕН

В Информационной карте запроса цен содержится информация для данной конкретной закупки, которая уточняет, разъясняет и дополняет положения настоящей документации.

При возникновении противоречия между положениями Общей части документации и части «Информационная карта запроса цен», применяются положения части «Информационная карта запроса цен».

№ п/п	Наименование пункта	Текст пояснений
1	Заказчик, юридический адрес, контактное лицо, телефон, факс, адрес электронной почты	<p>Заказчик: Открытое акционерное общество «Ремонтно-строительное предприятие» Юридический адрес: Московская область, Подольский район, п.Кузнечики, ул. Октябрьский мост, 8а Почтовый адрес: 142133, Московская область, Подольский район, п.Кузнечики, ул. Октябрьский мост, 8а Контактное лицо: Веденков Дмитрий Витальевич тел. (4967) 65-82-64 (112 – планово-экономическое отделение), Контактное лицо по техническим вопросам и вопросам поставки товара: Шпаков Евгений Владимирович тел. (4967) 65-82-64 (116 – начальник участка) факс: (4967) 65-74-00 Адрес электронной почты: oaorsp@mail.ru</p>
2	Предмет договора	Поставка штыревых фарфоровых изоляторов ШФ20Г1
3	Требования, установленные заказчиком, к качеству, техническим характеристикам товара, требования к их безопасности, к функциональным характеристикам товара, к размерам, упаковке, отгрузке товара и иные показатели, связанные с определением соответствия товара потребностям заказчика	<p>Качество и безопасность поставляемого товара должны соответствовать стандартам и нормам безопасности, действующим в Российской Федерации на данный вид продукции.</p> <p>Поставляемый Товар должен быть новым, год выпуска: не ранее 2015г., не бывшим в использовании, выполнен по ГОСТу указанному в техническом задании.</p> <p>Товар по своим техническим, функциональным характеристикам должен соответствовать потребностям заказчика, указанным в Техническом задании (Приложение №1)</p>
4	Требования к содержанию, форме, оформлению и составу заявки на участие в Запросе цен	<p>Заявка на участие в запросе цен должна содержать следующие сведения:</p> <ul style="list-style-type: none"> - наименование, сведения об организационно-правовой форме, о месте нахождения, почтовый адрес (для юридического лица), фамилия, имя, отчество(при наличии), паспортные данные, сведения о месте жительства (для физического лица), номер контактного телефона, адрес электронной почты участника закупки(при их наличии); - идентификационный номер налогоплательщика; - согласие участника закупки исполнить условия договора, указанные в извещении о проведении запроса цен; - цена товара, работы, услуги с указанием сведений о включенных или не включенных в нее расходах (расходы на перевозку, страхование, уплату таможенных пошлин, налогов, сборов и другие обязательные платежи); - копии документов, подтверждающих соответствие участника закупки требованиям, установленным в извещении о проведении запроса цен; - по желанию участника иные сведения. <p>Заявка на участие в запросе цен подается в запечатанном конверте. Вскрытие конверта осуществляется на заседании</p>

		Комиссии.
5	Требования к описанию участниками закупки поставляемого товара, который является предметом закупки, его функциональных характеристик (потребительских свойств), его количественных и качественных характеристик, требования к описанию участниками закупки выполняемой работы, оказываемой услуги, которые являются предметом закупки, их количественных и качественных характеристик;	<p>Описание участниками закупки объекта закупки (предмета запроса цен), в том числе: функциональных, технических и качественных характеристик, эксплуатационных характеристик объекта закупки (при необходимости), размеров, требований к упаковке и отгрузке товара и иных показателей, связанных с определением соответствия товара (работ, услуг) потребностям заказчика, осуществляется в соответствии с требованиями к предмету контракта, указанными в документации.</p> <p>При описании цифровых показателей характеристик товара (работ, услуг), в том числе условий гарантийного обслуживания, не допускается применение понятий «не более», «не менее», за исключением случаев, если заказчиком при описании показателей товара предусмотрены в соответствующем разделе позиции, которые не имеют конкретных значений и указание их допустимо в сопровождении словами «не более», «не менее»</p>
6	Место, условия и сроки (периоды) поставки товара, выполнение работ, оказания услуг	<p>Поставка товара осуществляется на объект, расположенный по адресу: Московская область, г/о Подольск, мкрн. Дубровицкий, п. Кузнечики, Октябрьский мост, 8а.</p> <p>Условия: Поставка осуществляется в соответствии с проектом договора.</p> <p>Срок поставки товара: в течении 10-ти рабочих дней со дня заключения договора.</p>
7	Сведения о начальной (максимальной) цене договора (цене лота), руб.	20 950,00 рублей (Двадцать тысяч девятьсот пятьдесят рублей 00 коп.).
8	Форма, сроки и порядок оплаты товара, услуг	<p>Оплата осуществляется в безналичной форме</p> <ul style="list-style-type: none"> - авансирование не предусмотрено; - Платеж в размере 100 (Ста) % цены Договора, в течение 20 (Двадцати) банковских дней с момента подписания Покупателем товарной накладной и счета-фактуры.
9	Порядок формирования цены договора (цены лота) (с учетом или без учета расходов на перевозку, страхование, уплату таможенных пошлин, налогов и других обязательных платежей)	В цену договора включены: стоимость товара, расходы на страхование, на уплату таможенных пошлин, налогов, включая НДС, сборов, транспортные расходы, связанные с доставкой товара на объект, погрузочно-разгрузочные работы и другие обязательные платежи
10	Место, дата начала и окончания срока подачи заявок	<p>ОАО «РСП» Московская область, г/о Подольск, мкрн. Дубровицкий, п. Кузнечики, Октябрьский мост, д.8А</p> <p>с 05 февраля 2016 года по 18 февраля 2016 года 10:00 (время московское)</p>
11	Требования к участникам размещения заказа	<p>К участникам предъявляются следующие требования:</p> <ul style="list-style-type: none"> - отсутствие в реестрах недобросовестных поставщиков согласно федеральным законам № 94-ФЗ от 21.07.2005г., № 44-ФЗ от 05.04.2013 и № 223-ФЗ от 18.07.2011г.; - соответствие участников закупки требованиям, устанавливаемым в соответствии с законодательством РФ к лицам, осуществляющим поставки товаров, выполнение работ, оказание услуг, являющихся предметом закупки; - не проведение ликвидации участника закупки – юридического лица и отсутствие решения арбитражного суда о признании участника закупки – юридического лица, индивидуального предпринимателя банкротом и об открытии конкурсного

		<p>производства;</p> <ul style="list-style-type: none"> - не приостановление деятельности участника закупки в порядке, предусмотренном КоАП РФ, на день подачи заявки на участие в закупке. <p>Несоответствие Участника закупки и/или заявки Участника закупки требованиям документации о запросе цен является основанием для отклонения заявки Участника закупки. Отклоненные заявки не подлежат оценке и сопоставлению.</p>
12	Документы, представляемые участником в составе заявки на участие для подтверждения их соответствия установленным требованиям	<p>Заявка на участие в запросе цен должна содержать следующие сведения:</p> <ul style="list-style-type: none"> - наименование, сведения об организационно-правовой форме, о месте нахождения, почтовый адрес (для юридического лица), фамилия, имя, отчество(при наличии), паспортные данные, сведения о месте жительства (для физического лица), номер контактного телефона, адрес электронной почты участника закупки(при их наличии); - идентификационный номер налогоплательщика; - согласие участника закупки исполнить условия договора, указанные в извещении о проведении запроса цен; - цена товара, работы, услуги с указанием сведений о включенных или не включенных в нее расходах (расходы на перевозку, страхование, уплату таможенных пошлин, налогов, сборов и другие обязательные платежи); - копии документов, подтверждающих соответствие участника закупки требованиям, установленным в извещении о проведении запроса цен; - по желанию участника иные сведения.
13	Место и дата рассмотрения предложений участников закупки и подведения итогов закупки	<p>г/о Подольск, мкрн. Дубровицкий, п. Кузнечики, Октябрьский мост, д.8А 19 февраля 2016 года в 10:00</p>
14	Место и срок размещения протокола подведения итогов Запроса цен	<p>Общероссийский официальный сайт http://zakupki.gov.ru, и официальный сайт ОАО «РСП» rsp-podolsk.ru до 25 февраля 2016 года</p>
15	Размер обеспечения заявки	Не предусмотрено
16	Сведения о валюте, используемой для формирования цены договора и расчетов с поставщиками	Рубли РФ
17	Размер обеспечения исполнения договора, срок и порядок его предоставления	Не предусмотрено
18	Сведения о праве заказчика изменить количество товара, объем выполняемых работ	В соответствии с проектом договора
19	Перечень документов, подтверждающих соответствие товара, требованиям, установленным в соответствии с законодательством РФ, в случае, если в соответствии с законодательством РФ установлены требования к таким товарам, работам,	<p>Поставляемый товар должен иметь:</p> <ul style="list-style-type: none"> - сертификат соответствия; - руководство по эксплуатации на русском языке; - гарантийные документы с указанием гарантийных сроков от производителя и поставщика.

	услугам.	
20	Требования к сроку и (или) объему предоставления гарантий качества оказываемых услуг	Товар должен соответствовать законодательству, действующему на территории РФ для данного вида товаров. Сроки предоставления гарантий качества на товар – не менее 24 месяцев со дня ввода в эксплуатацию.
21	Привлечение субподрядчиков (соисполнителей)	Не допускается
22	Срок подписания договора участником, обязанным заключить договор	Договор должен быть заключен Заказчиком не ранее десяти дней со дня размещения на Официальном сайте протокола рассмотрения и оценки заявок на участие в запросе цен и не позднее двадцати дней со дня подписания указанного протокола.
23	Сведения о возможности проведения переторжки и порядок её проведения	Не предусмотрено
24	Возможность отказа заказчика от проведения Запроса цен	Извещение об отказе от проведения запроса цен размещается не позднее, чем за три дня до даты окончания срока подачи заявок на участие в запросе цен в порядке, установленном для Официального размещения на Официальном сайте извещения о проведении запроса цен.
25	Формы, порядок, дата начала и дата окончания срока предоставления участникам закупки разъяснений положений документации о закупке	Разъяснение участникам закупки положений документации не предоставляется
26	Срок, место и порядок предоставления документации о закупке, размер, порядок и сроки внесения платы, взимаемой заказчиком за предоставление документации, если такая плата установлена заказчиком, за исключением случаев предоставления документации в форме электронного документа	Документация о закупке в виде электронного документа доступна для ознакомления на сайте http://zakupki.gov.ru с момента публикации настоящего извещения. Получить документацию о закупке можно в рабочие дни с 8:00 до 12:00 (время московское) по адресу: 142133, Московская область, г/о Подольск, мкрн. Дубровицкий, п. Кузнечики, Октябрьский мост, д.8А. При этом получателю документации о закупке необходимо иметь при себе доверенность от имени участника и документ, удостоверяющий личность.

ТЕХНИЧЕСКОЕ ЗАДАНИЕ

<u>№п/п</u>	<u>Наименование материала</u>	<u>Требуемые значения</u>	<u>Кол-во</u>	<u>Ед. изм.</u>
<u>1</u>	Штыревой фарфоровый изолятор ШФ20Г1	Предназначены для изоляции и крепления изолированных проводов СИП-3 на воздушных линиях электропередачи, в распределительных устройствах электрических станций и подстанций переменного тока на напряжение до 20 кВ. Эксплуатируется при температуре окружающего воздуха от -60 до +50 °С Номинальное напряжение, кВ 20 Минимальная механическая разрушающая нагрузка, кН 13 Длина пути утечки, мм. 400 Выдерживаемое напряжение 50 Гц (под дождем), кВ 65 Выдерживаемое напряжение в сухом состоянии, кВ 85 Масса, кг. 3,8	60	Шт.

Раздел: ОБРАЗЦЫ ФОРМ ОСНОВНЫХ ДОКУМЕНТОВ, ВКЛЮЧАЕМЫХ В ЗАЯВКУ НА УЧАСТИЕ В ЗАПРОСЕ ЦЕН

Форма 1.

Фирменный бланк участника

« ___ » _____ 20__ года № _____

ЗАЯВКА НА УЧАСТИЕ В ЗАПРОСЕ ЦЕН (ФОРМА 1)

Изучив извещение о проведении Запроса цен на право заключения договора на поставку товара для нужд Открытого Акционерного Общества «Ремонтно-строительное предприятие», на Общероссийском официальном сайте на сайте <http://zakupki.gov.ru/>, документацию запроса цен и принимая установленные в них требования и условия Запроса цен,

(полное наименование участника с указанием организационно-правовой формы)

зарегистрированное по адресу _____
(юридический адрес участника Запроса цен)

предлагает заключить договор на: _____
(предмет договора)

Срок поставки товара: _____

Настоящим подтверждаем, что против _____
(наименование участника) не проводится процедура ликвидации, не принято арбитражным судом решения о признании _____ (наименование участника) банкротом, деятельность _____ (наименование участника) не приостановлена, а также, что размер задолженности по начисленным налогам, сборам и иным обязательным платежам в бюджеты любого уровня или государственные внебюджетные фонды за прошедший календарный год не превышает ___ % _____ (значение указать цифрами и прописью) балансовой стоимости активов _____ (наименование участника) по данным бухгалтерской отчетности за последний завершенный отчетный период, на имущество не наложен арест по решению суда, административного органа.

В случае признания нас победителем Запроса цен мы берем на себя обязательства подписать со своей стороны договор в соответствии с требованиями документации Запроса цен и условиями нашей заявки в течение 3 (трех) рабочих дней с даты получения от заказчика проекта договора и представить все подписанные экземпляры договора заказчику.

В случае, если нашей заявке будет присвоен второй номер, а победитель Запроса цен будет признан уклонившимся от заключения договора с заказчиком, мы обязуемся подписать данный договор в соответствии с требованиями документации Запроса цен и условиями нашей заявки.

В соответствии с инструкциями, полученными от Вас в документации Запроса цен, информация по сути нашей заявки представлена в следующих документах, которые являются неотъемлемой частью нашей заявки:

№ п/п	Наименование документа [указываются документы, перечисленные в пункте 4 раздела 4 «Информационная карта»]	№ страницы	Число страниц
1.			
2.			
3.			
4.			
5.			
6.			
7.			

(Подпись уполномоченного представителя)

(ФИО и должность подписавшего)

М.П.

ИНСТРУКЦИИ ПО ЗАПОЛНЕНИЮ

1. Данные инструкции не следует воспроизводить в документах, подготовленных участником на участие в Запросе цен.

2. Заявку на участие в Запросе цен следует оформить на официальном бланке участника. Участник присваивает заявке дату и номер в соответствии с принятыми у него правилами документооборота.

3. Участник должен указать свое полное наименование (с указанием организационно-правовой формы) и юридический адрес.

4. Участник должен перечислить и указать объем каждого из прилагаемых к заявке документов, определяющих суть технико-коммерческого предложения участника Запроса цен.

Запрос цен на право заключения договора на _____

АНКЕТА УЧАСТНИКА ЗАПРОСА ЦЕН (Форма 2)

Участник Запроса цен: _____

№	Наименование	Сведения об участнике запроса цен
1.	Фирменное наименование (полное и сокращенное наименования организации либо Ф.И.О. участника – физического лица, в том числе зарегистрированного в качестве индивидуального предпринимателя)	
2.	Организационно - правовая форма	
3.	Свидетельство о внесении в Единый государственный реестр юридических лиц/индивидуальных предпринимателей (дата и номер, кем выдано) либо паспортные данные для участника – физического лица	
4.	ИНН	
5.	Юридический адрес (страна, адрес)	
6.	Почтовый адрес (страна, адрес)	
7.	Фактическое местоположение	
8.	Телефоны (с указанием кода города)	
9.	Факс (с указанием кода города)	
10.	Адрес электронной почты	

(Подпись уполномоченного представителя)

(ФИО и должность подписавшего)

М.П.

ИНСТРУКЦИИ ПО ЗАПОЛНЕНИЮ

1. Данные инструкции не следует воспроизводить в документах, подготовленных участником на участие в запросе цен.
2. Участник приводит номер и дату заявки, приложением к которой является данная анкета участника запроса цен.
3. Участник указывает свое фирменное наименование (в т.ч. организационно-правовую форму).
4. Заполненная участником анкета должна содержать все сведения, указанные в таблице. В случае отсутствия каких-либо данных указать слово «нет».

(ПРОЕКТ) ДОГОВОР N ____

г. Подольск

от «__» _____ 2016 г.

Открытое Акционерное Общество «Ремонтно-строительное предприятие», именуемое в дальнейшем **Заказчик**, в лице генерального директора Белевцева Александра Рудольфовича, действующего на основании Устава, с одной стороны, и _____ именуемое в дальнейшем **Поставщик**, в лице _____, действующего на основании _____, с другой стороны, совместно именуемые в дальнейшем стороны, с соблюдением требований Федерального закона от 18.07.2011г. № 223-ФЗ «О закупках товаров, работ, услуг отдельными видами юридических лиц», на основании результатов размещения заказа путем проведения Запроса цен (протокол № ____ от __ 2016 г.), заключили настоящий договор о нижеследующем

1. ПРЕДМЕТ ДОГОВОРА

1.1. По настоящему договору Поставщик обязуется поставить Заказчику **Штыревых фарфоровых изоляторов ШФ20Г1, (далее - Товар)** в соответствии с техническим заданием (Приложение № 1) и со спецификацией технических характеристик (Приложение № 2) к настоящему договору, в сроки и на условиях поставки, предусмотренные в договоре, а Заказчик обязуется принять поставленный Товар и уплатить за него цену, предусмотренную в пункте 2.1. настоящего договора.

2. ЦЕНА ДОГОВОРА И ПОРЯДОК РАСЧЕТОВ

2.1. Общая сумма (цена) договора составляет _____ (_____) руб., в том числе НДС (18 %) _____ руб.

Цена договора является твердой и может изменяться исключительно в случаях, предусмотренных Федеральным законом «О закупках товаров, работ, услуг отдельными видами юридических лиц» № 223-ФЗ от 18.07.2011 г.

В цену договора включены: стоимость товара, расходы на страхование, на уплату таможенных пошлин, налогов, включая НДС, сборов, транспортные расходы, связанные с доставкой товара на объект и другие обязательные платежи.

2.2. Оплата Товара производится за счет прибыли предприятия, полученной в результате осуществления регулируемой деятельности (услуги по передаче электрической энергии)

2.3. Авансирование не предусмотрено

2.4. Расчет (оплата) 100% стоимости за фактически поставленный Товар производится Заказчиком в течение 20 (Двадцати) банковских дней со дня подписания товарных накладных, при соответствии надлежащему качеству на основании счетов-фактур.

3. ПРАВА И ОБЯЗАННОСТИ СТОРОН

3.1. Поставщик обязан:

3.1.1. Осуществить поставку Заказчику Товара надлежащего качества. Срок поставки товара – в течении 10 рабочих дней со дня заключения договора.

3.1.2. Осуществить поставку Товара автотранспортом и за свой счет по адресу: Московская область, Подольский район, п. Кузнечики, ул. Октябрьский мост, 8а.

3.1.3. Передать Заказчику Товар свободный от любых прав третьих лиц.

3.1.4. Одновременно с передачей Товара предоставить Заказчику сертификат соответствия на товар, руководство по эксплуатации на русском языке, гарантийные

документы с указанием гарантийных сроков от производителя и поставщика, а также документы, подтверждающие проведение испытания оборудования товара.

3.1.5. Осуществлять гарантийное обслуживание Товара: выезд на место нахождения Товара в течение 3 дней с момента получения заявки Заказчика. Расходы на обслуживание Товара в гарантийный срок несет Поставщик в пределах гарантийных обязательств.

3.1.6. Выполнять другие обязанности, предусмотренные действующим гражданским законодательством РФ.

3.2. Заказчик обязан:

3.2.1. Оплатить Товар в порядке и сроки, предусмотренные настоящим договором

3. КАЧЕСТВО ТОВАРА

4.1. Поставляемый Товар должен быть новым, произведенным не ранее 2015 года, не бывшим в эксплуатации.

4.2. Качество и безопасность поставляемого товара должны соответствовать стандартам и нормам безопасности, действующим в Российской Федерации на данный вид продукции.

4.3. В случае поставки Товара ненадлежащего качества Заказчик вправе по своему выбору потребовать:

- соразмерного уменьшения цены;
- безвозмездной замены некачественного Товара в течение 14 календарных дней после извещения Поставщика Заказчиком.

4.4. В случае существенного нарушения требований к качеству Товара (обнаружения неустранимых недостатков; недостатков, которые не могут быть устранены без несоразмерных расходов или затрат времени, или выявляются неоднократно; проявляются вновь после их устранения, и других подобных недостатков) Заказчик вправе по своему выбору:

- отказаться от исполнения договора и потребовать возврата уплаченной цены;
- потребовать замены Товара ненадлежащего качества Товаром, соответствующим договору.

4.5. Поставщик отвечает за недостатки Товара, если не докажет, что недостатки Товара возникли после его передачи Заказчику вследствие нарушения Заказчиком инструкции по эксплуатации и хранению Товара либо действий третьих лиц, либо непреодолимой силы.

4.6. Требования, связанные с недостатками Товара, могут быть предъявлены Заказчиком, если недостатки обнаружены в течение гарантийного срока.

Гарантийный срок на Товар составляет _____ месяцев. Гарантийный срок начинается течь с момента ввода Товара в эксплуатацию.

4.7. Выезд по заявке Заказчика для осуществления гарантийного обслуживания и ремонта в течение 3-х суток с момента поступления заявки.

5. КОЛИЧЕСТВО ТОВАРА

5.1. В случае поставки Товара Заказчику в меньшем количестве (неполной комплектностью), чем предусмотрено в Приложении №1 к настоящему договору Заказчик вправе по своему выбору:

- потребовать поставить недостающее количество Товара;
- отказаться от переданного Товара и от его оплаты и потребовать возврата уплаченной денежной суммы.

5.2. Не заказанный Заказчиком Товар не поставляется и не принимается Заказчиком.

6. УПАКОВКА И МАРКИРОВКА ТОВАРА

6.1. Товар должен быть маркирован и упакован в тару (упаковку), обеспечивающую его сохранность при перевозке и хранении, в соответствии с требованиями действующих нормативных документов в Российской Федерации на данный вид продукции.

6.2. В случае передачи Товара с маркировкой, не соответствующей требованиям действующих нормативных документов, или без нее Заказчик вправе потребовать от Поставщика заменить Товар на маркированный согласно вышеуказанным требованиям.

7. ПЕРЕДАЧА И ПРИЕМКА ТОВАРА

7.1. Поставщик обязан передать Товар Заказчику согласно п.3.1 настоящего договора.

Товар передается полной комплектностью в соответствии с Приложением № 1 к настоящему договору.

7.2. Поставщик считается выполнившим свои обязательства по передаче Товара после подписания уполномоченными представителями сторон товарной накладной и представления документов, предусмотренных п. 3.1.4. настоящего договора.

7.3. Заказчик обязан принять переданный ему Товар, за исключением случаев, когда он вправе потребовать замены или возврата Товара.

7.4. Товар считается переданным Поставщиком и принятым Заказчиком если:

- качество Товара соответствует требованиям, установленным в разделе 4 настоящего договора.

- Товар передан полной комплектностью в соответствии с п.7.1 настоящего раздела.

7.5. Риск случайной гибели на Товар переходят к Заказчику с момента принятия им Товара и подписания уполномоченными представителями сторон товарной накладной. С указанного момента Поставщик считается выполнившим свою обязанность по передаче Товара.

7.6. В остальном стороны при приемке Товара по количеству и качеству руководствуются требованиями Инструкции "О порядке приемки Товара производственно-технического назначения и Товаров народного потребления по количеству", утвержденной постановлением Госарбитража при Совете Министров СССР от 15 июня 1965 г. N П-6, с посл. изм. и доп., и по качеству в соответствии с требованиями Инструкции "О порядке приемки Товара производственно-технического назначения и Товаров народного потребления по качеству", утвержденной постановлением Госарбитража СССР от 25 апреля 1966 г. N П-7, с посл. изм. и доп., с учетом положений, урегулированных настоящим договором.

8. ОТВЕТСТВЕННОСТЬ СТОРОН

8.1. Сторона, не исполнившая или ненадлежащим образом исполнившая обязательства по настоящему договору, обязана возместить другой стороне причиненные таким неисполнением убытки.

8.2. В случае просрочки передачи Поставщиком Товара в срок, предусмотренный пунктом 3.1.1 настоящего договора, Поставщик уплачивает Заказчику пеню в размере 0,1 % от стоимости не переданной партии Товара за каждый день просрочки.

8.3. Уплата неустойки не освобождает Поставщика от обязанности устранения допущенных им нарушений.

8.4. За нарушение Заказчиком обязательств, предусмотренных настоящим договором Поставщик вправе потребовать с Заказчика уплаты неустойки за несвоевременную оплату по вине о Заказчика принятого товара в размере 1/300 (одной трехсотой) действующей на день уплаты пени ставки рефинансирования Центрального банка РФ от суммы просроченной оплаты за каждый день просрочки.

8.5. Во всем остальном, что не предусмотрено договором стороны несут ответственность в соответствии с действующим законодательством РФ.

9. ОБСТОЯТЕЛЬСТВА НЕПРЕОДОЛИМОЙ СИЛЫ

9.1. Стороны освобождаются от ответственности за частичное или полное неисполнение своих обязательств по настоящему договору, если их исполнению препятствует чрезвычайное и непредотвратимое при данных условиях обстоятельство (непреодолимая сила).

9.2. При возникновении обстоятельств непреодолимой силы, препятствующих исполнению обязательств по настоящему договору одной из сторон, она обязана оповестить другую сторону не позднее 10 дней с момента возникновения таких обстоятельств, при этом срок выполнения обязательств по настоящему договору переносится соразмерно времени, в течение которого действовали такие обстоятельства.

10. СРОК ДЕЙСТВИЯ, ПОРЯДОК ИЗМЕНЕНИЯ И РАСТОРЖЕНИЯ ДОГОВОРА

10.1. Настоящий договор считается заключенным после подписания его Сторонами.

10.2. Договор действует до полного исполнения сторонами своих обязательств по настоящему договору или до расторжения настоящего договора.

10.3. Настоящий договор с учетом требований Федерального закона «О закупках товаров, работ, услуг отдельными видами юридических лиц», может быть расторгнут или изменен:

- по соглашению сторон, совершенному в письменной форме, за подписью уполномоченных лиц сторон;
- на основании вынесенного в установленном порядке решения судебного органа.

11. РАЗРЕШЕНИЕ СПОРОВ

11.1. Все споры и разногласия, которые могут возникнуть между сторонами по вопросам, не нашедшим своего разрешения в тексте данного договора, будут разрешаться путем переговоров на основе действующего законодательства.

11.2. При неурегулировании в процессе переговоров спорных вопросов, споры разрешаются в Арбитражном суде Московской области в порядке, установленном действующим законодательством.

12. ДОПОЛНИТЕЛЬНЫЕ УСЛОВИЯ И ЗАКЛЮЧИТЕЛЬНЫЕ ПОЛОЖЕНИЯ

12.1. Все изменения и дополнения к настоящему договору действительны, если они оформлены в виде дополнительного соглашения и подписаны уполномоченными на то представителями сторон.

12.2. Все уведомления и сообщения должны направляться в письменной форме.

12.3. Настоящий договор, совершенный с факсимильным воспроизведением подписей сторон имеет юридическую силу, с обязательным последующим оформлением договора оригиналами подписей сторон и печатей.

12.4. Во всем остальном, что не предусмотрено настоящим договором, стороны руководствуются действующим законодательством.

12.5. Настоящий договор составлен в двух подлинных экземплярах по одному для каждой из сторон.

12.6. Все приложения к настоящему договору являются его неотъемлемой частью.

Приложения к договору:

Приложение № 1 (Техническое задание);

Приложение № 2 (Спецификация технических характеристик).

13. АДРЕСА И БАНКОВСКИЕ РЕКВИЗИТЫ СТОРОН

ЗАКАЗЧИК:
ОАО «РСП»

ПОДРЯДЧИК:

142132, Московская область, г/о Подольск,
мкрн. Дубровицкий, пос. Кузнечики,
Октябрьский мост, 8а
ИНН 5074114756 КПП 507401001
ПАО БАНК «ВОЗРОЖДЕНИЕ» г. Москва
р/с 40702810204000141396
к/с 30101810900000000181
БИК 044525181

14. ПОДПИСИ СТОРОН

ЗАКАЗЧИК:

Генеральный директор ОАО «РСР»

_____ **А.Р.Белевцев**

ПОДРЯДЧИК:

ТЕХНИЧЕСКОЕ ЗАДАНИЕ

<u>№п/п</u>	<u>Наименование материала</u>	<u>Требуемые значения</u>	<u>Кол-во</u>	<u>Ед. изм.</u>
1	Штыревой фарфоровый изолятор ШФ20Г1	<p>Предназначены для изоляции и крепления изолированных проводов СИП-3 на воздушных линиях электропередачи, в распределительных устройствах электрических станций и подстанций переменного тока на напряжение до 20 кВ. Эксплуатируется при температуре окружающего воздуха от -60 до +50 °С</p> <p>Номинальное напряжение, кВ 20</p> <p>Минимальная механическая разрушающая нагрузка, кН 13</p> <p>Длина пути утечки, мм. 400</p> <p>Выдерживаемое напряжение 50 Гц (под дождем), кВ 65</p> <p>Выдерживаемое напряжение в сухом состоянии, кВ 85</p> <p>Масса, кг. 3,8</p>	60	Шт.

Спецификация технических характеристик

№№ п/п	Наименование товара	Технические характеристики товара	Количество (шт.)	Цена товара за единицу, руб.	Общая цена договора (руб.)
	ИТОГО:			X	

ЗАКАЗЧИК:
Генеральный директор ОАО «РСП»

_____ **А.Р.Белевцев**

ПОСТАВЩИК:

«УТВЕРЖДАЮ»

Генеральный директор ОАО «РСП»

_____ А.Р.Белевцев

ДОКУМЕНТАЦИЯ ЗАПРОСА ЦЕН

**На право заключения договора на поставку
Штыревых фарфоровых изоляторов ШФ20Г1
для Открытого акционерного общества
«Ремонтно-строительное предприятие»**

Подольск, 2016 г.

ПРИГЛАШЕНИЕ К УЧАСТИЮ В ЗАПРОСЕ ЦЕН

Настоящим приглашаются к участию в запросе цен, полная информация о котором указана в Разделе «Информационная карта запроса цен» настоящей документации, любые юридические лица независимо от организационно-правовой формы, формы собственности, места нахождения и места происхождения капитала, или любые физические лица, в том числе индивидуальные предприниматели.

Заинтересованные лица могут получить полный комплект документации запроса цен на Общероссийском официальном сайте <http://zakupki.gov.ru>, единой автоматизированной системе управления закупками <http://easuz.mosreg.ru/easuz223/> и официальном сайте ОАО «РСП» rsp-podolskrm.ru

Настоящая документация подготовлена в соответствии с Федеральным законом № 223-ФЗ, Положением о закупке, утвержденным в соответствии с Постановлением Правительства Московской области от 19.08.2014 № 666/31 «О мерах по реализации Федерального закона от 18.07.2011 № 223-ФЗ «О закупках товаров, работ, услуг отдельными видами юридических лиц» в Московской области» в редакции на дату размещения извещения о проведении закупки на Официальном сайте, а также иными нормативными правовыми актами, регулирующими отношения, связанные с осуществлением закупок, в целях повышения эффективности, результативности осуществления закупок товаров, работ, услуг.

В части, прямо не урегулированной законодательством Российской Федерации, проведение закупки регулируется настоящей Документацией.

Запрос цен

Под запросом цен понимается способ закупок, при котором информация о потребностях в товарах, работах, услугах для нужд Заказчика сообщается неограниченному кругу лиц путем размещения на Официальном сайте извещения о проведении запроса цен и победителем, в котором Комиссия признает участника закупки, предложившего наиболее низкую цену договора.

Запрос цен не является конкурсом либо аукционом. Таким образом, данный способ закупки не накладывает на Заказчика соответствующего объема гражданско-правовых обязательств по обязательному заключению договора с победителем запроса цен или иным его участником.

Заказчик, официально разместивший на Официальном сайте извещение о проведении запроса цен, вправе отказаться от его проведения. Извещение об отказе от проведения запроса цен размещается не позднее, чем за три дня до даты окончания срока подачи заявок на участие в запросе цен в порядке, установленном для Официального размещения на Официальном сайте извещения о проведении запроса цен.

Требования, предъявляемые к заявке на участие в запросе цен

Заявка на участие в запросе цен должна содержать следующие сведения:

наименование, сведения об организационно-правовой форме, о месте нахождения, почтовый адрес (для юридического лица), фамилия, имя, отчество(при наличии), паспортные данные, сведения о месте жительства (для физического лица), номер контактного телефона, адрес электронной почты участника закупки(при их наличии);

идентификационный номер налогоплательщика;

согласие участника закупки исполнить условия договора, указанные в извещении о проведении запроса цен и информационной карте запроса цен;

цена товара, работы, услуги с указанием сведений о включенных или не включенных в нее расходах (расходы на перевозку, страхование, уплату таможенных пошлин, налогов, сборов и другие обязательные платежи);

копии документов, подтверждающих соответствие участника закупки требованиям, установленным в извещении о проведении запроса цен и информационной карте запроса цен;

документы, подтверждающие внесение денежных средств в качестве обеспечения заявки на участие в запросе цен, в случае, если в извещении о проведении запроса цен содержится указание на требование обеспечения такой заявки (платежное поручение, подтверждающее перечисление денежных средств в качестве обеспечения заявки на участие в запросе цен, или копия такого поручения);

по желанию участника иные сведения.

Порядок подачи заявок на участие в запросе цен

Любой участник закупки, в том числе участник закупки, которому не направлялся запрос цен, вправе подать только одну заявку на участие в запросе цен, внесение изменений в которую не допускается.

Участник закупки, подавший заявку на участие в запросе цен, вправе отозвать заявку в любое время до окончания срока подачи заявок на участие в запросе цен. Порядок и срок отзыва заявок на участие в запросе цен устанавливается в извещении о проведении запроса цен.

Заявка на участие в запросе цен подается участником закупки Заказчику в письменной форме в срок, указанный в извещении о проведении запроса цен.

Заявка на участие в запросе цен, поданная в срок, указанный в извещении о проведении запроса цен, регистрируется Заказчиком в Журнале регистрации заявок на участие в запросе цен. По требованию участника закупки, подавшего заявку на участие в запросе цен, Заказчик выдает расписку в получении заявки на участие в запросе цен с указанием даты и времени ее получения.

Проведение переговоров между Заказчиком или Комиссией и участником закупки в отношении, поданной им заявки на участие в запросе цен не допускается.

Заявки на участие в запросе цен, поданные после дня окончания срока подачи заявок на участие в запросе цен, указанного в извещении о проведении запроса цен, не рассматриваются и в день их поступления возвращаются участникам закупки, подавшим такие заявки.

В случае если после дня окончания срока подачи заявок на участие в запросе цен подана только одна заявка, Заказчик продлевает срок подачи заявок на участие в запросе цен не менее чем на три рабочих дня и в течение не более одного рабочего дня после дня окончания срока подачи заявок на участие в запросе цен, размещает на Официальном сайте извещение о продлении срока подачи таких заявок. При этом заявка, поданная в срок, указанный в извещении о проведении запроса цен, вскрывается и рассматривается одновременно с заявками, поданными в срок, указанный в извещении о продлении срока подачи заявок на участие в запросе цен.

Заявка на участие в запросе цен подается в запечатанном конверте. Вскрытие конверта осуществляется на заседании Комиссии.

Рассмотрение и оценка заявок на участие в запросе цен

Комиссия в срок, не превышающий пяти рабочих дней, следующих за днем окончания срока подачи заявок на участие в запросе цен, рассматривает заявки на соответствие их требованиям, установленным в извещении о проведении запроса цен, и оценивает заявки на участие в запросе цен по критерию цена договора.

Победителем в проведении запроса цен признается участник закупки, подавший заявку на участие в запросе цен, которая отвечает всем требованиям, установленным в извещении о проведении запроса цен и в которой указана наиболее низкая цена товаров, работ, услуг. При предложении наиболее низкой цены товаров, работ, услуг несколькими участниками закупки победителем в проведении запроса цен признается участник закупки, заявка на участие в запросе цен которого поступила ранее заявок на участие в запросе цен других участников закупки.

Комиссия отклоняет заявки на участие в запросе цен, если они не соответствуют требованиям, установленным в извещении о проведении запроса цен, или предложенная в заявках на участие в запросе цен цена товаров, работ, услуг превышает начальную (максимальную) цену договора, указанную в извещении о проведении запроса цен.

Результаты рассмотрения и оценки заявок на участие в запросе цен оформляются протоколом, который подписывается всеми присутствующими на заседании членами Комиссии.

Протокол рассмотрения и оценки заявок на участие в запросе цен в течении трёх рабочих дней, следующих за днём его подписания, размещается Заказчиком на Официальном сайте.

Протокол рассмотрения и оценки заявок на участие в запросе цен составляется в одном экземпляре, который остается у Заказчика. Заказчик в течение трех рабочих дней со дня подписания указанного протокола передает победителю в проведении запроса цен проект договора, который составляется путем включения в него условий исполнения договора, предусмотренных извещением о проведении запроса цен, и цены, предложенной победителем запроса цен в заявке на участие в запросе цен.

В случае если победитель в проведении запроса цен в срок, указанный в извещении о проведении запроса цен, не представил Заказчику подписанный проект договора на условиях, указанных в поданной участником закупки, с которым заключается договор, заявке на участие в запросе цен на участие в запросе цен и в извещении о проведении запроса цен, а также обеспечение исполнения договора в случае, если Заказчиком было установлено требование обеспечения исполнения договора, такой победитель признается уклонившимся от заключения договора.

В случае, если победитель в проведении запроса цен признан уклонившимся от заключения договора, Заказчик вправе обратиться в суд с иском о требовании о понуждении

победителя в проведении запроса цен заключить договор, а также о возмещении убытков, причиненных уклонением от заключения договора, либо заключить договор с участником закупки, предложение о цене договора которого содержит лучшее условие по цене договора, следующее после предложенного победителем в проведении запроса цен условия, если цена договора не превышает начальную (максимальную) цену договора, указанную в извещении о проведении запроса цен. При этом заключение договора для указанных участников закупки является обязательным. В случае уклонения указанных участников закупки от заключения договора Заказчик вправе обратиться в суд с иском о требовании о понуждении таких участников закупки заключить договор, а также о возмещении убытков, причиненных уклонением от заключения договора, осуществить повторный запрос цен.

Договор должен быть заключен Заказчиком не ранее десяти дней со дня размещения на Официальном сайте протокола рассмотрения и оценки заявок на участие в запросе цен и не позднее двадцати дней со дня подписания указанного протокола.

Запрос цен признается несостоявшимся в случае если:

подана только одна заявка на участие в запросе цен и в результате продления срока подачи заявок на участие в запросе цен дополнительно не представлена ни одна заявка на участие в запросе цен;

не подано ни одной заявки на участие в запросе цен;

на основании результатов рассмотрения Комиссией заявок на участие в запросе цен принято решение об отклонении всех заявок на участие в запросе цен или на основании результатов рассмотрения Комиссией заявок на участие в запросе цен участников закупки принято решение о допуске к участию в запросе цен единственного участника закупки, из всех подавших заявки.

Договор заключается на условиях, предусмотренных извещением о проведении запроса цен, по цене, предложенной в заявке на участие в запросе цен победителя в проведении запроса цен или в заявке на участие в запросе цен участника закупки, с которым заключается договор в случае уклонения победителя в проведении запроса цен от заключения договора.

При заключении договора по результатам проведенной закупки по цене, сниженной победителем или участником закупки, с которым заключается договор, на 30 (тридцать) и более процентов от начальной (максимальной) цены закупки, обязательно представление таким победителем или участником закупки, с которым заключается договор, обоснования снижения цены договора. В случае непредставления такого обоснования, победитель или участник закупки, с которым заключается договор, признаются уклонившимся от заключения договора.

В случаях, если запрос цен признается несостоявшимся, Заказчик продлевает срок подачи заявок на участие в запросе цен на четыре рабочих дня и в течение одного рабочего дня после даты окончания срока подачи таких заявок размещает в единой информационной системе извещение о продлении срока подачи таких заявок; отказывается от проведения повторного запроса цен, в случае если утрачена потребность в закупке; объявляет о проведении повторного запроса цен. При этом Заказчик вправе изменить условия запроса цен.

ИНФОРМАЦИОННАЯ КАРТА ЗАПРОСА ЦЕН

В Информационной карте запроса цен содержится информация для данной конкретной закупки, которая уточняет, разъясняет и дополняет положения настоящей документации.

При возникновении противоречия между положениями Общей части документации и части «Информационная карта запроса цен», применяются положения части «Информационная карта запроса цен».

№ п/п	Наименование пункта	Текст пояснений
1	Заказчик, юридический адрес, контактное лицо, телефон, факс, адрес электронной почты	<p>Заказчик: Открытое акционерное общество «Ремонтно-строительное предприятие» Юридический адрес: Московская область, Подольский район, п.Кузнечики, ул. Октябрьский мост, 8а Почтовый адрес: 142133, Московская область, Подольский район, п.Кузнечики, ул. Октябрьский мост, 8а Контактное лицо: Веденков Дмитрий Витальевич тел. (4967) 65-82-64 (112 – планово-экономическое отделение), Контактное лицо по техническим вопросам и вопросам поставки товара: Шпаков Евгений Владимирович тел. (4967) 65-82-64 (116 – начальник участка) факс: (4967) 65-74-00 Адрес электронной почты: oaorsp@mail.ru</p>
2	Предмет договора	Поставка штыревых фарфоровых изоляторов ШФ20Г1
3	Требования, установленные заказчиком, к качеству, техническим характеристикам товара, требования к их безопасности, к функциональным характеристикам товара, к размерам, упаковке, отгрузке товара и иные показатели, связанные с определением соответствия товара потребностям заказчика	<p>Качество и безопасность поставляемого товара должны соответствовать стандартам и нормам безопасности, действующим в Российской Федерации на данный вид продукции.</p> <p>Поставляемый Товар должен быть новым, год выпуска: не ранее 2015г., не бывшим в использовании, выполнен по ГОСТу указанному в техническом задании.</p> <p>Товар по своим техническим, функциональным характеристикам должен соответствовать потребностям заказчика, указанным в Техническом задании (Приложение №1)</p>
4	Требования к содержанию, форме, оформлению и составу заявки на участие в Запросе цен	<p>Заявка на участие в запросе цен должна содержать следующие сведения:</p> <ul style="list-style-type: none"> - наименование, сведения об организационно-правовой форме, о месте нахождения, почтовый адрес (для юридического лица), фамилия, имя, отчество(при наличии), паспортные данные, сведения о месте жительства (для физического лица), номер контактного телефона, адрес электронной почты участника закупки(при их наличии); - идентификационный номер налогоплательщика; - согласие участника закупки исполнить условия договора, указанные в извещении о проведении запроса цен; - цена товара, работы, услуги с указанием сведений о включенных или не включенных в нее расходах (расходы на перевозку, страхование, уплату таможенных пошлин, налогов, сборов и другие обязательные платежи); - копии документов, подтверждающих соответствие участника закупки требованиям, установленным в извещении о проведении запроса цен; - по желанию участника иные сведения. <p>Заявка на участие в запросе цен подается в запечатанном конверте. Вскрытие конверта осуществляется на заседании</p>

		Комиссии.
5	Требования к описанию участниками закупки поставляемого товара, который является предметом закупки, его функциональных характеристик (потребительских свойств), его количественных и качественных характеристик, требования к описанию участниками закупки выполняемой работы, оказываемой услуги, которые являются предметом закупки, их количественных и качественных характеристик;	<p>Описание участниками закупки объекта закупки (предмета запроса цен), в том числе: функциональных, технических и качественных характеристик, эксплуатационных характеристик объекта закупки (при необходимости), размеров, требований к упаковке и отгрузке товара и иных показателей, связанных с определением соответствия товара (работ, услуг) потребностям заказчика, осуществляется в соответствии с требованиями к предмету контракта, указанными в документации.</p> <p>При описании цифровых показателей характеристик товара (работ, услуг), в том числе условий гарантийного обслуживания, не допускается применение понятий «не более», «не менее», за исключением случаев, если заказчиком при описании показателей товара предусмотрены в соответствующем разделе позиции, которые не имеют конкретных значений и указание их допустимо в сопровождении словами «не более», «не менее»</p>
6	Место, условия и сроки (периоды) поставки товара, выполнение работ, оказания услуг	<p>Поставка товара осуществляется на объект, расположенный по адресу: Московская область, г/о Подольск, мкрн. Дубровицкий, п. Кузнечики, Октябрьский мост, 8а.</p> <p>Условия: Поставка осуществляется в соответствии с проектом договора.</p> <p>Срок поставки товара: в течении 10-ти рабочих дней со дня заключения договора.</p>
7	Сведения о начальной (максимальной) цене договора (цене лота), руб.	20 950,00 рублей (Двадцать тысяч девятьсот пятьдесят рублей 00 коп.).
8	Форма, сроки и порядок оплаты товара, услуг	<p>Оплата осуществляется в безналичной форме</p> <ul style="list-style-type: none"> - авансирование не предусмотрено; - Платеж в размере 100 (Ста) % цены Договора, в течение 20 (Двадцати) банковских дней с момента подписания Покупателем товарной накладной и счета-фактуры.
9	Порядок формирования цены договора (цены лота) (с учетом или без учета расходов на перевозку, страхование, уплату таможенных пошлин, налогов и других обязательных платежей)	В цену договора включены: стоимость товара, расходы на страхование, на уплату таможенных пошлин, налогов, включая НДС, сборов, транспортные расходы, связанные с доставкой товара на объект, погрузочно-разгрузочные работы и другие обязательные платежи
10	Место, дата начала и окончания срока подачи заявок	<p>ОАО «РСП» Московская область, г/о Подольск, мкрн. Дубровицкий, п. Кузнечики, Октябрьский мост, д.8А</p> <p>с 05 февраля 2016 года по 11 февраля 2016 года 10:00 (время московское)</p>
11	Требования к участникам размещения заказа	<p>К участникам предъявляются следующие требования:</p> <ul style="list-style-type: none"> - отсутствие в реестрах недобросовестных поставщиков согласно федеральным законам № 94-ФЗ от 21.07.2005г., № 44-ФЗ от 05.04.2013 и № 223-ФЗ от 18.07.2011г.; - соответствие участников закупки требованиям, устанавливаемым в соответствии с законодательством РФ к лицам, осуществляющим поставки товаров, выполнение работ, оказание услуг, являющихся предметом закупки; - не проведение ликвидации участника закупки – юридического лица и отсутствие решения арбитражного суда о признании участника закупки – юридического лица, индивидуального предпринимателя банкротом и об открытии конкурсного

		<p>производства;</p> <ul style="list-style-type: none"> - не приостановление деятельности участника закупки в порядке, предусмотренном КоАП РФ, на день подачи заявки на участие в закупке. <p>Несоответствие Участника закупки и/или заявки Участника закупки требованиям документации о запросе цен является основанием для отклонения заявки Участника закупки. Отклоненные заявки не подлежат оценке и сопоставлению.</p>
12	Документы, представляемые участником в составе заявки на участие для подтверждения их соответствия установленным требованиям	<p>Заявка на участие в запросе цен должна содержать следующие сведения:</p> <ul style="list-style-type: none"> - наименование, сведения об организационно-правовой форме, о месте нахождения, почтовый адрес (для юридического лица), фамилия, имя, отчество(при наличии), паспортные данные, сведения о месте жительства (для физического лица), номер контактного телефона, адрес электронной почты участника закупки(при их наличии); - идентификационный номер налогоплательщика; - согласие участника закупки исполнить условия договора, указанные в извещении о проведении запроса цен; - цена товара, работы, услуги с указанием сведений о включенных или не включенных в нее расходах (расходы на перевозку, страхование, уплату таможенных пошлин, налогов, сборов и другие обязательные платежи); - копии документов, подтверждающих соответствие участника закупки требованиям, установленным в извещении о проведении запроса цен; - по желанию участника иные сведения.
13	Место и дата рассмотрения предложений участников закупки и подведения итогов закупки	<p>г/о Подольск, мкрн. Дубровицкий, п. Кузнечики, Октябрьский мост, д.8А 12 февраля 2016 года в 10:00</p>
14	Место и срок размещения протокола подведения итогов Запроса цен	<p>Общероссийский официальный сайт http://zakupki.gov.ru, и официальный сайт ОАО «РСП» rsp-podolskkrn.ru до 17 февраля 2016 года</p>
15	Размер обеспечения заявки	Не предусмотрено
16	Сведения о валюте, используемой для формирования цены договора и расчетов с поставщиками	Рубли РФ
17	Размер обеспечения исполнения договора, срок и порядок его предоставления	Не предусмотрено
18	Сведения о праве заказчика изменить количество товара, объем выполняемых работ	В соответствии с проектом договора
19	Перечень документов, подтверждающих соответствие товара, требованиям, установленным в соответствии с законодательством РФ, в случае, если в соответствии с законодательством РФ установлены требования к таким товарам, работам,	<p>Поставляемый товар должен иметь:</p> <ul style="list-style-type: none"> - сертификат соответствия; - руководство по эксплуатации на русском языке; - гарантийные документы с указанием гарантийных сроков от производителя и поставщика.

	услугам.	
20	Требования к сроку и (или) объему предоставления гарантий качества оказываемых услуг	Товар должен соответствовать законодательству, действующему на территории РФ для данного вида товаров. Сроки предоставления гарантий качества на товар – не менее 24 месяцев со дня ввода в эксплуатацию.
21	Привлечение субподрядчиков (соисполнителей)	Не допускается
22	Срок подписания договора участником, обязанным заключить договор	Договор должен быть заключен Заказчиком не ранее десяти дней со дня размещения на Официальном сайте протокола рассмотрения и оценки заявок на участие в запросе цен и не позднее двадцати дней со дня подписания указанного протокола.
23	Сведения о возможности проведения переторжки и порядок её проведения	Не предусмотрено
24	Возможность отказа заказчика от проведения Запроса цен	Извещение об отказе от проведения запроса цен размещается не позднее, чем за три дня до даты окончания срока подачи заявок на участие в запросе цен в порядке, установленном для Официального размещения на Официальном сайте извещения о проведении запроса цен.
25	Формы, порядок, дата начала и дата окончания срока предоставления участникам закупки разъяснений положений документации о закупке	Разъяснение участникам закупки положений документации не предоставляется
26	Срок, место и порядок предоставления документации о закупке, размер, порядок и сроки внесения платы, взимаемой заказчиком за предоставление документации, если такая плата установлена заказчиком, за исключением случаев предоставления документации в форме электронного документа	Документация о закупке в виде электронного документа доступна для ознакомления на сайте http://zakupki.gov.ru с момента публикации настоящего извещения. Получить документацию о закупке можно в рабочие дни с 8:00 до 12:00 (время московское) по адресу: 142133, Московская область, г/о Подольск, мкрн. Дубровицкий, п. Кузнечики, Октябрьский мост, д.8А. При этом получателю документации о закупке необходимо иметь при себе доверенность от имени участника и документ, удостоверяющий личность.

ТЕХНИЧЕСКОЕ ЗАДАНИЕ

<u>№п/п</u>	<u>Наименование материала</u>	<u>Требуемые значения</u>	<u>Кол-во</u>	<u>Ед. изм.</u>
<u>1</u>	Штыревой фарфоровый изолятор ШФ20Г1	Предназначены для изоляции и крепления изолированных проводов СИП-3 на воздушных линиях электропередачи, в распределительных устройствах электрических станций и подстанций переменного тока на напряжение до 20 кВ. Эксплуатируется при температуре окружающего воздуха от -60 до +50 °С Номинальное напряжение, кВ 20 Минимальная механическая разрушающая нагрузка, кН 13 Длина пути утечки, мм. 400 Выдерживаемое напряжение 50 Гц (под дождем), кВ 65 Выдерживаемое напряжение в сухом состоянии, кВ 85 Масса, кг. 3,8	60	Шт.

Раздел: ОБРАЗЦЫ ФОРМ ОСНОВНЫХ ДОКУМЕНТОВ, ВКЛЮЧАЕМЫХ В ЗАЯВКУ НА УЧАСТИЕ В ЗАПРОСЕ ЦЕН

Форма 1.

Фирменный бланк участника

« ___ » _____ 20__ года № _____

ЗАЯВКА НА УЧАСТИЕ В ЗАПРОСЕ ЦЕН (ФОРМА 1)

Изучив извещение о проведении Запроса цен на право заключения договора на поставку товара для нужд Открытого Акционерного Общества «Ремонтно-строительное предприятие», на Общероссийском официальном сайте на сайте <http://zakupki.gov.ru/>, документацию запроса цен и принимая установленные в них требования и условия Запроса цен,

(полное наименование участника с указанием организационно-правовой формы)

зарегистрированное по адресу _____
(юридический адрес участника Запроса цен)

предлагает заключить договор на: _____
(предмет договора)

Срок поставки товара: _____

Настоящим подтверждаем, что против _____
(наименование участника) не проводится процедура ликвидации, не принято арбитражным судом решения о признании _____ (наименование участника) банкротом, деятельность _____ (наименование участника) не приостановлена, а также, что размер задолженности по начисленным налогам, сборам и иным обязательным платежам в бюджеты любого уровня или государственные внебюджетные фонды за прошедший календарный год не превышает ___ % _____ (значение указать цифрами и прописью) балансовой стоимости активов _____ (наименование участника) по данным бухгалтерской отчетности за последний завершенный отчетный период, на имущество не наложен арест по решению суда, административного органа.

В случае признания нас победителем Запроса цен мы берем на себя обязательства подписать со своей стороны договор в соответствии с требованиями документации Запроса цен и условиями нашей заявки в течение 3 (трех) рабочих дней с даты получения от заказчика проекта договора и представить все подписанные экземпляры договора заказчику.

В случае, если нашей заявке будет присвоен второй номер, а победитель Запроса цен будет признан уклонившимся от заключения договора с заказчиком, мы обязуемся подписать данный договор в соответствии с требованиями документации Запроса цен и условиями нашей заявки.

В соответствии с инструкциями, полученными от Вас в документации Запроса цен, информация по сути нашей заявки представлена в следующих документах, которые являются неотъемлемой частью нашей заявки:

№ п/п	Наименование документа [указываются документы, перечисленные в пункте 4 раздела 4 «Информационная карта»]	№ страницы	Число страниц
1.			
2.			
3.			
4.			
5.			
6.			
7.			

(Подпись уполномоченного представителя)

(ФИО и должность подписавшего)

М.П.

ИНСТРУКЦИИ ПО ЗАПОЛНЕНИЮ

1. Данные инструкции не следует воспроизводить в документах, подготовленных участником на участие в Запросе цен.

2. Заявку на участие в Запросе цен следует оформить на официальном бланке участника. Участник присваивает заявке дату и номер в соответствии с принятыми у него правилами документооборота.

3. Участник должен указать свое полное наименование (с указанием организационно-правовой формы) и юридический адрес.

4. Участник должен перечислить и указать объем каждого из прилагаемых к заявке документов, определяющих суть технико-коммерческого предложения участника Запроса цен.

Запрос цен на право заключения договора на _____

АНКЕТА УЧАСТНИКА ЗАПРОСА ЦЕН (Форма 2)

Участник Запроса цен: _____

№	Наименование	Сведения об участнике запроса цен
1.	Фирменное наименование (полное и сокращенное наименования организации либо Ф.И.О. участника – физического лица, в том числе зарегистрированного в качестве индивидуального предпринимателя)	
2.	Организационно - правовая форма	
3.	Свидетельство о внесении в Единый государственный реестр юридических лиц/индивидуальных предпринимателей (дата и номер, кем выдано) либо паспортные данные для участника – физического лица	
4.	ИНН	
5.	Юридический адрес (страна, адрес)	
6.	Почтовый адрес (страна, адрес)	
7.	Фактическое местоположение	
8.	Телефоны (с указанием кода города)	
9.	Факс (с указанием кода города)	
10.	Адрес электронной почты	

(Подпись уполномоченного представителя)

(ФИО и должность подписавшего)

М.П.

ИНСТРУКЦИИ ПО ЗАПОЛНЕНИЮ

1. Данные инструкции не следует воспроизводить в документах, подготовленных участником на участие в запросе цен.
2. Участник приводит номер и дату заявки, приложением к которой является данная анкета участника запроса цен.
3. Участник указывает свое фирменное наименование (в т.ч. организационно-правовую форму).
4. Заполненная участником анкета должна содержать все сведения, указанные в таблице. В случае отсутствия каких-либо данных указать слово «нет».

(ПРОЕКТ) ДОГОВОР N ____

г. Подольск

от «__» _____ 2016 г.

Открытое Акционерное Общество «Ремонтно-строительное предприятие», именуемое в дальнейшем **Заказчик**, в лице генерального директора Белевцева Александра Рудольфовича, действующего на основании Устава, с одной стороны, и _____ именуемое в дальнейшем **Поставщик**, в лице _____, действующего на основании _____, с другой стороны, совместно именуемые в дальнейшем стороны, с соблюдением требований Федерального закона от 18.07.2011г. № 223-ФЗ «О закупках товаров, работ, услуг отдельными видами юридических лиц», на основании результатов размещения заказа путем проведения Запроса цен (протокол № ____ от __ 2016 г.), заключили настоящий договор о нижеследующем

1. ПРЕДМЕТ ДОГОВОРА

1.1. По настоящему договору Поставщик обязуется поставить Заказчику **Штыревых фарфоровых изоляторов ШФ20Г1, (далее - Товар)** в соответствии с техническим заданием (Приложение № 1) и со спецификацией технических характеристик (Приложение № 2) к настоящему договору, в сроки и на условиях поставки, предусмотренные в договоре, а Заказчик обязуется принять поставленный Товар и уплатить за него цену, предусмотренную в пункте 2.1. настоящего договора.

2. ЦЕНА ДОГОВОРА И ПОРЯДОК РАСЧЕТОВ

2.1. Общая сумма (цена) договора составляет _____ (_____) руб., в том числе НДС (18 %) _____ руб.

Цена договора является твердой и может изменяться исключительно в случаях, предусмотренных Федеральным законом «О закупках товаров, работ, услуг отдельными видами юридических лиц» № 223-ФЗ от 18.07.2011 г.

В цену договора включены: стоимость товара, расходы на страхование, на уплату таможенных пошлин, налогов, включая НДС, сборов, транспортные расходы, связанные с доставкой товара на объект и другие обязательные платежи.

2.2. Оплата Товара производится за счет прибыли предприятия, полученной в результате осуществления регулируемой деятельности (услуги по передаче электрической энергии)

2.3. Авансирование не предусмотрено

2.4. Расчет (оплата) 100% стоимости за фактически поставленный Товар производится Заказчиком в течение 20 (Двадцати) банковских дней со дня подписания товарных накладных, при соответствии надлежащему качеству на основании счетов-фактур.

3. ПРАВА И ОБЯЗАННОСТИ СТОРОН

3.1. Поставщик обязан:

3.1.1. Осуществить поставку Заказчику Товара надлежащего качества. Срок поставки товара – в течении 10 рабочих дней со дня заключения договора.

3.1.2. Осуществить поставку Товара автотранспортом и за свой счет по адресу: Московская область, Подольский район, п. Кузнечики, ул. Октябрьский мост, 8а.

3.1.3. Передать Заказчику Товар свободный от любых прав третьих лиц.

3.1.4. Одновременно с передачей Товара предоставить Заказчику сертификат соответствия на товар, руководство по эксплуатации на русском языке, гарантийные

документы с указанием гарантийных сроков от производителя и поставщика, а также документы, подтверждающие проведение испытания оборудования товара.

3.1.5. Осуществлять гарантийное обслуживание Товара: выезд на место нахождения Товара в течение 3 дней с момента получения заявки Заказчика. Расходы на обслуживание Товара в гарантийный срок несет Поставщик в пределах гарантийных обязательств.

3.1.6. Выполнять другие обязанности, предусмотренные действующим гражданским законодательством РФ.

3.2. Заказчик обязан:

3.2.1. Оплатить Товар в порядке и сроки, предусмотренные настоящим договором

3. КАЧЕСТВО ТОВАРА

4.1. Поставляемый Товар должен быть новым, произведенным не ранее 2015 года, не бывшим в эксплуатации.

4.2. Качество и безопасность поставляемого товара должны соответствовать стандартам и нормам безопасности, действующим в Российской Федерации на данный вид продукции.

4.3. В случае поставки Товара ненадлежащего качества Заказчик вправе по своему выбору потребовать:

- соразмерного уменьшения цены;
- безвозмездной замены некачественного Товара в течение 14 календарных дней после извещения Поставщика Заказчиком.

4.4. В случае существенного нарушения требований к качеству Товара (обнаружения неустранимых недостатков; недостатков, которые не могут быть устранены без несоразмерных расходов или затрат времени, или выявляются неоднократно; проявляются вновь после их устранения, и других подобных недостатков) Заказчик вправе по своему выбору:

- отказаться от исполнения договора и потребовать возврата уплаченной цены;
- потребовать замены Товара ненадлежащего качества Товаром, соответствующим договору.

4.5. Поставщик отвечает за недостатки Товара, если не докажет, что недостатки Товара возникли после его передачи Заказчику вследствие нарушения Заказчиком инструкции по эксплуатации и хранению Товара либо действий третьих лиц, либо непреодолимой силы.

4.6. Требования, связанные с недостатками Товара, могут быть предъявлены Заказчиком, если недостатки обнаружены в течение гарантийного срока.

Гарантийный срок на Товар составляет _____ месяцев. Гарантийный срок начинается течь с момента ввода Товара в эксплуатацию.

4.7. Выезд по заявке Заказчика для осуществления гарантийного обслуживания и ремонта в течение 3-х суток с момента поступления заявки.

5. КОЛИЧЕСТВО ТОВАРА

5.1. В случае поставки Товара Заказчику в меньшем количестве (неполной комплектностью), чем предусмотрено в Приложении №1 к настоящему договору Заказчик вправе по своему выбору:

- потребовать поставить недостающее количество Товара;
- отказаться от переданного Товара и от его оплаты и потребовать возврата уплаченной денежной суммы.

5.2. Не заказанный Заказчиком Товар не поставляется и не принимается Заказчиком.

6. УПАКОВКА И МАРКИРОВКА ТОВАРА

6.1. Товар должен быть маркирован и упакован в тару (упаковку), обеспечивающую его сохранность при перевозке и хранении, в соответствии с требованиями действующих нормативных документов в Российской Федерации на данный вид продукции.

6.2. В случае передачи Товара с маркировкой, не соответствующей требованиям действующих нормативных документов, или без нее Заказчик вправе потребовать от Поставщика заменить Товар на маркированный согласно вышеуказанным требованиям.

7. ПЕРЕДАЧА И ПРИЕМКА ТОВАРА

7.1. Поставщик обязан передать Товар Заказчику согласно п.3.1 настоящего договора.

Товар передается полной комплектностью в соответствии с Приложением № 1 к настоящему договору.

7.2. Поставщик считается выполнившим свои обязательства по передаче Товара после подписания уполномоченными представителями сторон товарной накладной и представления документов, предусмотренных п. 3.1.4. настоящего договора.

7.3. Заказчик обязан принять переданный ему Товар, за исключением случаев, когда он вправе потребовать замены или возврата Товара.

7.4. Товар считается переданным Поставщиком и принятым Заказчиком если:

- качество Товара соответствует требованиям, установленным в разделе 4 настоящего договора.

- Товар передан полной комплектностью в соответствии с п.7.1 настоящего раздела.

7.5. Риск случайной гибели на Товар переходят к Заказчику с момента принятия им Товара и подписания уполномоченными представителями сторон товарной накладной. С указанного момента Поставщик считается выполнившим свою обязанность по передаче Товара.

7.6. В остальном стороны при приемке Товара по количеству и качеству руководствуются требованиями Инструкции "О порядке приемки Товара производственно-технического назначения и Товаров народного потребления по количеству", утвержденной постановлением Госарбитража при Совете Министров СССР от 15 июня 1965 г. N П-6, с посл. изм. и доп., и по качеству в соответствии с требованиями Инструкции "О порядке приемки Товара производственно-технического назначения и Товаров народного потребления по качеству", утвержденной постановлением Госарбитража СССР от 25 апреля 1966 г. N П-7, с посл. изм. и доп., с учетом положений, урегулированных настоящим договором.

8. ОТВЕТСТВЕННОСТЬ СТОРОН

8.1. Сторона, не исполнившая или ненадлежащим образом исполнившая обязательства по настоящему договору, обязана возместить другой стороне причиненные таким неисполнением убытки.

8.2. В случае просрочки передачи Поставщиком Товара в срок, предусмотренный пунктом 3.1.1 настоящего договора, Поставщик уплачивает Заказчику пеню в размере 0,1 % от стоимости не переданной партии Товара за каждый день просрочки.

8.3. Уплата неустойки не освобождает Поставщика от обязанности устранения допущенных им нарушений.

8.4. За нарушение Заказчиком обязательств, предусмотренных настоящим договором Поставщик вправе потребовать с Заказчика уплаты неустойки за несвоевременную оплату по вине о Заказчика принятого товара в размере 1/300 (одной трехсотой) действующей на день уплаты пени ставки рефинансирования Центрального банка РФ от суммы просроченной оплаты за каждый день просрочки.

8.5. Во всем остальном, что не предусмотрено договором стороны несут ответственность в соответствии с действующим законодательством РФ.

9. ОБСТОЯТЕЛЬСТВА НЕПРЕОДОЛИМОЙ СИЛЫ

9.1. Стороны освобождаются от ответственности за частичное или полное неисполнение своих обязательств по настоящему договору, если их исполнению препятствует чрезвычайное и непредотвратимое при данных условиях обстоятельство (непреодолимая сила).

9.2. При возникновении обстоятельств непреодолимой силы, препятствующих исполнению обязательств по настоящему договору одной из сторон, она обязана оповестить другую сторону не позднее 10 дней с момента возникновения таких обстоятельств, при этом срок выполнения обязательств по настоящему договору переносится соразмерно времени, в течение которого действовали такие обстоятельства.

10. СРОК ДЕЙСТВИЯ, ПОРЯДОК ИЗМЕНЕНИЯ И РАСТОРЖЕНИЯ ДОГОВОРА

10.1. Настоящий договор считается заключенным после подписания его Сторонами.

10.2. Договор действует до полного исполнения сторонами своих обязательств по настоящему договору или до расторжения настоящего договора.

10.3. Настоящий договор с учетом требований Федерального закона «О закупках товаров, работ, услуг отдельными видами юридических лиц», может быть расторгнут или изменен:

- по соглашению сторон, совершенному в письменной форме, за подписью уполномоченных лиц сторон;
- на основании вынесенного в установленном порядке решения судебного органа.

11. РАЗРЕШЕНИЕ СПОРОВ

11.1. Все споры и разногласия, которые могут возникнуть между сторонами по вопросам, не нашедшим своего разрешения в тексте данного договора, будут разрешаться путем переговоров на основе действующего законодательства.

11.2. При неурегулировании в процессе переговоров спорных вопросов, споры разрешаются в Арбитражном суде Московской области в порядке, установленном действующим законодательством.

12. ДОПОЛНИТЕЛЬНЫЕ УСЛОВИЯ И ЗАКЛЮЧИТЕЛЬНЫЕ ПОЛОЖЕНИЯ

12.1. Все изменения и дополнения к настоящему договору действительны, если они оформлены в виде дополнительного соглашения и подписаны уполномоченными на то представителями сторон.

12.2. Все уведомления и сообщения должны направляться в письменной форме.

12.3. Настоящий договор, совершенный с факсимильным воспроизведением подписей сторон имеет юридическую силу, с обязательным последующим оформлением договора оригиналами подписей сторон и печатей.

12.4. Во всем остальном, что не предусмотрено настоящим договором, стороны руководствуются действующим законодательством.

12.5. Настоящий договор составлен в двух подлинных экземплярах по одному для каждой из сторон.

12.6. Все приложения к настоящему договору являются его неотъемлемой частью.

Приложения к договору:

Приложение № 1 (Техническое задание);

Приложение № 2 (Спецификация технических характеристик).

13. АДРЕСА И БАНКОВСКИЕ РЕКВИЗИТЫ СТОРОН

ЗАКАЗЧИК:
ОАО «РСП»

ПОДРЯДЧИК:

142132, Московская область, г/о Подольск,
мкрн. Дубровицкий, пос. Кузнечики,
Октябрьский мост, 8а
ИНН 5074114756 КПП 507401001
ПАО БАНК «ВОЗРОЖДЕНИЕ» г. Москва
р/с 40702810204000141396
к/с 30101810900000000181
БИК 044525181

14. ПОДПИСИ СТОРОН

ЗАКАЗЧИК:

Генеральный директор ОАО «РСР»

_____ **А.Р.Белевцев**

ПОДРЯДЧИК:

ТЕХНИЧЕСКОЕ ЗАДАНИЕ

<u>№п/п</u>	<u>Наименование материала</u>	<u>Требуемые значения</u>	<u>Кол-во</u>	<u>Ед. изм.</u>
1	Штыревой фарфоровый изолятор ШФ20Г1	<p>Предназначены для изоляции и крепления изолированных проводов СИП-3 на воздушных линиях электропередачи, в распределительных устройствах электрических станций и подстанций переменного тока на напряжение до 20 кВ. Эксплуатируется при температуре окружающего воздуха от -60 до +50 °С</p> <p>Номинальное напряжение, кВ 20</p> <p>Минимальная механическая разрушающая нагрузка, кН 13</p> <p>Длина пути утечки, мм. 400</p> <p>Выдерживаемое напряжение 50 Гц (под дождем), кВ 65</p> <p>Выдерживаемое напряжение в сухом состоянии, кВ 85</p> <p>Масса, кг. 3,8</p>	60	Шт.

Спецификация технических характеристик

№№ п/п	Наименование товара	Технические характеристики товара	Количество (шт.)	Цена товара за единицу, руб.	Общая цена договора (руб.)
	ИТОГО:			X	

ЗАКАЗЧИК:
Генеральный директор ОАО «РСП»

_____ **А.Р.Белевцев**

ПОСТАВЩИК:

Извещение о проведении закупки
(в редакции № 1 от 04.02.2016)

Номер извещения:

31603283187

Наименование закупки:

Поставка штыревых фарфоровых
изоляторов ШФ20Г1

Способ проведения закупки:

Запрос цен

Заказчик

Наименование организации:

Открытое акционерное общество
"Ремонтно-строительное предприятие"

Место нахождения:

142133, Московская, Октябрьский мост,
дом 8А

Почтовый адрес:

142133, Московская, Подольский,
Октябрьский мост, дом 8А

Контактная информация

Ф.И.О:

Веденков Дмитрий

Адрес электронной почты:

oaorgsp@mail.ru

Телефон:

+7 (496) 7658264

Факс:

+7 (496) 7657400

Предмет договора

Лот №1

Сведения о позиции плана закупки:

План закупки № 2150138236, позиция
плана 83

Предмет договора:

Поставка штыревых фарфоровых
изоляторов ШФ20Г1

Начальная (максимальная) цена договора:

20 950.00 Российский рубль

Информация о товаре, работе, услуге:

№	Классификация по ОКПД2	Классификация по ОКВЭД2	Ед. измерения	Количество (Объем)	Дополнительные сведения
1	23.43 Изоляторы электрические и арматура изолирующая из керамики	23.43 Производство керамических изоляторов и изолирующей арматуры	Штука	60.00	

Место поставки товара, выполнения работ, оказания услуг для лота №1

Место поставки (адрес):

Московская область, г/о Подольск, мкрн.
Дубровицкий, п. Кузнечики,
Октябрьский мост, 8а

Требования к участникам закупки

Участники закупки должны отсутствовать в
реестре недобросовестных поставщиков

Информация о документации по закупке

Срок предоставления документации:

с 05.02.2016 по 11.02.2016

Место предоставления документации:

Московская область, г/о Подольск, мкрн.
Дубровицкий, п. Кузнечики,

Извещение о проведении закупки	Октябрьский мост, 8а
Порядок предоставления документации:	В соответствии с закупочной документацией
Официальный сайт, на котором размещена документация:	www.zakupki.gov.ru
Размер, порядок и сроки внесения платы за предоставление документации по закупке	
Размер платы:	Плата не требуется
Информация о порядке проведения закупки	
Дата и время окончания подачи заявок (по местному времени):	11.02.2016 10:00
Рассмотрение заявок	
Дата и время (по местному времени):	12.02.2016 10:00
Место:	Московская область, г/о Подольск, мкрн. Дубровицкий, п. Кузнечики, Октябрьский мост, 8а
Подведение итогов	
Дата и время (по местному времени):	12.02.2016 10:00
Место:	Московская область, г/о Подольск, мкрн. Дубровицкий, п. Кузнечики, Октябрьский мост, 8а

Открытое Акционерное Общество «Ремонтно-строительное предприятие»

Адрес: 142132, Московская область, г/о Подольск, мкрн. Дубровицкий, п. Кузнечики, Октябрьский мост, 8а
тел.: 8(4967) 65-82-64, 65-82-55, факс 65-74-00, электр. почта: oaorsp@mail.ru
ИНН 5074114756 КПП 507401001 р/с.40702810204000141396 в ПАО БАНК «ВОЗРОЖДЕНИЕ» г. Москва
БИК 044525181 кор./ счет 30101810900000000181

ПРОТОКОЛ № 31603283187

РАССМОТРЕНИЯ ЗАЯВОК И ПОДВЕДЕНИЯ ИТОГОВ ЗАПРОСА ЦЕН
№ 31603283187 НА ПРАВО ЗАКЛЮЧЕНИЯ ДОГОВОРА НА ПОСТАВКУ ШТЫРЕВЫХ ФАРФОРОВЫХ ИЗОЛЯТОРОВ ШФ20Г1

г. Подольск

«19» февраля 2016 года

На заседании закупочной комиссии по рассмотрению и оценке заявок на участие в запросе цен присутствовали:

Председатель комиссии:	Бабаев С.А.
Члены комиссии:	Козишникова В.А. Назаренко А.Н. Мишкина З.И. Морозов А.Ю.
Секретарь комиссии:	Веденков Д.В.

В состав единой комиссии входит 6 человек. Заседание проводится в присутствии 5-ти членов комиссии. Кворум имеется. Комиссия правомочна.

Заказчик – Открытое Акционерное Общество «Ремонтно-строительное предприятие»

Сведения о заказчике – адрес: 142133, Московская область, г/о Подольск, мкрн. Дубровицкий, п. Кузнечики, Октябрьский мост, 8а.
тел.: 8(4967) 65-82-64, 65-82-55, факс 65-74-00, электр. почта: oaorsp@mail.ru

Место, дата проведения процедуры – рассмотрение и оценка заявок осуществлялось по адресу: Московская область, г/о Подольск, мкрн. Дубровицкий, п. Кузнечики, Октябрьский мост, 8а.

Адрес размещения заказа: <http://zakupki.gov.ru>

Рассмотрение и оценка заявок начались 19 февраля 2016 г. в 10-00 по местному времени.

Предмет запроса цен – Поставка штыревых фарфоровых изоляторов ШФ20Г1

Начальная цена договора – 20 950,00 рублей (Двадцать тысяч девятьсот пятьдесят рублей 00 коп.)

На участие в запросе предложений поступила: 1 (Одна) заявка.

Номер заявки	Наименование участника	Предложенная сумма договора	Дата и время поступления заявки
1	ООО ТК «Норма-кабель»	20 700,00	10.02.2016 г. в 15:45

По итогам рассмотрения заявок путем голосования принято решение о соответствии предъявляемым требованиям:

1. ООО ТК «Норма-кабель»

Члены комиссии	Ф.И.О.	«За» принятие решения	«Против» принятия решения
Председатель комиссии	Бабаев С.А.	за	
Члены комиссии:	Назаренко А.Н.	за	
	Козишникова В.А.	за	
	Мишкина З.И.	за	
	Морозов А.Ю.	за	

По итогам рассмотрения заявок на участие в запросе цен путем голосования принято решение о признании победителем Общество с ограниченной ответственностью Торговая компания «Норма-кабель».

Сведения о победителе запроса цен:

Полное фирменное наименование	Общество с ограниченной ответственностью Торговая компания «Норма-кабель»
Сокращенное наименование	ООО ТК «Норма-кабель»
Сведения об организационно-правовой форме	Общество с ограниченной ответственностью
Сведения о месте нахождения	143969, Московская обл., г. Реутов, ул. Октября, дом 20
Почтовый адрес	143969, Московская обл., г. Реутов, ул. Октября, дом 20
Номер контактного телефона	7-(495)504-06-00
ИНН	7719546987

Заседание комиссии окончено 19 февраля 2016 г. в 10 часов 00 минут по местному времени.

Протокол подписан присутствующими на заседании членами единой комиссии:

Председатель комиссии

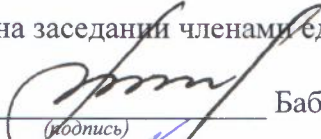

(подпись) Бабаев С.А.

Члены комиссии:



(подпись) Козишникова В.А.



(подпись) Назаренко А.Н.



(подпись) Мишкина З.И.



(подпись) Морозов А.Ю.

Секретарь комиссии:



(подпись) Веденков Д.В.

«УТВЕРЖДАЮ»

Генеральный директор ОАО «РСП»

_____ А.Р.Белевцев

ДОКУМЕНТАЦИЯ ЗАПРОСА ЦЕН

**На право заключения договора на поставку
Разъединителей типа РЛНД-1-10-400 УХЛ1
для Открытого акционерного общества
«Ремонтно-строительное предприятие»**

Подольск, 2016 г.

ПРИГЛАШЕНИЕ К УЧАСТИЮ В ЗАПРОСЕ ЦЕН

Настоящим приглашаются к участию в запросе цен, полная информация о котором указана в Разделе «Информационная карта запроса цен» настоящей документации, любые юридические лица независимо от организационно-правовой формы, формы собственности, места нахождения и места происхождения капитала, или любые физические лица, в том числе индивидуальные предприниматели.

Заинтересованные лица могут получить полный комплект документации запроса цен на Общероссийском официальном сайте <http://zakupki.gov.ru>, единой автоматизированной системе управления закупками <http://easuz.mosreg.ru/easuz223/> и официальном сайте ОАО «РСП» rsp-podolskrm.ru

Настоящая документация подготовлена в соответствии с Федеральным законом № 223-ФЗ, Положением о закупке, утвержденным в соответствии с Постановлением Правительства Московской области от 19.08.2014 № 666/31 «О мерах по реализации Федерального закона от 18.07.2011 № 223-ФЗ «О закупках товаров, работ, услуг отдельными видами юридических лиц» в Московской области» в редакции на дату размещения извещения о проведении закупки на Официальном сайте, а также иными нормативными правовыми актами, регулирующими отношения, связанные с осуществлением закупок, в целях повышения эффективности, результативности осуществления закупок товаров, работ, услуг.

В части, прямо не урегулированной законодательством Российской Федерации, проведение закупки регулируется настоящей Документацией.

Запрос цен

Под запросом цен понимается способ закупок, при котором информация о потребностях в товарах, работах, услугах для нужд Заказчика сообщается неограниченному кругу лиц путем размещения на Официальном сайте извещения о проведении запроса цен и победителем, в котором Комиссия признает участника закупки, предложившего наиболее низкую цену договора.

Запрос цен не является конкурсом либо аукционом. Таким образом, данный способ закупки не накладывает на Заказчика соответствующего объема гражданско-правовых обязательств по обязательному заключению договора с победителем запроса цен или иным его участником.

Заказчик, официально разместивший на Официальном сайте извещение о проведении запроса цен, вправе отказаться от его проведения. Извещение об отказе от проведения запроса цен размещается не позднее, чем за три дня до даты окончания срока подачи заявок на участие в запросе цен в порядке, установленном для Официального размещения на Официальном сайте извещения о проведении запроса цен.

Требования, предъявляемые к заявке на участие в запросе цен

Заявка на участие в запросе цен должна содержать следующие сведения:

наименование, сведения об организационно-правовой форме, о месте нахождения, почтовый адрес (для юридического лица), фамилия, имя, отчество(при наличии), паспортные данные, сведения о месте жительства (для физического лица), номер контактного телефона, адрес электронной почты участника закупки(при их наличии);

идентификационный номер налогоплательщика;

согласие участника закупки исполнить условия договора, указанные в извещении о проведении запроса цен и информационной карте запроса цен;

цена товара, работы, услуги с указанием сведений о включенных или не включенных в нее расходах (расходы на перевозку, страхование, уплату таможенных пошлин, налогов, сборов и другие обязательные платежи);

копии документов, подтверждающих соответствие участника закупки требованиям, установленным в извещении о проведении запроса цен и информационной карте запроса цен;

документы, подтверждающие внесение денежных средств в качестве обеспечения заявки на участие в запросе цен, в случае, если в извещении о проведении запроса цен содержится указание на требование обеспечения такой заявки (платежное поручение, подтверждающее перечисление денежных средств в качестве обеспечения заявки на участие в запросе цен, или копия такого поручения);

по желанию участника иные сведения.

Порядок подачи заявок на участие в запросе цен

Любой участник закупки, в том числе участник закупки, которому не направлялся запрос цен, вправе подать только одну заявку на участие в запросе цен, внесение изменений в которую не допускается.

Участник закупки, подавший заявку на участие в запросе цен, вправе отозвать заявку в любое время до окончания срока подачи заявок на участие в запросе цен. Порядок и срок отзыва заявок на участие в запросе цен устанавливается в извещении о проведении запроса цен.

Заявка на участие в запросе цен подается участником закупки Заказчику в письменной форме в срок, указанный в извещении о проведении запроса цен.

Заявка на участие в запросе цен, поданная в срок, указанный в извещении о проведении запроса цен, регистрируется Заказчиком в Журнале регистрации заявок на участие в запросе цен. По требованию участника закупки, подавшего заявку на участие в запросе цен, Заказчик выдает расписку в получении заявки на участие в запросе цен с указанием даты и времени ее получения.

Проведение переговоров между Заказчиком или Комиссией и участником закупки в отношении, поданной им заявки на участие в запросе цен не допускается.

Заявки на участие в запросе цен, поданные после дня окончания срока подачи заявок на участие в запросе цен, указанного в извещении о проведении запроса цен, не рассматриваются и в день их поступления возвращаются участникам закупки, подавшим такие заявки.

В случае если после дня окончания срока подачи заявок на участие в запросе цен подана только одна заявка, Заказчик продлевает срок подачи заявок на участие в запросе цен не менее чем на три рабочих дня и в течение не более одного рабочего дня после дня окончания срока подачи заявок на участие в запросе цен, размещает на Официальном сайте извещение о продлении срока подачи таких заявок. При этом заявка, поданная в срок, указанный в извещении о проведении запроса цен, вскрывается и рассматривается одновременно с заявками, поданными в срок, указанный в извещении о продлении срока подачи заявок на участие в запросе цен.

Заявка на участие в запросе цен подается в запечатанном конверте. Вскрытие конверта осуществляется на заседании Комиссии.

Рассмотрение и оценка заявок на участие в запросе цен

Комиссия в срок, не превышающий пяти рабочих дней, следующих за днем окончания срока подачи заявок на участие в запросе цен, рассматривает заявки на соответствие их требованиям, установленным в извещении о проведении запроса цен, и оценивает заявки на участие в запросе цен по критерию цена договора.

Победителем в проведении запроса цен признается участник закупки, подавший заявку на участие в запросе цен, которая отвечает всем требованиям, установленным в извещении о проведении запроса цен и в которой указана наиболее низкая цена товаров, работ, услуг. При предложении наиболее низкой цены товаров, работ, услуг несколькими участниками закупки победителем в проведении запроса цен признается участник закупки, заявка на участие в запросе цен которого поступила ранее заявок на участие в запросе цен других участников закупки.

Комиссия отклоняет заявки на участие в запросе цен, если они не соответствуют требованиям, установленным в извещении о проведении запроса цен, или предложенная в заявках на участие в запросе цен цена товаров, работ, услуг превышает начальную (максимальную) цену договора, указанную в извещении о проведении запроса цен.

Результаты рассмотрения и оценки заявок на участие в запросе цен оформляются протоколом, который подписывается всеми присутствующими на заседании членами Комиссии.

Протокол рассмотрения и оценки заявок на участие в запросе цен в течении трёх рабочих дней, следующих за днём его подписания, размещается Заказчиком на Официальном сайте.

Протокол рассмотрения и оценки заявок на участие в запросе цен составляется в одном экземпляре, который остается у Заказчика. Заказчик в течение трех рабочих дней со дня подписания указанного протокола передает победителю в проведении запроса цен проект договора, который составляется путем включения в него условий исполнения договора, предусмотренных извещением о проведении запроса цен, и цены, предложенной победителем запроса цен в заявке на участие в запросе цен.

В случае если победитель в проведении запроса цен в срок, указанный в извещении о проведении запроса цен, не представил Заказчику подписанный проект договора на условиях, указанных в поданной участником закупки, с которым заключается договор, заявке на участие в запросе цен на участие в запросе цен и в извещении о проведении запроса цен, а также обеспечение исполнения договора в случае, если Заказчиком было установлено требование обеспечения исполнения договора, такой победитель признается уклонившимся от заключения договора.

В случае, если победитель в проведении запроса цен признан уклонившимся от заключения договора, Заказчик вправе обратиться в суд с иском о требовании о понуждении

победителя в проведении запроса цен заключить договор, а также о возмещении убытков, причиненных уклонением от заключения договора, либо заключить договор с участником закупки, предложение о цене договора которого содержит лучшее условие по цене договора, следующее после предложенного победителем в проведении запроса цен условия, если цена договора не превышает начальную (максимальную) цену договора, указанную в извещении о проведении запроса цен. При этом заключение договора для указанных участников закупки является обязательным. В случае уклонения указанных участников закупки от заключения договора Заказчик вправе обратиться в суд с иском о требовании о понуждении таких участников закупки заключить договор, а также о возмещении убытков, причиненных уклонением от заключения договора, осуществить повторный запрос цен.

Договор должен быть заключен Заказчиком не ранее десяти дней со дня размещения на Официальном сайте протокола рассмотрения и оценки заявок на участие в запросе цен и не позднее двадцати дней со дня подписания указанного протокола.

Запрос цен признается несостоявшимся в случае если:

подана только одна заявка на участие в запросе цен и в результате продления срока подачи заявок на участие в запросе цен дополнительно не представлена ни одна заявка на участие в запросе цен;

не подано ни одной заявки на участие в запросе цен;

на основании результатов рассмотрения Комиссией заявок на участие в запросе цен принято решение об отклонении всех заявок на участие в запросе цен или на основании результатов рассмотрения Комиссией заявок на участие в запросе цен участников закупки принято решение о допуске к участию в запросе цен единственного участника закупки, из всех подавших заявки.

Договор заключается на условиях, предусмотренных извещением о проведении запроса цен, по цене, предложенной в заявке на участие в запросе цен победителя в проведении запроса цен или в заявке на участие в запросе цен участника закупки, с которым заключается договор в случае уклонения победителя в проведении запроса цен от заключения договора.

При заключении договора по результатам проведенной закупки по цене, сниженной победителем или участником закупки, с которым заключается договор, на 30 (тридцать) и более процентов от начальной (максимальной) цены закупки, обязательно представление таким победителем или участником закупки, с которым заключается договор, обоснования снижения цены договора. В случае непредставления такого обоснования, победитель или участник закупки, с которым заключается договор, признаются уклонившимся от заключения договора.

В случаях, если запрос цен признается несостоявшимся, Заказчик продлевает срок подачи заявок на участие в запросе цен на четыре рабочих дня и в течение одного рабочего дня после даты окончания срока подачи таких заявок размещает в единой информационной системе извещение о продлении срока подачи таких заявок; отказывается от проведения повторного запроса цен, в случае если утрачена потребность в закупке; объявляет о проведении повторного запроса цен. При этом Заказчик вправе изменить условия запроса цен.

ИНФОРМАЦИОННАЯ КАРТА ЗАПРОСА ЦЕН

В Информационной карте запроса цен содержится информация для данной конкретной закупки, которая уточняет, разъясняет и дополняет положения настоящей документации.

При возникновении противоречия между положениями Общей части документации и части «Информационная карта запроса цен», применяются положения части «Информационная карта запроса цен».

№ п/п	Наименование пункта	Текст пояснений
1	Заказчик, юридический адрес, контактное лицо, телефон, факс, адрес электронной почты	<p>Заказчик: Открытое акционерное общество «Ремонтно-строительное предприятие» Юридический адрес: Московская область, Подольский район, п.Кузнечики, ул. Октябрьский мост, 8а Почтовый адрес: 142133, Московская область, Подольский район, п.Кузнечики, ул. Октябрьский мост, 8а Контактное лицо: Веденков Дмитрий Витальевич тел. (4967) 65-82-64 (112 – планово-экономическое отделение), Контактное лицо по техническим вопросам и вопросам поставки товара: Шпаков Евгений Владимирович тел. (4967) 65-82-64 (116 – начальник участка) факс: (4967) 65-74-00 Адрес электронной почты: oaorsp@mail.ru</p>
2	Предмет договора	Поставка разъединителей типа РЛНД-1-10-400 УХЛ1 (5 шт.)
3	Требования, установленные заказчиком, к качеству, техническим характеристикам товара, требования к их безопасности, к функциональным характеристикам товара, к размерам, упаковке, отгрузке товара и иные показатели, связанные с определением соответствия товара потребностям заказчика	<p>Качество и безопасность поставляемого товара должны соответствовать стандартам и нормам безопасности, действующим в Российской Федерации на данный вид продукции.</p> <p>Поставляемый Товар должен быть новым, год выпуска: не ранее 2015г., не бывшим в использовании, выполнен по ГОСТу указанному в техническом задании.</p> <p>Товар по своим техническим, функциональным характеристикам должен соответствовать потребностям заказчика, указанным в Техническом задании (Приложение №1)</p>
4	Требования к содержанию, форме, оформлению и составу заявки на участие в Запросе цен	<p>Заявка на участие в запросе цен должна содержать следующие сведения:</p> <ul style="list-style-type: none"> - наименование, сведения об организационно-правовой форме, о месте нахождения, почтовый адрес (для юридического лица), фамилия, имя, отчество(при наличии), паспортные данные, сведения о месте жительства (для физического лица), номер контактного телефона, адрес электронной почты участника закупки(при их наличии); - идентификационный номер налогоплательщика; - согласие участника закупки исполнить условия договора, указанные в извещении о проведении запроса цен; - цена товара, работы, услуги с указанием сведений о включенных или не включенных в нее расходах (расходы на перевозку, страхование, уплату таможенных пошлин, налогов, сборов и другие обязательные платежи); - копии документов, подтверждающих соответствие участника закупки требованиям, установленным в извещении о проведении запроса цен; - по желанию участника иные сведения. <p>Заявка на участие в запросе цен подается в запечатанном конверте. Вскрытие конверта осуществляется на заседании</p>

		Комиссии.
5	Требования к описанию участниками закупки поставляемого товара, который является предметом закупки, его функциональных характеристик (потребительских свойств), его количественных и качественных характеристик, требования к описанию участниками закупки выполняемой работы, оказываемой услуги, которые являются предметом закупки, их количественных и качественных характеристик;	<p>Описание участниками закупки объекта закупки (предмета запроса цен), в том числе: функциональных, технических и качественных характеристик, эксплуатационных характеристик объекта закупки (при необходимости), размеров, требований к упаковке и отгрузке товара и иных показателей, связанных с определением соответствия товара (работ, услуг) потребностям заказчика, осуществляется в соответствии с требованиями к предмету контракта, указанными в документации.</p> <p>При описании цифровых показателей характеристик товара (работ, услуг), в том числе условий гарантийного обслуживания, не допускается применение понятий «не более», «не менее», за исключением случаев, если заказчиком при описании показателей товара предусмотрены в соответствующем разделе позиции, которые не имеют конкретных значений и указание их допустимо в сопровождении словами «не более», «не менее»</p>
6	Место, условия и сроки (периоды) поставки товара, выполнение работ, оказания услуг	<p>Поставка товара осуществляется на объект, расположенный по адресу: Московская область, г/о Подольск, мкрн. Дубровицкий, п. Кузнечики, Октябрьский мост, 8а.</p> <p>Условия: Поставка осуществляется в соответствии с проектом договора.</p> <p>Срок поставки товара: в течении 5-ти рабочих дней со дня заключения договора.</p>
7	Сведения о начальной (максимальной) цене договора (цене лота), руб.	37 510,00 рублей (Тридцать семь тысяч пятьсот десять рублей 00 коп.).
8	Форма, сроки и порядок оплаты товара, услуг	<p>Оплата осуществляется в безналичной форме</p> <ul style="list-style-type: none"> - авансирование не предусмотрено; - Платеж в размере 100 (Ста) % цены Договора, в течение 20 (Двадцати) банковских дней с момента подписания Покупателем товарной накладной и счета-фактуры.
9	Порядок формирования цены договора (цены лота) (с учетом или без учета расходов на перевозку, страхование, уплату таможенных пошлин, налогов и других обязательных платежей)	В цену договора включены: стоимость товара, расходы на страхование, на уплату таможенных пошлин, налогов, включая НДС, сборов, транспортные расходы, связанные с доставкой товара на объект, погрузочно-разгрузочные работы и другие обязательные платежи
10	Место, дата начала и окончания срока подачи заявок	<p>ОАО «РСП» Московская область, г/о Подольск, мкрн. Дубровицкий, п. Кузнечики, Октябрьский мост, д.8А</p> <p>с 05 февраля 2016 года по 18 февраля 2016 года 10:00 (время московское)</p>
11	Требования к участникам размещения заказа	<p>К участникам предъявляются следующие требования:</p> <ul style="list-style-type: none"> - отсутствие в реестрах недобросовестных поставщиков согласно федеральным законам № 94-ФЗ от 21.07.2005г., № 44-ФЗ от 05.04.2013 и № 223-ФЗ от 18.07.2011г.; - соответствие участников закупки требованиям, устанавливаемым в соответствии с законодательством РФ к лицам, осуществляющим поставки товаров, выполнение работ, оказание услуг, являющихся предметом закупки; - не проведение ликвидации участника закупки – юридического лица и отсутствие решения арбитражного суда о признании участника закупки – юридического лица, индивидуального предпринимателя банкротом и об открытии конкурсного

		<p>производства;</p> <ul style="list-style-type: none"> - не приостановление деятельности участника закупки в порядке, предусмотренном КоАП РФ, на день подачи заявки на участие в закупке. <p>Несоответствие Участника закупки и/или заявки Участника закупки требованиям документации о запросе цен является основанием для отклонения заявки Участника закупки. Отклоненные заявки не подлежат оценке и сопоставлению.</p>
12	Документы, представляемые участником в составе заявки на участие для подтверждения их соответствия установленным требованиям	<p>Заявка на участие в запросе цен должна содержать следующие сведения:</p> <ul style="list-style-type: none"> - наименование, сведения об организационно-правовой форме, о месте нахождения, почтовый адрес (для юридического лица), фамилия, имя, отчество(при наличии), паспортные данные, сведения о месте жительства (для физического лица), номер контактного телефона, адрес электронной почты участника закупки(при их наличии); - идентификационный номер налогоплательщика; - согласие участника закупки исполнить условия договора, указанные в извещении о проведении запроса цен; - цена товара, работы, услуги с указанием сведений о включенных или не включенных в нее расходах (расходы на перевозку, страхование, уплату таможенных пошлин, налогов, сборов и другие обязательные платежи); - копии документов, подтверждающих соответствие участника закупки требованиям, установленным в извещении о проведении запроса цен; - по желанию участника иные сведения.
13	Место и дата рассмотрения предложений участников закупки и подведения итогов закупки	<p>г/о Подольск, мкрн. Дубровицкий, п. Кузнечики, Октябрьский мост, д.8А 19 февраля 2016 года в 10:00</p>
14	Место и срок размещения протокола подведения итогов Запроса цен	<p>Общероссийский официальный сайт http://zakupki.gov.ru, и официальный сайт ОАО «РСП» rsp-podolsk.ru до 25 февраля 2016 года</p>
15	Размер обеспечения заявки	Не предусмотрено
16	Сведения о валюте, используемой для формирования цены договора и расчетов с поставщиками	Рубли РФ
17	Размер обеспечения исполнения договора, срок и порядок его предоставления	Не предусмотрено
18	Сведения о праве заказчика изменить количество товара, объем выполняемых работ	В соответствии с проектом договора
19	Перечень документов, подтверждающих соответствие товара, требованиям, установленным в соответствии с законодательством РФ, в случае, если в соответствии с законодательством РФ установлены требования к таким товарам, работам,	<p>Поставляемый товар должен иметь:</p> <ul style="list-style-type: none"> - сертификат соответствия; - руководство по эксплуатации на русском языке; - гарантийные документы с указанием гарантийных сроков от производителя и поставщика.

	услугам.	
20	Требования к сроку и (или) объему предоставления гарантий качества оказываемых услуг	Товар должен соответствовать законодательству, действующему на территории РФ для данного вида товаров. Сроки предоставления гарантий качества на товар – не менее 24 месяцев со дня ввода в эксплуатацию.
21	Привлечение субподрядчиков (соисполнителей)	Не допускается
22	Срок подписания договора участником, обязанным заключить договор	Договор должен быть заключен Заказчиком не ранее десяти дней со дня размещения на Официальном сайте протокола рассмотрения и оценки заявок на участие в запросе цен и не позднее двадцати дней со дня подписания указанного протокола.
23	Сведения о возможности проведения переторжки и порядок её проведения	Не предусмотрено
24	Возможность отказа заказчика от проведения Запроса цен	Извещение об отказе от проведения запроса цен размещается не позднее, чем за три дня до даты окончания срока подачи заявок на участие в запросе цен в порядке, установленном для Официального размещения на Официальном сайте извещения о проведении запроса цен.
25	Формы, порядок, дата начала и дата окончания срока предоставления участникам закупки разъяснений положений документации о закупке	Разъяснение участникам закупки положений документации не предоставляется
26	Срок, место и порядок предоставления документации о закупке, размер, порядок и сроки внесения платы, взимаемой заказчиком за предоставление документации, если такая плата установлена заказчиком, за исключением случаев предоставления документации в форме электронного документа	Документация о закупке в виде электронного документа доступна для ознакомления на сайте http://zakupki.gov.ru с момента публикации настоящего извещения. Получить документацию о закупке можно в рабочие дни с 8:00 до 12:00 (время московское) по адресу: 142133, Московская область, г/о Подольск, мкрн. Дубровицкий, п. Кузнечики, Октябрьский мост, д.8А. При этом получателю документации о закупке необходимо иметь при себе доверенность от имени участника и документ, удостоверяющий личность.

ТЕХНИЧЕСКОЕ ЗАДАНИЕ

№ п/п	Наименование технических характеристик	Параметры (размеры, вес, мощность и т.д.)	Краткое описание (заполняется при необходимости)	Объект														
1	РЛНД-1-10-400-УХЛ1	<table border="1"> <tr> <td data-bbox="608 456 855 528">Номинальное напряжение, кВ:</td> <td data-bbox="855 456 1007 528">10</td> </tr> <tr> <td data-bbox="608 528 855 584">Номинальный ток, А:</td> <td data-bbox="855 528 1007 584">400</td> </tr> <tr> <td data-bbox="608 584 855 651">Ток термической стойкости, кА:</td> <td data-bbox="855 584 1007 651">10</td> </tr> <tr> <td data-bbox="608 651 855 734">Ток электродинамической стойкости, кА:</td> <td data-bbox="855 651 1007 734">25</td> </tr> <tr> <td data-bbox="608 734 855 817">Длина пути утечки внешней изоляции, не менее, см:</td> <td data-bbox="855 734 1007 817">30</td> </tr> <tr> <td data-bbox="608 817 855 875">Габ. Размеры (дл/шир/выс), мм</td> <td data-bbox="855 817 1007 875">1200/522/550</td> </tr> <tr> <td data-bbox="608 875 855 931">Масса, кг, не более</td> <td data-bbox="855 875 1007 931">40</td> </tr> </table>	Номинальное напряжение, кВ:	10	Номинальный ток, А:	400	Ток термической стойкости, кА:	10	Ток электродинамической стойкости, кА:	25	Длина пути утечки внешней изоляции, не менее, см:	30	Габ. Размеры (дл/шир/выс), мм	1200/522/550	Масса, кг, не более	40	5шт	КТП-12,145,752,458,10
Номинальное напряжение, кВ:	10																	
Номинальный ток, А:	400																	
Ток термической стойкости, кА:	10																	
Ток электродинамической стойкости, кА:	25																	
Длина пути утечки внешней изоляции, не менее, см:	30																	
Габ. Размеры (дл/шир/выс), мм	1200/522/550																	
Масса, кг, не более	40																	

Раздел: ОБРАЗЦЫ ФОРМ ОСНОВНЫХ ДОКУМЕНТОВ, ВКЛЮЧАЕМЫХ В ЗАЯВКУ НА УЧАСТИЕ В ЗАПРОСЕ ЦЕН

Форма 1.

Фирменный бланк участника

« ___ » _____ 20__ года № _____

ЗАЯВКА НА УЧАСТИЕ В ЗАПРОСЕ ЦЕН (ФОРМА 1)

Изучив извещение о проведении Запроса цен на право заключения договора на поставку товара для нужд Открытого Акционерного Общества «Ремонтно-строительное предприятие», на Общероссийском официальном сайте на сайте <http://zakupki.gov.ru/>, документацию запроса цен и принимая установленные в них требования и условия Запроса цен,

(полное наименование участника с указанием организационно-правовой формы)

зарегистрированное по адресу _____
(юридический адрес участника Запроса цен)

предлагает заключить договор на: _____
(предмет договора)

Срок поставки товара: _____

Настоящим подтверждаем, что против _____
(наименование участника) не проводится процедура ликвидации, не принято арбитражным судом решения о признании _____ **(наименование участника)** банкротом, деятельность _____ **(наименование участника)** не приостановлена, а также, что размер задолженности по начисленным налогам, сборам и иным обязательным платежам в бюджеты любого уровня или государственные внебюджетные фонды за прошедший календарный год не превышает ___ % _____ **(значение указать цифрами и прописью)** балансовой стоимости активов _____ **(наименование участника)** по данным бухгалтерской отчетности за последний завершенный отчетный период, на имущество не наложен арест по решению суда, административного органа.

В случае признания нас победителем Запроса цен мы берем на себя обязательства подписать со своей стороны договор в соответствии с требованиями документации Запроса цен и условиями нашей заявки в течение 3 (трех) рабочих дней с даты получения от заказчика проекта договора и представить все подписанные экземпляры договора заказчику.

В случае, если нашей заявке будет присвоен второй номер, а победитель Запроса цен будет признан уклонившимся от заключения договора с заказчиком, мы обязуемся подписать данный договор в соответствии с требованиями документации Запроса цен и условиями нашей заявки.

В соответствии с инструкциями, полученными от Вас в документации Запроса цен, информация по сути нашей заявки представлена в следующих документах, которые являются неотъемлемой частью нашей заявки:

№ п/п	Наименование документа <i>[указываются документы, перечисленные в пункте 4 раздела 4 «Информационная карта»]</i>	№ страницы	Число страниц
1.			
2.			
3.			
4.			
5.			
6.			
7.			

(Подпись уполномоченного представителя)

(ФИО и должность подписавшего)

М.П.

ИНСТРУКЦИИ ПО ЗАПОЛНЕНИЮ

1. Данные инструкции не следует воспроизводить в документах, подготовленных участником на участие в Запросе цен.
2. Заявку на участие в Запросе цен следует оформить на официальном бланке участника. Участник присваивает заявке дату и номер в соответствии с принятыми у него правилами документооборота.
3. Участник должен указать свое полное наименование (с указанием организационно-правовой формы) и юридический адрес.
4. Участник должен перечислить и указать объем каждого из прилагаемых к заявке документов, определяющих суть технико-коммерческого предложения участника Запроса цен.

Запрос цен на право заключения договора на _____

АНКЕТА УЧАСТНИКА ЗАПРОСА ЦЕН (Форма 2)

Участник Запроса цен: _____

№	Наименование	Сведения об участнике запроса цен
1.	Фирменное наименование (полное и сокращенное наименования организации либо Ф.И.О. участника – физического лица, в том числе зарегистрированного в качестве индивидуального предпринимателя)	
2.	Организационно - правовая форма	
3.	Свидетельство о внесении в Единый государственный реестр юридических лиц/индивидуальных предпринимателей (дата и номер, кем выдано) либо паспортные данные для участника – физического лица	
4.	ИНН	
5.	Юридический адрес (страна, адрес)	
6.	Почтовый адрес (страна, адрес)	
7.	Фактическое местоположение	
8.	Телефоны (с указанием кода города)	
9.	Факс (с указанием кода города)	
10.	Адрес электронной почты	

(Подпись уполномоченного представителя)

(ФИО и должность подписавшего)

М.П.

ИНСТРУКЦИИ ПО ЗАПОЛНЕНИЮ

1. Данные инструкции не следует воспроизводить в документах, подготовленных участником на участие в запросе цен.
2. Участник приводит номер и дату заявки, приложением к которой является данная анкета участника запроса цен.
3. Участник указывает свое фирменное наименование (в т.ч. организационно-правовую форму).
4. Заполненная участником анкета должна содержать все сведения, указанные в таблице. В случае отсутствия каких-либо данных указать слово «нет».

(ПРОЕКТ) ДОГОВОР N ____

г. Подольск

от «__» _____ 2016 г.

Открытое Акционерное Общество «Ремонтно-строительное предприятие», именуемое в дальнейшем **Заказчик**, в лице генерального директора Белевцева Александра Рудольфовича, действующего на основании Устава, с одной стороны, и _____ именуемое в дальнейшем **Поставщик**, в лице _____, действующего на основании _____, с другой стороны, совместно именуемые в дальнейшем стороны, с соблюдением требований Федерального закона от 18.07.2011г. № 223-ФЗ «О закупках товаров, работ, услуг отдельными видами юридических лиц», на основании результатов размещения заказа путем проведения Запроса цен (протокол № ____ от __ 2016 г.), заключили настоящий договор о нижеследующем

1. ПРЕДМЕТ ДОГОВОРА

1.1. По настоящему договору Поставщик обязуется поставить Заказчику **разъединители типа РЛНД-1-10-400 УХЛ1 (5 шт.)**, (далее - **Товар**) в соответствии с техническим заданием (Приложение № 1) и со спецификацией технических характеристик (Приложение № 2) к настоящему договору, в сроки и на условиях поставки, предусмотренные в договоре, а Заказчик обязуется принять поставленный Товар и уплатить за него цену, предусмотренную в пункте 2.1. настоящего договора.

2. ЦЕНА ДОГОВОРА И ПОРЯДОК РАСЧЕТОВ

2.1. Общая сумма (цена) договора составляет _____ (_____) руб., в том числе НДС (18 %) _____ руб.

Цена договора является твердой и может изменяться исключительно в случаях, предусмотренных Федеральным законом «О закупках товаров, работ, услуг отдельными видами юридических лиц» № 223-ФЗ от 18.07.2011 г.

В цену договора включены: стоимость товара, расходы на страхование, на уплату таможенных пошлин, налогов, включая НДС, сборов, транспортные расходы, связанные с доставкой товара на объект и другие обязательные платежи.

2.2. Оплата Товара производится за счет прибыли предприятия, полученной в результате осуществления регулируемой деятельности (услуги по передаче электрической энергии)

2.3. Авансирование не предусмотрено

2.4. Расчет (оплата) 100% стоимости за фактически поставленный Товар производится Заказчиком в течение 20 (Двадцати) банковских дней со дня подписания товарных накладных, при соответствии надлежащему качеству на основании счетов-фактур.

3. ПРАВА И ОБЯЗАННОСТИ СТОРОН

3.1. Поставщик обязан:

3.1.1. Осуществить поставку Заказчику Товара надлежащего качества. Срок поставки товара – в течении 5 рабочих дней со дня заключения договора.

3.1.2. Осуществить поставку Товара автотранспортом и за свой счет по адресу: Московская область, Подольский район, п. Кузнечики, ул. Октябрьский мост, 8а.

3.1.3. Передать Заказчику Товар свободный от любых прав третьих лиц.

3.1.4. Одновременно с передачей Товара предоставить Заказчику сертификат соответствия на товар, руководство по эксплуатации на русском языке, гарантийные

документы с указанием гарантийных сроков от производителя и поставщика, а также документы, подтверждающие проведение испытания оборудования товара.

3.1.5. Осуществлять гарантийное обслуживание Товара: выезд на место нахождения Товара в течение 3 дней с момента получения заявки Заказчика. Расходы на обслуживание Товара в гарантийный срок несет Поставщик в пределах гарантийных обязательств.

3.1.6. Выполнять другие обязанности, предусмотренные действующим гражданским законодательством РФ.

3.2. Заказчик обязан:

3.2.1. Оплатить Товар в порядке и сроки, предусмотренные настоящим договором

3. КАЧЕСТВО ТОВАРА

4.1. Поставляемый Товар должен быть новым, произведенным не ранее 2015 года, не бывшим в эксплуатации.

4.2. Качество и безопасность поставляемого товара должны соответствовать стандартам и нормам безопасности, действующим в Российской Федерации на данный вид продукции.

4.3. В случае поставки Товара ненадлежащего качества Заказчик вправе по своему выбору потребовать:

- соразмерного уменьшения цены;
- безвозмездной замены некачественного Товара в течение 14 календарных дней после извещения Поставщика Заказчиком.

4.4. В случае существенного нарушения требований к качеству Товара (обнаружения неустранимых недостатков; недостатков, которые не могут быть устранены без несоразмерных расходов или затрат времени, или выявляются неоднократно; проявляются вновь после их устранения, и других подобных недостатков) Заказчик вправе по своему выбору:

- отказаться от исполнения договора и потребовать возврата уплаченной цены;
- потребовать замены Товара ненадлежащего качества Товаром, соответствующим договору.

4.5. Поставщик отвечает за недостатки Товара, если не докажет, что недостатки Товара возникли после его передачи Заказчику вследствие нарушения Заказчиком инструкции по эксплуатации и хранению Товара либо действий третьих лиц, либо непреодолимой силы.

4.6. Требования, связанные с недостатками Товара, могут быть предъявлены Заказчиком, если недостатки обнаружены в течение гарантийного срока.

Гарантийный срок на Товар составляет _____ месяцев. Гарантийный срок начинается течь с момента ввода Товара в эксплуатацию.

4.7. Выезд по заявке Заказчика для осуществления гарантийного обслуживания и ремонта в течение 3-х суток с момента поступления заявки.

5. КОЛИЧЕСТВО ТОВАРА

5.1. В случае поставки Товара Заказчику в меньшем количестве (неполной комплектностью), чем предусмотрено в Приложении №1 к настоящему договору Заказчик вправе по своему выбору:

- потребовать поставить недостающее количество Товара;
- отказаться от переданного Товара и от его оплаты и потребовать возврата уплаченной денежной суммы.

5.2. Не заказанный Заказчиком Товар не поставляется и не принимается Заказчиком.

6. УПАКОВКА И МАРКИРОВКА ТОВАРА

6.1. Товар должен быть маркирован и упакован в тару (упаковку), обеспечивающую его сохранность при перевозке и хранении, в соответствии с требованиями действующих нормативных документов в Российской Федерации на данный вид продукции.

6.2. В случае передачи Товара с маркировкой, не соответствующей требованиям действующих нормативных документов, или без нее Заказчик вправе потребовать от Поставщика заменить Товар на маркированный согласно вышеуказанным требованиям.

7. ПЕРЕДАЧА И ПРИЕМКА ТОВАРА

7.1. Поставщик обязан передать Товар Заказчику согласно п.3.1 настоящего договора.

Товар передается полной комплектностью в соответствии с Приложением № 1 к настоящему договору.

7.2. Поставщик считается выполнившим свои обязательства по передаче Товара после подписания уполномоченными представителями сторон товарной накладной и представления документов, предусмотренных п. 3.1.4. настоящего договора.

7.3. Заказчик обязан принять переданный ему Товар, за исключением случаев, когда он вправе потребовать замены или возврата Товара.

7.4. Товар считается переданным Поставщиком и принятым Заказчиком если:

- качество Товара соответствует требованиям, установленным в разделе 4 настоящего договора.

- Товар передан полной комплектностью в соответствии с п.7.1 настоящего раздела.

7.5. Риск случайной гибели на Товар переходят к Заказчику с момента принятия им Товара и подписания уполномоченными представителями сторон товарной накладной. С указанного момента Поставщик считается выполнившим свою обязанность по передаче Товара.

7.6. В остальном стороны при приемке Товара по количеству и качеству руководствуются требованиями Инструкции "О порядке приемки Товара производственно-технического назначения и Товаров народного потребления по количеству", утвержденной постановлением Госарбитража при Совете Министров СССР от 15 июня 1965 г. N П-6, с посл. изм. и доп., и по качеству в соответствии с требованиями Инструкции "О порядке приемки Товара производственно-технического назначения и Товаров народного потребления по качеству", утвержденной постановлением Госарбитража СССР от 25 апреля 1966 г. N П-7, с посл. изм. и доп., с учетом положений, урегулированных настоящим договором.

8. ОТВЕТСТВЕННОСТЬ СТОРОН

8.1. Сторона, не исполнившая или ненадлежащим образом исполнившая обязательства по настоящему договору, обязана возместить другой стороне причиненные таким неисполнением убытки.

8.2. В случае просрочки передачи Поставщиком Товара в срок, предусмотренный пунктом 3.1.1 настоящего договора, Поставщик уплачивает Заказчику пеню в размере 0,1 % от стоимости не переданной партии Товара за каждый день просрочки.

8.3. Уплата неустойки не освобождает Поставщика от обязанности устранения допущенных им нарушений.

8.4. За нарушение Заказчиком обязательств, предусмотренных настоящим договором Поставщик вправе потребовать с Заказчика уплаты неустойки за несвоевременную оплату по вине о Заказчика принятого товара в размере 1/300 (одной трехсотой) действующей на день уплаты пени ставки рефинансирования Центрального банка РФ от суммы просроченной оплаты за каждый день просрочки.

8.5. Во всем остальном, что не предусмотрено договором стороны несут ответственность в соответствии с действующим законодательством РФ.

9. ОБСТОЯТЕЛЬСТВА НЕПРЕОДОЛИМОЙ СИЛЫ

9.1. Стороны освобождаются от ответственности за частичное или полное неисполнение своих обязательств по настоящему договору, если их исполнению препятствует чрезвычайное и непредотвратимое при данных условиях обстоятельство (непреодолимая сила).

9.2. При возникновении обстоятельств непреодолимой силы, препятствующих исполнению обязательств по настоящему договору одной из сторон, она обязана оповестить другую сторону не позднее 10 дней с момента возникновения таких обстоятельств, при этом срок выполнения обязательств по настоящему договору переносится соразмерно времени, в течение которого действовали такие обстоятельства.

10. СРОК ДЕЙСТВИЯ, ПОРЯДОК ИЗМЕНЕНИЯ И РАСТОРЖЕНИЯ ДОГОВОРА

10.1. Настоящий договор считается заключенным после подписания его Сторонами.

10.2. Договор действует до полного исполнения сторонами своих обязательств по настоящему договору или до расторжения настоящего договора.

10.3. Настоящий договор с учетом требований Федерального закона «О закупках товаров, работ, услуг отдельными видами юридических лиц», может быть расторгнут или изменен:

- по соглашению сторон, совершенному в письменной форме, за подписью уполномоченных лиц сторон;
- на основании вынесенного в установленном порядке решения судебного органа.

11. РАЗРЕШЕНИЕ СПОРОВ

11.1. Все споры и разногласия, которые могут возникнуть между сторонами по вопросам, не нашедшим своего разрешения в тексте данного договора, будут разрешаться путем переговоров на основе действующего законодательства.

11.2. При неурегулировании в процессе переговоров спорных вопросов, споры разрешаются в Арбитражном суде Московской области в порядке, установленном действующим законодательством.

12. ДОПОЛНИТЕЛЬНЫЕ УСЛОВИЯ И ЗАКЛЮЧИТЕЛЬНЫЕ ПОЛОЖЕНИЯ

12.1. Все изменения и дополнения к настоящему договору действительны, если они оформлены в виде дополнительного соглашения и подписаны уполномоченными на то представителями сторон.

12.2. Все уведомления и сообщения должны направляться в письменной форме.

12.3. Настоящий договор, совершенный с факсимильным воспроизведением подписей сторон имеет юридическую силу, с обязательным последующим оформлением договора оригиналами подписей сторон и печатей.

12.4. Во всем остальном, что не предусмотрено настоящим договором, стороны руководствуются действующим законодательством.

12.5. Настоящий договор составлен в двух подлинных экземплярах по одному для каждой из сторон.

12.6. Все приложения к настоящему договору являются его неотъемлемой частью.

Приложения к договору:

Приложение № 1 (Техническое задание);

Приложение № 2 (Спецификация технических характеристик).

13. АДРЕСА И БАНКОВСКИЕ РЕКВИЗИТЫ СТОРОН

ЗАКАЗЧИК:
ОАО «РСП»

ПОДРЯДЧИК:

142132, Московская область, г/о Подольск,
мкрн. Дубровицкий, пос. Кузнечики,
Октябрьский мост, 8а
ИНН 5074114756 КПП 507401001
ПАО БАНК «ВОЗРОЖДЕНИЕ» г. Москва
р/с 40702810204000141396
к/с 30101810900000000181
БИК 044525181

14. ПОДПИСИ СТОРОН

ЗАКАЗЧИК:

Генеральный директор ОАО «РСР»

_____ **А.Р.Белевцев**

ПОДРЯДЧИК:

ТЕХНИЧЕСКОЕ ЗАДАНИЕ

№ п/п	Наименование технических характеристик	Параметры (размеры, вес, мощность и т.д.)	Краткое описание (заполняется при необходимости)	Объект														
1	РЛНД-1-10-400-УХЛ1	<table border="1" style="width: 100%; border-collapse: collapse;"> <tr> <td style="width: 70%;">Номинальное напряжение, кВ:</td> <td style="width: 30%; text-align: center;">10</td> </tr> <tr> <td>Номинальный ток, А:</td> <td style="text-align: center;">400</td> </tr> <tr> <td>Ток термической стойкости, кА:</td> <td style="text-align: center;">10</td> </tr> <tr> <td>Ток электродинамической стойкости, кА:</td> <td style="text-align: center;">25</td> </tr> <tr> <td>Длина пути утечки внешней изоляции, не менее, см:</td> <td style="text-align: center;">30</td> </tr> <tr> <td>Габ. Размеры (дл/шир/выс), мм</td> <td style="text-align: center;">1200/522/550</td> </tr> <tr> <td>Масса, кг, не более</td> <td style="text-align: center;">40</td> </tr> </table>	Номинальное напряжение, кВ:	10	Номинальный ток, А:	400	Ток термической стойкости, кА:	10	Ток электродинамической стойкости, кА:	25	Длина пути утечки внешней изоляции, не менее, см:	30	Габ. Размеры (дл/шир/выс), мм	1200/522/550	Масса, кг, не более	40	5 шт	КТП-12,145,752,458,10
Номинальное напряжение, кВ:	10																	
Номинальный ток, А:	400																	
Ток термической стойкости, кА:	10																	
Ток электродинамической стойкости, кА:	25																	
Длина пути утечки внешней изоляции, не менее, см:	30																	
Габ. Размеры (дл/шир/выс), мм	1200/522/550																	
Масса, кг, не более	40																	

Спецификация технических характеристик

№№ п/п	Наименование товара	Технические характеристики товара	Количество (шт.)	Цена товара за единицу, руб.	Общая цена договора (руб.)
ИТОГО:				X	

ЗАКАЗЧИК:
Генеральный директор ОАО «РСП»

_____ **А.Р.Белевцев**

ПОСТАВЩИК:

Извещение о проведении закупки
(в редакции № 1 от 04.02.2016)

Номер извещения: 31603283199

Наименование закупки: Поставка разъединителей типа РЛНД-1-10-400 УХЛ1 (5 шт.)

Способ проведения закупки: Запрос цен

Заказчик

Наименование организации: Открытое акционерное общество "Ремонтно-строительное предприятие"

Место нахождения: 142133, Московская, Октябрьский мост, дом 8А

Почтовый адрес: 142133, Московская, Подольский, Октябрьский мост, дом 8А

Контактная информация

Ф.И.О: Веденков Дмитрий

Адрес электронной почты: oaorsp@mail.ru

Телефон: +7 (496) 7658264

Факс: +7 (496) 7657400

Предмет договора

Лот №1

Сведения о позиции плана закупки: План закупки № 2150138236, позиция плана 90

Предмет договора: Поставка разъединителей типа РЛНД-1-10-400 УХЛ1 (5 шт.)

Начальная (максимальная) цена договора: 37 510.00 Российский рубль

Информация о товаре, работе, услуге:

№	Классификация по ОКПД2	Классификация по ОКВЭД2	Ед. измерения	Количество (Объем)	Дополнительные сведения
1	27.12.10 Устройства для коммутации или защиты электрических цепей на напряжение более 1 кВ	27.12 Производство электрической распределительной и регулирующей аппаратуры	Штука	5.00	

Место поставки товара, выполнения работ, оказания услуг для лота №1

Место поставки (адрес): Московская область, г/о Подольск, мкрн. Дубровицкий, п. Кузнечики, Октябрьский мост, 8а

Требования к участникам закупки

Участники закупки должны отсутствовать в реестре недобросовестных поставщиков

Информация о документации по закупке

Извещение о проведении закупки	
Срок предоставления документации:	с 05.02.2016 по 11.02.2016
Место предоставления документации:	Московская область, г/о Подольск, мкрн. Дубровицкий, п. Кузнечики, Октябрьский мост, 8а
Порядок предоставления документации:	В соответствии с закупочной документацией
Официальный сайт, на котором размещена документация:	www.zakupki.gov.ru
Размер, порядок и сроки внесения платы за предоставление документации по закупке	
Размер платы:	Плата не требуется
Информация о порядке проведения закупки	
Дата и время окончания подачи заявок (по местному времени):	11.02.2016 10:00
Рассмотрение заявок	
Дата и время (по местному времени):	12.02.2016 10:00
Место:	Московская область, г/о Подольск, мкрн. Дубровицкий, п. Кузнечики, Октябрьский мост, 8а
Подведение итогов	
Дата и время (по местному времени):	12.02.2016 10:00
Место:	Московская область, г/о Подольск, мкрн. Дубровицкий, п. Кузнечики, Октябрьский мост, 8а

Открытое Акционерное Общество «Ремонтно-строительное предприятие»

Адрес: 142132, Московская область, г/о Подольск, мкрн. Дубровицкий, п. Кузнечики, Октябрьский мост, 8а
тел.: 8(4967) 65-82-64, 65-82-55, факс 65-74-00, электр. почта: oaorsp@mail.ru
ИНН 5074114756 КПП 507401001 р/с.40702810204000141396 в ПАО БАНК «ВОЗРОЖДЕНИЕ» г. Москва
БИК 044525181 кор./счет 30101810900000000181

ПРОТОКОЛ № 31603283199

РАССМОТРЕНИЯ ЗАЯВОК И ПОДВЕДЕНИЯ ИТОГОВ ЗАПРОСА ЦЕН

№ 31603283199 на право заключения договора на Поставку разъединителей типа РЛНД-1-10-400 УХЛ1 (5 шт.)

г. Подольск

«19» февраля 2016 года

На заседании закупочной комиссии по рассмотрению и оценке заявок на участие в запросе цен присутствовали:

Председатель комиссии:	Бабаев С.А.
Члены комиссии:	Козишникова В.А. Назаренко А.Н. Мишкина З.И. Морозов А.Ю.
Секретарь комиссии:	Веденков Д.В.

В состав единой комиссии входит 6 человек. Заседание проводится в присутствии 5-ти членов комиссии. Кворум имеется. Комиссия правомочна.

Заказчик – Открытое Акционерное Общество «Ремонтно-строительное предприятие»

Сведения о заказчике – адрес: 142133, Московская область, г/о Подольск, мкрн. Дубровицкий, п. Кузнечики, Октябрьский мост, 8а.

тел.: 8(4967) 65-82-64, 65-82-55, факс 65-74-00, электр. почта: oaorsp@mail.ru

Место, дата проведения процедуры – рассмотрение и оценка заявок осуществлялось по адресу: Московская область, г/о Подольск, мкрн. Дубровицкий, п. Кузнечики, Октябрьский мост, 8а.

Адрес размещения заказа: <http://zakupki.gov.ru>

Рассмотрение и оценка заявок начались 19 февраля 2016 г. в 10-00 по местному времени.

Предмет запроса цен – Поставка разъединителей типа РЛНД-1-10-400 УХЛ1 (5 шт.)

Начальная цена договора – 37 510,00рублей (Тридцать семь тысяч пятьсот десять рублей 00 коп.)

На участие в запросе предложений поступила: 2 (Две) заявки.

Номер заявки	Наименование участника	Предложенная сумма договора	Дата и время поступления заявки
1	ООО ТК «Норма-кабель»	35 000,00	10.02.2016 г. в 15:45
2	ЗАО «Электротехническая компания «ЭМТИКА»	37 474,40	17.02.2016 г. в 10:00

По итогам рассмотрения заявок путем голосования принято решение о соответствии предъявляемым требованиям:

1. ООО ТК «Норма-кабель»

Члены комиссии	Ф.И.О.	«За» принятие решения	«Против» принятия решения

Председатель комиссии	Бабаев С.А.	за	
Члены комиссии:	Назаренко А.Н.	за	
	Козишникова В.А.	за	
	Мишкина З.И.	за	
	Морозов А.Ю.	за	

2. ЗАО «Электротехническая компания «ЭМТИКА»

Члены комиссии	Ф.И.О.	«За» принятие решения	«Против» принятия решения
Председатель комиссии	Бабаев С.А.	за	
Члены комиссии:	Назаренко А.Н.	за	
	Козишникова В.А.	за	
	Мишкина З.И.	за	
	Морозов А.Ю.	за	

По итогам рассмотрения заявок на участие в запросе цен путем голосования принято решение о признании победителем Общество с ограниченной ответственностью Торговая компания «Норма-кабель».

Сведения о победителе запроса цен:

Полное фирменное наименование	Общество с ограниченной ответственностью Торговая компания «Норма-кабель»
Сокращенное наименование	ООО ТК «Норма-кабель»
Сведения об организационно-правовой форме	Общество с ограниченной ответственностью
Сведения о месте нахождения	143969, Московская обл., г. Реутов, ул. Октября, дом 20
Почтовый адрес	143969, Московская обл., г. Реутов, ул. Октября, дом 20
Номер контактного телефона	7-(495)504-06-00
ИНН	7719546987

Сведения об участнике, предложившем лучшую цену после победителя:

Полное фирменное наименование	Закрытое акционерное общество «Электротехническая компания «ЭМТИКА»
Сокращенное наименование	ЗАО «Электротехническая компания «ЭМТИКА»
Сведения об организационно-правовой форме	Закрытое акционерное общество
Сведения о месте нахождения	142103, МО, г. Подольск, ул. Бронницкая, д. 22
Почтовый адрес	142103, МО, г. Подольск, ул. Бронницкая, д. 22
Номер контактного телефона	7-495-5000510
ИНН	5036033168

Заседание комиссии окончено 19 февраля 2016 г. в 10 часов 00 минут по местному времени.

Протокол подписан присутствующими на заседании членами единой комиссии:

Председатель комиссии

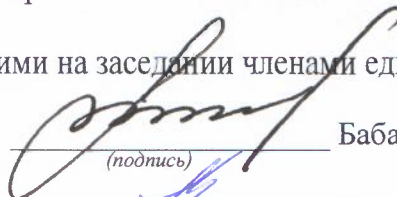

(подпись) Бабаев С.А.

Члены комиссии:

(подпись) Козишникова В.А.

(подпись) Назаренко А.Н.

(подпись) Мишкина З.И.

(подпись) Морозов А.Ю.

Секретарь комиссии:

(подпись) Веденков Д.В.

«УТВЕРЖДАЮ»

Генеральный директор ОАО «РСП»

_____ А.Р.Белевцев

ДОКУМЕНТАЦИЯ ЗАПРОСА ЦЕН

**На право заключения договора на поставку
электроматериалов
для Открытого акционерного общества
«Ремонтно-строительное предприятие»**

Подольск, 2016 г.

ПРИГЛАШЕНИЕ К УЧАСТИЮ В ЗАПРОСЕ ЦЕН

Настоящим приглашаются к участию в запросе цен, полная информация о котором указана в Разделе «Информационная карта запроса цен» настоящей документации, любые юридические лица независимо от организационно-правовой формы, формы собственности, места нахождения и места происхождения капитала, или любые физические лица, в том числе индивидуальные предприниматели.

Заинтересованные лица могут получить полный комплект документации запроса цен на Общероссийском официальном сайте <http://zakupki.gov.ru>, единой автоматизированной системе управления закупками <http://easuz.mosreg.ru/easuz223/> и официальном сайте ОАО «РСП» rsp-podolskrm.ru

Настоящая документация подготовлена в соответствии с Федеральным законом № 223-ФЗ, Положением о закупке, утвержденным в соответствии с Постановлением Правительства Московской области от 19.08.2014 № 666/31 «О мерах по реализации Федерального закона от 18.07.2011 № 223-ФЗ «О закупках товаров, работ, услуг отдельными видами юридических лиц» в Московской области» в редакции на дату размещения извещения о проведении закупки на Официальном сайте, а также иными нормативными правовыми актами, регулирующими отношения, связанные с осуществлением закупок, в целях повышения эффективности, результативности осуществления закупок товаров, работ, услуг.

В части, прямо не урегулированной законодательством Российской Федерации, проведение закупки регулируется настоящей Документацией.

Запрос цен

Под запросом цен понимается способ закупок, при котором информация о потребностях в товарах, работах, услугах для нужд Заказчика сообщается неограниченному кругу лиц путем размещения на Официальном сайте извещения о проведении запроса цен и победителем, в котором Комиссия признает участника закупки, предложившего наиболее низкую цену договора.

Запрос цен не является конкурсом либо аукционом. Таким образом, данный способ закупки не накладывает на Заказчика соответствующего объема гражданско-правовых обязательств по обязательному заключению договора с победителем запроса цен или иным его участником.

Заказчик, официально разместивший на Официальном сайте извещение о проведении запроса цен, вправе отказаться от его проведения. Извещение об отказе от проведения запроса цен размещается не позднее, чем за три дня до даты окончания срока подачи заявок на участие в запросе цен в порядке, установленном для Официального размещения на Официальном сайте извещения о проведении запроса цен.

Требования, предъявляемые к заявке на участие в запросе цен

Заявка на участие в запросе цен должна содержать следующие сведения:

наименование, сведения об организационно-правовой форме, о месте нахождения, почтовый адрес (для юридического лица), фамилия, имя, отчество(при наличии), паспортные данные, сведения о месте жительства (для физического лица), номер контактного телефона, адрес электронной почты участника закупки(при их наличии);

идентификационный номер налогоплательщика;

согласие участника закупки исполнить условия договора, указанные в извещении о проведении запроса цен и информационной карте запроса цен;

цена товара, работы, услуги с указанием сведений о включенных или не включенных в нее расходах (расходы на перевозку, страхование, уплату таможенных пошлин, налогов, сборов и другие обязательные платежи);

копии документов, подтверждающих соответствие участника закупки требованиям, установленным в извещении о проведении запроса цен и информационной карте запроса цен;

документы, подтверждающие внесение денежных средств в качестве обеспечения заявки на участие в запросе цен, в случае, если в извещении о проведении запроса цен содержится указание на требование обеспечения такой заявки (платежное поручение, подтверждающее перечисление денежных средств в качестве обеспечения заявки на участие в запросе цен, или копия такого поручения);

по желанию участника иные сведения.

Порядок подачи заявок на участие в запросе цен

Любой участник закупки, в том числе участник закупки, которому не направлялся запрос цен, вправе подать только одну заявку на участие в запросе цен, внесение изменений в которую не допускается.

Участник закупки, подавший заявку на участие в запросе цен, вправе отозвать заявку в любое время до окончания срока подачи заявок на участие в запросе цен. Порядок и срок отзыва заявок на участие в запросе цен устанавливается в извещении о проведении запроса цен.

Заявка на участие в запросе цен подается участником закупки Заказчику в письменной форме в срок, указанный в извещении о проведении запроса цен.

Заявка на участие в запросе цен, поданная в срок, указанный в извещении о проведении запроса цен, регистрируется Заказчиком в Журнале регистрации заявок на участие в запросе цен. По требованию участника закупки, подавшего заявку на участие в запросе цен, Заказчик выдает расписку в получении заявки на участие в запросе цен с указанием даты и времени ее получения.

Проведение переговоров между Заказчиком или Комиссией и участником закупки в отношении, поданной им заявки на участие в запросе цен не допускается.

Заявки на участие в запросе цен, поданные после дня окончания срока подачи заявок на участие в запросе цен, указанного в извещении о проведении запроса цен, не рассматриваются и в день их поступления возвращаются участникам закупки, подавшим такие заявки.

В случае если после дня окончания срока подачи заявок на участие в запросе цен подана только одна заявка, Заказчик продлевает срок подачи заявок на участие в запросе цен не менее чем на три рабочих дня и в течение не более одного рабочего дня после дня окончания срока подачи заявок на участие в запросе цен, размещает на Официальном сайте извещение о продлении срока подачи таких заявок. При этом заявка, поданная в срок, указанный в извещении о проведении запроса цен, вскрывается и рассматривается одновременно с заявками, поданными в срок, указанный в извещении о продлении срока подачи заявок на участие в запросе цен.

Заявка на участие в запросе цен подается в запечатанном конверте. Вскрытие конверта осуществляется на заседании Комиссии.

Рассмотрение и оценка заявок на участие в запросе цен

Комиссия в срок, не превышающий пяти рабочих дней, следующих за днем окончания срока подачи заявок на участие в запросе цен, рассматривает заявки на соответствие их требованиям, установленным в извещении о проведении запроса цен, и оценивает заявки на участие в запросе цен по критерию цена договора.

Победителем в проведении запроса цен признается участник закупки, подавший заявку на участие в запросе цен, которая отвечает всем требованиям, установленным в извещении о проведении запроса цен и в которой указана наиболее низкая цена товаров, работ, услуг. При предложении наиболее низкой цены товаров, работ, услуг несколькими участниками закупки победителем в проведении запроса цен признается участник закупки, заявка на участие в запросе цен которого поступила ранее заявок на участие в запросе цен других участников закупки.

Комиссия отклоняет заявки на участие в запросе цен, если они не соответствуют требованиям, установленным в извещении о проведении запроса цен, или предложенная в заявках на участие в запросе цен цена товаров, работ, услуг превышает начальную (максимальную) цену договора, указанную в извещении о проведении запроса цен.

Результаты рассмотрения и оценки заявок на участие в запросе цен оформляются протоколом, который подписывается всеми присутствующими на заседании членами Комиссии.

Протокол рассмотрения и оценки заявок на участие в запросе цен в течении трёх рабочих дней, следующих за днём его подписания, размещается Заказчиком на Официальном сайте.

Протокол рассмотрения и оценки заявок на участие в запросе цен составляется в одном экземпляре, который остается у Заказчика. Заказчик в течение трех рабочих дней со дня подписания указанного протокола передает победителю в проведении запроса цен проект договора, который составляется путем включения в него условий исполнения договора, предусмотренных извещением о проведении запроса цен, и цены, предложенной победителем запроса цен в заявке на участие в запросе цен.

В случае если победитель в проведении запроса цен в срок, указанный в извещении о проведении запроса цен, не представил Заказчику подписанный проект договора на условиях, указанных в поданной участником закупки, с которым заключается договор, заявке на участие в запросе цен на участие в запросе цен и в извещении о проведении запроса цен, а также обеспечение исполнения договора в случае, если Заказчиком было установлено требование обеспечения исполнения договора, такой победитель признается уклонившимся от заключения договора.

В случае, если победитель в проведении запроса цен признан уклонившимся от заключения договора, Заказчик вправе обратиться в суд с иском о требовании о понуждении

победителя в проведении запроса цен заключить договор, а также о возмещении убытков, причиненных уклонением от заключения договора, либо заключить договор с участником закупки, предложение о цене договора которого содержит лучшее условие по цене договора, следующее после предложенного победителем в проведении запроса цен условия, если цена договора не превышает начальную (максимальную) цену договора, указанную в извещении о проведении запроса цен. При этом заключение договора для указанных участников закупки является обязательным. В случае уклонения указанных участников закупки от заключения договора Заказчик вправе обратиться в суд с иском о требовании о понуждении таких участников закупки заключить договор, а также о возмещении убытков, причиненных уклонением от заключения договора, осуществить повторный запрос цен.

Договор должен быть заключен Заказчиком не ранее десяти дней со дня размещения на Официальном сайте протокола рассмотрения и оценки заявок на участие в запросе цен и не позднее двадцати дней со дня подписания указанного протокола.

Запрос цен признается несостоявшимся в случае если:

подана только одна заявка на участие в запросе цен и в результате продления срока подачи заявок на участие в запросе цен дополнительно не представлена ни одна заявка на участие в запросе цен;

не подано ни одной заявки на участие в запросе цен;

на основании результатов рассмотрения Комиссией заявок на участие в запросе цен принято решение об отклонении всех заявок на участие в запросе цен или на основании результатов рассмотрения Комиссией заявок на участие в запросе цен участников закупки принято решение о допуске к участию в запросе цен единственного участника закупки, из всех подавших заявки.

Договор заключается на условиях, предусмотренных извещением о проведении запроса цен, по цене, предложенной в заявке на участие в запросе цен победителя в проведении запроса цен или в заявке на участие в запросе цен участника закупки, с которым заключается договор в случае уклонения победителя в проведении запроса цен от заключения договора.

При заключении договора по результатам проведенной закупки по цене, сниженной победителем или участником закупки, с которым заключается договор, на 30 (тридцать) и более процентов от начальной (максимальной) цены закупки, обязательно представление таким победителем или участником закупки, с которым заключается договор, обоснования снижения цены договора. В случае непредставления такого обоснования, победитель или участник закупки, с которым заключается договор, признаются уклонившимся от заключения договора.

В случаях, если запрос цен признается несостоявшимся, Заказчик продлевает срок подачи заявок на участие в запросе цен на четыре рабочих дня и в течение одного рабочего дня после даты окончания срока подачи таких заявок размещает в единой информационной системе извещение о продлении срока подачи таких заявок; отказывается от проведения повторного запроса цен, в случае если утрачена потребность в закупке; объявляет о проведении повторного запроса цен. При этом Заказчик вправе изменить условия запроса цен.

ИНФОРМАЦИОННАЯ КАРТА ЗАПРОСА ЦЕН

В Информационной карте запроса цен содержится информация для данной конкретной закупки, которая уточняет, разъясняет и дополняет положения настоящей документации.

При возникновении противоречия между положениями Общей части документации и части «Информационная карта запроса цен», применяются положения части «Информационная карта запроса цен».

№ п/п	Наименование пункта	Текст пояснений
1	Заказчик, юридический адрес, контактное лицо, телефон, факс, адрес электронной почты	<p>Заказчик: Открытое акционерное общество «Ремонтно-строительное предприятие» Юридический адрес: Московская область, Подольский район, п.Кузнечики, ул. Октябрьский мост, 8а Почтовый адрес: 142133, Московская область, Подольский район, п.Кузнечики, ул. Октябрьский мост, 8а Контактное лицо: Веденков Дмитрий Витальевич тел. (4967) 65-82-64 (112 – планово-экономическое отделение), Контактное лицо по техническим вопросам и вопросам поставки товара: Шпаков Евгений Владимирович тел. (4967) 65-82-64 (116 – начальник участка) факс: (4967) 65-74-00 Адрес электронной почты: oaorsp@mail.ru</p>
2	Предмет договора	Поставка электроматериалов
3	Требования, установленные заказчиком, к качеству, техническим характеристикам товара, требования к их безопасности, к функциональным характеристикам товара, к размерам, упаковке, отгрузке товара и иные показатели, связанные с определением соответствия товара потребностям заказчика	<p>Качество и безопасность поставляемого товара должны соответствовать стандартам и нормам безопасности, действующим в Российской Федерации на данный вид продукции.</p> <p>Поставляемый Товар должен быть новым, год выпуска: не ранее 2015г., не бывшим в использовании, выполнен по ГОСТу указанному в техническом задании.</p> <p>Товар по своим техническим, функциональным характеристикам должен соответствовать потребностям заказчика, указанным в Техническом задании (Приложение №1)</p>
4	Требования к содержанию, форме, оформлению и составу заявки на участие в Запросе цен	<p>Заявка на участие в запросе цен должна содержать следующие сведения:</p> <ul style="list-style-type: none"> - наименование, сведения об организационно-правовой форме, о месте нахождения, почтовый адрес (для юридического лица), фамилия, имя, отчество(при наличии), паспортные данные, сведения о месте жительства (для физического лица), номер контактного телефона, адрес электронной почты участника закупки(при их наличии); - идентификационный номер налогоплательщика; - согласие участника закупки исполнить условия договора, указанные в извещении о проведении запроса цен; - цена товара, работы, услуги с указанием сведений о включенных или не включенных в нее расходах (расходы на перевозку, страхование, уплату таможенных пошлин, налогов, сборов и другие обязательные платежи); - копии документов, подтверждающих соответствие участника закупки требованиям, установленным в извещении о проведении запроса цен; - по желанию участника иные сведения. <p>Заявка на участие в запросе цен подается в запечатанном конверте. Вскрытие конверта осуществляется на заседании</p>

		Комиссии.
5	Требования к описанию участниками закупки поставляемого товара, который является предметом закупки, его функциональных характеристик (потребительских свойств), его количественных и качественных характеристик, требования к описанию участниками закупки выполняемой работы, оказываемой услуги, которые являются предметом закупки, их количественных и качественных характеристик;	<p>Описание участниками закупки объекта закупки (предмета запроса цен), в том числе: функциональных, технических и качественных характеристик, эксплуатационных характеристик объекта закупки (при необходимости), размеров, требований к упаковке и отгрузке товара и иных показателей, связанных с определением соответствия товара (работ, услуг) потребностям заказчика, осуществляется в соответствии с требованиями к предмету контракта, указанными в документации.</p> <p>При описании цифровых показателей характеристик товара (работ, услуг), в том числе условий гарантийного обслуживания, не допускается применение понятий «не более», «не менее», за исключением случаев, если заказчиком при описании показателей товара предусмотрены в соответствующем разделе позиции, которые не имеют конкретных значений и указание их допустимо в сопровождении словами «не более», «не менее»</p>
6	Место, условия и сроки (периоды) поставки товара, выполнение работ, оказания услуг	<p>Поставка товара осуществляется на объект, расположенный по адресу: Московская область, г/о Подольск, мкрн. Дубровицкий, п. Кузнечики, Октябрьский мост, 8а.</p> <p>Условия: Поставка осуществляется в соответствии с проектом договора.</p> <p>Срок поставки товара: в течении 5-ти рабочих дней со дня заключения договора.</p>
7	Сведения о начальной (максимальной) цене договора (цене лота), руб.	69 495,25 рублей (Шестьдесят девять тысяч четыреста девяносто пять руб. 25 коп.).
8	Форма, сроки и порядок оплаты товара, услуг	<p>Оплата осуществляется в безналичной форме</p> <ul style="list-style-type: none"> - авансирование не предусмотрено; - Платеж в размере 100 (Ста) % цены Договора, в течение 20 (Двадцати) банковских дней с момента подписания Покупателем товарной накладной и счета-фактуры.
9	Порядок формирования цены договора (цены лота) (с учетом или без учета расходов на перевозку, страхование, уплату таможенных пошлин, налогов и других обязательных платежей)	В цену договора включены: стоимость товара, расходы на страхование, на уплату таможенных пошлин, налогов, включая НДС, сборов, транспортные расходы, связанные с доставкой товара на объект, погрузочно-разгрузочные работы и другие обязательные платежи
10	Место, дата начала и окончания срока подачи заявок	<p>ОАО «РСП» Московская область, г/о Подольск, мкрн. Дубровицкий, п. Кузнечики, Октябрьский мост, д.8А</p> <p>с 05 февраля 2016 года по 18 февраля 2016 года 10:00 (время московское)</p>
11	Требования к участникам размещения заказа	<p>К участникам предъявляются следующие требования:</p> <ul style="list-style-type: none"> - отсутствие в реестрах недобросовестных поставщиков согласно федеральным законам № 94-ФЗ от 21.07.2005г., № 44-ФЗ от 05.04.2013 и № 223-ФЗ от 18.07.2011г.; - соответствие участников закупки требованиям, устанавливаемым в соответствии с законодательством РФ к лицам, осуществляющим поставки товаров, выполнение работ, оказание услуг, являющихся предметом закупки; - не проведение ликвидации участника закупки – юридического лица и отсутствие решения арбитражного суда о признании участника закупки – юридического лица, индивидуального предпринимателя банкротом и об открытии конкурсного

		<p>производства;</p> <ul style="list-style-type: none"> - не приостановление деятельности участника закупки в порядке, предусмотренном КоАП РФ, на день подачи заявки на участие в закупке. <p>Несоответствие Участника закупки и/или заявки Участника закупки требованиям документации о запросе цен является основанием для отклонения заявки Участника закупки. Отклоненные заявки не подлежат оценке и сопоставлению.</p>
12	Документы, представляемые участником в составе заявки на участие для подтверждения их соответствия установленным требованиям	<p>Заявка на участие в запросе цен должна содержать следующие сведения:</p> <ul style="list-style-type: none"> - наименование, сведения об организационно-правовой форме, о месте нахождения, почтовый адрес (для юридического лица), фамилия, имя, отчество(при наличии), паспортные данные, сведения о месте жительства (для физического лица), номер контактного телефона, адрес электронной почты участника закупки(при их наличии); - идентификационный номер налогоплательщика; - согласие участника закупки исполнить условия договора, указанные в извещении о проведении запроса цен; - цена товара, работы, услуги с указанием сведений о включенных или не включенных в нее расходах (расходы на перевозку, страхование, уплату таможенных пошлин, налогов, сборов и другие обязательные платежи); - копии документов, подтверждающих соответствие участника закупки требованиям, установленным в извещении о проведении запроса цен; - по желанию участника иные сведения.
13	Место и дата рассмотрения предложений участников закупки и подведения итогов закупки	<p>г/о Подольск, мкрн. Дубровицкий, п. Кузнечики, Октябрьский мост, д.8А 19 февраля 2016 года в 10:00</p>
14	Место и срок размещения протокола подведения итогов Запроса цен	<p>Общероссийский официальный сайт http://zakupki.gov.ru, и официальный сайт ОАО «РСП» rsp-podolsk.ru до 25 февраля 2016 года</p>
15	Размер обеспечения заявки	Не предусмотрено
16	Сведения о валюте, используемой для формирования цены договора и расчетов с поставщиками	Рубли РФ
17	Размер обеспечения исполнения договора, срок и порядок его предоставления	Не предусмотрено
18	Сведения о праве заказчика изменить количество товара, объем выполняемых работ	В соответствии с проектом договора
19	Перечень документов, подтверждающих соответствие товара, требованиям, установленным в соответствии с законодательством РФ, в случае, если в соответствии с законодательством РФ установлены требования к таким товарам, работам,	<p>Поставляемый товар должен иметь:</p> <ul style="list-style-type: none"> - сертификат соответствия; - руководство по эксплуатации на русском языке; - гарантийные документы с указанием гарантийных сроков от производителя и поставщика.

	услугам.	
20	Требования к сроку и (или) объему предоставления гарантий качества оказываемых услуг	Товар должен соответствовать законодательству, действующему на территории РФ для данного вида товаров. Сроки предоставления гарантий качества на товар – не менее 24 месяцев со дня ввода в эксплуатацию.
21	Привлечение субподрядчиков (соисполнителей)	Не допускается
22	Срок подписания договора участником, обязанным заключить договор	Договор должен быть заключен Заказчиком не ранее десяти дней со дня размещения на Официальном сайте протокола рассмотрения и оценки заявок на участие в запросе цен и не позднее двадцати дней со дня подписания указанного протокола.
23	Сведения о возможности проведения переторжки и порядок её проведения	Не предусмотрено
24	Возможность отказа заказчика от проведения Запроса цен	Извещение об отказе от проведения запроса цен размещается не позднее, чем за три дня до даты окончания срока подачи заявок на участие в запросе цен в порядке, установленном для Официального размещения на Официальном сайте извещения о проведении запроса цен.
25	Формы, порядок, дата начала и дата окончания срока предоставления участникам закупки разъяснений положений документации о закупке	Разъяснение участникам закупки положений документации не предоставляется
26	Срок, место и порядок предоставления документации о закупке, размер, порядок и сроки внесения платы, взимаемой заказчиком за предоставление документации, если такая плата установлена заказчиком, за исключением случаев предоставления документации в форме электронного документа	Документация о закупке в виде электронного документа доступна для ознакомления на сайте http://zakupki.gov.ru с момента публикации настоящего извещения. Получить документацию о закупке можно в рабочие дни с 8:00 до 12:00 (время московское) по адресу: 142133, Московская область, г/о Подольск, мкрн. Дубровицкий, п. Кузнечики, Октябрьский мост, д.8А. При этом получателю документации о закупке необходимо иметь при себе доверенность от имени участника и документ, удостоверяющий личность.

ТЕХНИЧЕСКОЕ ЗАДАНИЕ

№ п/п	Наименование	Параметры (размеры, вес, мощность и т.д.)	Краткое описание (заполняется при необходимости)	Объект
1	Светильник уличный	Светильник РКУ 6-250-001 без стекла	20шт	уличного освещения
2	Лампа люминесцентная	L 18W\640 220V 1200lm Тип колбы T8 Цоколь G13	100шт-теплый свет 100шт-холодный свет	офис
3	Лампа накаливания -стандартная	-Мощность 60Вт -Тип цоколя E27 -напряжение 230В -колба прозра-чная	200шт	Содержание ТП,РП
4	ЗАМОК	Предназначен для закрывания дверей трансформаторных и распределительных подстанций.	10 шт.	Содержание ТП, РП
5	Указатель высокого напряжения	УВНУ-10СЗ-ИП-ТФ	3 шт.	
6	Перчатки диэлектрические	Латексные бесшовные	5 пар	

Раздел: ОБРАЗЦЫ ФОРМ ОСНОВНЫХ ДОКУМЕНТОВ, ВКЛЮЧАЕМЫХ В ЗАЯВКУ НА УЧАСТИЕ В ЗАПРОСЕ ЦЕН

Форма 1.

Фирменный бланк участника

« ___ » _____ 20__ года № _____

ЗАЯВКА НА УЧАСТИЕ В ЗАПРОСЕ ЦЕН (ФОРМА 1)

Изучив извещение о проведении Запроса цен на право заключения договора на поставку товара для нужд Открытого Акционерного Общества «Ремонтно-строительное предприятие», на Общероссийском официальном сайте на сайте <http://zakupki.gov.ru/>, документацию запроса цен и принимая установленные в них требования и условия Запроса цен,

(полное наименование участника с указанием организационно-правовой формы)

зарегистрированное по адресу _____
(юридический адрес участника Запроса цен)

предлагает заключить договор на: _____
(предмет договора)

Срок поставки товара: _____

Настоящим подтверждаем, что против _____
(наименование участника) не проводится процедура ликвидации, не принято арбитражным судом решения о признании _____ **(наименование участника)** банкротом, деятельность _____ **(наименование участника)** не приостановлена, а также, что размер задолженности по начисленным налогам, сборам и иным обязательным платежам в бюджеты любого уровня или государственные внебюджетные фонды за прошедший календарный год не превышает _____ % _____ **(значение указать цифрами и прописью)** балансовой стоимости активов _____ **(наименование участника)** по данным бухгалтерской отчетности за последний завершенный отчетный период, на имущество не наложен арест по решению суда, административного органа.

В случае признания нас победителем Запроса цен мы берем на себя обязательства подписать со своей стороны договор в соответствии с требованиями документации Запроса цен и условиями нашей заявки в течение 3 (трех) рабочих дней с даты получения от заказчика проекта договора и представить все подписанные экземпляры договора заказчику.

В случае, если нашей заявке будет присвоен второй номер, а победитель Запроса цен будет признан уклонившимся от заключения договора с заказчиком, мы обязуемся подписать данный договор в соответствии с требованиями документации Запроса цен и условиями нашей заявки.

В соответствии с инструкциями, полученными от Вас в документации Запроса цен, информация по сути нашей заявки представлена в следующих документах, которые являются неотъемлемой частью нашей заявки:

№ п/п	Наименование документа <i>[указываются документы, перечисленные в пункте 4 раздела 4 «Информационная карта»]</i>	№ страницы	Число страниц
1.			
2.			
3.			
4.			
5.			
6.			
7.			

(Подпись уполномоченного представителя)

(ФИО и должность подписавшего)

М.П.

ИНСТРУКЦИИ ПО ЗАПОЛНЕНИЮ

1. Данные инструкции не следует воспроизводить в документах, подготовленных участником на участие в Запросе цен.

2. Заявку на участие в Запросе цен следует оформить на официальном бланке участника. Участник присваивает заявке дату и номер в соответствии с принятыми у него правилами документооборота.

3. Участник должен указать свое полное наименование (с указанием организационно-правовой формы) и юридический адрес.

4. Участник должен перечислить и указать объем каждого из прилагаемых к заявке документов, определяющих суть технико-коммерческого предложения участника Запроса цен.

Запрос цен на право заключения договора на _____

АНКЕТА УЧАСТНИКА ЗАПРОСА ЦЕН (Форма 2)

Участник Запроса цен: _____

№	Наименование	Сведения об участнике запроса цен
1.	Фирменное наименование (полное и сокращенное наименования организации либо Ф.И.О. участника – физического лица, в том числе зарегистрированного в качестве индивидуального предпринимателя)	
2.	Организационно - правовая форма	
3.	Свидетельство о внесении в Единый государственный реестр юридических лиц/индивидуальных предпринимателей (дата и номер, кем выдано) либо паспортные данные для участника – физического лица	
4.	ИНН	
5.	Юридический адрес (страна, адрес)	
6.	Почтовый адрес (страна, адрес)	
7.	Фактическое местоположение	
8.	Телефоны (с указанием кода города)	
9.	Факс (с указанием кода города)	
10.	Адрес электронной почты	

(Подпись уполномоченного представителя)

(ФИО и должность подписавшего)

М.П.

ИНСТРУКЦИИ ПО ЗАПОЛНЕНИЮ

1. Данные инструкции не следует воспроизводить в документах, подготовленных участником на участие в запросе цен.
2. Участник приводит номер и дату заявки, приложением к которой является данная анкета участника запроса цен.
3. Участник указывает свое фирменное наименование (в т.ч. организационно-правовую форму).
4. Заполненная участником анкета должна содержать все сведения, указанные в таблице. В случае отсутствия каких-либо данных указать слово «нет».

(ПРОЕКТ) ДОГОВОР N ____

г. Подольск

от «__» _____ 2016 г.

Открытое Акционерное Общество «Ремонтно-строительное предприятие», именуемое в дальнейшем **Заказчик**, в лице генерального директора Белевцева Александра Рудольфовича, действующего на основании Устава, с одной стороны, и _____ именуемое в дальнейшем **Поставщик**, в лице _____, действующего на основании _____, с другой стороны, совместно именуемые в дальнейшем стороны, с соблюдением требований Федерального закона от 18.07.2011г. № 223-ФЗ «О закупках товаров, работ, услуг отдельными видами юридических лиц», на основании результатов размещения заказа путем проведения Запроса цен (протокол № ____ от __ 2016 г.), заключили настоящий договор о нижеследующем

1. ПРЕДМЕТ ДОГОВОРА

1.1. По настоящему договору Поставщик обязуется поставить Заказчику **электроматериалы**, (далее - **Товар**) в соответствии с техническим заданием (Приложение № 1) и со спецификацией технических характеристик (Приложение № 2) к настоящему договору, в сроки и на условиях поставки, предусмотренные в договоре, а Заказчик обязуется принять поставленный Товар и уплатить за него цену, предусмотренную в пункте 2.1. настоящего договора.

2. ЦЕНА ДОГОВОРА И ПОРЯДОК РАСЧЕТОВ

2.1. Общая сумма (цена) договора составляет _____ (_____) руб., в том числе НДС (18 %) _____ руб.

Цена договора является твердой и может изменяться исключительно в случаях, предусмотренных Федеральным законом «О закупках товаров, работ, услуг отдельными видами юридических лиц» № 223-ФЗ от 18.07.2011 г.

В цену договора включены: стоимость товара, расходы на страхование, на уплату таможенных пошлин, налогов, включая НДС, сборов, транспортные расходы, связанные с доставкой товара на объект и другие обязательные платежи.

2.2. Оплата Товара производится за счет прибыли предприятия, полученной в результате осуществления регулируемой деятельности (услуги по передаче электрической энергии)

2.3. Авансирование не предусмотрено

2.4. Расчет (оплата) 100% стоимости за фактически поставленный Товар производится Заказчиком в течение 20 (Двадцати) банковских дней со дня подписания товарных накладных, при соответствии надлежащему качеству на основании счетов-фактур.

3. ПРАВА И ОБЯЗАННОСТИ СТОРОН

3.1. Поставщик обязан:

3.1.1. Осуществить поставку Заказчику Товара надлежащего качества. Срок поставки товара – в течении 5 рабочих дней со дня заключения договора.

3.1.2. Осуществить поставку Товара автотранспортом и за свой счет по адресу: Московская область, Подольский район, п. Кузнечики, ул. Октябрьский мост, 8а.

3.1.3. Передать Заказчику Товар свободный от любых прав третьих лиц.

3.1.4. Одновременно с передачей Товара предоставить Заказчику сертификат соответствия на товар, руководство по эксплуатации на русском языке, гарантийные

документы с указанием гарантийных сроков от производителя и поставщика, а также документы, подтверждающие проведение испытания оборудования товара.

3.1.5. Осуществлять гарантийное обслуживание Товара: выезд на место нахождения Товара в течение 3 дней с момента получения заявки Заказчика. Расходы на обслуживание Товара в гарантийный срок несет Поставщик в пределах гарантийных обязательств.

3.1.6. Выполнять другие обязанности, предусмотренные действующим гражданским законодательством РФ.

3.2. Заказчик обязан:

3.2.1. Оплатить Товар в порядке и сроки, предусмотренные настоящим договором

3. КАЧЕСТВО ТОВАРА

4.1. Поставляемый Товар должен быть новым, произведенным не ранее 2015 года, не бывшим в эксплуатации.

4.2. Качество и безопасность поставляемого товара должны соответствовать стандартам и нормам безопасности, действующим в Российской Федерации на данный вид продукции.

4.3. В случае поставки Товара ненадлежащего качества Заказчик вправе по своему выбору потребовать:

- соразмерного уменьшения цены;
- безвозмездной замены некачественного Товара в течение 14 календарных дней после извещения Поставщика Заказчиком.

4.4. В случае существенного нарушения требований к качеству Товара (обнаружения неустранимых недостатков; недостатков, которые не могут быть устранены без несоразмерных расходов или затрат времени, или выявляются неоднократно; проявляются вновь после их устранения, и других подобных недостатков) Заказчик вправе по своему выбору:

- отказаться от исполнения договора и потребовать возврата уплаченной цены;
- потребовать замены Товара ненадлежащего качества Товаром, соответствующим договору.

4.5. Поставщик отвечает за недостатки Товара, если не докажет, что недостатки Товара возникли после его передачи Заказчику вследствие нарушения Заказчиком инструкции по эксплуатации и хранению Товара либо действий третьих лиц, либо непреодолимой силы.

4.6. Требования, связанные с недостатками Товара, могут быть предъявлены Заказчиком, если недостатки обнаружены в течение гарантийного срока.

Гарантийный срок на Товар составляет _____ месяцев. Гарантийный срок начинается течь с момента ввода Товара в эксплуатацию.

4.7. Выезд по заявке Заказчика для осуществления гарантийного обслуживания и ремонта в течение 3-х суток с момента поступления заявки.

5. КОЛИЧЕСТВО ТОВАРА

5.1. В случае поставки Товара Заказчику в меньшем количестве (неполной комплектностью), чем предусмотрено в Приложении №1 к настоящему договору Заказчик вправе по своему выбору:

- потребовать поставить недостающее количество Товара;
- отказаться от переданного Товара и от его оплаты и потребовать возврата уплаченной денежной суммы.

5.2. Не заказанный Заказчиком Товар не поставляется и не принимается Заказчиком.

6. УПАКОВКА И МАРКИРОВКА ТОВАРА

6.1. Товар должен быть маркирован и упакован в тару (упаковку), обеспечивающую его сохранность при перевозке и хранении, в соответствии с требованиями действующих нормативных документов в Российской Федерации на данный вид продукции.

6.2. В случае передачи Товара с маркировкой, не соответствующей требованиям действующих нормативных документов, или без нее Заказчик вправе потребовать от Поставщика заменить Товар на маркированный согласно вышеуказанным требованиям.

7. ПЕРЕДАЧА И ПРИЕМКА ТОВАРА

7.1. Поставщик обязан передать Товар Заказчику согласно п.3.1 настоящего договора.

Товар передается полной комплектностью в соответствии с Приложением № 1 к настоящему договору.

7.2. Поставщик считается выполнившим свои обязательства по передаче Товара после подписания уполномоченными представителями сторон товарной накладной и представления документов, предусмотренных п. 3.1.4. настоящего договора.

7.3. Заказчик обязан принять переданный ему Товар, за исключением случаев, когда он вправе потребовать замены или возврата Товара.

7.4. Товар считается переданным Поставщиком и принятым Заказчиком если:

- качество Товара соответствует требованиям, установленным в разделе 4 настоящего договора.

- Товар передан полной комплектностью в соответствии с п.7.1 настоящего раздела.

7.5. Риск случайной гибели на Товар переходят к Заказчику с момента принятия им Товара и подписания уполномоченными представителями сторон товарной накладной. С указанного момента Поставщик считается выполнившим свою обязанность по передаче Товара.

7.6. В остальном стороны при приемке Товара по количеству и качеству руководствуются требованиями Инструкции "О порядке приемки Товара производственно-технического назначения и Товаров народного потребления по количеству", утвержденной постановлением Госарбитража при Совете Министров СССР от 15 июня 1965 г. N П-6, с посл. изм. и доп., и по качеству в соответствии с требованиями Инструкции "О порядке приемки Товара производственно-технического назначения и Товаров народного потребления по качеству", утвержденной постановлением Госарбитража СССР от 25 апреля 1966 г. N П-7, с посл. изм. и доп., с учетом положений, урегулированных настоящим договором.

8. ОТВЕТСТВЕННОСТЬ СТОРОН

8.1. Сторона, не исполнившая или ненадлежащим образом исполнившая обязательства по настоящему договору, обязана возместить другой стороне причиненные таким неисполнением убытки.

8.2. В случае просрочки передачи Поставщиком Товара в срок, предусмотренный пунктом 3.1.1 настоящего договора, Поставщик уплачивает Заказчику пеню в размере 0,1 % от стоимости не переданной партии Товара за каждый день просрочки.

8.3. Уплата неустойки не освобождает Поставщика от обязанности устранения допущенных им нарушений.

8.4. За нарушение Заказчиком обязательств, предусмотренных настоящим договором Поставщик вправе потребовать с Заказчика уплаты неустойки за несвоевременную оплату по вине о Заказчика принятого товара в размере 1/300 (одной трехсотой) действующей на день уплаты пени ставки рефинансирования Центрального банка РФ от суммы просроченной оплаты за каждый день просрочки.

8.5. Во всем остальном, что не предусмотрено договором стороны несут ответственность в соответствии с действующим законодательством РФ.

9. ОБСТОЯТЕЛЬСТВА НЕПРЕОДОЛИМОЙ СИЛЫ

9.1. Стороны освобождаются от ответственности за частичное или полное неисполнение своих обязательств по настоящему договору, если их исполнению препятствует чрезвычайное и непредотвратимое при данных условиях обстоятельство (непреодолимая сила).

9.2. При возникновении обстоятельств непреодолимой силы, препятствующих исполнению обязательств по настоящему договору одной из сторон, она обязана оповестить другую сторону не позднее 10 дней с момента возникновения таких обстоятельств, при этом срок выполнения обязательств по настоящему договору переносится соразмерно времени, в течение которого действовали такие обстоятельства.

10. СРОК ДЕЙСТВИЯ, ПОРЯДОК ИЗМЕНЕНИЯ И РАСТОРЖЕНИЯ ДОГОВОРА

10.1. Настоящий договор считается заключенным после подписания его Сторонами.

10.2. Договор действует до полного исполнения сторонами своих обязательств по настоящему договору или до расторжения настоящего договора.

10.3. Настоящий договор с учетом требований Федерального закона «О закупках товаров, работ, услуг отдельными видами юридических лиц», может быть расторгнут или изменен:

- по соглашению сторон, совершенному в письменной форме, за подписью уполномоченных лиц сторон;
- на основании вынесенного в установленном порядке решения судебного органа.

11. РАЗРЕШЕНИЕ СПОРОВ

11.1. Все споры и разногласия, которые могут возникнуть между сторонами по вопросам, не нашедшим своего разрешения в тексте данного договора, будут разрешаться путем переговоров на основе действующего законодательства.

11.2. При неурегулировании в процессе переговоров спорных вопросов, споры разрешаются в Арбитражном суде Московской области в порядке, установленном действующим законодательством.

12. ДОПОЛНИТЕЛЬНЫЕ УСЛОВИЯ И ЗАКЛЮЧИТЕЛЬНЫЕ ПОЛОЖЕНИЯ

12.1. Все изменения и дополнения к настоящему договору действительны, если они оформлены в виде дополнительного соглашения и подписаны уполномоченными на то представителями сторон.

12.2. Все уведомления и сообщения должны направляться в письменной форме.

12.3. Настоящий договор, совершенный с факсимильным воспроизведением подписей сторон имеет юридическую силу, с обязательным последующим оформлением договора оригиналами подписей сторон и печатей.

12.4. Во всем остальном, что не предусмотрено настоящим договором, стороны руководствуются действующим законодательством.

12.5. Настоящий договор составлен в двух подлинных экземплярах по одному для каждой из сторон.

12.6. Все приложения к настоящему договору являются его неотъемлемой частью.

Приложения к договору:

Приложение № 1 (Техническое задание);

Приложение № 2 (Спецификация технических характеристик).

13. АДРЕСА И БАНКОВСКИЕ РЕКВИЗИТЫ СТОРОН

ЗАКАЗЧИК:
ОАО «РСП»

ПОДРЯДЧИК:

142132, Московская область, г/о Подольск,
мкрн. Дубровицкий, пос. Кузнечики,
Октябрьский мост, 8а
ИНН 5074114756 КПП 507401001
ПАО БАНК «ВОЗРОЖДЕНИЕ» г. Москва
р/с 40702810204000141396
к/с 30101810900000000181
БИК 044525181

14. ПОДПИСИ СТОРОН

ЗАКАЗЧИК:

Генеральный директор ОАО «РСР»

_____ **А.Р.Белевцев**

ПОДРЯДЧИК:

ТЕХНИЧЕСКОЕ ЗАДАНИЕ

№ п/п	Наименование	Параметры (размеры, вес, мощность и т.д.)	Краткое описание (заполняется при необходимости)	Объект
1	Светильник уличный	Светильник РКУ 6-250-001 без стекла	20шт	уличного освещения
2	Лампа люминесцентная	L 18W\640 220V 1200lm Тип колбы T8 Цоколь G13	100шт-теплый свет 100шт-холодный свет	офис
3	Лампа накаливания - стандартная	-Мощность 60Вт -Тип цоколя E27 -напряжение 230В -колба прозрачная	200шт	Содержание ТП,РП
4	ЗАМОК	Предназначен для закрывания дверей трансформаторных и распределительных подстанций.	10 шт.	Содержание ТП, РП
5	Указатель высокого напряжения	УВНУ-10СЗ-ИП-ТФ	3 шт.	
6	Перчатки диэлектрические	Латексные бесшовные	5 пар	

Спецификация технических характеристик

№№ п/п	Наименование товара	Технические характеристики товара	Количество (шт.)	Цена товара за единицу, руб.	Общая цена договора (руб.)
	ИТОГО:			X	

ЗАКАЗЧИК:
Генеральный директор ОАО «РСП»

_____ **А.Р.Белевцев**

ПОСТАВЩИК:

Извещение о проведении закупки
(в редакции № 1 от 04.02.2016)

Номер извещения: 31603283209
Наименование закупки: Поставка электроматериалов
Способ проведения закупки: Запрос цен
Заказчик
Наименование организации: Открытое акционерное общество
"Ремонтно-строительное предприятие"
Место нахождения: 142133, Московская, Октябрьский
мост, дом 8А
Почтовый адрес: 142133, Московская, Подольский,
Октябрьский мост, дом 8А
Контактная информация
Ф.И.О: Веденков Дмитрий
Адрес электронной почты: oaorsp@mail.ru
Телефон: +7 (496) 7658264
Факс: +7 (496) 7657400
Предмет договора
Лот №1
Сведения о позиции плана закупки: План закупки № 2150138236, позиция
плана 93
Предмет договора: Поставка электроматериалов
Начальная (максимальная) цена договора: 69 495.25 Российский рубль
Информация о товаре, работе, услуге:

№	Классификация по ОКПД2	Классификация по ОКВЭД2	Ед. измерения	Количество (Объем)	Дополнительные сведения
1	27.40 Оборудование электрическое осветительное	27.40 Производство электрических ламп и осветительного оборудования	Штука	20.00	Светильник РКУ 6-250-002
2	27.40 Оборудование электрическое осветительное	27.40 Производство электрических ламп и осветительного оборудования	Штука	200.00	лампа люминесцентная
3	27.40 Оборудование электрическое осветительное	27.40 Производство электрических ламп и осветительного оборудования	Штука	200.00	лампа накаливания
4	25.72 Замки и петли	25.72 Производство замков и петель	Штука	10.00	Замок фидерный
5	27.12.10 Устройства для	27.12	Штука	3.00	Указатель

Извещение о проведении закупки

коммутации или защиты электрических цепей на напряжение более 1 кВ	Производство электрической распределительной и регулирующей аппаратуры	высокого напряжения
--	--	---------------------

14.12.30.170 Одежда для поддержания физической формы	14.12	Пара (2 шт.)	5.00	Перчатки латексные
6 (противоперегрузочные, профилактиконагрузочные, профилактические костюмы) специальная	Производство спецодежды			

Место поставки товара, выполнения работ, оказания услуг для лота №1

Место поставки (адрес):

Московская область, г/о Подольск, мкрн. Дубровицкий, п. Кузнечики, Октябрьский мост, 8а

Требования к участникам закупки

Участники закупки должны отсутствовать в реестре недобросовестных поставщиков

Информация о документации по закупке

Срок предоставления документации:

с 05.02.2016 по 11.02.2016

Место предоставления документации:

Московская область, г/о Подольск, мкрн. Дубровицкий, п. Кузнечики, Октябрьский мост, 8а

Порядок предоставления документации:

В соответствии с закупочной документацией

Официальный сайт, на котором размещена документация:

www.zakupki.gov.ru

Размер, порядок и сроки внесения платы за предоставление документации по закупке

Размер платы:

Плата не требуется

Информация о порядке проведения закупки

Дата и время окончания подачи заявок (по местному времени):

11.02.2016 10:00

Рассмотрение заявок

Дата и время (по местному времени):

12.02.2016 10:00

Место:

Московская область, г/о Подольск, мкрн. Дубровицкий, п. Кузнечики, Октябрьский мост, 8а

Подведение итогов

Дата и время (по местному времени):

12.02.2016 10:00

Место:

Московская область, г/о Подольск, мкрн. Дубровицкий, п. Кузнечики, Октябрьский мост, 8а

Открытое Акционерное Общество «Ремонтно-строительное предприятие»

Адрес: 142132, Московская область, г/о Подольск, мкрн. Дубровицкий, п. Кузнечики, Октябрьский мост, 8а
тел.: 8(4967) 65-82-64, 65-82-55, факс 65-74-00, электр. почта: oaorsp@mail.ru
ИНН 5074114756 КПП 507401001 р/с.40702810204000141396 в ПАО БАНК «ВОЗРОЖДЕНИЕ» г. Москва
БИК 044525181 кор./счет 30101810900000000181

ПРОТОКОЛ № 31603283209

РАССМОТРЕНИЯ ЗАЯВОК И ПОДВЕДЕНИЯ ИТОГОВ ЗАПРОСА ЦЕН
№ 31603283209 НА ПРАВО ЗАКЛЮЧЕНИЯ ДОГОВОРА НА ПОСТАВКУ ЭЛЕКТРОМАТЕРИАЛОВ

г. Подольск

«19» февраля 2016 года

На заседании закупочной комиссии по рассмотрению и оценке заявок на участие в запросе цен присутствовали:

Председатель комиссии:	Бабаев С.А.
Члены комиссии:	Козишникова В.А. Назаренко А.Н. Мишкина З.И. Морозов А.Ю.
Секретарь комиссии:	Веденков Д.В.

В состав единой комиссии входит 6 человек. Заседание проводится в присутствии 5-ти членов комиссии. Кворум имеется. Комиссия правомочна.

Заказчик – Открытое Акционерное Общество «Ремонтно-строительное предприятие»

Сведения о заказчике – адрес: 142133, Московская область, г/о Подольск, мкрн. Дубровицкий, п. Кузнечики, Октябрьский мост, 8а.
тел.: 8(4967) 65-82-64, 65-82-55, факс 65-74-00, электр. почта: oaorsp@mail.ru

Место, дата проведения процедуры – рассмотрение и оценка заявок осуществлялось по адресу: Московская область, г/о Подольск, мкрн. Дубровицкий, п. Кузнечики, Октябрьский мост, 8а.

Адрес размещения заказа: <http://zakupki.gov.ru>

Рассмотрение и оценка заявок начались 19 февраля 2016 г. в 10-00 по местному времени.

Предмет запроса цен – Поставка электроматериалов

Начальная цена договора – 69 495,25 рублей (Шестьдесят девять тысяч четыреста девяносто пять рублей 25 коп.)

На участие в запросе предложений поступила: 2 (Две) заявки.

Номер заявки	Наименование участника	Предложенная сумма договора	Дата и время поступления заявки
1	ООО «Мэтр Пеймент»	66 000,00	17.02.2016 г. в 15:50
2	ИП Козырев Евгений Александрович	69 302,29	18.02.2016 г. в 08:30

По итогам рассмотрения заявок путем голосования принято решение о соответствии предъявляемым требованиям:

1. ООО «Мэтр Пеймент»

Члены комиссии	Ф.И.О.	«За» принятие решения	«Против» принятия решения
Председатель	Бабаев С.А.	за	

КОМИССИИ			
Члены комиссии:	Назаренко А.Н.	за	
	Козишникова В.А.	за	
	Мишкина З.И.	за	
	Морозов А.Ю.	за	

2. ИП Козырев Евгений Александрович

Члены комиссии	Ф.И.О.	«За» принятие решения	«Против» принятия решения
Председатель комиссии	Бабаев С.А.	за	
Члены комиссии:	Назаренко А.Н.	за	
	Козишникова В.А.	за	
	Мишкина З.И.	за	
	Морозов А.Ю.	за	

По итогам рассмотрения заявок на участие в запросе цен путем голосования принято решение о признании победителем Общество с ограниченной ответственностью «Мэтр Пеймент».

Сведения о победителе запроса цен:

Полное фирменное наименование	Общество с ограниченной ответственностью «Мэтр Пеймент»
Сокращенное наименование	ООО «Мэтр Пеймент»
Сведения об организационно-правовой форме	Общество с ограниченной ответственностью
Сведения о месте нахождения	127540, г. Москва, ул. Дубнинская, д. 16, к. 3
Почтовый адрес	127540, г. Москва, ул. Дубнинская, д. 16, к. 3
Номер контактного телефона	7-499-3933101
ИНН	7713732507

Сведения об участнике, предложившем лучшую цену после победителя:

Полное фирменное наименование	Индивидуальный предприниматель Козырев Евгений Александрович
Сокращенное наименование	ИП Козырев Евгений Александрович »
Сведения об организационно-правовой форме	Индивидуальный предприниматель
Сведения о месте нахождения	143422, МО, Красногорский р-н, п. Мечниково, д.5, кв.10
Почтовый адрес	143422, МО, Красногорский р-н, п. Мечниково, д.5, кв.10
Номер контактного телефона	7-495-6649407
ИНН	502478767879

Заседание комиссии окончено 19 февраля 2016 г. в 10 часов 00 минут по местному времени.

Протокол подписан присутствующими на заседании членами единой комиссии:

Председатель комиссии

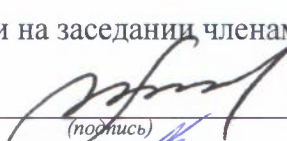

(подпись) Бабаев С.А.

Члены комиссии:



(подпись) Козишникова В.А.



(подпись) Назаренко А.Н.



(подпись) Мишкина З.И.



(подпись) Морозов А.Ю.

Секретарь комиссии:



(подпись) Веденков Д.В.

«УТВЕРЖДАЮ»

Генеральный директор ОАО «РСП»

_____ А.Р.Белевцев

ДОКУМЕНТАЦИЯ ЗАПРОСА ЦЕН

**На право заключения договора на поставку
пунктов коммерческого учета
для Открытого акционерного общества
«Ремонтно-строительное предприятие»**

Подольск, 2016 г.

ПРИГЛАШЕНИЕ К УЧАСТИЮ В ЗАПРОСЕ ЦЕН

Настоящим приглашаются к участию в запросе цен, полная информация о котором указана в Разделе «Информационная карта запроса цен» настоящей документации, любые юридические лица независимо от организационно-правовой формы, формы собственности, места нахождения и места происхождения капитала, или любые физические лица, в том числе индивидуальные предприниматели.

Заинтересованные лица могут получить полный комплект документации запроса цен на Общероссийском официальном сайте <http://zakupki.gov.ru>, единой автоматизированной системе управления закупками <http://easuz.mosreg.ru/easuz223/> и официальном сайте ОАО «РСП» rsp-podolskrm.ru

Настоящая документация подготовлена в соответствии с Федеральным законом № 223-ФЗ, Положением о закупке, утвержденным в соответствии с Постановлением Правительства Московской области от 19.08.2014 № 666/31 «О мерах по реализации Федерального закона от 18.07.2011 № 223-ФЗ «О закупках товаров, работ, услуг отдельными видами юридических лиц» в Московской области» в редакции на дату размещения извещения о проведении закупки на Официальном сайте, а также иными нормативными правовыми актами, регулирующими отношения, связанные с осуществлением закупок, в целях повышения эффективности, результативности осуществления закупок товаров, работ, услуг.

В части, прямо не урегулированной законодательством Российской Федерации, проведение закупки регулируется настоящей Документацией.

Запрос цен

Под запросом цен понимается способ закупок, при котором информация о потребностях в товарах, работах, услугах для нужд Заказчика сообщается неограниченному кругу лиц путем размещения на Официальном сайте извещения о проведении запроса цен и победителем, в котором Комиссия признает участника закупки, предложившего наиболее низкую цену договора.

Запрос цен не является конкурсом либо аукционом. Таким образом, данный способ закупки не накладывает на Заказчика соответствующего объема гражданско-правовых обязательств по обязательному заключению договора с победителем запроса цен или иным его участником.

Заказчик, официально разместивший на Официальном сайте извещение о проведении запроса цен, вправе отказаться от его проведения. Извещение об отказе от проведения запроса цен размещается не позднее, чем за три дня до даты окончания срока подачи заявок на участие в запросе цен в порядке, установленном для Официального размещения на Официальном сайте извещения о проведении запроса цен.

Требования, предъявляемые к заявке на участие в запросе цен

Заявка на участие в запросе цен должна содержать следующие сведения:

наименование, сведения об организационно-правовой форме, о месте нахождения, почтовый адрес (для юридического лица), фамилия, имя, отчество(при наличии), паспортные данные, сведения о месте жительства (для физического лица), номер контактного телефона, адрес электронной почты участника закупки(при их наличии);

идентификационный номер налогоплательщика;

согласие участника закупки исполнить условия договора, указанные в извещении о проведении запроса цен и информационной карте запроса цен;

цена товара, работы, услуги с указанием сведений о включенных или не включенных в нее расходах (расходы на перевозку, страхование, уплату таможенных пошлин, налогов, сборов и другие обязательные платежи);

копии документов, подтверждающих соответствие участника закупки требованиям, установленным в извещении о проведении запроса цен и информационной карте запроса цен;

документы, подтверждающие внесение денежных средств в качестве обеспечения заявки на участие в запросе цен, в случае, если в извещении о проведении запроса цен содержится указание на требование обеспечения такой заявки (платежное поручение, подтверждающее перечисление денежных средств в качестве обеспечения заявки на участие в запросе цен, или копия такого поручения);

по желанию участника иные сведения.

Порядок подачи заявок на участие в запросе цен

Любой участник закупки, в том числе участник закупки, которому не направлялся запрос цен, вправе подать только одну заявку на участие в запросе цен, внесение изменений в которую не допускается.

Участник закупки, подавший заявку на участие в запросе цен, вправе отозвать заявку в любое время до окончания срока подачи заявок на участие в запросе цен. Порядок и срок отзыва заявок на участие в запросе цен устанавливается в извещении о проведении запроса цен.

Заявка на участие в запросе цен подается участником закупки Заказчику в письменной форме в срок, указанный в извещении о проведении запроса цен.

Заявка на участие в запросе цен, поданная в срок, указанный в извещении о проведении запроса цен, регистрируется Заказчиком в Журнале регистрации заявок на участие в запросе цен. По требованию участника закупки, подавшего заявку на участие в запросе цен, Заказчик выдает расписку в получении заявки на участие в запросе цен с указанием даты и времени ее получения.

Проведение переговоров между Заказчиком или Комиссией и участником закупки в отношении, поданной им заявки на участие в запросе цен не допускается.

Заявки на участие в запросе цен, поданные после дня окончания срока подачи заявок на участие в запросе цен, указанного в извещении о проведении запроса цен, не рассматриваются и в день их поступления возвращаются участникам закупки, подавшим такие заявки.

В случае если после дня окончания срока подачи заявок на участие в запросе цен подана только одна заявка, Заказчик продлевает срок подачи заявок на участие в запросе цен не менее чем на три рабочих дня и в течение не более одного рабочего дня после дня окончания срока подачи заявок на участие в запросе цен, размещает на Официальном сайте извещение о продлении срока подачи таких заявок. При этом заявка, поданная в срок, указанный в извещении о проведении запроса цен, вскрывается и рассматривается одновременно с заявками, поданными в срок, указанный в извещении о продлении срока подачи заявок на участие в запросе цен.

Заявка на участие в запросе цен подается в запечатанном конверте. Вскрытие конверта осуществляется на заседании Комиссии.

Рассмотрение и оценка заявок на участие в запросе цен

Комиссия в срок, не превышающий пяти рабочих дней, следующих за днем окончания срока подачи заявок на участие в запросе цен, рассматривает заявки на соответствие их требованиям, установленным в извещении о проведении запроса цен, и оценивает заявки на участие в запросе цен по критерию цена договора.

Победителем в проведении запроса цен признается участник закупки, подавший заявку на участие в запросе цен, которая отвечает всем требованиям, установленным в извещении о проведении запроса цен и в которой указана наиболее низкая цена товаров, работ, услуг. При предложении наиболее низкой цены товаров, работ, услуг несколькими участниками закупки победителем в проведении запроса цен признается участник закупки, заявка на участие в запросе цен которого поступила ранее заявок на участие в запросе цен других участников закупки.

Комиссия отклоняет заявки на участие в запросе цен, если они не соответствуют требованиям, установленным в извещении о проведении запроса цен, или предложенная в заявках на участие в запросе цен цена товаров, работ, услуг превышает начальную (максимальную) цену договора, указанную в извещении о проведении запроса цен.

Результаты рассмотрения и оценки заявок на участие в запросе цен оформляются протоколом, который подписывается всеми присутствующими на заседании членами Комиссии.

Протокол рассмотрения и оценки заявок на участие в запросе цен в течении трёх рабочих дней, следующих за днём его подписания, размещается Заказчиком на Официальном сайте.

Протокол рассмотрения и оценки заявок на участие в запросе цен составляется в одном экземпляре, который остается у Заказчика. Заказчик в течение трех рабочих дней со дня подписания указанного протокола передает победителю в проведении запроса цен проект договора, который составляется путем включения в него условий исполнения договора, предусмотренных извещением о проведении запроса цен, и цены, предложенной победителем запроса цен в заявке на участие в запросе цен.

В случае если победитель в проведении запроса цен в срок, указанный в извещении о проведении запроса цен, не представил Заказчику подписанный проект договора на условиях, указанных в поданной участником закупки, с которым заключается договор, заявке на участие в запросе цен на участие в запросе цен и в извещении о проведении запроса цен, а также обеспечение исполнения договора в случае, если Заказчиком было установлено требование обеспечения исполнения договора, такой победитель признается уклонившимся от заключения договора.

В случае, если победитель в проведении запроса цен признан уклонившимся от заключения договора, Заказчик вправе обратиться в суд с иском о требовании о понуждении

победителя в проведении запроса цен заключить договор, а также о возмещении убытков, причиненных уклонением от заключения договора, либо заключить договор с участником закупки, предложение о цене договора которого содержит лучшее условие по цене договора, следующее после предложенного победителем в проведении запроса цен условия, если цена договора не превышает начальную (максимальную) цену договора, указанную в извещении о проведении запроса цен. При этом заключение договора для указанных участников закупки является обязательным. В случае уклонения указанных участников закупки от заключения договора Заказчик вправе обратиться в суд с иском о требовании о понуждении таких участников закупки заключить договор, а также о возмещении убытков, причиненных уклонением от заключения договора, осуществить повторный запрос цен.

Договор должен быть заключен Заказчиком не ранее десяти дней со дня размещения на Официальном сайте протокола рассмотрения и оценки заявок на участие в запросе цен и не позднее двадцати дней со дня подписания указанного протокола.

Запрос цен признается несостоявшимся в случае если:

подана только одна заявка на участие в запросе цен и в результате продления срока подачи заявок на участие в запросе цен дополнительно не представлена ни одна заявка на участие в запросе цен;

не подано ни одной заявки на участие в запросе цен;

на основании результатов рассмотрения Комиссией заявок на участие в запросе цен принято решение об отклонении всех заявок на участие в запросе цен или на основании результатов рассмотрения Комиссией заявок на участие в запросе цен участников закупки принято решение о допуске к участию в запросе цен единственного участника закупки, из всех подавших заявки.

Договор заключается на условиях, предусмотренных извещением о проведении запроса цен, по цене, предложенной в заявке на участие в запросе цен победителя в проведении запроса цен или в заявке на участие в запросе цен участника закупки, с которым заключается договор в случае уклонения победителя в проведении запроса цен от заключения договора.

При заключении договора по результатам проведенной закупки по цене, сниженной победителем или участником закупки, с которым заключается договор, на 30 (тридцать) и более процентов от начальной (максимальной) цены закупки, обязательно представление таким победителем или участником закупки, с которым заключается договор, обоснования снижения цены договора. В случае непредставления такого обоснования, победитель или участник закупки, с которым заключается договор, признаются уклонившимся от заключения договора.

В случаях, если запрос цен признается несостоявшимся, Заказчик продлевает срок подачи заявок на участие в запросе цен на четыре рабочих дня и в течение одного рабочего дня после даты окончания срока подачи таких заявок размещает в единой информационной системе извещение о продлении срока подачи таких заявок; отказывается от проведения повторного запроса цен, в случае если утрачена потребность в закупке; объявляет о проведении повторного запроса цен. При этом Заказчик вправе изменить условия запроса цен.

ИНФОРМАЦИОННАЯ КАРТА ЗАПРОСА ЦЕН/ИЗВЕЩЕНИЕ

В Информационной карте запроса цен содержится информация для данной конкретной закупки, которая уточняет, разъясняет и дополняет положения настоящей документации.

При возникновении противоречия между положениями Общей части документации и части «Информационная карта запроса цен», применяются положения части «Информационная карта запроса цен».

№ п/п	Наименование пункта	Текст пояснений
1	Заказчик, юридический адрес, контактное лицо, телефон, факс, адрес электронной почты	<p>Заказчик: Открытое акционерное общество «Ремонтно-строительное предприятие» Юридический адрес: Московская область, Подольский район, п.Кузнечики, ул. Октябрьский мост, 8а Почтовый адрес: 142133, Московская область, Подольский район, п.Кузнечики, ул. Октябрьский мост, 8а Контактное лицо: Веденков Дмитрий Витальевич тел. (4967) 65-82-64 (112 – планово-экономическое отделение), Контактное лицо по техническим вопросам и вопросам поставки товара: Шпаков Евгений Владимирович тел. (4967) 65-82-64 (116 – начальник участка) факс: (4967) 65-74-00 Адрес электронной почты: oaorsp@mail.ru</p>
2	Предмет договора	Поставка пункта коммерческого учета ПКУ (7 шт.)
3	Требования, установленные заказчиком, к качеству, техническим характеристикам товара, требования к их безопасности, к функциональным характеристикам товара, к размерам, упаковке, отгрузке товара и иные показатели, связанные с определением соответствия товара потребностям заказчика	<p>Качество и безопасность поставляемого товара должны соответствовать стандартам и нормам безопасности, действующим в Российской Федерации на данный вид продукции.</p> <p>Поставляемый Товар должен быть новым, год выпуска: не ранее 2016 г., не бывшим в использовании.</p> <p>Товар по своим техническим, функциональным характеристикам должен соответствовать потребностям заказчика, указанным в Опросных листах (Приложение №1)</p>
4	Требования к содержанию, форме, оформлению и составу заявки на участие в Запросе цен	<p>Заявка на участие в запросе цен должна содержать следующие сведения:</p> <ul style="list-style-type: none"> - наименование, сведения об организационно-правовой форме, о месте нахождения, почтовый адрес (для юридического лица), фамилия, имя, отчество(при наличии), паспортные данные, сведения о месте жительства (для физического лица), номер контактного телефона, адрес электронной почты участника закупки(при их наличии); - идентификационный номер налогоплательщика; - согласие участника закупки исполнить условия договора, указанные в извещении о проведении запроса цен; - цена товара, работы, услуги с указанием сведений о включенных или не включенных в нее расходах (расходы на перевозку, страхование, уплату таможенных пошлин, налогов, сборов и другие обязательные платежи); - копии документов, подтверждающих соответствие участника закупки требованиям, установленным в извещении о проведении запроса цен; - по желанию участника иные сведения. <p>Заявка на участие в запросе цен подается в запечатанном конверте. Вскрытие конверта осуществляется на заседании</p>

		Комиссии.
5	Требования к описанию участниками закупки поставляемого товара, который является предметом закупки, его функциональных характеристик (потребительских свойств), его количественных и качественных характеристик, требования к описанию участниками закупки выполняемой работы, оказываемой услуги, которые являются предметом закупки, их количественных и качественных характеристик;	<p>Описание участниками закупки объекта закупки (предмета запроса цен), в том числе: функциональных, технических и качественных характеристик, эксплуатационных характеристик объекта закупки (при необходимости), размеров, требований к упаковке и отгрузке товара и иных показателей, связанных с определением соответствия товара (работ, услуг) потребностям заказчика, осуществляется в соответствии с требованиями к предмету контракта, указанными в документации.</p> <p>При описании цифровых показателей характеристик товара (работ, услуг), в том числе условий гарантийного обслуживания, не допускается применение понятий «не более», «не менее», за исключением случаев, если заказчиком при описании показателей товара предусмотрены в соответствующем разделе позиции, которые не имеют конкретных значений и указание их допустимо в сопровождении словами «не более», «не менее»</p>
6	Место, условия и сроки (периоды) поставки товара, выполнение работ, оказания услуг	<p>Поставка товара осуществляется на объект, расположенный по адресу: Московская область, г/о Подольск, мкрн. Дубровицкий, п. Кузнечики, Октябрьский мост, 8а.</p> <p>Условия: Поставка осуществляется в соответствии с проектом договора.</p> <p>Срок поставки товара: в течении 10-ти рабочих дней со дня заключения договора.</p>
7	Сведения о начальной (максимальной) цене договора (цене лота), руб.	1 295 000,00 рублей (Один миллион двести девяносто пять тысяч рублей 00 коп.).
8	Форма, сроки и порядок оплаты товара, услуг	<p>Оплата осуществляется в безналичной форме</p> <ul style="list-style-type: none"> - авансирование не предусмотрено; - Платеж в размере 100 (Ста) % цены Договора, в течение 20 (Двадцати) банковских дней с момента подписания Покупателем товарной накладной и счета-фактуры.
9	Порядок формирования цены договора (цены лота) (с учетом или без учета расходов на перевозку, страхование, уплату таможенных пошлин, налогов и других обязательных платежей)	В цену договора включены: стоимость товара, расходы на страхование, на уплату таможенных пошлин, налогов, включая НДС, сборов, транспортные расходы, связанные с доставкой товара на объект, погрузочно-разгрузочные работы и другие обязательные платежи
10	Место, дата начала и окончания срока подачи заявок	<p>ОАО «РСП» Московская область, г/о Подольск, мкрн. Дубровицкий, п. Кузнечики, Октябрьский мост, д.8А</p> <p>с 12 февраля 2016 года по 25 февраля 2016 года 10:00 (время московское)</p>
11	Требования к участникам размещения заказа	<p>К участникам предъявляются следующие требования:</p> <ul style="list-style-type: none"> - отсутствие в реестрах недобросовестных поставщиков согласно федеральным законам № 94-ФЗ от 21.07.2005г., № 44-ФЗ от 05.04.2013 и № 223-ФЗ от 18.07.2011г.; - соответствие участников закупки требованиям, устанавливаемым в соответствии с законодательством РФ к лицам, осуществляющим поставки товаров, выполнение работ, оказание услуг, являющихся предметом закупки; - не проведение ликвидации участника закупки – юридического лица и отсутствие решения арбитражного суда о признании участника закупки – юридического лица, индивидуального предпринимателя банкротом и об открытии конкурсного

		<p>производства;</p> <ul style="list-style-type: none"> - не приостановление деятельности участника закупки в порядке, предусмотренном КоАП РФ, на день подачи заявки на участие в закупке. <p>Несоответствие Участника закупки и/или заявки Участника закупки требованиям документации о запросе цен является основанием для отклонения заявки Участника закупки. Отклоненные заявки не подлежат оценке и сопоставлению.</p>
12	Документы, представляемые участником в составе заявки на участие для подтверждения их соответствия установленным требованиям	<p>Заявка на участие в запросе цен должна содержать следующие сведения:</p> <ul style="list-style-type: none"> - наименование, сведения об организационно-правовой форме, о месте нахождения, почтовый адрес (для юридического лица), фамилия, имя, отчество(при наличии), паспортные данные, сведения о месте жительства (для физического лица), номер контактного телефона, адрес электронной почты участника закупки(при их наличии); - идентификационный номер налогоплательщика; - согласие участника закупки исполнить условия договора, указанные в извещении о проведении запроса цен; - цена товара, работы, услуги с указанием сведений о включенных или не включенных в нее расходах (расходы на перевозку, страхование, уплату таможенных пошлин, налогов, сборов и другие обязательные платежи); - копии документов, подтверждающих соответствие участника закупки требованиям, установленным в извещении о проведении запроса цен; - по желанию участника иные сведения.
13	Место и дата рассмотрения предложений участников закупки и подведения итогов закупки	<p>г/о Подольск, мкрн. Дубровицкий, п. Кузнечики, Октябрьский мост, д.8А 26 февраля 2016 года в 10:00</p>
14	Место и срок размещения протокола подведения итогов Запроса цен	<p>Общероссийский официальный сайт http://zakupki.gov.ru, и официальный сайт ОАО «РСП» rsp-podolsk.ru до 29 февраля 2016 года</p>
15	Размер обеспечения заявки	Не предусмотрено
16	Сведения о валюте, используемой для формирования цены договора и расчетов с поставщиками	Рубли РФ
17	Размер обеспечения исполнения договора, срок и порядок его предоставления	Не предусмотрено
18	Сведения о праве заказчика изменить количество товара, объем выполняемых работ	В соответствии с проектом договора
19	Перечень документов, подтверждающих соответствие товара, требованиям, установленным в соответствии с законодательством РФ, в случае, если в соответствии с законодательством РФ установлены требования к таким товарам, работам,	<p>Поставляемый товар должен иметь:</p> <ul style="list-style-type: none"> - сертификат соответствия; - руководство по эксплуатации на русском языке; - гарантийные документы с указанием гарантийных сроков от производителя и поставщика.

	услугам.	
20	Требования к сроку и (или) объему предоставления гарантий качества оказываемых услуг	Товар должен соответствовать законодательству, действующему на территории РФ для данного вида товаров. Сроки предоставления гарантий качества на товар – не менее 24 месяцев со дня ввода в эксплуатацию.
21	Привлечение субподрядчиков (соисполнителей)	Не допускается
22	Срок подписания договора участником, обязанным заключить договор	Договор должен быть заключен Заказчиком не ранее десяти дней со дня размещения на Официальном сайте протокола рассмотрения и оценки заявок на участие в запросе цен и не позднее двадцати дней со дня подписания указанного протокола.
23	Сведения о возможности проведения переторжки и порядок её проведения	Не предусмотрено
24	Возможность отказа заказчика от проведения Запроса цен	Извещение об отказе от проведения запроса цен размещается не позднее, чем за три дня до даты окончания срока подачи заявок на участие в запросе цен в порядке, установленном для Официального размещения на Официальном сайте извещения о проведении запроса цен.
25	Формы, порядок, дата начала и дата окончания срока предоставления участникам закупки разъяснений положений документации о закупке	Разъяснение участникам закупки положений документации не предоставляется
26	Срок, место и порядок предоставления документации о закупке, размер, порядок и сроки внесения платы, взимаемой заказчиком за предоставление документации, если такая плата установлена заказчиком, за исключением случаев предоставления документации в форме электронного документа	Документация о закупке в виде электронного документа доступна для ознакомления на сайте http://zakupki.gov.ru с момента публикации настоящего извещения. Получить документацию о закупке можно в рабочие дни с 8:00 до 12:00 (время московское) по адресу: 142133, Московская область, г/о Подольск, мкрн. Дубровицкий, п. Кузнечики, Октябрьский мост, д.8А. При этом получателю документации о закупке необходимо иметь при себе доверенность от имени участника и документ, удостоверяющий личность.

Приложение № 1
к информационной карте запроса цен

ОПРОСНЫЙ ЛИСТ

Опросные листы находятся в отдельно прикрепленных файлах к документации запроса цен.

Раздел: ОБРАЗЦЫ ФОРМ ОСНОВНЫХ ДОКУМЕНТОВ, ВКЛЮЧАЕМЫХ В ЗАЯВКУ НА УЧАСТИЕ В ЗАПРОСЕ ЦЕН

Форма 1.

Фирменный бланк участника

«___» _____ 20___ года № _____

ЗАЯВКА НА УЧАСТИЕ В ЗАПРОСЕ ЦЕН (ФОРМА 1)

Изучив извещение о проведении Запроса цен на право заключения договора на поставку товара для нужд Открытого Акционерного Общества «Ремонтно-строительное предприятие», на Общероссийском официальном сайте на сайте <http://zakupki.gov.ru/>, документацию запроса цен и принимая установленные в них требования и условия Запроса цен,

(полное наименование участника с указанием организационно-правовой формы)

зарегистрированное по адресу _____
(юридический адрес участника Запроса цен)

предлагает заключить договор на: _____
(предмет договора)

Срок поставки товара: _____

Настоящим подтверждаем, что против _____
(наименование участника) не проводится процедура ликвидации, не принято арбитражным судом решения о признании _____ (наименование участника) банкротом, деятельность _____ (наименование участника) не приостановлена, а также, что размер задолженности по начисленным налогам, сборам и иным обязательным платежам в бюджеты любого уровня или государственные внебюджетные фонды за прошедший календарный год не превышает ___ % _____ (значение указать цифрами и прописью) балансовой стоимости активов _____ (наименование участника) по данным бухгалтерской отчетности за последний завершенный отчетный период, на имущество не наложен арест по решению суда, административного органа.

В случае признания нас победителем Запроса цен мы берем на себя обязательства подписать со своей стороны договор в соответствии с требованиями документации Запроса цен и условиями нашей заявки в течение 3 (трех) рабочих дней с даты получения от заказчика проекта договора и представить все подписанные экземпляры договора заказчику.

В случае, если нашей заявке будет присвоен второй номер, а победитель Запроса цен будет признан уклонившимся от заключения договора с заказчиком, мы обязуемся подписать данный договор в соответствии с требованиями документации Запроса цен и условиями нашей заявки.

В соответствии с инструкциями, полученными от Вас в документации Запроса цен, информация по сути нашей заявки представлена в следующих документах, которые являются неотъемлемой частью нашей заявки:

№ п/п	Наименование документа [указываются документы, перечисленные в пункте 4 раздела 4 «Информационная карта»]	№ страницы	Число страниц
1.			
2.			
3.			
4.			
5.			
6.			
7.			

(Подпись уполномоченного представителя)

(ФИО и должность подписавшего)

М.П.

ИНСТРУКЦИИ ПО ЗАПОЛНЕНИЮ

1. Данные инструкции не следует воспроизводить в документах, подготовленных участником на участие в Запросе цен.

2. Заявку на участие в Запросе цен следует оформить на официальном бланке участника. Участник присваивает заявке дату и номер в соответствии с принятыми у него правилами документооборота.

3. Участник должен указать свое полное наименование (с указанием организационно-правовой формы) и юридический адрес.

4. Участник должен перечислить и указать объем каждого из прилагаемых к заявке документов, определяющих суть технико-коммерческого предложения участника Запроса цен.

Запрос цен на право заключения договора на _____

АНКЕТА УЧАСТНИКА ЗАПРОСА ЦЕН (Форма 2)

Участник Запроса цен: _____

№	Наименование	Сведения об участнике запроса цен
1.	Фирменное наименование (полное и сокращенное наименования организации либо Ф.И.О. участника – физического лица, в том числе зарегистрированного в качестве индивидуального предпринимателя)	
2.	Организационно - правовая форма	
3.	Свидетельство о внесении в Единый государственный реестр юридических лиц/индивидуальных предпринимателей (дата и номер, кем выдано) либо паспортные данные для участника – физического лица	
4.	ИНН	
5.	Юридический адрес (страна, адрес)	
6.	Почтовый адрес (страна, адрес)	
7.	Фактическое местоположение	
8.	Телефоны (с указанием кода города)	
9.	Факс (с указанием кода города)	
10.	Адрес электронной почты	

(Подпись уполномоченного представителя)

(ФИО и должность подписавшего)

М.П.

ИНСТРУКЦИИ ПО ЗАПОЛНЕНИЮ

1. Данные инструкции не следует воспроизводить в документах, подготовленных участником на участие в запросе цен.
2. Участник приводит номер и дату заявки, приложением к которой является данная анкета участника запроса цен.
3. Участник указывает свое фирменное наименование (в т.ч. организационно-правовую форму).
4. Заполненная участником анкета должна содержать все сведения, указанные в таблице. В случае отсутствия каких-либо данных указать слово «нет».

(ПРОЕКТ) ДОГОВОР N ____

г. Подольск

от «__» _____ 2016 г.

Открытое Акционерное Общество «Ремонтно-строительное предприятие», именуемое в дальнейшем **Заказчик**, в лице генерального директора Белевцева Александра Рудольфовича, действующего на основании Устава, с одной стороны, и _____ именуемое в дальнейшем **Поставщик**, в лице _____, действующего на основании _____, с другой стороны, совместно именуемые в дальнейшем стороны, с соблюдением требований Федерального закона от 18.07.2011г. № 223-ФЗ «О закупках товаров, работ, услуг отдельными видами юридических лиц», на основании результатов размещения заказа путем проведения Запроса цен (протокол № ____ от __ 2016 г.), заключили настоящий договор о нижеследующем

1. ПРЕДМЕТ ДОГОВОРА

1.1. По настоящему договору Поставщик обязуется поставить Заказчику **пункты коммерческого учета ПКУ (7 шт.)**, (далее - **Товар**) в соответствии с опросным листом (Приложение № 1) и со спецификацией технических характеристик (Приложение № 2) к настоящему договору, в сроки и на условиях поставки, предусмотренные в договоре, а Заказчик обязуется принять поставленный Товар и уплатить за него цену, предусмотренную в пункте 2.1. настоящего договора.

2. ЦЕНА ДОГОВОРА И ПОРЯДОК РАСЧЕТОВ

2.1. Общая сумма (цена) договора составляет _____ (_____) руб., в том числе НДС (18 %) _____ руб.

Цена договора является твердой и может изменяться исключительно в случаях, предусмотренных Федеральным законом «О закупках товаров, работ, услуг отдельными видами юридических лиц» № 223-ФЗ от 18.07.2011 г.

В цену договора включены: стоимость товара, расходы на страхование, на уплату таможенных пошлин, налогов, включая НДС, сборов, транспортные расходы, связанные с доставкой товара на объект и другие обязательные платежи.

2.2. Оплата Товара производится за счет прибыли предприятия, полученной в результате осуществления регулируемой деятельности (услуги по передаче электрической энергии)

2.3. Авансирование не предусмотрено

2.4. Расчет (оплата) 100% стоимости за фактически поставленный Товар производится Заказчиком в течение 20 (Двадцати) банковских дней со дня подписания товарных накладных, при соответствии надлежащему качеству на основании счетов-фактур.

3. ПРАВА И ОБЯЗАННОСТИ СТОРОН

3.1. Поставщик обязан:

3.1.1. Осуществить поставку Заказчику Товара надлежащего качества. Срок поставки товара – в течении 10-ти рабочих дней со дня заключения договора.

3.1.2. Осуществить поставку Товара автотранспортом и за свой счет по адресу: Московская область, Подольский район, п. Кузнечики, ул. Октябрьский мост, 8а.

3.1.3. Передать Заказчику Товар свободный от любых прав третьих лиц.

3.1.4. Одновременно с передачей Товара предоставить Заказчику сертификат соответствия на товар, руководство по эксплуатации на русском языке, гарантийные

документы с указанием гарантийных сроков от производителя и поставщика, а также документы, подтверждающие проведение испытания оборудования товара.

3.1.5. Осуществлять гарантийное обслуживание Товара: выезд на место нахождения Товара в течение 3 дней с момента получения заявки Заказчика. Расходы на обслуживание Товара в гарантийный срок несет Поставщик в пределах гарантийных обязательств.

3.1.6. Выполнять другие обязанности, предусмотренные действующим гражданским законодательством РФ.

3.2. Заказчик обязан:

3.2.1. Оплатить Товар в порядке и сроки, предусмотренные настоящим договором

4. КАЧЕСТВО ТОВАРА

4.1. Поставляемый Товар должен быть новым, произведенным не ранее 2016 года, не бывшим в эксплуатации.

4.2. Качество и безопасность поставляемого товара должны соответствовать стандартам и нормам безопасности, действующим в Российской Федерации на данный вид продукции.

4.3. В случае поставки Товара ненадлежащего качества Заказчик вправе по своему выбору потребовать:

- соразмерного уменьшения цены;
- безвозмездной замены некачественного Товара в течение 14 календарных дней после извещения Поставщика Заказчиком.

4.4. В случае существенного нарушения требований к качеству Товара (обнаружения неустранимых недостатков; недостатков, которые не могут быть устранены без несоразмерных расходов или затрат времени, или выявляются неоднократно; проявляются вновь после их устранения, и других подобных недостатков) Заказчик вправе по своему выбору:

- отказаться от исполнения договора и потребовать возврата уплаченной цены;
- потребовать замены Товара ненадлежащего качества Товаром, соответствующим договору.

4.5. Поставщик отвечает за недостатки Товара, если не докажет, что недостатки Товара возникли после его передачи Заказчику вследствие нарушения Заказчиком инструкции по эксплуатации и хранению Товара либо действий третьих лиц, либо непреодолимой силы.

4.6. Требования, связанные с недостатками Товара, могут быть предъявлены Заказчиком, если недостатки обнаружены в течение гарантийного срока.

Гарантийный срок на Товар составляет _____ месяцев. Гарантийный срок начинается течь с момента ввода Товара в эксплуатацию.

4.7. Выезд по заявке Заказчика для осуществления гарантийного обслуживания и ремонта в течение 3-х суток с момента поступления заявки.

5. КОЛИЧЕСТВО ТОВАРА

5.1. В случае поставки Товара Заказчику в меньшем количестве (неполной комплектностью), чем предусмотрено в Приложении №1 к настоящему договору Заказчик вправе по своему выбору:

- потребовать поставить недостающее количество Товара;
- отказаться от переданного Товара и от его оплаты и потребовать возврата уплаченной денежной суммы.

5.2. Не заказанный Заказчиком Товар не поставляется и не принимается Заказчиком.

6. УПАКОВКА И МАРКИРОВКА ТОВАРА

6.1. Товар должен быть маркирован и упакован в тару (упаковку), обеспечивающую его сохранность при перевозке и хранении, в соответствии с требованиями действующих нормативных документов в Российской Федерации на данный вид продукции.

6.2. В случае передачи Товара с маркировкой, не соответствующей требованиям действующих нормативных документов, или без нее Заказчик вправе потребовать от Поставщика заменить Товар на маркированный согласно вышеуказанным требованиям.

7. ПЕРЕДАЧА И ПРИЕМКА ТОВАРА

7.1. Поставщик обязан передать Товар Заказчику согласно п.3.1 настоящего договора.

Товар передается полной комплектностью в соответствии с Приложением № 1 к настоящему договору.

7.2. Поставщик считается выполнившим свои обязательства по передаче Товара после подписания уполномоченными представителями сторон товарной накладной и представления документов, предусмотренных п. 3.1.4. настоящего договора.

7.3. Заказчик обязан принять переданный ему Товар, за исключением случаев, когда он вправе потребовать замены или возврата Товара.

7.4. Товар считается переданным Поставщиком и принятым Заказчиком если:

- качество Товара соответствует требованиям, установленным в разделе 4 настоящего договора.

- Товар передан полной комплектностью в соответствии с п.7.1 настоящего раздела.

7.5. Риск случайной гибели на Товар переходят к Заказчику с момента принятия им Товара и подписания уполномоченными представителями сторон товарной накладной. С указанного момента Поставщик считается выполнившим свою обязанность по передаче Товара.

7.6. В остальном стороны при приемке Товара по количеству и качеству руководствуются требованиями Инструкции "О порядке приемки Товара производственно-технического назначения и Товаров народного потребления по количеству", утвержденной постановлением Госарбитража при Совете Министров СССР от 15 июня 1965 г. N П-6, с посл. изм. и доп., и по качеству в соответствии с требованиями Инструкции "О порядке приемки Товара производственно-технического назначения и Товаров народного потребления по качеству", утвержденной постановлением Госарбитража СССР от 25 апреля 1966 г. N П-7, с посл. изм. и доп., с учетом положений, урегулированных настоящим договором.

8. ОТВЕТСТВЕННОСТЬ СТОРОН

8.1. Сторона, не исполнившая или ненадлежащим образом исполнившая обязательства по настоящему договору, обязана возместить другой стороне причиненные таким неисполнением убытки.

8.2. В случае просрочки передачи Поставщиком Товара в срок, предусмотренный пунктом 3.1.1 настоящего договора, Поставщик уплачивает Заказчику пеню в размере 0,1 % от стоимости не переданной партии Товара за каждый день просрочки.

8.3. Уплата неустойки не освобождает Поставщика от обязанности устранения допущенных им нарушений.

8.4. За нарушение Заказчиком обязательств, предусмотренных настоящим договором Поставщик вправе потребовать с Заказчика уплаты неустойки за несвоевременную оплату по вине о Заказчика принятого товара в размере 1/300 (одной трехсотой) действующей на день уплаты пени ставки рефинансирования Центрального банка РФ от суммы просроченной оплаты за каждый день просрочки.

8.5. Во всем остальном, что не предусмотрено договором стороны несут ответственность в соответствии с действующим законодательством РФ.

9. ОБСТОЯТЕЛЬСТВА НЕПРЕОДОЛИМОЙ СИЛЫ

9.1. Стороны освобождаются от ответственности за частичное или полное неисполнение своих обязательств по настоящему договору, если их исполнению препятствует чрезвычайное и непредотвратимое при данных условиях обстоятельство (непреодолимая сила).

9.2. При возникновении обстоятельств непреодолимой силы, препятствующих исполнению обязательств по настоящему договору одной из сторон, она обязана оповестить другую сторону не позднее 10 дней с момента возникновения таких обстоятельств, при этом срок выполнения обязательств по настоящему договору переносится соразмерно времени, в течение которого действовали такие обстоятельства.

10. СРОК ДЕЙСТВИЯ, ПОРЯДОК ИЗМЕНЕНИЯ И РАСТОРЖЕНИЯ ДОГОВОРА

10.1. Настоящий договор считается заключенным после подписания его Сторонами.

10.2. Договор действует до полного исполнения сторонами своих обязательств по настоящему договору или до расторжения настоящего договора.

10.3. Настоящий договор с учетом требований Федерального закона «О закупках товаров, работ, услуг отдельными видами юридических лиц», может быть расторгнут или изменен:

- по соглашению сторон, совершенному в письменной форме, за подписью уполномоченных лиц сторон;
- на основании вынесенного в установленном порядке решения судебного органа.

11. РАЗРЕШЕНИЕ СПОРОВ

11.1. Все споры и разногласия, которые могут возникнуть между сторонами по вопросам, не нашедшим своего разрешения в тексте данного договора, будут разрешаться путем переговоров на основе действующего законодательства.

11.2. При неурегулировании в процессе переговоров спорных вопросов, споры разрешаются в Арбитражном суде Московской области в порядке, установленном действующим законодательством.

12. ДОПОЛНИТЕЛЬНЫЕ УСЛОВИЯ И ЗАКЛЮЧИТЕЛЬНЫЕ ПОЛОЖЕНИЯ

12.1. Все изменения и дополнения к настоящему договору действительны, если они оформлены в виде дополнительного соглашения и подписаны уполномоченными на то представителями сторон.

12.2. Все уведомления и сообщения должны направляться в письменной форме.

12.3. Настоящий договор, совершенный с факсимильным воспроизведением подписей сторон имеет юридическую силу, с обязательным последующим оформлением договора оригиналами подписей сторон и печатей.

12.4. Во всем остальном, что не предусмотрено настоящим договором, стороны руководствуются действующим законодательством.

12.5. Настоящий договор составлен в двух подлинных экземплярах по одному для каждой из сторон.

12.6. Все приложения к настоящему договору являются его неотъемлемой частью.

Приложения к договору:

Приложение № 1 (Опросные листы);

Приложение № 2 (Спецификация технических характеристик).

13. АДРЕСА И БАНКОВСКИЕ РЕКВИЗИТЫ СТОРОН

ЗАКАЗЧИК:
ОАО «РСП»

ПОСТАВЩИК:

142132, Московская область, г/о Подольск,
мкрн. Дубровицкий, пос. Кузнечики,
Октябрьский мост, 8а
ИНН 5074114756 КПП 507401001
ПАО БАНК «ВОЗРОЖДЕНИЕ» г. Москва
р/с 40702810204000141396
к/с 30101810900000000181
БИК 044525181

14. ПОДПИСИ СТОРОН

ЗАКАЗЧИК:

Генеральный директор ОАО «РСР»

_____ **А.Р.Белевцев**

ПОСТАВЩИК:

Спецификация технических характеристик

№№ п/п	Наименование товара	Технические характеристики товара	Количество (шт.)	Цена товара за единицу, руб.	Общая цена договора (руб.)
	ИТОГО:			X	

ЗАКАЗЧИК:
Генеральный директор ОАО «РСП»

_____ **А.Р.Белевцев**

ПОСТАВЩИК:

Извещение о проведении закупки
(в редакции № 1 от 11.02.2016)

Номер извещения: 31603308558
Наименование закупки: Поставка ПКУ (7 шт.)
Способ проведения закупки: Запрос цен
Заказчик
Наименование организации: Открытое акционерное общество "Ремонтно-строительное предприятие"
Место нахождения: 142133, Московская, Октябрьский мост, дом 8А
Почтовый адрес: 142133, Московская, Подольский, Октябрьский мост, дом 8А
Контактная информация
Ф.И.О: Веденков Дмитрий
Адрес электронной почты: oaorsp@mail.ru
Телефон: +7 (496) 7658264
Факс: +7 (496) 7657400
Предмет договора
Лот №1
Сведения о позиции плана закупки: План закупки № 2150138236, позиция плана 107
Предмет договора: Поставка ПКУ (7 шт.)
Начальная (максимальная) цена договора: 1 295 000.00 Российский рубль
Информация о товаре, работе, услуге:

№	Классификация по ОКПД2	Классификация по ОКВЭД2	Ед. измерения	Количество (Объем)	Дополнительные сведения
1	27.12.1 Устройства для коммутации или защиты электрических цепей на напряжение более 1 кВ	27.12 Производство электрической распределительной и регулирующей аппаратуры	Штука	7.00	Высоковольтное оборудование

Место поставки товара, выполнения работ, оказания услуг для лота №1

Место поставки (адрес): Московская область, г/о Подольск, мкрн. Дубровицкий, п. Кузнечики, Октябрьский мост, 8а

Информация о документации по закупке

Срок предоставления документации: с 12.02.2016 по 18.02.2016

Место предоставления документации: Московская область, г/о Подольск, мкрн. Дубровицкий, п. Кузнечики, Октябрьский мост, 8а

Порядок предоставления документации: В соответствии с закупочной документацией
Официальный сайт, на котором размещена www.zakupki.gov.ru

Извещение о проведении закупки

документация:

Размер, порядок и сроки внесения платы за предоставление документации по закупке

Размер платы: Плата не требуется

Информация о порядке проведения закупки

Дата и время окончания подачи заявок (по
местному времени): 18.02.2016 10:00

Рассмотрение заявок

Дата и время (по местному времени): 19.02.2016 10:00

Место: Московская область, г/о Подольск, мкрн.
Дубровицкий, п. Кузнечики, Октябрьский
мост, 8а

Подведение итогов

Дата и время (по местному времени): 19.02.2016 10:00

Место: Московская область, г/о Подольск, мкрн.
Дубровицкий, п. Кузнечики, Октябрьский
мост, 8а

ОПРОСНЫЙ ЛИСТ ПКУ-10

на Пункт Коммерческого Учета электроэнергии

Количество однотипных ПКУ-(6)10 (шт):	1шт.	
Номинальное напряжение, кВ:	6кВ	
Схема подключения счетчика:	ЗТН+ЗТТ	
Расположение ПКУ	на опоре (тип)	СВ-110
Марка трансформаторов тока :	ТОЛ-10	
Коэффициент трансформации:	10/5	
Класс точности вторичной обмотки для измерения:	0,5	
Марка трансформаторов напряжения:	З*ЗНОЛП	
Длина соединительного кабеля:	8м.	
ОПН, количество на один ПКУ-10:	3шт.	
Счетчик Меркурий 230 ART-00 PQCRSIGDN	Да	
Доставка: Московская область	Да	
Адрес доставки: п. Кузнечики ул. Октябрьский мост д.8а		
Сведения для оформления поставки: (заполнять обязательно)		
Организация:	ОАО "РСП"	
Объект:	СНТ Ворсино-2 КТП-283	
Контактное лицо (должность, телефон, факс, e-mail):	8-926-779-11-20	
Подпись ответственного за заполнение опросного листа	 /Шпаков Е.В.	

ОПРОСНЫЙ ЛИСТ ПКУ-10

на Пункт Коммерческого Учета электроэнергии

Количество однотипных ПКУ-(6)10 (шт):

Номинальное напряжение, кВ:

Схема подключения счетчика:

Расположение ПКУ

Марка трансформаторов тока :

Коэффициент трансформации:

Класс точности вторичной обмотки для измерения:

Марка трансформаторов напряжения:

Длина соединительного кабеля:

ОПН, количество на один ПКУ-10:

Счетчик Меркурий 230 ART-00 PQCRSIGDN

Доставка: Московская область

Адрес доставки: п. Кузнечики ул. Октябрьский мост д.8а

Сведения для оформления поставки: (заполнять обязательно)

Организация:

Объект:

Контактное лицо (должность, телефон, факс, e-mail):

Подпись ответственного за заполнение опросного листа

ОПРОСНЫЙ ЛИСТ ПКУ-10

на Пункт Коммерческого Учета электроэнергии

Количество однотипных ПКУ-(6)10 (шт):	1шт.
Номинальное напряжение, кВ:	10кВ
Схема подключения счетчика:	ЗТН+ЗТТ
Расположение ПКУ	на опоре (тип) СВ-110
Марка трансформаторов тока :	ТОЛ-10
Коэффициент трансформации:	10/5
Класс точности вторичной обмотки для измерения:	0,5
Марка трансформаторов напряжения:	3*ЗНОЛП
Длина соединительного кабеля:	8м.
ОПН, количество на один ПКУ-10:	3шт.
Счетчик Меркурий 230 ART-00 PQCRSIGDN	Да
Доставка: Московская область	Да

Адрес доставки: п. Кузнечики ул. Октябрьский мост д.8а

Сведения для оформления поставки: (заполнять обязательно)

Организация: _____ ОАО "РСП"

Объект: _____ СНТ Строитель-91 КТП-97

Контактное лицо (должность, телефон, факс, e-mail): _____ 8-926-779-11-20

Подпись ответственного за заполнение опросного листа _____ /Шпаков Е.В.

ОПРОСНЫЙ ЛИСТ ПКУ-10

на Пункт Коммерческого Учета электроэнергии

Количество однотипных ПКУ-(6)10 (шт):	1шт.
Номинальное напряжение, кВ:	10кВ
Схема подключения счетчика:	ЗТН+ЗТТ
Расположение ПКУ на опоре (тип)	СВ-110
Марка трансформаторов тока :	ТОЛ-10
Коэффициент трансформации:	10/5
Класс точности вторичной обмотки для измерения:	0,5
Марка трансформаторов напряжения:	3*ЗНОЛП
Длина соединительного кабеля:	8м.
ОПН, количество на один ПКУ-10:	3шт.
Счетчик Меркурий 230 ART-00 PQCRSIGDN	Да
Доставка: Московская область	Да
Адрес доставки: п. Кузнечики ул. Октябрьский мост д.8а	
Сведения для оформления поставки: (заполнять обязательно)	
Организация:	ОАО "РСР"
Объект:	СНТ Керамик КТП-1345
Контактное лицо (должность, телефон, факс, e-mail):	8-926-779-11-20
Подпись ответственного за заполнение опросного листа	 /Шпаков Е.В.

ОПРОСНЫЙ ЛИСТ ПКУ-10

на Пункт Коммерческого Учета электроэнергии

Количество однотипных ПКУ-(6)10 (шт):	1шт.
Номинальное напряжение, кВ:	10кВ
Схема подключения счетчика:	ЗТН+ЗТТ
Расположение ПКУ	на опоре (тип) СВ-110
Марка трансформаторов тока :	ТОЛ-10
Коэффициент трансформации:	30/5
Класс точности вторичной обмотки для измерения:	0,5
Марка трансформаторов напряжения:	З*ЗНОЛП
Длина соединительного кабеля:	8м.
ОПН, количество на один ПКУ-10:	3шт.
Счетчик Меркурий 230 ART-00 PQCRSIGDN	Да
Доставка: Московская область	Да
Адрес доставки: п. Кузнечики ул. Октябрьский мост д.8а	
Сведения для оформления поставки: (заполнять обязательно)	
Организация:	ОАО "РСП"
Объект:	СНТ Лесной КТП-939.1,939
Контактное лицо (должность, телефон, факс, e-mail):	8-926-779-11-20
Подпись ответственного за заполнение опросного листа	 /Шпаков Е.В.

ОПРОСНЫЙ ЛИСТ ПКУ-10

на Пункт Коммерческого Учета электроэнергии

Количество однотипных ПКУ-(6)10 (шт):	1шт.
Номинальное напряжение, кВ:	10кВ
Схема подключения счетчика:	3ТН+3ТТ
Расположение ПКУ	на опоре (тип) СВ-110
Марка трансформаторов тока :	ТОЛ-10
Коэффициент трансформации:	75/5
Класс точности вторичной обмотки для измерения:	0,5
Марка трансформаторов напряжения:	3*ЗНОЛП
Длина соединительного кабеля:	8м.
ОПН, количество на один ПКУ-10:	3шт.
Счетчик Меркурий 230 ART-00 PQCRSIGDN	Да
Доставка: Московская область	Да
Адрес доставки: п. Кузнечики ул. Октябрьский мост д.8а	
Сведения для оформления поставки: (заполнять обязательно)	
Организация:	ОАО "РСП"
Объект:	СНТ Квант, СНТ Березка КТП-1351,121
Контактное лицо (должность, телефон, факс, e-mail):	8-926-779-11-20
Подпись ответственного за заполнение опросного листа	 /Шпаков Е.В.

ОПРОСНЫЙ ЛИСТ ПКУ-10

на Пункт Коммерческого Учета электроэнергии

Количество однотипных ПКУ-(6)10 (шт):	1шт.
Номинальное напряжение, кВ:	10кВ
Схема подключения счетчика:	ЗТН+ЗТТ
Расположение ПКУ на опоре (тип)	СВ-110
Марка трансформаторов тока :	ТОЛ-10
Коэффициент трансформации:	75/5
Класс точности вторичной обмотки для измерения:	0,5
Марка трансформаторов напряжения:	З*ЗНОЛП
Длина соединительного кабеля:	8м.
ОПН, количество на один ПКУ-10:	3шт.
Счетчик Меркурий 230 ART-00 PQCRSIGDN	Да
Доставка: Московская область	Да
Адрес доставки: п. Кузнечики ул. Октябрьский мост д.8а	
Сведения для оформления поставки: (заполнять обязательно)	
Организация:	ОАО "РСП"
Объект:	д. Яковлево Фид.17
Контактное лицо (должность, телефон, факс, e-mail):	8-926-779-11-20
Подпись ответственного за заполнение опросного листа	 /Шпаков Е.В.

Открытое Акционерное Общество «Ремонтно-строительное предприятие»

Адрес: 142132, Московская область, г/о Подольск, мкрн. Дубровицкий, п. Кузнечики, Октябрьский мост, 8а
тел.: 8(4967) 65-82-64, 65-82-55, факс 65-74-00, электр. почта: oaorsp@mail.ru
ИНН 5074114756 КПП 507401001 р/с.40702810204000141396 в ПАО БАНК «ВОЗРОЖДЕНИЕ» г. Москва
БИК 044525181 кор./счет 30101810900000000181

ПРОТОКОЛ № 31603308558

РАССМОТРЕНИЯ ЗАЯВОК И ПОДВЕДЕНИЯ ИТОГОВ ЗАПРОСА ЦЕН
№ 31603308558 НА ПРАВО ЗАКЛЮЧЕНИЯ ДОГОВОРА НА ПОСТАВКУ ПКУ (7 шт.)

г. Подольск

«26» февраля 2016 года

На заседании закупочной комиссии по рассмотрению и оценке заявок на участие в запросе цен присутствовали:

Председатель комиссии:	Бабаев С.А.
Члены комиссии:	Козишникова В.А. Назаренко А.Н. Мишкина З.И. Морозов А.Ю.
Секретарь комиссии:	Веденков Д.В.

В состав единой комиссии входит 6 человек. Заседание проводится в присутствии 5-ти членов комиссии. Кворум имеется. Комиссия правомочна.

Заказчик – Открытое Акционерное Общество «Ремонтно-строительное предприятие»

Сведения о заказчике – адрес: 142133, Московская область, г/о Подольск, мкрн. Дубровицкий, п. Кузнечики, Октябрьский мост, 8а.
тел.: 8(4967) 65-82-64, 65-82-55, факс 65-74-00, электр. почта: oaorsp@mail.ru

Место, дата проведения процедуры – рассмотрение и оценка заявок осуществлялось по адресу: Московская область, г/о Подольск, мкрн. Дубровицкий, п. Кузнечики, Октябрьский мост, 8а.

Адрес размещения заказа: <http://zakupki.gov.ru>

Рассмотрение и оценка заявок начались 26 февраля 2016 г. в 10-00 по местному времени.

Предмет запроса цен – Поставка ПКУ (7 шт.)

Начальная цена договора – 1 295 000,00 рублей (Один миллион двести девяносто пять тысяч рублей 00 коп.)

На участие в запросе цен поступила: 1 (Одна) заявка.

Номер заявки	Наименование участника	Предложенная сумма договора	Дата и время поступления заявки
1	ООО ПКФ «Электрощит»	1 246 392,00	16.02.2016 г. в 12:05

По итогам рассмотрения заявок путем голосования принято решение о соответствии предъявляемым требованиям:

1. ООО ПКФ «Электрощит»

Члены комиссии	Ф.И.О.	«За» принятие решения	«Против» принятия решения
Председатель комиссии	Бабаев С.А.	за	

Члены комиссии:	Назаренко А.Н.	за	
	Козишникова В.А.	за	
	Мишкина З.И.	за	
	Морозов А.Ю.	за	

По итогам рассмотрения заявок на участие в запросе цен путем голосования принято решение о признании победителем Общество с ограниченной ответственностью производственно-коммерческая фирма "Электрощит".

Сведения о победителе запроса цен:

Полное фирменное наименование	Общество с ограниченной ответственностью производственно-коммерческая фирма "Электрощит"
Сокращенное наименование	ООО ПКФ "Электрощит"
Сведения об организационно-правовой форме	Общество с ограниченной ответственностью
Сведения о месте нахождения	394028, г. Воронеж, ул. Гаражный тупик, д. 8
Почтовый адрес	394028, г. Воронеж, ул. Гаражный тупик, д. 8
Номер контактного телефона	7-473-2394600
ИНН	3663048933

Сведения об участнике, предложившем лучшую цену после победителя:

Заседание комиссии окончено 26 февраля 2016 г. в 10 часов 00 минут по местному времени.

Протокол подписан присутствующими на заседании членами единой комиссии:

Председатель комиссии

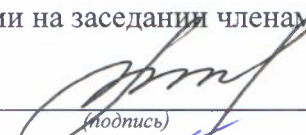
 (подпись) Бабаев С.А.

Члены комиссии:

 (подпись) Козишникова В.А.

 (подпись) Назаренко А.Н.

 (подпись) Мишкина З.И.

 (подпись) Морозов А.Ю.

Секретарь комиссии:

 (подпись) Веденков Д.В.

«УТВЕРЖДАЮ»

Генеральный директор ОАО «РСП»

_____ А.Р.Белевцев

ДОКУМЕНТАЦИЯ ЗАПРОСА ЦЕН

**На право заключения договора на поставку
Опор железобетонных
для Открытого акционерного общества
«Ремонтно-строительное предприятие»**

Подольск, 2016 г.

ПРИГЛАШЕНИЕ К УЧАСТИЮ В ЗАПРОСЕ ЦЕН

Настоящим приглашаются к участию в запросе цен, полная информация о котором указана в Разделе «Информационная карта запроса цен» настоящей документации, любые юридические лица независимо от организационно-правовой формы, формы собственности, места нахождения и места происхождения капитала, или любые физические лица, в том числе индивидуальные предприниматели.

Заинтересованные лица могут получить полный комплект документации запроса цен на Общероссийском официальном сайте <http://zakupki.gov.ru>, единой автоматизированной системе управления закупками <http://easuz.mosreg.ru/easuz223/> и официальном сайте ОАО «РСП» rsp-podolskrm.ru

Настоящая документация подготовлена в соответствии с Федеральным законом № 223-ФЗ, Положением о закупке, утвержденным в соответствии с Постановлением Правительства Московской области от 19.08.2014 № 666/31 «О мерах по реализации Федерального закона от 18.07.2011 № 223-ФЗ «О закупках товаров, работ, услуг отдельными видами юридических лиц» в Московской области» в редакции на дату размещения извещения о проведении закупки на Официальном сайте, а также иными нормативными правовыми актами, регулирующими отношения, связанные с осуществлением закупок, в целях повышения эффективности, результативности осуществления закупок товаров, работ, услуг.

В части, прямо не урегулированной законодательством Российской Федерации, проведение закупки регулируется настоящей Документацией.

Запрос цен

Под запросом цен понимается способ закупок, при котором информация о потребностях в товарах, работах, услугах для нужд Заказчика сообщается неограниченному кругу лиц путем размещения на Официальном сайте извещения о проведении запроса цен и победителем, в котором Комиссия признает участника закупки, предложившего наиболее низкую цену договора.

Запрос цен не является конкурсом либо аукционом. Таким образом, данный способ закупки не накладывает на Заказчика соответствующего объема гражданско-правовых обязательств по обязательному заключению договора с победителем запроса цен или иным его участником.

Заказчик, официально разместивший на Официальном сайте извещение о проведении запроса цен, вправе отказаться от его проведения. Извещение об отказе от проведения запроса цен размещается не позднее, чем за три дня до даты окончания срока подачи заявок на участие в запросе цен в порядке, установленном для Официального размещения на Официальном сайте извещения о проведении запроса цен.

Требования, предъявляемые к заявке на участие в запросе цен

Заявка на участие в запросе цен должна содержать следующие сведения:

наименование, сведения об организационно-правовой форме, о месте нахождения, почтовый адрес (для юридического лица), фамилия, имя, отчество(при наличии), паспортные данные, сведения о месте жительства (для физического лица), номер контактного телефона, адрес электронной почты участника закупки(при их наличии);

идентификационный номер налогоплательщика;

согласие участника закупки исполнить условия договора, указанные в извещении о проведении запроса цен и информационной карте запроса цен;

цена товара, работы, услуги с указанием сведений о включенных или не включенных в нее расходах (расходы на перевозку, страхование, уплату таможенных пошлин, налогов, сборов и другие обязательные платежи);

копии документов, подтверждающих соответствие участника закупки требованиям, установленным в извещении о проведении запроса цен и информационной карте запроса цен;

документы, подтверждающие внесение денежных средств в качестве обеспечения заявки на участие в запросе цен, в случае, если в извещении о проведении запроса цен содержится указание на требование обеспечения такой заявки (платежное поручение, подтверждающее перечисление денежных средств в качестве обеспечения заявки на участие в запросе цен, или копия такого поручения);

по желанию участника иные сведения.

Порядок подачи заявок на участие в запросе цен

Любой участник закупки, в том числе участник закупки, которому не направлялся запрос цен, вправе подать только одну заявку на участие в запросе цен, внесение изменений в которую не допускается.

Участник закупки, подавший заявку на участие в запросе цен, вправе отозвать заявку в любое время до окончания срока подачи заявок на участие в запросе цен. Порядок и срок отзыва заявок на участие в запросе цен устанавливается в извещении о проведении запроса цен.

Заявка на участие в запросе цен подается участником закупки Заказчику в письменной форме в срок, указанный в извещении о проведении запроса цен.

Заявка на участие в запросе цен, поданная в срок, указанный в извещении о проведении запроса цен, регистрируется Заказчиком в Журнале регистрации заявок на участие в запросе цен. По требованию участника закупки, подавшего заявку на участие в запросе цен, Заказчик выдает расписку в получении заявки на участие в запросе цен с указанием даты и времени ее получения.

Проведение переговоров между Заказчиком или Комиссией и участником закупки в отношении, поданной им заявки на участие в запросе цен не допускается.

Заявки на участие в запросе цен, поданные после дня окончания срока подачи заявок на участие в запросе цен, указанного в извещении о проведении запроса цен, не рассматриваются и в день их поступления возвращаются участникам закупки, подавшим такие заявки.

В случае если после дня окончания срока подачи заявок на участие в запросе цен подана только одна заявка, Заказчик продлевает срок подачи заявок на участие в запросе цен не менее чем на три рабочих дня и в течение не более одного рабочего дня после дня окончания срока подачи заявок на участие в запросе цен, размещает на Официальном сайте извещение о продлении срока подачи таких заявок. При этом заявка, поданная в срок, указанный в извещении о проведении запроса цен, вскрывается и рассматривается одновременно с заявками, поданными в срок, указанный в извещении о продлении срока подачи заявок на участие в запросе цен.

Заявка на участие в запросе цен подается в запечатанном конверте. Вскрытие конверта осуществляется на заседании Комиссии.

Рассмотрение и оценка заявок на участие в запросе цен

Комиссия в срок, не превышающий пяти рабочих дней, следующих за днем окончания срока подачи заявок на участие в запросе цен, рассматривает заявки на соответствие их требованиям, установленным в извещении о проведении запроса цен, и оценивает заявки на участие в запросе цен по критерию цена договора.

Победителем в проведении запроса цен признается участник закупки, подавший заявку на участие в запросе цен, которая отвечает всем требованиям, установленным в извещении о проведении запроса цен и в которой указана наиболее низкая цена товаров, работ, услуг. При предложении наиболее низкой цены товаров, работ, услуг несколькими участниками закупки победителем в проведении запроса цен признается участник закупки, заявка на участие в запросе цен которого поступила ранее заявок на участие в запросе цен других участников закупки.

Комиссия отклоняет заявки на участие в запросе цен, если они не соответствуют требованиям, установленным в извещении о проведении запроса цен, или предложенная в заявках на участие в запросе цен цена товаров, работ, услуг превышает начальную (максимальную) цену договора, указанную в извещении о проведении запроса цен.

Результаты рассмотрения и оценки заявок на участие в запросе цен оформляются протоколом, который подписывается всеми присутствующими на заседании членами Комиссии.

Протокол рассмотрения и оценки заявок на участие в запросе цен в течении трёх рабочих дней, следующих за днём его подписания, размещается Заказчиком на Официальном сайте.

Протокол рассмотрения и оценки заявок на участие в запросе цен составляется в одном экземпляре, который остается у Заказчика. Заказчик в течение трех рабочих дней со дня подписания указанного протокола передает победителю в проведении запроса цен проект договора, который составляется путем включения в него условий исполнения договора, предусмотренных извещением о проведении запроса цен, и цены, предложенной победителем запроса цен в заявке на участие в запросе цен.

В случае если победитель в проведении запроса цен в срок, указанный в извещении о проведении запроса цен, не представил Заказчику подписанный проект договора на условиях, указанных в поданной участником закупки, с которым заключается договор, заявке на участие в запросе цен на участие в запросе цен и в извещении о проведении запроса цен, а также обеспечение исполнения договора в случае, если Заказчиком было установлено требование обеспечения исполнения договора, такой победитель признается уклонившимся от заключения договора.

В случае, если победитель в проведении запроса цен признан уклонившимся от заключения договора, Заказчик вправе обратиться в суд с иском о требовании о понуждении

победителя в проведении запроса цен заключить договор, а также о возмещении убытков, причиненных уклонением от заключения договора, либо заключить договор с участником закупки, предложение о цене договора которого содержит лучшее условие по цене договора, следующее после предложенного победителем в проведении запроса цен условия, если цена договора не превышает начальную (максимальную) цену договора, указанную в извещении о проведении запроса цен. При этом заключение договора для указанных участников закупки является обязательным. В случае уклонения указанных участников закупки от заключения договора Заказчик вправе обратиться в суд с иском о требовании о понуждении таких участников закупки заключить договор, а также о возмещении убытков, причиненных уклонением от заключения договора, осуществить повторный запрос цен.

Договор должен быть заключен Заказчиком не ранее десяти дней со дня размещения на Официальном сайте протокола рассмотрения и оценки заявок на участие в запросе цен и не позднее двадцати дней со дня подписания указанного протокола.

Запрос цен признается несостоявшимся в случае если:

подана только одна заявка на участие в запросе цен и в результате продления срока подачи заявок на участие в запросе цен дополнительно не представлена ни одна заявка на участие в запросе цен;

не подано ни одной заявки на участие в запросе цен;

на основании результатов рассмотрения Комиссией заявок на участие в запросе цен принято решение об отклонении всех заявок на участие в запросе цен или на основании результатов рассмотрения Комиссией заявок на участие в запросе цен участников закупки принято решение о допуске к участию в запросе цен единственного участника закупки, из всех подавших заявки.

Договор заключается на условиях, предусмотренных извещением о проведении запроса цен, по цене, предложенной в заявке на участие в запросе цен победителя в проведении запроса цен или в заявке на участие в запросе цен участника закупки, с которым заключается договор в случае уклонения победителя в проведении запроса цен от заключения договора.

При заключении договора по результатам проведенной закупки по цене, сниженной победителем или участником закупки, с которым заключается договор, на 30 (тридцать) и более процентов от начальной (максимальной) цены закупки, обязательно представление таким победителем или участником закупки, с которым заключается договор, обоснования снижения цены договора. В случае непредставления такого обоснования, победитель или участник закупки, с которым заключается договор, признаются уклонившимся от заключения договора.

В случаях, если запрос цен признается несостоявшимся, Заказчик продлевает срок подачи заявок на участие в запросе цен на четыре рабочих дня и в течение одного рабочего дня после даты окончания срока подачи таких заявок размещает в единой информационной системе извещение о продлении срока подачи таких заявок; отказывается от проведения повторного запроса цен, в случае если утрачена потребность в закупке; объявляет о проведении повторного запроса цен. При этом Заказчик вправе изменить условия запроса цен.

ИНФОРМАЦИОННАЯ КАРТА ЗАПРОСА ЦЕН/ ИЗВЕЩЕНИЕ

В Информационной карте запроса цен содержится информация для данной конкретной закупки, которая уточняет, разъясняет и дополняет положения настоящей документации.

При возникновении противоречия между положениями Общей части документации и части «Информационная карта запроса цен», применяются положения части «Информационная карта запроса цен».

№ п/п	Наименование пункта	Текст пояснений
1	Заказчик, юридический адрес, контактное лицо, телефон, факс, адрес электронной почты	<p>Заказчик: Открытое акционерное общество «Ремонтно-строительное предприятие» Юридический адрес: Московская область, Подольский район, п.Кузнечики, ул. Октябрьский мост, 8а Почтовый адрес: 142133, Московская область, Подольский район, п.Кузнечики, ул. Октябрьский мост, 8а Контактное лицо: Веденков Дмитрий Витальевич тел. (4967) 65-82-64 (112 – планово-экономическое отделение), Контактное лицо по техническим вопросам и вопросам поставки товара: Шпаков Евгений Владимирович тел. (4967) 65-82-64 (116 – начальник участка) факс: (4967) 65-74-00 Адрес электронной почты: oaorsp@mail.ru</p>
2	Предмет договора	Поставка опор железобетонных СВ-110-3,5
3	Требования, установленные заказчиком, к качеству, техническим характеристикам товара, требования к их безопасности, к функциональным характеристикам товара, к размерам, упаковке, отгрузке товара и иные показатели, связанные с определением соответствия товара потребностям заказчика	<p>Качество и безопасность поставляемого товара должны соответствовать стандартам и нормам безопасности, действующим в Российской Федерации на данный вид продукции.</p> <p>Поставляемый Товар должен быть новым, год выпуска: не ранее 2015г., не бывшим в использовании, выполнен по ГОСТу указанному в техническом задании.</p> <p>Товар по своим техническим, функциональным характеристикам должен соответствовать потребностям заказчика, указанным в Техническом задании (Приложение №1)</p>
4	Требования к содержанию, форме, оформлению и составу заявки на участие в Запросе цен	<p>Заявка на участие в запросе цен должна содержать следующие сведения:</p> <ul style="list-style-type: none"> - наименование, сведения об организационно-правовой форме, о месте нахождения, почтовый адрес (для юридического лица), фамилия, имя, отчество(при наличии), паспортные данные, сведения о месте жительства (для физического лица), номер контактного телефона, адрес электронной почты участника закупки(при их наличии); - идентификационный номер налогоплательщика; - согласие участника закупки исполнить условия договора, указанные в извещении о проведении запроса цен; - цена товара, работы, услуги с указанием сведений о включенных или не включенных в нее расходах (расходы на перевозку, страхование, уплату таможенных пошлин, налогов, сборов и другие обязательные платежи); - копии документов, подтверждающих соответствие участника закупки требованиям, установленным в извещении о проведении запроса цен; - по желанию участника иные сведения. <p>Заявка на участие в запросе цен подается в запечатанном конверте. Вскрытие конверта осуществляется на заседании</p>

		Комиссии.
5	Требования к описанию участниками закупки поставляемого товара, который является предметом закупки, его функциональных характеристик (потребительских свойств), его количественных и качественных характеристик, требования к описанию участниками закупки выполняемой работы, оказываемой услуги, которые являются предметом закупки, их количественных и качественных характеристик;	<p>Описание участниками закупки объекта закупки (предмета запроса цен), в том числе: функциональных, технических и качественных характеристик, эксплуатационных характеристик объекта закупки (при необходимости), размеров, требований к упаковке и отгрузке товара и иных показателей, связанных с определением соответствия товара (работ, услуг) потребностям заказчика, осуществляется в соответствии с требованиями к предмету контракта, указанными в документации.</p> <p>При описании цифровых показателей характеристик товара (работ, услуг), в том числе условий гарантийного обслуживания, не допускается применение понятий «не более», «не менее», за исключением случаев, если заказчиком при описании показателей товара предусмотрены в соответствующем разделе позиции, которые не имеют конкретных значений и указание их допустимо в сопровождении словами «не более», «не менее»</p>
6	Место, условия и сроки (периоды) поставки товара, выполнение работ, оказания услуг	<p>Поставка товара осуществляется на объект, расположенный по адресу: Московская область, г/о Подольск, мкрн. Дубровицкий, п. Кузнечики, Октябрьский мост, 8а.</p> <p>Условия: Поставка осуществляется в соответствии с проектом договора.</p> <p>Срок поставки товара: в течении 10-ти рабочих дней со дня заключения договора.</p>
7	Сведения о начальной (максимальной) цене договора (цене лота), руб.	347 500,00 (Триста сорок семь тысяч пятьсот) рублей 00 копеек.
8	Форма, сроки и порядок оплаты товара, услуг	<p>Оплата осуществляется в безналичной форме</p> <ul style="list-style-type: none"> - авансирование не предусмотрено; - Платеж в размере 100 (Ста) % цены Договора, в течение 20 (Двадцати) банковских дней с момента подписания Покупателем товарной накладной и счета-фактуры.
9	Порядок формирования цены договора (цены лота) (с учетом или без учета расходов на перевозку, страхование, уплату таможенных пошлин, налогов и других обязательных платежей)	В цену договора включены: стоимость товара, расходы на страхование, на уплату таможенных пошлин, налогов, включая НДС, сборов, транспортные расходы, связанные с доставкой товара на объект, погрузочно-разгрузочные работы и другие обязательные платежи
10	Место, дата начала и окончания срока подачи заявок	<p>ОАО «РСП» Московская область, г/о Подольск, мкрн. Дубровицкий, п. Кузнечики, Октябрьский мост, д.8А</p> <p>с 12 февраля 2016 года по 18 февраля 2016 года 10:00 (время московское)</p>
11	Требования к участникам размещения заказа	<p>К участникам предъявляются следующие требования:</p> <ul style="list-style-type: none"> - отсутствие в реестрах недобросовестных поставщиков согласно федеральным законам № 94-ФЗ от 21.07.2005г., № 44-ФЗ от 05.04.2013 и № 223-ФЗ от 18.07.2011г.; - соответствие участников закупки требованиям, устанавливаемым в соответствии с законодательством РФ к лицам, осуществляющим поставки товаров, выполнение работ, оказание услуг, являющихся предметом закупки; - не проведение ликвидации участника закупки – юридического лица и отсутствие решения арбитражного суда о признании участника закупки – юридического лица, индивидуального

		<p>предпринимателя банкротом и об открытии конкурсного производства;</p> <p>- не приостановление деятельности участника закупки в порядке, предусмотренном КоАП РФ, на день подачи заявки на участие в закупке.</p> <p>Несоответствие Участника закупки и/или заявки Участника закупки требованиям документации о запросе цен является основанием для отклонения заявки Участника закупки. Отклоненные заявки не подлежат оценке и сопоставлению.</p>
12	Документы, представляемые участником в составе заявки на участие для подтверждения их соответствия установленным требованиям	<p>Заявка на участие в запросе цен должна содержать следующие сведения:</p> <ul style="list-style-type: none"> - наименование, сведения об организационно-правовой форме, о месте нахождения, почтовый адрес (для юридического лица), фамилия, имя, отчество(при наличии), паспортные данные, сведения о месте жительства (для физического лица), номер контактного телефона, адрес электронной почты участника закупки(при их наличии); - идентификационный номер налогоплательщика; - согласие участника закупки исполнить условия договора, указанные в извещении о проведении запроса цен; - цена товара, работы, услуги с указанием сведений о включенных или не включенных в нее расходах (расходы на перевозку, страхование, уплату таможенных пошлин, налогов, сборов и другие обязательные платежи); - копии документов, подтверждающих соответствие участника закупки требованиям, установленным в извещении о проведении запроса цен; - по желанию участника иные сведения.
13	Место и дата рассмотрения предложений участников закупки и подведения итогов закупки	<p>г/о Подольск, мкрн. Дубровицкий, п. Кузнечики, Октябрьский мост, д.8А</p> <p>19 февраля 2016 года в 10:00</p>
14	Место и срок размещения протокола подведения итогов Запроса цен	<p>Общероссийский официальный сайт http://zakupki.gov.ru, и официальный сайт ОАО «РСП» rsp-podolskkrn.ru</p> <p>до 25 февраля 2016 года</p>
15	Размер обеспечения заявки	Не предусмотрено
16	Сведения о валюте, используемой для формирования цены договора и расчетов с поставщиками	Рубли РФ
17	Размер обеспечения исполнения договора, срок и порядок его предоставления	Не предусмотрено
18	Сведения о праве заказчика изменить количество товара, объем выполняемых работ	В соответствии с проектом договора
19	Перечень документов, подтверждающих соответствие товара, требованиям, установленным в соответствии с законодательством РФ, в случае, если в соответствии с законодательством РФ установлены требования к	<p>Поставляемый товар должен иметь:</p> <ul style="list-style-type: none"> - сертификат соответствия; - руководство по эксплуатации на русском языке; - гарантийные документы с указанием гарантийных сроков от производителя и поставщика.

	таким товарам, работам, услугам.	
20	Требования к сроку и (или) объему предоставления гарантий качества оказываемых услуг	Товар должен соответствовать законодательству, действующему на территории РФ для данного вида товаров. Сроки предоставления гарантий качества на товар – не менее 24 месяцев со дня ввода в эксплуатацию.
21	Привлечение субподрядчиков (соисполнителей)	Не допускается
22	Срок подписания договора участником, обязанным заключить договор	Договор должен быть заключен Заказчиком не ранее десяти дней со дня размещения на Официальном сайте протокола рассмотрения и оценки заявок на участие в запросе цен и не позднее двадцати дней со дня подписания указанного протокола.
23	Сведения о возможности проведения переторжки и порядок её проведения	Не предусмотрено
24	Возможность отказа заказчика от проведения Запроса цен	Извещение об отказе от проведения запроса цен размещается не позднее, чем за три дня до даты окончания срока подачи заявок на участие в запросе цен в порядке, установленном для Официального размещения на Официальном сайте извещения о проведении запроса цен.
25	Формы, порядок, дата начала и дата окончания срока предоставления участникам закупки разъяснений положений документации о закупке	Разъяснение участникам закупки положений документации не предоставляется
26	Срок, место и порядок предоставления документации о закупке, размер, порядок и сроки внесения платы, взимаемой заказчиком за предоставление документации, если такая плата установлена заказчиком, за исключением случаев предоставления документации в форме электронного документа	Документация о закупке в виде электронного документа доступна для ознакомления на сайте http://zakupki.gov.ru с момента публикации настоящего извещения. Получить документацию о закупке можно в рабочие дни с 8:00 до 12:00 (время московское) по адресу: 142133, Московская область, г/о Подольск, мкрн. Дубровицкий, п. Кузнечики, Октябрьский мост, д.8А. При этом получателю документации о закупке необходимо иметь при себе доверенность от имени участника и документ, удостоверяющий личность.

ТЕХНИЧЕСКОЕ ЗАДАНИЕ

на поставку железобетонных опор СВ-110-3,5 (ГОСТ **23613-79**) в количестве 50 шт.

Стойка [опор ЛЭП СВ](#) 110-3,5 (размеры 11000x175;150x280;160) широко применяется для построения воздушных ЛЭП. Стойка СВ-110 обладает закладными изделиями для крепежа конструкций и для присоединения деталей заземления. Изготавливаются стойки в строгом соответствии с требованиями ТУ и ГОСТ. Стойки опор ЛЭП СВ 110-3,5 — надежное удержание проводов на расстоянии от поверхности (воды, земли). Надежность конструкции стоек опор ЛЭП СВ 110-3,5 обеспечивается использованием металлического каркаса и бетона (центрифугированного или вибрированного – в зависимости от назначения опоры).

	Основные Характеристики
Тип стойки ЛЭП	СВ
Длина	11000.0(мм)
Ширина	150.0(мм)
Высота	160.0(мм)
Объем бетона	0.45(куб. м)
Вес	1.125(т)
Минимальная температура эксплуатации	до -55°С
Морозостойкость, °С	-128
Водонепроницаемость, W	6-8

Раздел: ОБРАЗЦЫ ФОРМ ОСНОВНЫХ ДОКУМЕНТОВ, ВКЛЮЧАЕМЫХ В ЗАЯВКУ НА УЧАСТИЕ В ЗАПРОСЕ ЦЕН

Форма 1.

Фирменный бланк участника

« ___ » _____ 20__ года № _____

ЗАЯВКА НА УЧАСТИЕ В ЗАПРОСЕ ЦЕН (ФОРМА 1)

Изучив извещение о проведении Запроса цен на право заключения договора на поставку товара для нужд Открытого Акционерного Общества «Ремонтно-строительное предприятие», на Общероссийском официальном сайте на сайте <http://zakupki.gov.ru/>, документацию запроса цен и принимая установленные в них требования и условия Запроса цен,

(полное наименование участника с указанием организационно-правовой формы)

зарегистрированное по адресу _____
(юридический адрес участника Запроса цен)

предлагает заключить договор на: _____
(предмет договора)

Срок поставки товара: _____

Настоящим подтверждаем, что против _____
(наименование участника) не проводится процедура ликвидации, не принято арбитражным судом решения о признании _____ (наименование участника) банкротом, деятельность _____ (наименование участника) не приостановлена, а также, что размер задолженности по начисленным налогам, сборам и иным обязательным платежам в бюджеты любого уровня или государственные внебюджетные фонды за прошедший календарный год не превышает ___ % _____ (значение указать цифрами и прописью) балансовой стоимости активов _____ (наименование участника) по данным бухгалтерской отчетности за последний завершенный отчетный период, на имущество не наложен арест по решению суда, административного органа.

В случае признания нас победителем Запроса цен мы берем на себя обязательства подписать со своей стороны договор в соответствии с требованиями документации Запроса цен и условиями нашей заявки в течение 3 (трех) рабочих дней с даты получения от заказчика проекта договора и представить все подписанные экземпляры договора заказчику.

В случае, если нашей заявке будет присвоен второй номер, а победитель Запроса цен будет признан уклонившимся от заключения договора с заказчиком, мы обязуемся подписать данный договор в соответствии с требованиями документации Запроса цен и условиями нашей заявки.

В соответствии с инструкциями, полученными от Вас в документации Запроса цен, информация по сути нашей заявки представлена в следующих документах, которые являются неотъемлемой частью нашей заявки:

№ п/п	Наименование документа [указываются документы, перечисленные в пункте 4 раздела 4 «Информационная карта»]	№ страницы	Число страниц
1.			
2.			
3.			
4.			
5.			
6.			
7.			

(Подпись уполномоченного представителя)

(ФИО и должность подписавшего)

М.П.

ИНСТРУКЦИИ ПО ЗАПОЛНЕНИЮ

1. Данные инструкции не следует воспроизводить в документах, подготовленных участником на участие в Запросе цен.

2. Заявку на участие в Запросе цен следует оформить на официальном бланке участника. Участник присваивает заявке дату и номер в соответствии с принятыми у него правилами документооборота.

3. Участник должен указать свое полное наименование (с указанием организационно-правовой формы) и юридический адрес.

4. Участник должен перечислить и указать объем каждого из прилагаемых к заявке документов, определяющих суть технико-коммерческого предложения участника Запроса цен.

Запрос цен на право заключения договора на _____

АНКЕТА УЧАСТНИКА ЗАПРОСА ЦЕН (Форма 2)

Участник Запроса цен: _____

№	Наименование	Сведения об участнике запроса цен
1.	Фирменное наименование (полное и сокращенное наименования организации либо Ф.И.О. участника – физического лица, в том числе зарегистрированного в качестве индивидуального предпринимателя)	
2.	Организационно - правовая форма	
3.	Свидетельство о внесении в Единый государственный реестр юридических лиц/индивидуальных предпринимателей (дата и номер, кем выдано) либо паспортные данные для участника – физического лица	
4.	ИНН	
5.	Юридический адрес (страна, адрес)	
6.	Почтовый адрес (страна, адрес)	
7.	Фактическое местоположение	
8.	Телефоны (с указанием кода города)	
9.	Факс (с указанием кода города)	
10.	Адрес электронной почты	

(Подпись уполномоченного представителя)

(ФИО и должность подписавшего)

М.П.

ИНСТРУКЦИИ ПО ЗАПОЛНЕНИЮ

1. Данные инструкции не следует воспроизводить в документах, подготовленных участником на участие в запросе цен.
2. Участник приводит номер и дату заявки, приложением к которой является данная анкета участника запроса цен.
3. Участник указывает свое фирменное наименование (в т.ч. организационно-правовую форму).
4. Заполненная участником анкета должна содержать все сведения, указанные в таблице. В случае отсутствия каких-либо данных указать слово «нет».

(ПРОЕКТ) ДОГОВОР N ____

г. Подольск

от «__» _____ 2016 г.

Открытое Акционерное Общество «Ремонтно-строительное предприятие», именуемое в дальнейшем **Заказчик**, в лице генерального директора Белевцева Александра Рудольфовича, действующего на основании Устава, с одной стороны, и _____ именуемое в дальнейшем **Поставщик**, в лице _____, действующего на основании _____, с другой стороны, совместно именуемые в дальнейшем стороны, с соблюдением требований Федерального закона от 18.07.2011г. № 223-ФЗ «О закупках товаров, работ, услуг отдельными видами юридических лиц», на основании результатов размещения заказа путем проведения Запроса цен (протокол № ____ от __ 2016 г.), заключили настоящий договор о нижеследующем

1. ПРЕДМЕТ ДОГОВОРА

1.1. По настоящему договору Поставщик обязуется поставить Заказчику **опоры железобетонные СВ-110-3,5 (50 штук), (далее - Товар)** в соответствии с техническим заданием (Приложение № 1) и со спецификацией технических характеристик (Приложение № 2) к настоящему договору, в сроки и на условиях поставки, предусмотренные в договоре, а Заказчик обязуется принять поставленный Товар и уплатить за него цену, предусмотренную в пункте 2.1. настоящего договора.

2. ЦЕНА ДОГОВОРА И ПОРЯДОК РАСЧЕТОВ

2.1. Общая сумма (цена) договора составляет _____ (_____) руб., в том числе НДС (18 %) _____ руб.

Цена договора является твердой и может изменяться исключительно в случаях, предусмотренных Федеральным законом «О закупках товаров, работ, услуг отдельными видами юридических лиц» № 223-ФЗ от 18.07.2011 г.

В цену договора включены: стоимость товара, расходы на страхование, на уплату таможенных пошлин, налогов, включая НДС, сборов, транспортные расходы, связанные с доставкой товара на объект и другие обязательные платежи.

2.2. Оплата Товара производится за счет прибыли предприятия, полученной в результате осуществления регулируемой деятельности (услуги по передаче электрической энергии)

2.3. Авансирование не предусмотрено

2.4. Расчет (оплата) 100% стоимости за фактически поставленный Товар производится Заказчиком в течение 20 (Двадцати) банковских дней со дня подписания товарных накладных, при соответствии надлежащему качеству на основании счетов-фактур.

3. ПРАВА И ОБЯЗАННОСТИ СТОРОН

3.1. Поставщик обязан:

3.1.1. Осуществить поставку Заказчику Товара надлежащего качества. Срок поставки товара – в течении 10 рабочих дней со дня заключения договора.

3.1.2. Осуществить поставку Товара автотранспортом и за свой счет по адресу: Московская область, Подольский район, п. Кузнечики, ул. Октябрьский мост, 8а.

3.1.3. Передать Заказчику Товар свободный от любых прав третьих лиц.

3.1.4. Одновременно с передачей Товара предоставить Заказчику сертификат соответствия на товар, руководство по эксплуатации на русском языке, гарантийные

документы с указанием гарантийных сроков от производителя и поставщика, а также документы, подтверждающие проведение испытания оборудования товара.

3.1.5. Осуществлять гарантийное обслуживание Товара: выезд на место нахождения Товара в течение 3 дней с момента получения заявки Заказчика. Расходы на обслуживание Товара в гарантийный срок несет Поставщик в пределах гарантийных обязательств.

3.1.6. Выполнять другие обязанности, предусмотренные действующим гражданским законодательством РФ.

3.2. Заказчик обязан:

3.2.1. Оплатить Товар в порядке и сроки, предусмотренные настоящим договором

3. КАЧЕСТВО ТОВАРА

4.1. Поставляемый Товар должен быть новым, произведенным не ранее 2015 года, не бывшим в эксплуатации.

4.2. Качество и безопасность поставляемого товара должны соответствовать стандартам и нормам безопасности, действующим в Российской Федерации на данный вид продукции.

4.3. В случае поставки Товара ненадлежащего качества Заказчик вправе по своему выбору потребовать:

- соразмерного уменьшения цены;
- безвозмездной замены некачественного Товара в течение 14 календарных дней после извещения Поставщика Заказчиком.

4.4. В случае существенного нарушения требований к качеству Товара (обнаружения неустранимых недостатков; недостатков, которые не могут быть устранены без несоразмерных расходов или затрат времени, или выявляются неоднократно; проявляются вновь после их устранения, и других подобных недостатков) Заказчик вправе по своему выбору:

- отказаться от исполнения договора и потребовать возврата уплаченной цены;
- потребовать замены Товара ненадлежащего качества Товаром, соответствующим договору.

4.5. Поставщик отвечает за недостатки Товара, если не докажет, что недостатки Товара возникли после его передачи Заказчику вследствие нарушения Заказчиком инструкции по эксплуатации и хранению Товара либо действий третьих лиц, либо непреодолимой силы.

4.6. Требования, связанные с недостатками Товара, могут быть предъявлены Заказчиком, если недостатки обнаружены в течение гарантийного срока.

Гарантийный срок на Товар составляет _____ месяцев. Гарантийный срок начинается течь с момента ввода Товара в эксплуатацию.

4.7. Выезд по заявке Заказчика для осуществления гарантийного обслуживания и ремонта в течение 3-х суток с момента поступления заявки.

5. КОЛИЧЕСТВО ТОВАРА

5.1. В случае поставки Товара Заказчику в меньшем количестве (неполной комплектностью), чем предусмотрено в Приложении №1 к настоящему договору Заказчик вправе по своему выбору:

- потребовать поставить недостающее количество Товара;
- отказаться от переданного Товара и от его оплаты и потребовать возврата уплаченной денежной суммы.

5.2. Не заказанный Заказчиком Товар не поставляется и не принимается Заказчиком.

6. УПАКОВКА И МАРКИРОВКА ТОВАРА

6.1. Товар должен быть маркирован и упакован в тару (упаковку), обеспечивающую его сохранность при перевозке и хранении, в соответствии с требованиями действующих нормативных документов в Российской Федерации на данный вид продукции.

6.2. В случае передачи Товара с маркировкой, не соответствующей требованиям действующих нормативных документов, или без нее Заказчик вправе потребовать от Поставщика заменить Товар на маркированный согласно вышеуказанным требованиям.

7. ПЕРЕДАЧА И ПРИЕМКА ТОВАРА

7.1. Поставщик обязан передать Товар Заказчику согласно п.3.1 настоящего договора.

Товар передается полной комплектностью в соответствии с Приложением № 1 к настоящему договору.

7.2. Поставщик считается выполнившим свои обязательства по передаче Товара после подписания уполномоченными представителями сторон товарной накладной и представления документов, предусмотренных п. 3.1.4. настоящего договора.

7.3. Заказчик обязан принять переданный ему Товар, за исключением случаев, когда он вправе потребовать замены или возврата Товара.

7.4. Товар считается переданным Поставщиком и принятым Заказчиком если:

- качество Товара соответствует требованиям, установленным в разделе 4 настоящего договора.

- Товар передан полной комплектностью в соответствии с п.7.1 настоящего раздела.

7.5. Риск случайной гибели на Товар переходят к Заказчику с момента принятия им Товара и подписания уполномоченными представителями сторон товарной накладной. С указанного момента Поставщик считается выполнившим свою обязанность по передаче Товара.

7.6. В остальном стороны при приемке Товара по количеству и качеству руководствуются требованиями Инструкции "О порядке приемки Товара производственно-технического назначения и Товаров народного потребления по количеству", утвержденной постановлением Госарбитража при Совете Министров СССР от 15 июня 1965 г. N П-6, с посл. изм. и доп., и по качеству в соответствии с требованиями Инструкции "О порядке приемки Товара производственно-технического назначения и Товаров народного потребления по качеству", утвержденной постановлением Госарбитража СССР от 25 апреля 1966 г. N П-7, с посл. изм. и доп., с учетом положений, урегулированных настоящим договором.

8. ОТВЕТСТВЕННОСТЬ СТОРОН

8.1. Сторона, не исполнившая или ненадлежащим образом исполнившая обязательства по настоящему договору, обязана возместить другой стороне причиненные таким неисполнением убытки.

8.2. В случае просрочки передачи Поставщиком Товара в срок, предусмотренный пунктом 3.1.1 настоящего договора, Поставщик уплачивает Заказчику пеню в размере 0,1 % от стоимости не переданной партии Товара за каждый день просрочки.

8.3. Уплата неустойки не освобождает Поставщика от обязанности устранения допущенных им нарушений.

8.4. За нарушение Заказчиком обязательств, предусмотренных настоящим договором Поставщик вправе потребовать с Заказчика уплаты неустойки за несвоевременную оплату по вине о Заказчика принятого товара в размере 1/300 (одной трехсотой) действующей на день уплаты пени ставки рефинансирования Центрального банка РФ от суммы просроченной оплаты за каждый день просрочки.

8.5. Во всем остальном, что не предусмотрено договором стороны несут ответственность в соответствии с действующим законодательством РФ.

9. ОБСТОЯТЕЛЬСТВА НЕПРЕОДОЛИМОЙ СИЛЫ

9.1. Стороны освобождаются от ответственности за частичное или полное неисполнение своих обязательств по настоящему договору, если их исполнению препятствует чрезвычайное и непредотвратимое при данных условиях обстоятельство (непреодолимая сила).

9.2. При возникновении обстоятельств непреодолимой силы, препятствующих исполнению обязательств по настоящему договору одной из сторон, она обязана оповестить другую сторону не позднее 10 дней с момента возникновения таких обстоятельств, при этом срок выполнения обязательств по настоящему договору переносится соразмерно времени, в течение которого действовали такие обстоятельства.

10. СРОК ДЕЙСТВИЯ, ПОРЯДОК ИЗМЕНЕНИЯ И РАСТОРЖЕНИЯ ДОГОВОРА

10.1. Настоящий договор считается заключенным после подписания его Сторонами.

10.2. Договор действует до полного исполнения сторонами своих обязательств по настоящему договору или до расторжения настоящего договора.

10.3. Настоящий договор с учетом требований Федерального закона «О закупках товаров, работ, услуг отдельными видами юридических лиц», может быть расторгнут или изменен:

- по соглашению сторон, совершенному в письменной форме, за подписью уполномоченных лиц сторон;
- на основании вынесенного в установленном порядке решения судебного органа.

11. РАЗРЕШЕНИЕ СПОРОВ

11.1. Все споры и разногласия, которые могут возникнуть между сторонами по вопросам, не нашедшим своего разрешения в тексте данного договора, будут разрешаться путем переговоров на основе действующего законодательства.

11.2. При неурегулировании в процессе переговоров спорных вопросов, споры разрешаются в Арбитражном суде Московской области в порядке, установленном действующим законодательством.

12. ДОПОЛНИТЕЛЬНЫЕ УСЛОВИЯ И ЗАКЛЮЧИТЕЛЬНЫЕ ПОЛОЖЕНИЯ

12.1. Все изменения и дополнения к настоящему договору действительны, если они оформлены в виде дополнительного соглашения и подписаны уполномоченными на то представителями сторон.

12.2. Все уведомления и сообщения должны направляться в письменной форме.

12.3. Настоящий договор, совершенный с факсимильным воспроизведением подписей сторон имеет юридическую силу, с обязательным последующим оформлением договора оригиналами подписей сторон и печатей.

12.4. Во всем остальном, что не предусмотрено настоящим договором, стороны руководствуются действующим законодательством.

12.5. Настоящий договор составлен в двух подлинных экземплярах по одному для каждой из сторон.

12.6. Все приложения к настоящему договору являются его неотъемлемой частью.

Приложения к договору:

Приложение № 1 (Техническое задание);

Приложение № 2 (Спецификация технических характеристик).

13. АДРЕСА И БАНКОВСКИЕ РЕКВИЗИТЫ СТОРОН

ЗАКАЗЧИК:
ОАО «РСП»

ПОДРЯДЧИК:

142132, Московская область, г/о Подольск,
мкрн. Дубровицкий, пос. Кузнечики,
Октябрьский мост, 8а
ИНН 5074114756 КПП 507401001
ПАО БАНК «ВОЗРОЖДЕНИЕ» г. Москва
р/с 40702810204000141396
к/с 30101810900000000181
БИК 044525181

14. ПОДПИСИ СТОРОН

ЗАКАЗЧИК:

Генеральный директор ОАО «РСР»

_____ **А.Р.Белевцев**

ПОДРЯДЧИК:

ТЕХНИЧЕСКОЕ ЗАДАНИЕ

на поставку железобетонных опор СВ-110-3,5 (ГОСТ **23613-79**) в количестве 50 шт.

Стойка [опор ЛЭП СВ 110-3,5](#) (размеры 11000x175;150x280;160) широко применяется для построения воздушных ЛЭП. Стойка СВ-110 обладает закладными изделиями для крепежа конструкций и для присоединения деталей заземления. Изготавливаются стойки в строгом соответствии с требованиями ТУ и ГОСТ. Стойки опор ЛЭП СВ 110-3,5 — надежное удержание проводов на расстоянии от поверхности (воды, земли). Надежность конструкции стоек опор ЛЭП СВ 110-3,5 обеспечивается использованием металлического каркаса и бетона (центрифугированного или вибрированного – в зависимости от назначения опоры).

	Основные Характеристики
Тип стойки ЛЭП	СВ
Длина	11000.0(мм)
Ширина	150.0(мм)
Высота	160.0(мм)
Объем бетона	0.45(куб. м)
Вес	1.125(т)
Минимальная температура эксплуатации	до -55°С
Морозостойкость, °С	-128
Водонепроницаемость, W	6-8

Спецификация технических характеристик

№№ п/п	Наименование товара	Технические характеристики товара	Количество (шт.)	Цена товара за единицу, руб.	Общая цена договора (руб.)
	ИТОГО:			X	

ЗАКАЗЧИК:
Генеральный директор ОАО «РСП»

_____ **А.Р.Белевцев**

ПОСТАВЩИК:

Извещение о проведении закупки
(в редакции № 1 от 11.02.2016)

Номер извещения: 31603308747
Наименование закупки: Поставка железобетонных опор СВ-110-3,5
Способ проведения закупки: Запрос цен
Заказчик
Наименование организации: Открытое акционерное общество "Ремонтно-строительное предприятие"
Место нахождения: 142133, Московская, Октябрьский мост, дом 8А
Почтовый адрес: 142133, Московская, Подольский, Октябрьский мост, дом 8А
Контактная информация
Ф.И.О: Веденков Дмитрий
Адрес электронной почты: oaorgsp@mail.ru
Телефон: +7 (496) 7658264
Факс: +7 (496) 7657400
Предмет договора
Лот №1

Сведения о позиции плана закупки: План закупки № 2150138236, позиция плана 108
Предмет договора: Поставка железобетонных опор СВ-110-3,5
Начальная (максимальная) цена договора: 347 500.00 Российский рубль
Информация о товаре, работе, услуге:

№	Классификация по ОКПД2	Классификация по ОКВЭД2	Ед. измерения	Количество (Объем)	Дополнительные сведения
1	23.61.12.162 Опоры ЛЭП, связи и элементы контактной сети электрифицированных дорог и осветительной сети	23.61 Производство изделий из бетона для использования в строительстве	Штука	50.00	

Место поставки товара, выполнения работ, оказания услуг для лота №1

Место поставки (адрес): Московская область, г/о Подольск, мкрн. Дубровицкий, п. Кузнечики, Октябрьский мост, 8а

Требования к участникам закупки

Участники закупки должны отсутствовать в реестре недобросовестных поставщиков

Информация о документации по закупке

Срок предоставления документации: с 12.02.2016 по 18.02.2016

Место предоставления документации: Московская область, г/о Подольск,

Извещение о проведении закупки

мкрн. Дубровицкий, п. Кузнечики,
Октябрьский мост, 8а

Порядок предоставления документации:

В соответствии с закупочной
документацией

Официальный сайт, на котором размещена
документация:

www.zakupki.gov.ru

Размер, порядок и сроки внесения платы за предоставление документации по закупке

Размер платы:

Плата не требуется

Информация о порядке проведения закупки

Дата и время окончания подачи заявок (по
местному времени):

18.02.2016 10:00

Рассмотрение заявок

Дата и время (по местному времени):

19.02.2016 10:00

Место:

Московская область, г/о Подольск,
мкрн. Дубровицкий, п. Кузнечики,
Октябрьский мост, 8а

Подведение итогов

Дата и время (по местному времени):

19.02.2016 10:00

Место:

Московская область, г/о Подольск,
мкрн. Дубровицкий, п. Кузнечики,
Октябрьский мост, 8а

Открытое Акционерное Общество «Ремонтно-строительное предприятие»

Адрес: 142132, Московская область, г/о Подольск, мкрн. Дубровицкий, п. Кузнечики, Октябрьский мост, 8а
тел.: 8(4967) 65-82-64, 65-82-55, факс 65-74-00, электр. почта: oaorsp@mail.ru
ИНН 5074114756 КПП 507401001 р/с.40702810204000141396 в ПАО БАНК «ВОЗРОЖДЕНИЕ» г. Москва
БИК 044525181 кор./ счет 30101810900000000181

ПРОТОКОЛ № 31603308747

РАССМОТРЕНИЯ ЗАЯВОК И ПОДВЕДЕНИЯ ИТОГОВ ЗАПРОСА ЦЕН № 31603308747
НА ПРАВО ЗАКЛЮЧЕНИЯ ДОГОВОРА НА ПОСТАВКУ ОПОР ЖЕЛЕЗОБЕТОННЫХ СВ-110-3,5

г. Подольск

«19» февраля 2016 года

На заседании закупочной комиссии по рассмотрению и оценке заявок на участие в запросе цен присутствовали:

Председатель комиссии:	Бабаев С.А.
Члены комиссии:	Козишникова В.А. Назаренко А.Н. Мишкина З.И. Морозов А.Ю.
Секретарь комиссии:	Веденков Д.В.

В состав единой комиссии входит 6 человек. Заседание проводится в присутствии 5-ти членов комиссии. Кворум имеется. Комиссия правомочна.

Заказчик – Открытое Акционерное Общество «Ремонтно-строительное предприятие»

Сведения о заказчике – адрес: 142133, Московская область, г/о Подольск, мкрн. Дубровицкий, п. Кузнечики, Октябрьский мост, 8а.
тел.: 8(4967) 65-82-64, 65-82-55, факс 65-74-00, электр. почта: oaorsp@mail.ru

Место, дата проведения процедуры – рассмотрение и оценка заявок осуществлялось по адресу: Московская область, г/о Подольск, мкрн. Дубровицкий, п. Кузнечики, Октябрьский мост, 8а.

Адрес размещения заказа: <http://zakupki.gov.ru>

Рассмотрение и оценка заявок начались 19 февраля 2016 г. в 10-00 по местному времени.

Предмет запроса цен – Поставка опор железобетонных СВ-110-3,5

Начальная цена договора – 347 500,00 рублей (Триста сорок семь тысяч пятьсот рублей 00 коп.)

На участие в запросе предложений поступило: 3 (Три) заявки.

Номер заявки	Наименование участника	Предложенная сумма договора	Дата и время поступления заявки
1	ООО «ЖБИ Прогресс»	335 000,00	17.02.2016 г. в 14:55
2	ООО ТК «Норма-Кабель»	333 300,00	18.02.2016 г. в 09:10
3	ООО «ЛЭП-Комплект»	329 810,00	18.02.2016 г. в 09:30

По итогам рассмотрения заявок путем голосования принято решение о соответствии предъявляемым требованиям:

1. ООО «ЖБИ Прогресс»

Члены комиссии	Ф.И.О.	«За» принятие решения	«Против» принятия решения
Председатель комиссии	Бабаев С.А.	за	
Члены комиссии:	Назаренко А.Н.	за	
	Козишникова В.А.	за	
	Мишкина З.И.	за	
	Морозов А.Ю.	за	

2. ООО ТК «Норма-Кабель»

Члены комиссии	Ф.И.О.	«За» принятие решения	«Против» принятия решения
Председатель комиссии	Бабаев С.А.	за	
Члены комиссии:	Назаренко А.Н.	за	
	Козишникова В.А.	за	
	Мишкина З.И.	за	
	Морозов А.Ю.	за	

3. ООО «ЛЭП-Комплект»

Члены комиссии	Ф.И.О.	«За» принятие решения	«Против» принятия решения
Председатель комиссии	Бабаев С.А.	за	
Члены комиссии:	Назаренко А.Н.	за	
	Козишникова В.А.	за	
	Мишкина З.И.	за	
	Морозов А.Ю.	за	

По итогам рассмотрения заявок на участие в запросе цен путем голосования принято решение о признании победителем Общество с ограниченной ответственностью "ЛЭП-Комплект"

Сведения о победителе запроса цен:

Полное фирменное наименование	Общество с ограниченной ответственностью "ЛЭП-Комплект"
Сокращенное наименование	ООО " ЛЭП-Комплект "
Сведения об организационно-правовой форме	Общество с ограниченной ответственностью
Сведения о месте нахождения	630005, г. Новосибирск, ул. Семьи Шамшиных, д. 99
Почтовый адрес	630005, г. Новосибирск, ул. Семьи Шамшиных, д. 99
Номер контактного телефона	8-383-2493643
ИНН	5406658223

Сведения об участнике, предложившем лучшую цену после победителя:

Полное фирменное наименование	Общество с ограниченной ответственностью Торговая компания «Норма-кабель»
Сокращенное наименование	ООО ТК «Норма-кабель»
Сведения об организационно-правовой форме	Общество с ограниченной ответственностью
Сведения о месте нахождения	143969, Московская обл., г. Реутов, ул. Октября, дом 20
Почтовый адрес	143969, Московская обл., г. Реутов, ул. Октября, дом 20
Номер контактного телефона	7-(495)504-06-00
ИНН	7719546987

Заседание комиссии окончено 19 февраля 2016 г. в 10 часов 00 минут по местному времени.

Протокол подписан присутствующими на заседании членами единой комиссии:

Председатель комиссии

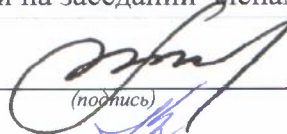

(подпись) Бабаев С.А.

Члены комиссии:



(подпись) Козишникова В.А.



(подпись) Мишкина З.И.



(подпись) Морозов А.Ю.

Секретарь комиссии:



(подпись) Виденков Д.В.

«УТВЕРЖДАЮ»

Генеральный директор ОАО «РСП»

_____ А.Р.Белевцев

ДОКУМЕНТАЦИЯ ЗАПРОСА ЦЕН

**На право заключения договора на поставку
Арматуры для высоковольтного СИП
для Открытого акционерного общества
«Ремонтно-строительное предприятие»**

Подольск, 2016 г.

ПРИГЛАШЕНИЕ К УЧАСТИЮ В ЗАПРОСЕ ЦЕН

Настоящим приглашаются к участию в запросе цен, полная информация о котором указана в Разделе «Информационная карта запроса цен» настоящей документации, любые юридические лица независимо от организационно-правовой формы, формы собственности, места нахождения и места происхождения капитала, или любые физические лица, в том числе индивидуальные предприниматели.

Заинтересованные лица могут получить полный комплект документации запроса цен на Общероссийском официальном сайте <http://zakupki.gov.ru>, единой автоматизированной системе управления закупками <http://easuz.mosreg.ru/easuz223/> и официальном сайте ОАО «РСП» rsp-podolskrm.ru

Настоящая документация подготовлена в соответствии с Федеральным законом № 223-ФЗ, Положением о закупке, утвержденным в соответствии с Постановлением Правительства Московской области от 19.08.2014 № 666/31 «О мерах по реализации Федерального закона от 18.07.2011 № 223-ФЗ «О закупках товаров, работ, услуг отдельными видами юридических лиц» в Московской области» в редакции на дату размещения извещения о проведении закупки на Официальном сайте, а также иными нормативными правовыми актами, регулирующими отношения, связанные с осуществлением закупок, в целях повышения эффективности, результативности осуществления закупок товаров, работ, услуг.

В части, прямо не урегулированной законодательством Российской Федерации, проведение закупки регулируется настоящей Документацией.

Запрос цен

Под запросом цен понимается способ закупок, при котором информация о потребностях в товарах, работах, услугах для нужд Заказчика сообщается неограниченному кругу лиц путем размещения на Официальном сайте извещения о проведении запроса цен и победителем, в котором Комиссия признает участника закупки, предложившего наиболее низкую цену договора.

Запрос цен не является конкурсом либо аукционом. Таким образом, данный способ закупки не накладывает на Заказчика соответствующего объема гражданско-правовых обязательств по обязательному заключению договора с победителем запроса цен или иным его участником.

Заказчик, официально разместивший на Официальном сайте извещение о проведении запроса цен, вправе отказаться от его проведения. Извещение об отказе от проведения запроса цен размещается не позднее, чем за три дня до даты окончания срока подачи заявок на участие в запросе цен в порядке, установленном для Официального размещения на Официальном сайте извещения о проведении запроса цен.

Требования, предъявляемые к заявке на участие в запросе цен

Заявка на участие в запросе цен должна содержать следующие сведения:

наименование, сведения об организационно-правовой форме, о месте нахождения, почтовый адрес (для юридического лица), фамилия, имя, отчество(при наличии), паспортные данные, сведения о месте жительства (для физического лица), номер контактного телефона, адрес электронной почты участника закупки(при их наличии);

идентификационный номер налогоплательщика;

согласие участника закупки исполнить условия договора, указанные в извещении о проведении запроса цен и информационной карте запроса цен;

цена товара, работы, услуги с указанием сведений о включенных или не включенных в нее расходах (расходы на перевозку, страхование, уплату таможенных пошлин, налогов, сборов и другие обязательные платежи);

копии документов, подтверждающих соответствие участника закупки требованиям, установленным в извещении о проведении запроса цен и информационной карте запроса цен;

документы, подтверждающие внесение денежных средств в качестве обеспечения заявки на участие в запросе цен, в случае, если в извещении о проведении запроса цен содержится указание на требование обеспечения такой заявки (платежное поручение, подтверждающее перечисление денежных средств в качестве обеспечения заявки на участие в запросе цен, или копия такого поручения);

по желанию участника иные сведения.

Порядок подачи заявок на участие в запросе цен

Любой участник закупки, в том числе участник закупки, которому не направлялся запрос цен, вправе подать только одну заявку на участие в запросе цен, внесение изменений в которую не допускается.

Участник закупки, подавший заявку на участие в запросе цен, вправе отозвать заявку в любое время до окончания срока подачи заявок на участие в запросе цен. Порядок и срок отзыва заявок на участие в запросе цен устанавливается в извещении о проведении запроса цен.

Заявка на участие в запросе цен подается участником закупки Заказчику в письменной форме в срок, указанный в извещении о проведении запроса цен.

Заявка на участие в запросе цен, поданная в срок, указанный в извещении о проведении запроса цен, регистрируется Заказчиком в Журнале регистрации заявок на участие в запросе цен. По требованию участника закупки, подавшего заявку на участие в запросе цен, Заказчик выдает расписку в получении заявки на участие в запросе цен с указанием даты и времени ее получения.

Проведение переговоров между Заказчиком или Комиссией и участником закупки в отношении, поданной им заявки на участие в запросе цен не допускается.

Заявки на участие в запросе цен, поданные после дня окончания срока подачи заявок на участие в запросе цен, указанного в извещении о проведении запроса цен, не рассматриваются и в день их поступления возвращаются участникам закупки, подавшим такие заявки.

В случае если после дня окончания срока подачи заявок на участие в запросе цен подана только одна заявка, Заказчик продлевает срок подачи заявок на участие в запросе цен не менее чем на три рабочих дня и в течение не более одного рабочего дня после дня окончания срока подачи заявок на участие в запросе цен, размещает на Официальном сайте извещение о продлении срока подачи таких заявок. При этом заявка, поданная в срок, указанный в извещении о проведении запроса цен, вскрывается и рассматривается одновременно с заявками, поданными в срок, указанный в извещении о продлении срока подачи заявок на участие в запросе цен.

Заявка на участие в запросе цен подается в запечатанном конверте. Вскрытие конверта осуществляется на заседании Комиссии.

Рассмотрение и оценка заявок на участие в запросе цен

Комиссия в срок, не превышающий пяти рабочих дней, следующих за днем окончания срока подачи заявок на участие в запросе цен, рассматривает заявки на соответствие их требованиям, установленным в извещении о проведении запроса цен, и оценивает заявки на участие в запросе цен по критерию цена договора.

Победителем в проведении запроса цен признается участник закупки, подавший заявку на участие в запросе цен, которая отвечает всем требованиям, установленным в извещении о проведении запроса цен и в которой указана наиболее низкая цена товаров, работ, услуг. При предложении наиболее низкой цены товаров, работ, услуг несколькими участниками закупки победителем в проведении запроса цен признается участник закупки, заявка на участие в запросе цен которого поступила ранее заявок на участие в запросе цен других участников закупки.

Комиссия отклоняет заявки на участие в запросе цен, если они не соответствуют требованиям, установленным в извещении о проведении запроса цен, или предложенная в заявках на участие в запросе цен цена товаров, работ, услуг превышает начальную (максимальную) цену договора, указанную в извещении о проведении запроса цен.

Результаты рассмотрения и оценки заявок на участие в запросе цен оформляются протоколом, который подписывается всеми присутствующими на заседании членами Комиссии.

Протокол рассмотрения и оценки заявок на участие в запросе цен в течении трёх рабочих дней, следующих за днём его подписания, размещается Заказчиком на Официальном сайте.

Протокол рассмотрения и оценки заявок на участие в запросе цен составляется в одном экземпляре, который остается у Заказчика. Заказчик в течение трех рабочих дней со дня подписания указанного протокола передает победителю в проведении запроса цен проект договора, который составляется путем включения в него условий исполнения договора, предусмотренных извещением о проведении запроса цен, и цены, предложенной победителем запроса цен в заявке на участие в запросе цен.

В случае если победитель в проведении запроса цен в срок, указанный в извещении о проведении запроса цен, не представил Заказчику подписанный проект договора на условиях, указанных в поданной участником закупки, с которым заключается договор, заявке на участие в запросе цен на участие в запросе цен и в извещении о проведении запроса цен, а также обеспечение исполнения договора в случае, если Заказчиком было установлено требование обеспечения исполнения договора, такой победитель признается уклонившимся от заключения договора.

В случае, если победитель в проведении запроса цен признан уклонившимся от заключения договора, Заказчик вправе обратиться в суд с иском о требовании о понуждении

победителя в проведении запроса цен заключить договор, а также о возмещении убытков, причиненных уклонением от заключения договора, либо заключить договор с участником закупки, предложение о цене договора которого содержит лучшее условие по цене договора, следующее после предложенного победителем в проведении запроса цен условия, если цена договора не превышает начальную (максимальную) цену договора, указанную в извещении о проведении запроса цен. При этом заключение договора для указанных участников закупки является обязательным. В случае уклонения указанных участников закупки от заключения договора Заказчик вправе обратиться в суд с иском о требовании о понуждении таких участников закупки заключить договор, а также о возмещении убытков, причиненных уклонением от заключения договора, осуществить повторный запрос цен.

Договор должен быть заключен Заказчиком не ранее десяти дней со дня размещения на Официальном сайте протокола рассмотрения и оценки заявок на участие в запросе цен и не позднее двадцати дней со дня подписания указанного протокола.

Запрос цен признается несостоявшимся в случае если:

подана только одна заявка на участие в запросе цен и в результате продления срока подачи заявок на участие в запросе цен дополнительно не представлена ни одна заявка на участие в запросе цен;

не подано ни одной заявки на участие в запросе цен;

на основании результатов рассмотрения Комиссией заявок на участие в запросе цен принято решение об отклонении всех заявок на участие в запросе цен или на основании результатов рассмотрения Комиссией заявок на участие в запросе цен участников закупки принято решение о допуске к участию в запросе цен единственного участника закупки, из всех подавших заявки.

Договор заключается на условиях, предусмотренных извещением о проведении запроса цен, по цене, предложенной в заявке на участие в запросе цен победителя в проведении запроса цен или в заявке на участие в запросе цен участника закупки, с которым заключается договор в случае уклонения победителя в проведении запроса цен от заключения договора.

При заключении договора по результатам проведенной закупки по цене, сниженной победителем или участником закупки, с которым заключается договор, на 30 (тридцать) и более процентов от начальной (максимальной) цены закупки, обязательно представление таким победителем или участником закупки, с которым заключается договор, обоснования снижения цены договора. В случае непредставления такого обоснования, победитель или участник закупки, с которым заключается договор, признаются уклонившимся от заключения договора.

В случаях, если запрос цен признается несостоявшимся, Заказчик продлевает срок подачи заявок на участие в запросе цен на четыре рабочих дня и в течение одного рабочего дня после даты окончания срока подачи таких заявок размещает в единой информационной системе извещение о продлении срока подачи таких заявок; отказывается от проведения повторного запроса цен, в случае если утрачена потребность в закупке; объявляет о проведении повторного запроса цен. При этом Заказчик вправе изменить условия запроса цен.

ИНФОРМАЦИОННАЯ КАРТА ЗАПРОСА ЦЕН

В Информационной карте запроса цен содержится информация для данной конкретной закупки, которая уточняет, разъясняет и дополняет положения настоящей документации.

При возникновении противоречия между положениями Общей части документации и части «Информационная карта запроса цен», применяются положения части «Информационная карта запроса цен».

№ п/п	Наименование пункта	Текст пояснений
1	Заказчик, юридический адрес, контактное лицо, телефон, факс, адрес электронной почты	<p>Заказчик: Открытое акционерное общество «Ремонтно-строительное предприятие» Юридический адрес: Московская область, Подольский район, п.Кузнечики, ул. Октябрьский мост, 8а Почтовый адрес: 142133, Московская область, Подольский район, п.Кузнечики, ул. Октябрьский мост, 8а Контактное лицо: Веденков Дмитрий Витальевич тел. (4967) 65-82-64 (112 – планово-экономическое отделение), Контактное лицо по техническим вопросам и вопросам поставки товара: Шпаков Евгений Владимирович тел. (4967) 65-82-64 (116 – начальник участка) факс: (4967) 65-74-00 Адрес электронной почты: oaorsp@mail.ru</p>
2	Предмет договора	Поставка арматуры для высоковольтного СИП
3	Требования, установленные заказчиком, к качеству, техническим характеристикам товара, требования к их безопасности, к функциональным характеристикам товара, к размерам, упаковке, отгрузке товара и иные показатели, связанные с определением соответствия товара потребностям заказчика	<p>Качество и безопасность поставляемого товара должны соответствовать стандартам и нормам безопасности, действующим в Российской Федерации на данный вид продукции.</p> <p>Поставляемый Товар должен быть новым, год выпуска: не ранее 2015г., не бывшим в использовании.</p> <p>Товар по своим техническим, функциональным характеристикам должен соответствовать потребностям заказчика, указанным в Техническом задании (Приложение №1)</p>
4	Требования к содержанию, форме, оформлению и составу заявки на участие в Запросе цен	<p>Заявка на участие в запросе цен должна содержать следующие сведения:</p> <ul style="list-style-type: none"> - наименование, сведения об организационно-правовой форме, о месте нахождения, почтовый адрес (для юридического лица), фамилия, имя, отчество(при наличии), паспортные данные, сведения о месте жительства (для физического лица), номер контактного телефона, адрес электронной почты участника закупки(при их наличии); - идентификационный номер налогоплательщика; - согласие участника закупки исполнить условия договора, указанные в извещении о проведении запроса цен; - цена товара, работы, услуги с указанием сведений о включенных или не включенных в нее расходах (расходы на перевозку, страхование, уплату таможенных пошлин, налогов, сборов и другие обязательные платежи); - копии документов, подтверждающих соответствие участника закупки требованиям, установленным в извещении о проведении запроса цен; - по желанию участника иные сведения. <p>Заявка на участие в запросе цен подается в запечатанном конверте. Вскрытие конверта осуществляется на заседании</p>

		Комиссии.
5	Требования к описанию участниками закупки поставляемого товара, который является предметом закупки, его функциональных характеристик (потребительских свойств), его количественных и качественных характеристик, требования к описанию участниками закупки выполняемой работы, оказываемой услуги, которые являются предметом закупки, их количественных и качественных характеристик;	<p>Описание участниками закупки объекта закупки (предмета запроса цен), в том числе: функциональных, технических и качественных характеристик, эксплуатационных характеристик объекта закупки (при необходимости), размеров, требований к упаковке и отгрузке товара и иных показателей, связанных с определением соответствия товара (работ, услуг) потребностям заказчика, осуществляется в соответствии с требованиями к предмету контракта, указанными в документации.</p> <p>При описании цифровых показателей характеристик товара (работ, услуг), в том числе условий гарантийного обслуживания, не допускается применение понятий «не более», «не менее», за исключением случаев, если заказчиком при описании показателей товара предусмотрены в соответствующем разделе позиции, которые не имеют конкретных значений и указание их допустимо в сопровождении словами «не более», «не менее»</p>
6	Место, условия и сроки (периоды) поставки товара, выполнение работ, оказания услуг	<p>Поставка товара осуществляется на объект, расположенный по адресу: Московская область, г/о Подольск, мкрн. Дубровицкий, п. Кузнечики, Октябрьский мост, 8а.</p> <p>Условия: Поставка осуществляется в соответствии с проектом договора.</p> <p>Срок поставки товара: в течении 10-ти рабочих дней со дня заключения договора.</p>
7	Сведения о начальной (максимальной) цене договора (цене лота), руб.	61 060,60 рублей (Шестьдесят одна тысяча шестьдесят рублей 60 коп.).
8	Форма, сроки и порядок оплаты товара, услуг	<p>Оплата осуществляется в безналичной форме</p> <ul style="list-style-type: none"> - авансирование не предусмотрено; - Платеж в размере 100 (Ста) % цены Договора, в течение 20 (Двадцати) банковских дней с момента подписания Покупателем товарной накладной и счета-фактуры.
9	Порядок формирования цены договора (цены лота) (с учетом или без учета расходов на перевозку, страхование, уплату таможенных пошлин, налогов и других обязательных платежей)	В цену договора включены: стоимость товара, расходы на страхование, на уплату таможенных пошлин, налогов, включая НДС, сборов, транспортные расходы, связанные с доставкой товара на объект, погрузочно-разгрузочные работы и другие обязательные платежи
10	Место, дата начала и окончания срока подачи заявок	<p>ОАО «РСП» Московская область, г/о Подольск, мкрн. Дубровицкий, п. Кузнечики, Октябрьский мост, д.8А</p> <p>с 12 февраля 2016 года по 18 февраля 2016 года 10:00 (время московское)</p>
11	Требования к участникам размещения заказа	<p>К участникам предъявляются следующие требования:</p> <ul style="list-style-type: none"> - отсутствие в реестрах недобросовестных поставщиков согласно федеральным законам № 94-ФЗ от 21.07.2005г., № 44-ФЗ от 05.04.2013 и № 223-ФЗ от 18.07.2011г.; - соответствие участников закупки требованиям, устанавливаемым в соответствии с законодательством РФ к лицам, осуществляющим поставки товаров, выполнение работ, оказание услуг, являющихся предметом закупки; - не проведение ликвидации участника закупки – юридического лица и отсутствие решения арбитражного суда о признании участника закупки – юридического лица, индивидуального предпринимателя банкротом и об открытии конкурсного

		<p>производства;</p> <ul style="list-style-type: none"> - не приостановление деятельности участника закупки в порядке, предусмотренном КоАП РФ, на день подачи заявки на участие в закупке. <p>Несоответствие Участника закупки и/или заявки Участника закупки требованиям документации о запросе цен является основанием для отклонения заявки Участника закупки. Отклоненные заявки не подлежат оценке и сопоставлению.</p>
12	Документы, представляемые участником в составе заявки на участие для подтверждения их соответствия установленным требованиям	<p>Заявка на участие в запросе цен должна содержать следующие сведения:</p> <ul style="list-style-type: none"> - наименование, сведения об организационно-правовой форме, о месте нахождения, почтовый адрес (для юридического лица), фамилия, имя, отчество(при наличии), паспортные данные, сведения о месте жительства (для физического лица), номер контактного телефона, адрес электронной почты участника закупки(при их наличии); - идентификационный номер налогоплательщика; - согласие участника закупки исполнить условия договора, указанные в извещении о проведении запроса цен; - цена товара, работы, услуги с указанием сведений о включенных или не включенных в нее расходах (расходы на перевозку, страхование, уплату таможенных пошлин, налогов, сборов и другие обязательные платежи); - копии документов, подтверждающих соответствие участника закупки требованиям, установленным в извещении о проведении запроса цен; - по желанию участника иные сведения.
13	Место и дата рассмотрения предложений участников закупки и подведения итогов закупки	<p>г/о Подольск, мкрн. Дубровицкий, п. Кузнечики, Октябрьский мост, д.8А 19 февраля 2016 года в 10:00</p>
14	Место и срок размещения протокола подведения итогов Запроса цен	<p>Общероссийский официальный сайт http://zakupki.gov.ru, и официальный сайт ОАО «РСП» rsp-podolsk.ru до 25 февраля 2016 года</p>
15	Размер обеспечения заявки	Не предусмотрено
16	Сведения о валюте, используемой для формирования цены договора и расчетов с поставщиками	Рубли РФ
17	Размер обеспечения исполнения договора, срок и порядок его предоставления	Не предусмотрено
18	Сведения о праве заказчика изменить количество товара, объем выполняемых работ	В соответствии с проектом договора
19	Перечень документов, подтверждающих соответствие товара, требованиям, установленным в законодательством РФ, в случае, если в соответствии с законодательством РФ установлены требования к таким товарам, работам,	<p>Поставляемый товар должен иметь:</p> <ul style="list-style-type: none"> - сертификат соответствия; - руководство по эксплуатации на русском языке; - гарантийные документы с указанием гарантийных сроков от производителя и поставщика.

	услугам.	
20	Требования к сроку и (или) объему предоставления гарантий качества оказываемых услуг	Товар должен соответствовать законодательству, действующему на территории РФ для данного вида товаров. Сроки предоставления гарантий качества на товар – не менее 12 месяцев со дня ввода в эксплуатацию.
21	Привлечение субподрядчиков (соисполнителей)	Не допускается
22	Срок подписания договора участником, обязанным заключить договор	Договор должен быть заключен Заказчиком не ранее десяти дней со дня размещения на Официальном сайте протокола рассмотрения и оценки заявок на участие в запросе цен и не позднее двадцати дней со дня подписания указанного протокола.
23	Сведения о возможности проведения переторжки и порядок её проведения	Не предусмотрено
24	Возможность отказа заказчика от проведения Запроса цен	Извещение об отказе от проведения запроса цен размещается не позднее, чем за три дня до даты окончания срока подачи заявок на участие в запросе цен в порядке, установленном для Официального размещения на Официальном сайте извещения о проведении запроса цен.
25	Формы, порядок, дата начала и дата окончания срока предоставления участникам закупки разъяснений положений документации о закупке	Разъяснение участникам закупки положений документации не предоставляется
26	Срок, место и порядок предоставления документации о закупке, размер, порядок и сроки внесения платы, взимаемой заказчиком за предоставление документации, если такая плата установлена заказчиком, за исключением случаев предоставления документации в форме электронного документа	Документация о закупке в виде электронного документа доступна для ознакомления на сайте http://zakupki.gov.ru с момента публикации настоящего извещения. Получить документацию о закупке можно в рабочие дни с 8:00 до 12:00 (время московское) по адресу: 142133, Московская область, г/о Подольск, мкрн. Дубровицкий, п. Кузнечики, Октябрьский мост, д.8А. При этом получателю документации о закупке необходимо иметь при себе доверенность от имени участника и документ, удостоверяющий личность.

ТЕХНИЧЕСКОЕ ЗАДАНИЕ

<u>№п/п</u>	<u>Наименование материала</u>	<u>Требуемые значения</u>	<u>Кол-во</u>	<u>Ед. изм.</u>
<u>1</u>	Штыревой фарфоровый изолятор ШФ20Г1	<p>Предназначены для изоляции и крепления изолированных проводов СИП-3 на воздушных линиях электропередачи, в распределительных устройствах электрических станций и подстанций переменного тока на напряжение до 20 кВ. Эксплуатируется при температуре окружающего воздуха от -60 до +50 °С</p> <p>Номинальное напряжение, кВ 20</p> <p>Минимальная механическая разрушающая нагрузка, кН 13</p> <p>Длина пути утечки, мм. 400</p> <p>Выдерживаемое напряжение 50 Гц (под дождем), кВ 65</p> <p>Выдерживаемое напряжение в сухом состоянии, кВ 85</p> <p>Масса, кг. 3,8</p>	90	Шт.
<u>2</u>	Вязка спиральная ВС 70/95.2	Вязка спиральная ВС 70/95.2 предназначена для крепления к штыревым(ШФ-20Г, ШФ-20Г1, ШФ-20УО, ШПФ, ШПС) и опорным линейным изоляторам защищенных проводов СИП-3 сечением 70-95мм.	180	Шт.
<u>3</u>	Плашечный зажим ПА-3-2 трехболтовый	<p>Марка: ПА-3-2</p> <p>Диаметр провода, мм: 12,3-14,0</p> <p>Размер А, мм: 37</p> <p>Размер В, мм: 56</p> <p>Размер Н, мм: 64</p> <p>Размер L, мм: 96</p> <p>Масса, кг: 0,70</p>	110	Шт.

Раздел: ОБРАЗЦЫ ФОРМ ОСНОВНЫХ ДОКУМЕНТОВ, ВКЛЮЧАЕМЫХ В ЗАЯВКУ НА УЧАСТИЕ В ЗАПРОСЕ ЦЕН

Форма 1.

Фирменный бланк участника

« ___ » _____ 20__ года № _____

ЗАЯВКА НА УЧАСТИЕ В ЗАПРОСЕ ЦЕН (ФОРМА 1)

Изучив извещение о проведении Запроса цен на право заключения договора на поставку товара для нужд Открытого Акционерного Общества «Ремонтно-строительное предприятие», на Общероссийском официальном сайте на сайте <http://zakupki.gov.ru/>, документацию запроса цен и принимая установленные в них требования и условия Запроса цен,

(полное наименование участника с указанием организационно-правовой формы)

зарегистрированное по адресу _____
(юридический адрес участника Запроса цен)

предлагает заключить договор на: _____
(предмет договора)

Срок поставки товара: _____

Настоящим подтверждаем, что против _____
(наименование участника) не проводится процедура ликвидации, не принято арбитражным судом решения о признании _____ (наименование участника) банкротом, деятельность _____ (наименование участника) не приостановлена, а также, что размер задолженности по начисленным налогам, сборам и иным обязательным платежам в бюджеты любого уровня или государственные внебюджетные фонды за прошедший календарный год не превышает ___ % _____ (значение указать цифрами и прописью) балансовой стоимости активов _____ (наименование участника) по данным бухгалтерской отчетности за последний завершенный отчетный период, на имущество не наложен арест по решению суда, административного органа.

В случае признания нас победителем Запроса цен мы берем на себя обязательства подписать со своей стороны договор в соответствии с требованиями документации Запроса цен и условиями нашей заявки в течение 3 (трех) рабочих дней с даты получения от заказчика проекта договора и представить все подписанные экземпляры договора заказчику.

В случае, если нашей заявке будет присвоен второй номер, а победитель Запроса цен будет признан уклонившимся от заключения договора с заказчиком, мы обязуемся подписать данный договор в соответствии с требованиями документации Запроса цен и условиями нашей заявки.

В соответствии с инструкциями, полученными от Вас в документации Запроса цен, информация по сути нашей заявки представлена в следующих документах, которые являются неотъемлемой частью нашей заявки:

№ п/п	Наименование документа [указываются документы, перечисленные в пункте 4 раздела 4 «Информационная карта»]	№ страницы	Число страниц
1.			
2.			
3.			
4.			
5.			
6.			
7.			

(Подпись уполномоченного представителя)

(ФИО и должность подписавшего)

М.П.

ИНСТРУКЦИИ ПО ЗАПОЛНЕНИЮ

1. Данные инструкции не следует воспроизводить в документах, подготовленных участником на участие в Запросе цен.

2. Заявку на участие в Запросе цен следует оформить на официальном бланке участника. Участник присваивает заявке дату и номер в соответствии с принятыми у него правилами документооборота.

3. Участник должен указать свое полное наименование (с указанием организационно-правовой формы) и юридический адрес.

4. Участник должен перечислить и указать объем каждого из прилагаемых к заявке документов, определяющих суть технико-коммерческого предложения участника Запроса цен.

Запрос цен на право заключения договора на _____

АНКЕТА УЧАСТНИКА ЗАПРОСА ЦЕН (Форма 2)

Участник Запроса цен: _____

№	Наименование	Сведения об участнике запроса цен
1.	Фирменное наименование (полное и сокращенное наименования организации либо Ф.И.О. участника – физического лица, в том числе зарегистрированного в качестве индивидуального предпринимателя)	
2.	Организационно - правовая форма	
3.	Свидетельство о внесении в Единый государственный реестр юридических лиц/индивидуальных предпринимателей (дата и номер, кем выдано) либо паспортные данные для участника – физического лица	
4.	ИНН	
5.	Юридический адрес (страна, адрес)	
6.	Почтовый адрес (страна, адрес)	
7.	Фактическое местоположение	
8.	Телефоны (с указанием кода города)	
9.	Факс (с указанием кода города)	
10.	Адрес электронной почты	

(Подпись уполномоченного представителя)

(ФИО и должность подписавшего)

М.П.

ИНСТРУКЦИИ ПО ЗАПОЛНЕНИЮ

1. Данные инструкции не следует воспроизводить в документах, подготовленных участником на участие в запросе цен.
2. Участник приводит номер и дату заявки, приложением к которой является данная анкета участника запроса цен.
3. Участник указывает свое фирменное наименование (в т.ч. организационно-правовую форму).
4. Заполненная участником анкета должна содержать все сведения, указанные в таблице. В случае отсутствия каких-либо данных указать слово «нет».

(ПРОЕКТ) ДОГОВОР N ____

г. Подольск

от «__» _____ 2016 г.

Открытое Акционерное Общество «Ремонтно-строительное предприятие», именуемое в дальнейшем **Заказчик**, в лице генерального директора Белевцева Александра Рудольфовича, действующего на основании Устава, с одной стороны, и _____ именуемое в дальнейшем **Поставщик**, в лице _____, действующего на основании _____, с другой стороны, совместно именуемые в дальнейшем стороны, с соблюдением требований Федерального закона от 18.07.2011г. № 223-ФЗ «О закупках товаров, работ, услуг отдельными видами юридических лиц», на основании результатов размещения заказа путем проведения Запроса цен (протокол № ____ от __ 2016 г.), заключили настоящий договор о нижеследующем

1. ПРЕДМЕТ ДОГОВОРА

1.1. По настоящему договору Поставщик обязуется поставить Заказчику **Арматуру для высоковольтного СИП, в том числе:**

- Штыревой фарфоровый изолятор ШФ20Г1 – 90 шт.;
- Вязка спиральная ВС 70/95.2 – 180 шт.;
- Плащечный зажим ПА-3-2 трехболтовый – 110 шт., (далее - **Товар**)

в соответствии с техническим заданием (Приложение № 1) и со спецификацией технических характеристик (Приложение № 2) к настоящему договору, в сроки и на условиях поставки, предусмотренные в договоре, а Заказчик обязуется принять поставленный Товар и уплатить за него цену, предусмотренную в пункте 2.1. настоящего договора.

2. ЦЕНА ДОГОВОРА И ПОРЯДОК РАСЧЕТОВ

2.1. Общая сумма (цена) договора составляет _____ (_____) руб., в том числе НДС (18 %) _____ руб.

Цена договора является твердой и может изменяться исключительно в случаях, предусмотренных Федеральным законом «О закупках товаров, работ, услуг отдельными видами юридических лиц» № 223-ФЗ от 18.07.2011 г.

В цену договора включены: стоимость товара, расходы на страхование, на уплату таможенных пошлин, налогов, включая НДС, сборов, транспортные расходы, связанные с доставкой товара на объект и другие обязательные платежи.

2.2. Оплата Товара производится за счет прибыли предприятия, полученной в результате осуществления регулируемой деятельности (услуги по передаче электрической энергии)

2.3. Авансирование не предусмотрено

2.4. Расчет (оплата) 100% стоимости за фактически поставленный Товар производится Заказчиком в течение 20 (Двадцати) банковских дней со дня подписания товарных накладных, при соответствии надлежащему качеству на основании счетов-фактур.

3. ПРАВА И ОБЯЗАННОСТИ СТОРОН

3.1. Поставщик обязан:

3.1.1. Осуществить поставку Заказчику Товара надлежащего качества. Срок поставки товара – в течении 10 рабочих дней со дня заключения договора.

3.1.2. Осуществить поставку Товара автотранспортом и за свой счет по адресу: Московская область, г/о Подольск, мкрн. Дубровицкий, п. Кузнечики, Октябрьский мост,

д.8А.

3.1.3. Передать Заказчику Товар свободный от любых прав третьих лиц.

3.1.4. Одновременно с передачей Товара предоставить Заказчику сертификат соответствия на товар, руководство по эксплуатации на русском языке, гарантийные документы с указанием гарантийных сроков от производителя и поставщика, а также документы, подтверждающие проведение испытания оборудования товара.

3.1.5. Осуществлять гарантийное обслуживание Товара: выезд на место нахождения Товара в течение 3 дней с момента получения заявки Заказчика. Расходы на обслуживание Товара в гарантийный срок несет Поставщик в пределах гарантийных обязательств.

3.1.6. Выполнять другие обязанности, предусмотренные действующим гражданским законодательством РФ.

3.2. Заказчик обязан:

3.2.1. Оплатить Товар в порядке и сроки, предусмотренные настоящим договором

4. КАЧЕСТВО ТОВАРА

4.1. Поставляемый Товар должен быть новым, произведенным не ранее 2015 года, не бывшим в эксплуатации.

4.2. Качество и безопасность поставляемого товара должны соответствовать стандартам и нормам безопасности, действующим в Российской Федерации на данный вид продукции.

4.3. В случае поставки Товара ненадлежащего качества Заказчик вправе по своему выбору потребовать:

- соразмерного уменьшения цены;
- безвозмездной замены некачественного Товара в течение 14 календарных дней после извещения Поставщика Заказчиком.

4.4. В случае существенного нарушения требований к качеству Товара (обнаружения неустранимых недостатков; недостатков, которые не могут быть устранены без несоразмерных расходов или затрат времени, или выявляются неоднократно; проявляются вновь после их устранения, и других подобных недостатков) Заказчик вправе по своему выбору:

- отказаться от исполнения договора и потребовать возврата уплаченной цены;
- потребовать замены Товара ненадлежащего качества Товаром, соответствующим договору.

4.5. Поставщик отвечает за недостатки Товара, если не докажет, что недостатки Товара возникли после его передачи Заказчику вследствие нарушения Заказчиком инструкции по эксплуатации и хранению Товара либо действий третьих лиц, либо непреодолимой силы.

4.6. Требования, связанные с недостатками Товара, могут быть предъявлены Заказчиком, если недостатки обнаружены в течение гарантийного срока.

Гарантийный срок на Товар составляет 12 месяцев. Гарантийный срок начинается течь с момента ввода Товара в эксплуатацию.

4.7. Выезд по заявке Заказчика для осуществления гарантийного обслуживания и ремонта в течение 3-х суток с момента поступления заявки.

5. КОЛИЧЕСТВО ТОВАРА

5.1. В случае поставки Товара Заказчику в меньшем количестве (неполной комплектностью), чем предусмотрено в Приложении №1 к настоящему договору Заказчик вправе по своему выбору:

- потребовать поставить недостающее количество Товара;
- отказаться от переданного Товара и от его оплаты и потребовать возврата уплаченной денежной суммы.

5.2. Не заказанный Заказчиком Товар не поставляется и не принимается Заказчиком.

6. УПАКОВКА И МАРКИРОВКА ТОВАРА

6.1. Товар должен быть маркирован и упакован в тару (упаковку), обеспечивающую его сохранность при перевозке и хранении, в соответствии с требованиями действующих нормативных документов в Российской Федерации на данный вид продукции.

6.2. В случае передачи Товара с маркировкой, не соответствующей требованиям действующих нормативных документов, или без нее Заказчик вправе потребовать от Поставщика заменить Товар на маркированный согласно вышеуказанным требованиям.

7. ПЕРЕДАЧА И ПРИЕМКА ТОВАРА

7.1. Поставщик обязан передать Товар Заказчику согласно п.3.1 настоящего договора.

Товар передается полной комплектностью в соответствии с Приложением № 1 к настоящему договору.

7.2. Поставщик считается выполнившим свои обязательства по передаче Товара после подписания уполномоченными представителями сторон товарной накладной и представления документов, предусмотренных п. 3.1.4. настоящего договора.

7.3. Заказчик обязан принять переданный ему Товар, за исключением случаев, когда он вправе потребовать замены или возврата Товара.

7.4. Товар считается переданным Поставщиком и принятым Заказчиком если:

- качество Товара соответствует требованиям, установленным в разделе 4 настоящего договора.

- Товар передан полной комплектностью в соответствии с п.7.1 настоящего раздела.

7.5. Риск случайной гибели на Товар переходят к Заказчику с момента принятия им Товара и подписания уполномоченными представителями сторон товарной накладной. С указанного момента Поставщик считается выполнившим свою обязанность по передаче Товара.

7.6. В остальном стороны при приемке Товара по количеству и качеству руководствуются требованиями Инструкции "О порядке приемки Товара производственно-технического назначения и Товаров народного потребления по количеству", утвержденной постановлением Госарбитража при Совете Министров СССР от 15 июня 1965 г. N П-6, с посл. изм. и доп., и по качеству в соответствии с требованиями Инструкции "О порядке приемки Товара производственно-технического назначения и Товаров народного потребления по качеству", утвержденной постановлением Госарбитража СССР от 25 апреля 1966 г. N П-7, с посл. изм. и доп., с учетом положений, урегулированных настоящим договором.

8. ОТВЕТСТВЕННОСТЬ СТОРОН

8.1. Сторона, не исполнившая или ненадлежащим образом исполнившая обязательства по настоящему договору, обязана возместить другой стороне причиненные таким неисполнением убытки.

8.2. В случае просрочки передачи Поставщиком Товара в срок, предусмотренный пунктом 3.1.1 настоящего договора, Поставщик уплачивает Заказчику пеню в размере 0,1 % от стоимости не переданной партии Товара за каждый день просрочки.

8.3. Уплата неустойки не освобождает Поставщика от обязанности устранения допущенных им нарушений.

8.4. За нарушение Заказчиком обязательств, предусмотренных настоящим договором Поставщик вправе потребовать с Заказчика уплаты неустойки за несвоевременную оплату по вине о Заказчика принятого товара в размере 1/300 (одной трехсотой) действующей на день уплаты пени ставки рефинансирования Центрального банка РФ от суммы просроченной оплаты за каждый день просрочки.

8.5. Во всем остальном, что не предусмотрено договором стороны несут ответственность в соответствии с действующим законодательством РФ.

9. ОБСТОЯТЕЛЬСТВА НЕПРЕОДОЛИМОЙ СИЛЫ

9.1. Стороны освобождаются от ответственности за частичное или полное неисполнение своих обязательств по настоящему договору, если их исполнению препятствует чрезвычайное и непредотвратимое при данных условиях обстоятельство (непреодолимая сила).

9.2. При возникновении обстоятельств непреодолимой силы, препятствующих исполнению обязательств по настоящему договору одной из сторон, она обязана оповестить другую сторону не позднее 10 дней с момента возникновения таких обстоятельств, при этом срок выполнения обязательств по настоящему договору переносится соразмерно времени, в течение которого действовали такие обстоятельства.

10. СРОК ДЕЙСТВИЯ, ПОРЯДОК ИЗМЕНЕНИЯ И РАСТОРЖЕНИЯ ДОГОВОРА

10.1. Настоящий договор считается заключенным после подписания его Сторонами.

10.2. Договор действует до полного исполнения сторонами своих обязательств по настоящему договору или до расторжения настоящего договора.

10.3. Настоящий договор с учетом требований Федерального закона «О закупках товаров, работ, услуг отдельными видами юридических лиц», может быть расторгнут или изменен:

- по соглашению сторон, совершенному в письменной форме, за подписью уполномоченных лиц сторон;
- на основании вынесенного в установленном порядке решения судебного органа.

11. РАЗРЕШЕНИЕ СПОРОВ

11.1. Все споры и разногласия, которые могут возникнуть между сторонами по вопросам, не нашедшим своего разрешения в тексте данного договора, будут разрешаться путем переговоров на основе действующего законодательства.

11.2. При неурегулировании в процессе переговоров спорных вопросов, споры разрешаются в Арбитражном суде Московской области в порядке, установленном действующим законодательством.

12. ДОПОЛНИТЕЛЬНЫЕ УСЛОВИЯ И ЗАКЛЮЧИТЕЛЬНЫЕ ПОЛОЖЕНИЯ

12.1. Все изменения и дополнения к настоящему договору действительны, если они оформлены в виде дополнительного соглашения и подписаны уполномоченными на то представителями сторон.

12.2. Все уведомления и сообщения должны направляться в письменной форме.

12.3. Настоящий договор, совершенный с факсимильным воспроизведением подписей сторон имеет юридическую силу, с обязательным последующим оформлением договора оригиналами подписей сторон и печатей.

12.4. Во всем остальном, что не предусмотрено настоящим договором, стороны руководствуются действующим законодательством.

12.5. Настоящий договор составлен в двух подлинных экземплярах по одному для каждой из сторон.

12.6. Все приложения к настоящему договору являются его неотъемлемой частью.

Приложения к договору:

Приложение № 1 (Техническое задание);

Приложение № 2 (Спецификация технических характеристик).

13. АДРЕСА И БАНКОВСКИЕ РЕКВИЗИТЫ СТОРОН

ЗАКАЗЧИК:

ОАО «РСП»

142132, Московская область, г/о Подольск,
мкрн. Дубровицкий, пос. Кузнечики,

Октябрьский мост, 8а

ИНН 5074114756 КПП 507401001

ПАО БАНК «ВОЗРОЖДЕНИЕ» г. Москва

р/с 40702810204000141396

к/с 301018109000000000181

БИК 044525181

ПОСТАВЩИК:

14. ПОДПИСИ СТОРОН

ЗАКАЗЧИК:

Генеральный директор ОАО «РСП»

_____ **А.Р.Белевцев**

ПОСТАВЩИК:

ТЕХНИЧЕСКОЕ ЗАДАНИЕ

<u>№п/п</u>	<u>Наименование материала</u>	<u>Требуемые значения</u>	<u>Кол-во</u>	<u>Ед. изм.</u>														
<u>1</u>	Штыревой фарфоровый изолятор ШФ20Г1	<p>Предназначены для изоляции и крепления изолированных проводов СИП-3 на воздушных линиях электропередачи, в распределительных устройствах электрических станций и подстанций переменного тока на напряжение до 20 кВ. Эксплуатируется при температуре окружающего воздуха от -60 до +50 °С</p> <table style="width: 100%; border-collapse: collapse;"> <tr> <td style="width: 70%;">Номинальное напряжение, кВ</td> <td style="text-align: right;">20</td> </tr> <tr> <td>Минимальная механическая разрушающая нагрузка, кН</td> <td style="text-align: right;">13</td> </tr> <tr> <td>Длина пути утечки, мм.</td> <td style="text-align: right;">400</td> </tr> <tr> <td>Выдерживаемое напряжение 50 Гц (под дождем), кВ</td> <td style="text-align: right;">65</td> </tr> <tr> <td>Выдерживаемое напряжение в сухом состоянии, кВ</td> <td style="text-align: right;">85</td> </tr> <tr> <td>Масса, кг.</td> <td style="text-align: right;">3,8</td> </tr> </table>	Номинальное напряжение, кВ	20	Минимальная механическая разрушающая нагрузка, кН	13	Длина пути утечки, мм.	400	Выдерживаемое напряжение 50 Гц (под дождем), кВ	65	Выдерживаемое напряжение в сухом состоянии, кВ	85	Масса, кг.	3,8	90	Шт.		
Номинальное напряжение, кВ	20																	
Минимальная механическая разрушающая нагрузка, кН	13																	
Длина пути утечки, мм.	400																	
Выдерживаемое напряжение 50 Гц (под дождем), кВ	65																	
Выдерживаемое напряжение в сухом состоянии, кВ	85																	
Масса, кг.	3,8																	
<u>2</u>	Вязка спиральная ВС 70/95.2	Вязка спиральная ВС 70/95.2 предназначена для крепления к штыревым(ШФ-20Г, ШФ-20Г1, ШФ-20УО, ШПФ, ШПС) и опорным линейным изоляторам защищенных проводов СИП-3 сечением 70-95мм.	180	Шт.														
<u>3</u>	Плащечный зажим ПА-3-2 трехболтовый	<table style="width: 100%; border-collapse: collapse;"> <tr> <td style="width: 50%;">Марка:</td> <td style="text-align: right;">ПА-3-2</td> </tr> <tr> <td>Диаметр провода, мм:</td> <td style="text-align: right;">12,3-14,0</td> </tr> <tr> <td>Размер А, мм:</td> <td style="text-align: right;">37</td> </tr> <tr> <td>Размер В, мм:</td> <td style="text-align: right;">56</td> </tr> <tr> <td>Размер Н, мм:</td> <td style="text-align: right;">64</td> </tr> <tr> <td>Размер L, мм:</td> <td style="text-align: right;">96</td> </tr> <tr> <td>Масса, кг:</td> <td style="text-align: right;">0,70</td> </tr> </table>	Марка:	ПА-3-2	Диаметр провода, мм:	12,3-14,0	Размер А, мм:	37	Размер В, мм:	56	Размер Н, мм:	64	Размер L, мм:	96	Масса, кг:	0,70	110	Шт.
Марка:	ПА-3-2																	
Диаметр провода, мм:	12,3-14,0																	
Размер А, мм:	37																	
Размер В, мм:	56																	
Размер Н, мм:	64																	
Размер L, мм:	96																	
Масса, кг:	0,70																	

Спецификация технических характеристик

№№ п/п	Наименование товара	Технические характеристики товара	Количество (шт.)	Цена товара за единицу, руб.	Общая цена договора (руб.)
	ИТОГО:			X	

ЗАКАЗЧИК:
Генеральный директор ОАО «РСП»

_____ **А.Р.Белевцев**

ПОСТАВЩИК:

Извещение о проведении закупки
(в редакции № 1 от 11.02.2016)

Номер извещения:

31603308790

Наименование закупки:

Поставка арматуры для
высоковольтного СИП

Способ проведения закупки:

Запрос цен

Заказчик

Наименование организации:

Открытое акционерное общество
"Ремонтно-строительное предприятие"

Место нахождения:

142133, Московская, Октябрьский мост,
дом 8А

Почтовый адрес:

142133, Московская, Подольский,
Октябрьский мост, дом 8А

Контактная информация

Ф.И.О:

Веденков Дмитрий

Адрес электронной почты:

oaorsp@mail.ru

Телефон:

+7 (496) 7658264

Факс:

+7 (496) 7657400

Предмет договора

Лот №1

Сведения о позиции плана закупки:

План закупки № 2150138236, позиция
плана 109

Предмет договора:

Поставка арматуры для
высоковольтного СИП

Начальная (максимальная) цена договора:

61 060.60 Российский рубль

Информация о товаре, работе, услуге:

№	Классификация по ОКПД2	Классификация по ОКВЭД2	Ед. измерения	Количество (Объем)	Дополнительные сведения
1	23.43 Изоляторы электрические и арматура изолирующая из керамики	23.43 Производство керамических изоляторов и изолирующей арматуры	Штука	90.00	
2	27.33.13.120 Соединители электрические, зажимы контактные, наборы зажимов	27.33 Производство электроустановочных изделий	Штука	290.00	

Место поставки товара, выполнения работ, оказания услуг для лота №1

Место поставки (адрес):

Московская область, г/о Подольск,
мкрн. Дубровицкий, п. Кузнечики,
Октябрьский мост, 8а

Требования к участникам закупки

Участники закупки должны отсутствовать в

Извещение о проведении закупки
реестре недобросовестных поставщиков
Информация о документации по закупке
Срок предоставления документации: с 12.02.2016 по 18.02.2016

Место предоставления документации: Московская область, г/о Подольск,
мкрн. Дубровицкий, п. Кузнечики,
Октябрьский мост, 8а

Порядок предоставления документации: В соответствии с закупочной
документацией

Официальный сайт, на котором размещена
документация: www.zakupki.gov.ru

Размер, порядок и сроки внесения платы за предоставление документации по закупке
Размер платы: Плата не требуется

Информация о порядке проведения закупки
Дата и время окончания подачи заявок (по
местному времени): 18.02.2016 10:00

Рассмотрение заявок
Дата и время (по местному времени): 19.02.2016 10:00

Место: Московская область, г/о Подольск,
мкрн. Дубровицкий, п. Кузнечики,
Октябрьский мост, 8а

Подведение итогов
Дата и время (по местному времени): 19.02.2016 10:00

Место: Московская область, г/о Подольск,
мкрн. Дубровицкий, п. Кузнечики,
Октябрьский мост, 8а

Открытое Акционерное Общество «Ремонтно-строительное предприятие»

Адрес: 142132, Московская область, г/о Подольск, мкрн. Дубровицкий, п. Кузнечики, Октябрьский мост, 8а
тел.: 8(4967) 65-82-64, 65-82-55, факс 65-74-00, электр. почта: oaogsp@mail.ru
ИНН 5074114756 КПП 507401001 р/с.40702810204000141396 в ПАО БАНК «ВОЗРОЖДЕНИЕ» г. Москва
БИК 044525181 кор./счет 30101810900000000181

ПРОТОКОЛ № 31603308790

РАССМОТРЕНИЯ ЗАЯВОК И ПОДВЕДЕНИЯ ИТОГОВ ЗАПРОСА ЦЕН
№ 31603308790 НА ПРАВО ЗАКЛЮЧЕНИЯ ДОГОВОРА НА ПОСТАВКУ АРМАТУРЫ ДЛЯ ВЫСОКО-
ВОЛЬТНОГО СИП

г. Подольск

«19» февраля 2016 года

**На заседании закупочной комиссии по рассмотрению и оценке заявок на участие
в запросе цен присутствовали:**

Председатель комиссии:	Бабаев С.А.
Члены комиссии:	Козишникова В.А. Назаренко А.Н. Мишкина З.И. Морозов А.Ю.
Секретарь комиссии:	Веденков Д.В.

В состав единой комиссии входит 6 человек. Заседание проводится в присутствии 5-ти членов комиссии. Кворум имеется. Комиссия правомочна.

Заказчик – Открытое Акционерное Общество «Ремонтно-строительное предприятие»

Сведения о заказчике – адрес: 142133, Московская область, г/о Подольск, мкрн. Дубровицкий, п. Кузнечики, Октябрьский мост, 8а.
тел.: 8(4967) 65-82-64, 65-82-55, факс 65-74-00, электр. почта: oaogsp@mail.ru

Место, дата проведения процедуры – рассмотрение и оценка заявок осуществлялось по адресу: Московская область, г/о Подольск, мкрн. Дубровицкий, п. Кузнечики, Октябрьский мост, 8а.

Адрес размещения заказа: <http://zakupki.gov.ru>

Рассмотрение и оценка заявок начались 19 февраля 2016 г. в 10-00 по местному времени.

Предмет запроса цен – Поставка арматуры для высоковольтного СИП

Начальная цена договора – **61 060,60 рублей** (Шестьдесят одна тысяча шестьдесят рублей 60 коп.)

На участие в запросе предложений поступила: 2 (Две) заявки.

Номер заявки	Наименование участника	Предложенная сумма договора	Дата и время поступления заявки
1	ЗАО «Электротехническая компания «ЭМТИКА»	65 979,10	17.02.2016 г. в 10:00
2	ООО ТК «Норма-кабель»	57 696,02	18.02.2016 г. в 09:10

По итогам рассмотрения заявок путем голосования принято решение о соответствии предъявляемым требованиям:

1. ЗАО «Электротехническая компания «ЭМТИКА»

Члены комиссии	Ф.И.О.	«За» принятие решения	«Против» принятия решения
Председатель комиссии	Бабаев С.А.		против
Члены комиссии:	Назаренко А.Н.		против
	Козишникова В.А.		против
	Мишкина З.И.		против
	Морозов А.Ю.		против

2. ООО ТК «Норма-кабель»

Члены комиссии	Ф.И.О.	«За» принятие решения	«Против» принятия решения
Председатель комиссии	Бабаев С.А.	за	
Члены комиссии:	Назаренко А.Н.	за	
	Козишникова В.А.	за	
	Мишкина З.И.	за	
	Морозов А.Ю.	за	

По итогам рассмотрения заявок на участие в запросе цен путем голосования принято решение:

Заявку участника под № 1 ЗАО «Электротехническая компания «ЭМТИКА» отклонить в связи с подачей ценового предложения больше чем начальная (максимальная) цена договора.

Участника под № 2 Общество с ограниченной ответственностью Торговая компания «Норма-кабель» признать победителем.

Сведения о победителе запроса цен:

Полное фирменное наименование	Общество с ограниченной ответственностью Торговая компания «Норма-кабель»
Сокращенное наименование	ООО ТК «Норма-кабель»
Сведения об организационно-правовой форме	Общество с ограниченной ответственностью
Сведения о месте нахождения	143969, Московская обл., г. Реутов, ул. Октября, дом 20
Почтовый адрес	143969, Московская обл., г. Реутов, ул. Октября, дом 20
Номер контактного телефона	7-(495)504-06-00
ИНН	7719546987

Заседание комиссии окончено 19 февраля 2016 г. в 10 часов 00 минут по местному времени.

Протокол подписан присутствующими на заседании членами единой комиссии:

Председатель комиссии

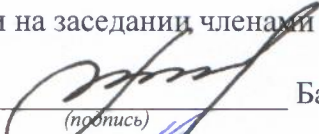
(подпись) Бабаев С.А.

Члены комиссии:

(подпись) Козишникова В.А.

(подпись) Назаренко А.Н.

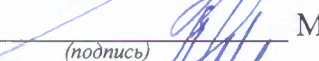
(подпись) Мишкина З.И.

(подпись) Морозов А.Ю.

Секретарь комиссии:

(подпись) Веденков Д.В.

«УТВЕРЖДАЮ»

Генеральный директор ОАО «РСП»

_____ А.Р.Белевцев

ДОКУМЕНТАЦИЯ ЗАПРОСА ЦЕН В ЭЛЕКТРОННОЙ ФОРМЕ

**На право заключения договора на поставку
трансформаторов тока
для Открытого акционерного общества
«Ремонтно-строительное предприятие»**

Подольск, 2016 г.

ПРИГЛАШЕНИЕ К УЧАСТИЮ В ЗАПРОСЕ ЦЕН

Настоящим приглашаются к участию в запросе цен, полная информация о котором указана в Разделе «Информационная карта запроса цен» настоящей документации, любые юридические лица независимо от организационно-правовой формы, формы собственности, места нахождения и места происхождения капитала, или любые физические лица, в том числе индивидуальные предприниматели.

Заинтересованные лица могут получить полный комплект документации запроса цен на Общероссийском официальном сайте <http://zakupki.gov.ru>, единой автоматизированной системе управления закупками <http://easuz.mosreg.ru/easuz223/> и официальном сайте ОАО «РСП» rsp-podolskrm.ru

Настоящая документация подготовлена в соответствии с Федеральным законом № 223-ФЗ, Положением о закупке, утвержденным в соответствии с Постановлением Правительства Московской области от 19.08.2014 № 666/31 «О мерах по реализации Федерального закона от 18.07.2011 № 223-ФЗ «О закупках товаров, работ, услуг отдельными видами юридических лиц» в Московской области» в редакции на дату размещения извещения о проведении закупки на Официальном сайте, а также иными нормативными правовыми актами, регулирующими отношения, связанные с осуществлением закупок, в целях повышения эффективности, результативности осуществления закупок товаров, работ, услуг.

В части, прямо не урегулированной законодательством Российской Федерации, проведение закупки регулируется настоящей Документацией.

Запрос цен

Под запросом цен понимается способ закупок, при котором информация о потребностях в товарах, работах, услугах для нужд Заказчика сообщается неограниченному кругу лиц путем размещения на Официальном сайте извещения о проведении запроса цен и победителем, в котором Комиссия признает участника закупки, предложившего наиболее низкую цену договора.

Запрос цен не является конкурсом либо аукционом. Таким образом, данный способ закупки не накладывает на Заказчика соответствующего объема гражданско-правовых обязательств по обязательному заключению договора с победителем запроса цен или иным его участником.

Заказчик, официально разместивший на Официальном сайте извещение о проведении запроса цен, вправе отказаться от его проведения. Извещение об отказе от проведения запроса цен размещается не позднее, чем за три дня до даты окончания срока подачи заявок на участие в запросе цен в порядке, установленном для Официального размещения на Официальном сайте извещения о проведении запроса цен.

Требования, предъявляемые к заявке на участие в запросе цен

Заявка на участие в запросе цен должна содержать следующие сведения:

наименование, сведения об организационно-правовой форме, о месте нахождения, почтовый адрес (для юридического лица), фамилия, имя, отчество(при наличии), паспортные данные, сведения о месте жительства (для физического лица), номер контактного телефона, адрес электронной почты участника закупки(при их наличии);

идентификационный номер налогоплательщика;

согласие участника закупки исполнить условия договора, указанные в извещении о проведении запроса цен и информационной карте запроса цен;

цена товара, работы, услуги с указанием сведений о включенных или не включенных в нее расходах (расходы на перевозку, страхование, уплату таможенных пошлин, налогов, сборов и другие обязательные платежи);

копии документов, подтверждающих соответствие участника закупки требованиям, установленным в извещении о проведении запроса цен и информационной карте запроса цен;

документы, подтверждающие внесение денежных средств в качестве обеспечения заявки на участие в запросе цен, в случае, если в извещении о проведении запроса цен содержится указание на требование обеспечения такой заявки (платежное поручение, подтверждающее перечисление денежных средств в качестве обеспечения заявки на участие в запросе цен, или копия такого поручения);

по желанию участника иные сведения.

Все документы, входящие в состав заявки на участие в закупке в электронной форме, должны быть отсканированы с разрешением не менее чем 200 dpi и быть надлежащим образом подписаны электронной цифровой подписью лица, уполномоченного на осуществление действий от имени участника закупки. Предоставление документа в нечитаемом виде равноценно отсутствию соответствующего документа и является основанием признания данной заявки не соответствующей требованиям.

Порядок подачи заявок на участие в запросе цен

Любой участник закупки, в том числе участник закупки, которому не направлялся запрос цен, вправе подать только одну заявку на участие в запросе цен, внесение изменений в которую не допускается.

Участник закупки, подавший заявку на участие в запросе цен, вправе отозвать заявку в любое время до окончания срока подачи заявок на участие в запросе цен. Порядок и срок отзыва заявок на участие в запросе цен устанавливается в извещении о проведении запроса цен.

Заявка на участие в запросе цен подается участником закупки Заказчику в письменной форме в срок, указанный в извещении о проведении запроса цен.

Заявка на участие в запросе цен, поданная в срок, указанный в извещении о проведении запроса цен, регистрируется Заказчиком в Журнале регистрации заявок на участие в запросе цен. По требованию участника закупки, подавшего заявку на участие в запросе цен, Заказчик выдает расписку в получении заявки на участие в запросе цен с указанием даты и времени ее получения.

Проведение переговоров между Заказчиком или Комиссией и участником закупки в отношении, поданной им заявки на участие в запросе цен не допускается.

Заявки на участие в запросе цен, поданные после дня окончания срока подачи заявок на участие в запросе цен, указанного в извещении о проведении запроса цен, не рассматриваются и в день их поступления возвращаются участникам закупки, подавшим такие заявки.

В случае если после дня окончания срока подачи заявок на участие в запросе цен подана только одна заявка, Заказчик продлевает срок подачи заявок на участие в запросе цен не менее чем на три рабочих дня и в течение не более одного рабочего дня после дня окончания срока подачи заявок на участие в запросе цен, размещает на Официальном сайте извещение о продлении срока подачи таких заявок. При этом заявка, поданная в срок, указанный в извещении о проведении запроса цен, вскрывается и рассматривается одновременно с заявками, поданными в срок, указанный в извещении о продлении срока подачи заявок на участие в запросе цен.

Заявка на участие в запросе цен подается в запечатанном конверте. Вскрытие конверта осуществляется на заседании Комиссии.

В случае проведения закупки в электронной форме, порядок подачи заявок проводится по регламенту Электронной Торговой Площадки в части, не противоречащей Положению о закупках.

Рассмотрение и оценка заявок на участие в запросе цен

Комиссия в срок, не превышающий пяти рабочих дней, следующих за днем окончания срока подачи заявок на участие в запросе цен, рассматривает заявки на соответствие их требованиям, установленным в извещении о проведении запроса цен, и оценивает заявки на участие в запросе цен по критерию цена договора.

Победителем в проведении запроса цен признается участник закупки, подавший заявку на участие в запросе цен, которая отвечает всем требованиям, установленным в извещении о проведении запроса цен и в которой указана наиболее низкая цена товаров, работ, услуг. При предложении наиболее низкой цены товаров, работ, услуг несколькими участниками закупки победителем в проведении запроса цен признается участник закупки, заявка на участие в запросе цен которого поступила ранее заявок на участие в запросе цен других участников закупки.

Комиссия отклоняет заявки на участие в запросе цен, если они не соответствуют требованиям, установленным в извещении о проведении запроса цен, или предложенная в заявках на участие в запросе цен цена товаров, работ, услуг превышает начальную (максимальную) цену договора, указанную в извещении о проведении запроса цен.

Результаты рассмотрения и оценки заявок на участие в запросе цен оформляются протоколом, который подписывается всеми присутствующими на заседании членами Комиссии.

Протокол рассмотрения и оценки заявок на участие в запросе цен в течении трёх рабочих дней, следующих за днём его подписания, размещается Заказчиком на Официальном сайте.

Протокол рассмотрения и оценки заявок на участие в запросе цен составляется в одном экземпляре, который остается у Заказчика. Заказчик в течение трех рабочих дней со дня подписания указанного протокола передает победителю в проведении запроса цен проект договора, который составляется путем включения в него условий исполнения договора,

предусмотренных извещением о проведении запроса цен, и цены, предложенной победителем запроса цен в заявке на участие в запросе цен.

В случае если победитель в проведении запроса цен в срок, указанный в извещении о проведении запроса цен, не представил Заказчику подписанный проект договора на условиях, указанных в поданной участником закупки, с которым заключается договор, заявке на участие в запросе цен на участие в запросе цен и в извещении о проведении запроса цен, а также обеспечение исполнения договора в случае, если Заказчиком было установлено требование обеспечения исполнения договора, такой победитель признается уклонившимся от заключения договора.

В случае, если победитель в проведении запроса цен признан уклонившимся от заключения договора, Заказчик вправе обратиться в суд с иском о требовании о понуждении победителя в проведении запроса цен заключить договор, а также о возмещении убытков, причиненных уклонением от заключения договора, либо заключить договор с участником закупки, предложение о цене договора которого содержит лучшее условие по цене договора, следующее после предложенного победителем в проведении запроса цен условия, если цена договора не превышает начальную (максимальную) цену договора, указанную в извещении о проведении запроса цен. При этом заключение договора для указанных участников закупки является обязательным. В случае уклонения указанных участников закупки от заключения договора Заказчик вправе обратиться в суд с иском о требовании о понуждении таких участников закупки заключить договор, а также о возмещении убытков, причиненных уклонением от заключения договора, осуществить повторный запрос цен.

Договор должен быть заключен Заказчиком не ранее десяти дней со дня размещения на Официальном сайте протокола рассмотрения и оценки заявок на участие в запросе цен и не позднее двадцати дней со дня подписания указанного протокола.

Запрос цен признается несостоявшимся в случае если:

подана только одна заявка на участие в запросе цен и в результате продления срока подачи заявок на участие в запросе цен дополнительно не представлена ни одна заявка на участие в запросе цен;

не подано ни одной заявки на участие в запросе цен;

на основании результатов рассмотрения Комиссией заявок на участие в запросе цен принято решение об отклонении всех заявок на участие в запросе цен или на основании результатов рассмотрения Комиссией заявок на участие в запросе цен участников закупки принято решение о допуске к участию в запросе цен единственного участника закупки, из всех подавших заявки.

Договор заключается на условиях, предусмотренных извещением о проведении запроса цен, по цене, предложенной в заявке на участие в запросе цен победителя в проведении запроса цен или в заявке на участие в запросе цен участника закупки, с которым заключается договор в случае уклонения победителя в проведении запроса цен от заключения договора.

При заключении договора по результатам проведенной закупки по цене, сниженной победителем или участником закупки, с которым заключается договор, на 30 (тридцать) и более процентов от начальной (максимальной) цены закупки, обязательно представление таким победителем или участником закупки, с которым заключается договор, обоснования снижения цены договора. В случае непредставления такого обоснования, победитель или участник закупки, с которым заключается договор, признаются уклонившимся от заключения договора.

В случаях, если запрос цен признается несостоявшимся, Заказчик продлевает срок подачи заявок на участие в запросе цен на четыре рабочих дня и в течение одного рабочего дня после даты окончания срока подачи таких заявок размещает в единой информационной системе извещение о продлении срока подачи таких заявок; отказывается от проведения повторного запроса цен, в случае если утрачена потребность в закупке; объявляет о проведении повторного запроса цен. При этом Заказчик вправе изменить условия запроса цен.

ИНФОРМАЦИОННАЯ КАРТА/ИЗВЕЩЕНИЕ ЗАПРОСА ЦЕН В ЭЛЕКТРОННОЙ ФОРМЕ

В Информационной карте запроса цен содержится информация для данной конкретной закупки, которая уточняет, разъясняет и дополняет положения настоящей документации.

При возникновении противоречия между положениями Общей части документации и части «Информационная карта запроса цен», применяются положения части «Информационная карта запроса цен».

№ п/п	Наименование пункта	Текст пояснений
1	Заказчик, юридический адрес, контактное лицо, телефон, факс, адрес электронной почты	Заказчик: Открытое акционерное общество «Ремонтно-строительное предприятие» Юридический адрес: Московская область, Подольский район, п.Кузнечики, ул. Октябрьский мост, 8а Почтовый адрес: 142133, Московская область, Подольский район, п.Кузнечики, ул. Октябрьский мост, 8а Контактное лицо: Веденков Дмитрий Витальевич тел. (4967) 65-82-64 (112 – планово-экономическое отделение), Контактное лицо по техническим вопросам и вопросам поставки товара: Биктагиров Анувар Мухамметович тел. (4967) 65-82-64 (116 – мастер службы учета и контроля) факс: (4967) 65-74-00 Адрес электронной почты: oaorsp@mail.ru
2	Предмет договора	Поставка трансформаторов тока.
3	Требования, установленные заказчиком, к качеству, техническим характеристикам товара, требования к их безопасности, к функциональным характеристикам товара, к размерам, упаковке, отгрузке товара и иные показатели, связанные с определением соответствия товара потребностям заказчика	Качество и безопасность поставляемого товара должны соответствовать стандартам и нормам безопасности, действующим в Российской Федерации на данный вид продукции. Поставляемый Товар должен быть новым, год выпуска: не ранее 2016г., не бывшим в использовании, выполнен по ГОСТ . Товар по своим техническим, функциональным характеристикам должен соответствовать потребностям заказчика, указанным в Техническом задании (Приложение №1)
4	Требования к содержанию, форме, оформлению и составу заявки на участие в Запросе цен	Заявка на участие в запросе цен должна содержать следующие сведения: - наименование, сведения об организационно-правовой форме, о месте нахождения, почтовый адрес (для юридического лица), фамилия, имя, отчество(при наличии), паспортные данные, сведения о месте жительства (для физического лица), номер контактного телефона, адрес электронной почты участника закупки(при их наличии); - идентификационный номер налогоплательщика; - согласие участника закупки исполнить условия договора, указанные в извещении о проведении запроса цен; - цена товара, работы, услуги с указанием сведений о включенных или не включенных в нее расходах (расходы на перевозку, страхование, уплату таможенных пошлин, налогов, сборов и другие обязательные платежи); - копии документов, подтверждающих соответствие участника закупки требованиям, установленным в извещении о проведении запроса цен; - по желанию участника иные сведения. Все документы, входящие в состав заявки на участие в закупке в электронной форме, должны быть отсканированы с

		разрешением не менее чем 200 dpi и быть надлежащим образом подписаны электронной цифровой подписью лица, уполномоченного на осуществление действий от имени участника закупки. Предоставление документа в нечитаемом виде равноценно отсутствию соответствующего документа и является основанием признания данной заявки не соответствующей требованиям.
5	Требования к описанию участниками закупки поставляемого товара, который является предметом закупки, его функциональных характеристик (потребительских свойств), его количественных и качественных характеристик, требования к описанию участниками закупки выполняемой работы, оказываемой услуги, которые являются предметом закупки, их количественных и качественных характеристик;	<p>Описание участниками закупки объекта закупки (предмета запроса цен), в том числе: функциональных, технических и качественных характеристик, эксплуатационных характеристик объекта закупки (при необходимости), размеров, требований к упаковке и отгрузке товара и иных показателей, связанных с определением соответствия товара (работ, услуг) потребностям заказчика, осуществляется в соответствии с требованиями к предмету контракта, указанными в документации.</p> <p>При описании цифровых показателей характеристик товара (работ, услуг), в том числе условий гарантийного обслуживания, не допускается применение понятий «не более», «не менее», за исключением случаев, если заказчиком при описании показателей товара предусмотрены в соответствующем разделе позиции, которые не имеют конкретных значений и указание их допустимо в сопровождении словами «не более», «не менее»</p>
6	Место, условия и сроки (периоды) поставки товара, выполнение работ, оказания услуг	<p>Поставка товара осуществляется на объект, расположенный по адресу: Московская область, г/о Подольск, мкрн. Дубровицкий, п. Кузнечики, Октябрьский мост, 8а.</p> <p>Условия: Поставка осуществляется в соответствии с проектом договора.</p> <p>Срок поставки товара: в течении 10-ти рабочих дней со дня заключения договора.</p>
7	Сведения о начальной (максимальной) цене договора (цене лота), руб.	171 301,94 (Сто семьдесят одна тысяча триста один) рубль 94 копейки.
8	Форма, сроки и порядок оплаты товара, услуг	<p>Оплата осуществляется в безналичной форме</p> <ul style="list-style-type: none"> - авансирование не предусмотрено; - Платеж в размере 100 (Ста) % цены Договора, в течение 20 (Двадцати) банковских дней с момента подписания Покупателем товарной накладной и счета-фактуры.
9	Порядок формирования цены договора (цены лота) (с учетом или без учета расходов на перевозку, страхование, уплату таможенных пошлин, налогов и других обязательных платежей)	В цену договора включены: стоимость товара, расходы на страхование, на уплату таможенных пошлин, налогов, включая НДС, сборов, транспортные расходы, связанные с доставкой товара на объект, погрузочно-разгрузочные работы и другие обязательные платежи
10	Место, дата начала и окончания срока подачи заявок	Электронная площадка ООО «РТС-тендер» www.rts-tender.ru с 12 февраля 2016 года по 19 февраля 2016 года 10:00 (время московское)
11	Требования к участникам размещения заказа	<p>К участникам предъявляются следующие требования:</p> <ul style="list-style-type: none"> - отсутствие в реестрах недобросовестных поставщиков согласно федеральным законам № 94-ФЗ от 21.07.2005г., № 44-ФЗ от 05.04.2013 и № 223-ФЗ от 18.07.2011г.; - соответствие участников закупки требованиям, устанавливаемым в соответствии с законодательством РФ к лицам, осуществляющим

		<p>поставки товаров, выполнение работ, оказание услуг, являющихся предметом закупки;</p> <ul style="list-style-type: none"> - не проведение ликвидации участника закупки – юридического лица и отсутствие решения арбитражного суда о признании участника закупки – юридического лица, индивидуального предпринимателя банкротом и об открытии конкурсного производства; - не приостановление деятельности участника закупки в порядке, предусмотренном КоАП РФ, на день подачи заявки на участие в закупке. <p>Несоответствие Участника закупки и/или заявки Участника закупки требованиям документации о запросе цен является основанием для отклонения заявки Участника закупки. Отклоненные заявки не подлежат оценке и сопоставлению.</p>
12	Документы, представляемые участником в составе заявки на участие для подтверждения их соответствия установленным требованиям	<p>Заявка на участие в запросе цен должна содержать следующие сведения:</p> <ul style="list-style-type: none"> - наименование, сведения об организационно-правовой форме, о месте нахождения, почтовый адрес (для юридического лица), фамилия, имя, отчество(при наличии), паспортные данные, сведения о месте жительства (для физического лица), номер контактного телефона, адрес электронной почты участника закупки(при их наличии); - идентификационный номер налогоплательщика; - согласие участника закупки исполнить условия договора, указанные в извещении о проведении запроса цен; - цена товара, работы, услуги с указанием сведений о включенных или не включенных в нее расходах (расходы на перевозку, страхование, уплату таможенных пошлин, налогов, сборов и другие обязательные платежи); - копии документов, подтверждающих соответствие участника закупки требованиям, установленным в извещении о проведении запроса цен; - по желанию участника иные сведения.
13	Место и дата рассмотрения предложений участников закупки и подведения итогов закупки	<p>г/о Подольск, мкрн. Дубровицкий, п. Кузнечики, Октябрьский мост, д.8А 20 февраля 2016 года в 10:00</p>
14	Место и срок размещения протокола подведения итогов Запроса цен	<p>Общероссийский официальный сайт http://zakupki.gov.ru, и Электронная площадка ООО «РТС-тендер» www.rts-tender.ru до 25 февраля 2016 года</p>
15	Размер обеспечения заявки	Не предусмотрено
16	Сведения о валюте, используемой для формирования цены договора и расчетов с поставщиками	Рубли РФ
17	Размер обеспечения исполнения договора, срок и порядок его предоставления	Не предусмотрено
18	Сведения о праве заказчика изменить количество товара, объем выполняемых работ	В соответствии с проектом договора
19	Перечень документов, подтверждающих соответствие товара, требованиям, установленным в	<p>Поставляемый товар должен иметь:</p> <ul style="list-style-type: none"> - сертификат соответствия; - руководство по эксплуатации на русском языке; - гарантийные документы с указанием гарантийных сроков от производителя и поставщика.

	соответствии с законодательством РФ, в случае, если в соответствии с законодательством РФ установлены требования к таким товарам, работам, услугам.	
20	Требования к сроку и (или) объему предоставления гарантий качества оказываемых услуг	Товар должен соответствовать законодательству, действующему на территории РФ для данного вида товаров. Сроки предоставления гарантий качества на товар – не менее 24 месяцев со дня ввода в эксплуатацию.
21	Привлечение субподрядчиков (соисполнителей)	Не допускается
22	Срок подписания договора участником, обязанным заключить договор	Договор должен быть заключен Заказчиком не ранее десяти дней со дня размещения на Официальном сайте протокола рассмотрения и оценки заявок на участие в запросе цен и не позднее двадцати дней со дня подписания указанного протокола.
23	Сведения о возможности проведения переторжки и порядок её проведения	Не предусмотрено
24	Возможность отказа заказчика от проведения Запроса цен	Извещение об отказе от проведения запроса цен размещается не позднее, чем за три дня до даты окончания срока подачи заявок на участие в запросе цен в порядке, установленном для Официального размещения на Официальном сайте извещения о проведении запроса цен.
25	Формы, порядок, дата начала и дата окончания срока предоставления участникам закупки разъяснений положений документации о закупке	Разъяснение участникам закупки положений документации не предоставляется
26	Срок, место и порядок предоставления документации о закупке, размер, порядок и сроки внесения платы, взимаемой заказчиком за предоставление документации, если такая плата установлена заказчиком, за исключением случаев предоставления документации в форме электронного документа	Документация о закупке в виде электронного документа доступна для ознакомления на сайте http://zakupki.gov.ru и Электронной площадке ООО «РТС-тендер» www.rts-tender.ru с момента публикации настоящего извещения. Получить документацию о закупке можно в рабочие дни с 8:00 до 12:00 (время московское) по адресу: 142133, Московская область, г/о Подольск, мкрн. Дубровицкий, п. Кузнечики, Октябрьский мост, д.8А. При этом получателю документации о закупке необходимо иметь при себе доверенность от имени участника и документ, удостоверяющий личность.

ТЕХНИЧЕСКОЕ ЗАДАНИЕ

№ п/п	Наименование технических характеристик	Параметры (размеры, вес, мощность и т.д.)	Краткое описание (заполняется при необходимости)	количество
1	Трансформаторы тока Т-0,66 УЗ 100/5	Номинальное напряжение - 0,66 Номинальный вторичный ток – 5 Номинальный первичный ток – 100 Номинальная вторичная нагрузка с коэффициентом мощности $\cos \varphi = 0,8$ ВА	Год выпуска - 2016г.	45 шт.
2	Трансформаторы тока Т-0,66 УЗ 150/5	Номинальное напряжение - 0,66 Номинальный вторичный ток – 5 Номинальный первичный ток – 150 Номинальная вторичная нагрузка с коэффициентом мощности $\cos \varphi = 0,8$ ВА	Год выпуска - 2016г.	60 шт
3	Трансформаторы тока Т-0,66 УЗ 250/5	Номинальное напряжение - 0,66 Номинальный вторичный ток – 5 Номинальный первичный ток – 250 Номинальная вторичная нагрузка с коэффициентом мощности $\cos \varphi = 0,8$ ВА	Год выпуска - 2016г.	12шт
4	Трансформаторы тока Т-0,66 УЗ 300/5	Номинальное напряжение - 0,66 Номинальный вторичный ток – 5 Номинальный первичный ток – 300 Номинальная вторичная нагрузка с коэффициентом мощности $\cos \varphi = 0,8$ ВА	Год выпуска - 2016г.	75шт
5	Трансформаторы тока Т-0,66 УЗ 400/5	Номинальное напряжение - 0,66 Номинальный вторичный ток – 5 Номинальный первичный ток – 400 Номинальная вторичная нагрузка с коэффициентом мощности $\cos \varphi = 0,8$ ВА	Год выпуска - 2016г.	15шт
6	Трансформаторы тока Т-0,66 УЗ 500/5	Номинальное напряжение - 0,66 Номинальный вторичный ток – 5 Номинальный первичный ток – 500 Номинальная вторичная нагрузка с коэффициентом мощности $\cos \varphi = 0,8$ ВА	Год выпуска - 2016г.	6шт
7	Трансформаторы тока Т-0,66 УЗ 600/5	Номинальное напряжение - 0,66 Номинальный вторичный ток – 5 Номинальный первичный ток – 500 Номинальная вторичная нагрузка с коэффициентом мощности $\cos \varphi = 0,8$	Год выпуска - 2016г.	18шт
8	Трансформаторы тока ТТИ-А 100/5	Номинальное напряжение - 0,66 Номинальный вторичный ток – 5 Номинальный первичный ток – 100	Год выпуска - 2016г.	12шт
9	Трансформаторы тока ТТИ-А 150/5	Номинальное напряжение - 0,66 Номинальный вторичный ток – 5 Номинальный первичный ток – 150	Год выпуска - 2016г.	12шт
10	Трансформаторы тока ТТИ-30 150/5	Номинальное напряжение - 0,66 Номинальный вторичный ток – 5 Номинальный первичный ток – 150	Год выпуска - 2016г.	6шт
11	Трансформаторы тока ТТИ-30 300/5	Номинальное напряжение - 0,66 Номинальный вторичный ток – 5 Номинальный первичный ток – 300	Год выпуска - 2016г.	9шт
12	Трансформаторы тока ТТИ-30 600/5	Номинальное напряжение - 0,66 Номинальный вторичный ток – 5 Номинальный первичный ток – 600	Год выпуска - 2016г.	9шт
13	Трансформаторы тока ТТИ-40 400/5	Номинальное напряжение - 0,66 Номинальный вторичный ток – 5	Год выпуска - 2016г.	9шт

		Номинальный первичный ток – 400		
14	Трансформаторы тока ТТИ-40 600/5	Номинальное напряжение - 0,66 Номинальный вторичный ток – 5 Номинальный первичный ток – 600	Год выпуска - 2016г.	18шт
15	Трансформаторы тока ТТИ-60 1000/5	Номинальное напряжение - 0,66 Номинальный вторичный ток – 5 Номинальный первичный ток – 1000	Год выпуска - 2016г.	3шт
16	Трансформаторы тока ТТИ-85 1000/5	Номинальное напряжение - 0,66 Номинальный вторичный ток – 5 Номинальный первичный ток – 1000	Год выпуска - 2016г.	3шт

**Раздел: ОБРАЗЦЫ ФОРМ ОСНОВНЫХ ДОКУМЕНТОВ, ВКЛЮЧАЕМЫХ В ЗАЯВКУ
НА УЧАСТИЕ В ЗАПРОСЕ ЦЕН**

Форма 1.

Фирменный бланк участника

« ___ » _____ 20__ года № _____

ЗАЯВКА НА УЧАСТИЕ В ЗАПРОСЕ ЦЕН (ФОРМА 1)

Изучив извещение о проведении Запроса цен на право заключения договора на поставку товара для нужд Открытого Акционерного Общества «Ремонтно-строительное предприятие», на Общероссийском официальном сайте на сайте <http://zakupki.gov.ru/>, документацию запроса цен и принимая установленные в них требования и условия Запроса цен,

(полное наименование участника с указанием организационно-правовой формы)

зарегистрированное по адресу _____
(юридический адрес участника Запроса цен)

предлагает заключить договор на: _____
(предмет договора)

Срок поставки товара: _____

Настоящим подтверждаем, что против _____
(наименование участника) не проводится процедура ликвидации, не принято арбитражным судом решения о признании _____ **(наименование участника)** банкротом, деятельность _____ **(наименование участника)** не приостановлена, а также, что размер задолженности по начисленным налогам, сборам и иным обязательным платежам в бюджеты любого уровня или государственные внебюджетные фонды за прошедший календарный год не превышает _____ % _____ **(значение указать цифрами и прописью)** балансовой стоимости активов _____ **(наименование участника)** по данным бухгалтерской отчетности за последний завершенный отчетный период, на имущество не наложен арест по решению суда, административного органа.

В случае признания нас победителем Запроса цен мы берем на себя обязательства подписать со своей стороны договор в соответствии с требованиями документации Запроса цен и условиями нашей заявки в течение 3 (трех) рабочих дней с даты получения от заказчика проекта договора и представить все подписанные экземпляры договора заказчику.

В случае, если нашей заявке будет присвоен второй номер, а победитель Запроса цен будет признан уклонившимся от заключения договора с заказчиком, мы обязуемся подписать данный договор в соответствии с требованиями документации Запроса цен и условиями нашей заявки.

В соответствии с инструкциями, полученными от Вас в документации Запроса цен, информация по сути нашей заявки представлена в следующих документах, которые являются неотъемлемой частью нашей заявки:

№ п/п	Наименование документа <i>[указываются документы, перечисленные в пункте 4 раздела 4 «Информационная карта»]</i>	№ страницы	Число страниц
1.			
2.			
3.			
4.			
5.			
6.			
7.			

(Подпись уполномоченного представителя)

(ФИО и должность подписавшего)

М.П.

ИНСТРУКЦИИ ПО ЗАПОЛНЕНИЮ

1. Данные инструкции не следует воспроизводить в документах, подготовленных участником на участие в Запросе цен.

2. Заявку на участие в Запросе цен следует оформить на официальном бланке участника. Участник присваивает заявке дату и номер в соответствии с принятыми у него правилами документооборота.

3. Участник должен указать свое полное наименование (с указанием организационно-правовой формы) и юридический адрес.

4. Участник должен перечислить и указать объем каждого из прилагаемых к заявке документов, определяющих суть технико-коммерческого предложения участника Запроса цен.

Запрос цен на право заключения договора на _____

АНКЕТА УЧАСТНИКА ЗАПРОСА ЦЕН (Форма 2)

Участник Запроса цен: _____

№	Наименование	Сведения об участнике запроса цен
1.	Фирменное наименование (полное и сокращенное наименования организации либо Ф.И.О. участника – физического лица, в том числе зарегистрированного в качестве индивидуального предпринимателя)	
2.	Организационно - правовая форма	
3.	Свидетельство о внесении в Единый государственный реестр юридических лиц/индивидуальных предпринимателей (дата и номер, кем выдано) либо паспортные данные для участника – физического лица	
4.	ИНН	
5.	Юридический адрес (страна, адрес)	
6.	Почтовый адрес (страна, адрес)	
7.	Фактическое местоположение	
8.	Телефоны (с указанием кода города)	
9.	Факс (с указанием кода города)	
10.	Адрес электронной почты	

(Подпись уполномоченного представителя)

(ФИО и должность подписавшего)

М.П.

ИНСТРУКЦИИ ПО ЗАПОЛНЕНИЮ

1. Данные инструкции не следует воспроизводить в документах, подготовленных участником на участие в запросе цен.
2. Участник приводит номер и дату заявки, приложением к которой является данная анкета участника запроса цен.
3. Участник указывает свое фирменное наименование (в т.ч. организационно-правовую форму).
4. Заполненная участником анкета должна содержать все сведения, указанные в таблице. В случае отсутствия каких-либо данных указать слово «нет».

(ПРОЕКТ) ДОГОВОР N ____

г. Подольск

от «__» _____ 2016 г.

Открытое Акционерное Общество «Ремонтно-строительное предприятие», именуемое в дальнейшем **Заказчик**, в лице генерального директора Белевцева Александра Рудольфовича, действующего на основании Устава, с одной стороны, и _____ именуемое в дальнейшем **Поставщик**, в лице _____, действующего на основании _____, с другой стороны, совместно именуемые в дальнейшем стороны, с соблюдением требований Федерального закона от 18.07.2011г. № 223-ФЗ «О закупках товаров, работ, услуг отдельными видами юридических лиц», на основании результатов размещения заказа путем проведения Запроса цен (протокол № ____ от ____ 2016 г.), заключили настоящий договор о нижеследующем

1. ПРЕДМЕТ ДОГОВОРА

1.1. По настоящему договору Поставщик обязуется поставить Заказчику **трансформаторы тока, (далее - Товар)** в соответствии с техническим заданием (Приложение № 1) и со спецификацией технических характеристик (Приложение № 2) к настоящему договору, в сроки и на условиях поставки, предусмотренные в договоре, а Заказчик обязуется принять поставленный Товар и уплатить за него цену, предусмотренную в пункте 2.1. настоящего договора.

2. ЦЕНА ДОГОВОРА И ПОРЯДОК РАСЧЕТОВ

2.1. Общая сумма (цена) договора составляет _____(_____) руб., в том числе НДС (18 %) _____руб.

Цена договора является твердой и может изменяться исключительно в случаях, предусмотренных Федеральным законом «О закупках товаров, работ, услуг отдельными видами юридических лиц» № 223-ФЗ от 18.07.2011 г.

В цену договора включены: стоимость товара, расходы на страхование, на уплату таможенных пошлин, налогов, включая НДС, сборов, транспортные расходы, связанные с доставкой товара на объект и другие обязательные платежи.

2.2. Оплата Товара производится за счет прибыли предприятия, полученной в результате осуществления регулируемой деятельности (услуги по передаче электрической энергии)

2.3. Авансирование не предусмотрено

2.4. Расчет (оплата) 100% стоимости за фактически поставленный Товар производится Заказчиком в течение 20 (Двадцати) банковских дней со дня подписания товарных накладных, при соответствии надлежащему качеству на основании счетов-фактур.

3. ПРАВА И ОБЯЗАННОСТИ СТОРОН

3.1. Поставщик обязан:

3.1.1. Осуществить поставку Заказчику Товара надлежащего качества. Срок поставки товара – в течении 10 рабочих дней со дня заключения договора.

3.1.2. Осуществить поставку Товара автотранспортом и за свой счет по адресу: Московская область, г/о Подольск, мкрн. Дубровицкий, п. Кузнечики, Октябрьский мост, д.8А.

3.1.3. Передать Заказчику Товар свободный от любых прав третьих лиц.

3.1.4. Одновременно с передачей Товара предоставить Заказчику сертификат соответствия на товар, руководство по эксплуатации на русском языке, гарантийные документы с указанием гарантийных сроков от производителя и поставщика, а также документы, подтверждающие проведение испытания оборудования товара.

3.1.5. Осуществлять гарантийное обслуживание Товара: выезд на место нахождения Товара в течение 3 дней с момента получения заявки Заказчика. Расходы на обслуживание Товара в гарантийный срок несет Поставщик в пределах гарантийных обязательств.

3.1.6. Выполнять другие обязанности, предусмотренные действующим гражданским законодательством РФ.

3.2. Заказчик обязан:

3.2.1. Оплатить Товар в порядке и сроки, предусмотренные настоящим договором

4. КАЧЕСТВО ТОВАРА

4.1. Поставляемый Товар должен быть новым, произведенным не ранее 2016 года, не бывшим в эксплуатации.

4.2. Качество и безопасность поставляемого товара должны соответствовать стандартам и нормам безопасности, действующим в Российской Федерации на данный вид продукции.

4.3. В случае поставки Товара ненадлежащего качества Заказчик вправе по своему выбору потребовать:

- соразмерного уменьшения цены;
- безвозмездной замены некачественного Товара в течение 14 календарных дней после извещения Поставщика Заказчиком.

4.4. В случае существенного нарушения требований к качеству Товара (обнаружения неустранимых недостатков; недостатков, которые не могут быть устранены без несоразмерных расходов или затрат времени, или выявляются неоднократно; проявляются вновь после их устранения, и других подобных недостатков) Заказчик вправе по своему выбору:

- отказаться от исполнения договора и потребовать возврата уплаченной цены;
- потребовать замены Товара ненадлежащего качества Товаром, соответствующим договору.

4.5. Поставщик отвечает за недостатки Товара, если не докажет, что недостатки Товара возникли после его передачи Заказчику вследствие нарушения Заказчиком инструкции по эксплуатации и хранению Товара либо действий третьих лиц, либо непреодолимой силы.

4.6. Требования, связанные с недостатками Товара, могут быть предъявлены Заказчиком, если недостатки обнаружены в течение гарантийного срока.

Гарантийный срок на Товар составляет _____ месяцев. Гарантийный срок начинается течь с момента ввода Товара в эксплуатацию.

4.7. Выезд по заявке Заказчика для осуществления гарантийного обслуживания и ремонта в течение 3-х суток с момента поступления заявки.

5. КОЛИЧЕСТВО ТОВАРА

5.1. В случае поставки Товара Заказчику в меньшем количестве (неполной комплектностью), чем предусмотрено в Приложении №1 к настоящему договору Заказчик вправе по своему выбору:

- потребовать поставить недостающее количество Товара;
- отказаться от переданного Товара и от его оплаты и потребовать возврата уплаченной денежной суммы.

5.2. Не заказанный Заказчиком Товар не поставляется и не принимается Заказчиком.

6. УПАКОВКА И МАРКИРОВКА ТОВАРА

6.1. Товар должен быть маркирован и упакован в тару (упаковку), обеспечивающую его сохранность при перевозке и хранении, в соответствии с требованиями действующих нормативных документов в Российской Федерации на данный вид продукции.

6.2. В случае передачи Товара с маркировкой, не соответствующей требованиям действующих нормативных документов, или без нее Заказчик вправе потребовать от Поставщика заменить Товар на маркированный согласно вышеуказанным требованиям.

7. ПЕРЕДАЧА И ПРИЕМКА ТОВАРА

7.1. Поставщик обязан передать Товар Заказчику согласно п.3.1 настоящего договора.

Товар передается полной комплектностью в соответствии с Приложением № 1 к настоящему договору.

7.2. Поставщик считается выполнившим свои обязательства по передаче Товара после подписания уполномоченными представителями сторон товарной накладной и представления документов, предусмотренных п. 3.1.4. настоящего договора.

7.3. Заказчик обязан принять переданный ему Товар, за исключением случаев, когда он вправе потребовать замены или возврата Товара.

7.4. Товар считается переданным Поставщиком и принятым Заказчиком если:

- качество Товара соответствует требованиям, установленным в разделе 4 настоящего договора.

- Товар передан полной комплектностью в соответствии с п.7.1 настоящего раздела.

7.5. Риск случайной гибели на Товар переходят к Заказчику с момента принятия им Товара и подписания уполномоченными представителями сторон товарной накладной. С указанного момента Поставщик считается выполнившим свою обязанность по передаче Товара.

7.6. В остальном стороны при приемке Товара по количеству и качеству руководствуются требованиями Инструкции "О порядке приемки Товара производственно-технического назначения и Товаров народного потребления по количеству", утвержденной постановлением Госарбитража при Совете Министров СССР от 15 июня 1965 г. N П-6, с посл. изм. и доп., и по качеству в соответствии с требованиями Инструкции "О порядке приемки Товара производственно-технического назначения и Товаров народного потребления по качеству", утвержденной постановлением Госарбитража СССР от 25 апреля 1966 г. N П-7, с посл. изм. и доп., с учетом положений, урегулированных настоящим договором.

8. ОТВЕТСТВЕННОСТЬ СТОРОН

8.1. Сторона, не исполнившая или ненадлежащим образом исполнившая обязательства по настоящему договору, обязана возместить другой стороне причиненные таким неисполнением убытки.

8.2. В случае просрочки передачи Поставщиком Товара в срок, предусмотренный пунктом 3.1.1 настоящего договора, Поставщик уплачивает Заказчику пеню в размере 0,1 % от стоимости не переданной партии Товара за каждый день просрочки.

8.3. Уплата неустойки не освобождает Поставщика от обязанности устранения допущенных им нарушений.

8.4. За нарушение Заказчиком обязательств, предусмотренных настоящим договором Поставщик вправе потребовать с Заказчика уплаты неустойки за несвоевременную оплату по вине о Заказчика принятого товара в размере 1/300 (одной трехсотой) действующей на день уплаты пени ставки рефинансирования Центрального банка РФ от суммы просроченной оплаты за каждый день просрочки.

8.5. Во всем остальном, что не предусмотрено договором стороны несут ответственность в соответствии с действующим законодательством РФ.

9. ОБСТОЯТЕЛЬСТВА НЕПРЕОДОЛИМОЙ СИЛЫ

9.1. Стороны освобождаются от ответственности за частичное или полное неисполнение своих обязательств по настоящему договору, если их исполнению препятствует чрезвычайное и непредотвратимое при данных условиях обстоятельство (непреодолимая сила).

9.2. При возникновении обстоятельств непреодолимой силы, препятствующих исполнению обязательств по настоящему договору одной из сторон, она обязана оповестить другую сторону не позднее 10 дней с момента возникновения таких обстоятельств, при этом срок выполнения обязательств по настоящему договору переносится соразмерно времени, в течение которого действовали такие обстоятельства.

10. СРОК ДЕЙСТВИЯ, ПОРЯДОК ИЗМЕНЕНИЯ И РАСТОРЖЕНИЯ ДОГОВОРА

10.1. Настоящий договор считается заключенным после подписания его Сторонами.

10.2. Договор действует до полного исполнения сторонами своих обязательств по настоящему договору или до расторжения настоящего договора.

10.3. Настоящий договор с учетом требований Федерального закона «О закупках товаров, работ, услуг отдельными видами юридических лиц», может быть расторгнут или изменен:

- по соглашению сторон, совершенному в письменной форме, за подписью уполномоченных лиц сторон;
- на основании вынесенного в установленном порядке решения судебного органа.

11. РАЗРЕШЕНИЕ СПОРОВ

11.1. Все споры и разногласия, которые могут возникнуть между сторонами по вопросам, не нашедшим своего разрешения в тексте данного договора, будут разрешаться путем переговоров на основе действующего законодательства.

11.2. При неурегулировании в процессе переговоров спорных вопросов, споры разрешаются в Арбитражном суде Московской области в порядке, установленном действующим законодательством.

12. ДОПОЛНИТЕЛЬНЫЕ УСЛОВИЯ И ЗАКЛЮЧИТЕЛЬНЫЕ ПОЛОЖЕНИЯ

12.1. Все изменения и дополнения к настоящему договору действительны, если они оформлены в виде дополнительного соглашения и подписаны уполномоченными на то представителями сторон.

12.2. Все уведомления и сообщения должны направляться в письменной форме.

12.3. Настоящий договор, совершенный с факсимильным воспроизведением подписей сторон имеет юридическую силу, с обязательным последующим оформлением договора оригиналами подписей сторон и печатей.

12.4. Во всем остальном, что не предусмотрено настоящим договором, стороны руководствуются действующим законодательством.

12.5. Настоящий договор составлен в двух подлинных экземплярах по одному для каждой из сторон.

12.6. Все приложения к настоящему договору являются его неотъемлемой частью.

Приложения к договору:

Приложение № 1 (Техническое задание);

Приложение № 2 (Спецификация технических характеристик).

13. АДРЕСА И БАНКОВСКИЕ РЕКВИЗИТЫ СТОРОН

ЗАКАЗЧИК:

ОАО «РСП»
142132, Московская область, г/о Подольск,
мкрн. Дубровицкий, пос. Кузнечики,
Октябрьский мост, 8а
ИНН 5074114756 КПП 507401001
ПАО БАНК «ВОЗРОЖДЕНИЕ» г. Москва
р/с 40702810204000141396
к/с 301018109000000000181
БИК 044525181

ПОСТАВЩИК:

14. ПОДПИСИ СТОРОН

ЗАКАЗЧИК:

Генеральный директор ОАО «РСП»

_____ **А.Р.Белевцев**

ПОСТАВЩИК:

ТЕХНИЧЕСКОЕ ЗАДАНИЕ

№ п/п	Наименование технических характеристик	Параметры (размеры, вес, мощность и т.д.)	Краткое описание (заполняется при необходимости)	количество
1	Трансформаторы тока Т-0,66 УЗ 100/5	Номинальное напряжение - 0,66 Номинальный вторичный ток – 5 Номинальный первичный ток – 100 Номинальная вторичная нагрузка с коэффициентом мощности $\cos \phi = 0,8$ ВА	Год выпуска - 2016г.	45 шт.
2	Трансформаторы тока Т-0,66 УЗ 150/5	Номинальное напряжение - 0,66 Номинальный вторичный ток – 5 Номинальный первичный ток – 150 Номинальная вторичная нагрузка с коэффициентом мощности $\cos \phi = 0,8$ ВА	Год выпуска - 2016г.	60 шт
3	Трансформаторы тока Т-0,66 УЗ 250/5	Номинальное напряжение - 0,66 Номинальный вторичный ток – 5 Номинальный первичный ток – 250 Номинальная вторичная нагрузка с коэффициентом мощности $\cos \phi = 0,8$ ВА	Год выпуска - 2016г.	12шт
4	Трансформаторы тока Т-0,66 УЗ 300/5	Номинальное напряжение - 0,66 Номинальный вторичный ток – 5 Номинальный первичный ток – 300 Номинальная вторичная нагрузка с коэффициентом мощности $\cos \phi = 0,8$ ВА	Год выпуска - 2016г.	75шт
5	Трансформаторы тока Т-0,66 УЗ 400/5	Номинальное напряжение - 0,66 Номинальный вторичный ток – 5 Номинальный первичный ток – 400 Номинальная вторичная нагрузка с коэффициентом мощности $\cos \phi = 0,8$ ВА	Год выпуска - 2016г.	15шт
6	Трансформаторы тока Т-0,66 УЗ 500/5	Номинальное напряжение - 0,66 Номинальный вторичный ток – 5 Номинальный первичный ток – 500 Номинальная вторичная нагрузка с коэффициентом мощности $\cos \phi = 0,8$ ВА	Год выпуска - 2016г.	6шт
7	Трансформаторы тока Т-0,66 УЗ 600/5	Номинальное напряжение - 0,66 Номинальный вторичный ток – 5 Номинальный первичный ток – 500 Номинальная вторичная нагрузка с коэффициентом мощности $\cos \phi = 0,8$	Год выпуска - 2016г.	18шт
8	Трансформаторы тока ТТИ-А 100/5	Номинальное напряжение - 0,66 Номинальный вторичный ток – 5 Номинальный первичный ток – 100	Год выпуска - 2016г.	12шт
9	Трансформаторы тока ТТИ-А 150/5	Номинальное напряжение - 0,66 Номинальный вторичный ток – 5 Номинальный первичный ток – 150	Год выпуска - 2016г.	12шт
10	Трансформаторы тока ТТИ-30 150/5	Номинальное напряжение - 0,66 Номинальный вторичный ток – 5 Номинальный первичный ток – 150	Год выпуска - 2016г.	6шт
11	Трансформаторы тока ТТИ-30 300/5	Номинальное напряжение - 0,66 Номинальный вторичный ток – 5 Номинальный первичный ток – 300	Год выпуска - 2016г.	9шт
12	Трансформаторы тока ТТИ-30 600/5	Номинальное напряжение - 0,66 Номинальный вторичный ток – 5 Номинальный первичный ток – 600	Год выпуска - 2016г.	9шт
13	Трансформаторы тока ТТИ-40 400/5	Номинальное напряжение - 0,66 Номинальный вторичный ток – 5	Год выпуска - 2016г.	9шт

		Номинальный первичный ток – 400		
14	Трансформаторы тока ТТИ-40 600/5	Номинальное напряжение - 0,66 Номинальный вторичный ток – 5 Номинальный первичный ток – 600	Год выпуска - 2016г.	18шт
15	Трансформаторы тока ТТИ-60 1000/5	Номинальное напряжение - 0,66 Номинальный вторичный ток – 5 Номинальный первичный ток – 1000	Год выпуска - 2016г.	3шт
16	Трансформаторы тока ТТИ-85 1000/5	Номинальное напряжение - 0,66 Номинальный вторичный ток – 5 Номинальный первичный ток – 1000	Год выпуска - 2016г.	3шт

Приложение № 2 к договору
№ _____ от _____ 2016 г.

Спецификация технических характеристик

№№ п/п	Наименование товара	Технические характеристики товара	Количество (шт.)	Цена товара за единицу, руб.	Общая цена договора (руб.)
	ИТОГО:			X	

ЗАКАЗЧИК:
Генеральный директор ОАО «РСП»

_____ **А.Р.Белевцев**

ПОСТАВЩИК:

Извещение о проведении закупки

(в редакции № 1 от 12.02.2016)

Номер извещения: 31603311630
Наименование закупки: Поставка трансформаторов тока
Способ проведения закупки: Запрос цен в электронной форме
Наименование электронной площадки в сети Интернет: РТС-тендер
Адрес электронной площадки в сети Интернет: 223.rts-tender.ru
Заказчик
Наименование организации: Открытое акционерное общество "Ремонтно-строительное предприятие"
Место нахождения: 142133, Московская, Октябрьский мост, дом 8А
Почтовый адрес: 142133, Московская, Подольский, Октябрьский мост, дом 8А
Контактная информация
Ф.И.О: Веденков Дмитрий
Адрес электронной почты: oaorgsp@mail.ru
Телефон: 74967658264
Факс: 74967657400
Предмет договора
Лот №1
Сведения о позиции плана закупки: План закупки № 2150138236, позиция плана 110
Предмет договора: Поставка трансформаторов тока
Начальная (максимальная) цена договора: 171 301.94 Российский рубль
Информация о товаре, работе, услуге:

№	Классификация по ОКПД2	Классификация по ОКВЭД2	Ед. измерения	Количество (Объем)	Дополнительные сведения
1	27.11.4 Трансформаторы электрические	27.11 Производство электродвигателей, электрогенераторов и трансформаторов	Штука	312.00	

Место поставки товара, выполнения работ, оказания услуг для лота №1

Место поставки (адрес): Московская область, г/о Подольск, мкрн. Дубровицкий, п. Кузнечики, Октябрьский мост, 8а

Информация о документации по закупке

Срок предоставления документации: с 12.02.2016 по 19.02.2016
Место предоставления документации: Электронная площадка РТС-тендер
Порядок предоставления документации: В соответствии с закупочной документацией
Официальный сайт, на котором размещена документация: www.zakupki.gov.ru

Извещение о проведении закупки

Размер, порядок и сроки внесения платы за предоставление документации по закупке

Размер платы: Плата не требуется

Информация о порядке проведения закупки

Дата и время окончания подачи заявок (по
местному времени): 19.02.2016 10:00

Рассмотрение заявок

Дата и время (по местному времени): 20.02.2016 10:00

Место: <http://www.rts-tender.ru>

Проведение закупки в электронной форме

Дата и время подведения итогов (по
местному времени): 20.02.2016 10:00

**Протокол открытия доступа к заявкам на участие в запросе цен
№ 1362**

Место публикации: <http://www.rts-tender.ru>

Дата публикации: 19.02.2016

1. Организатор закупки: Открытое акционерное общество Ремонтно-строительное предприятие".

Заказчик(и), заключающие договор:

Открытое акционерное общество Ремонтно-строительное предприятие"

2. Наименование закупки: Поставка трансформаторов тока .
3. Наименование предмета договора: **Поставка трансформаторов тока.**
4. Номер лота: 1.
5. Начальная (максимальная) цена договора: 171 301,94 (Российский рубль)
6. Состав комиссии.
Формирование и публикация протокола осуществлялась комиссией, правомочной на осуществление своей функции.

7. На момент окончания срока подачи заявок на участие в запросе цен было подано 3 заявки(ок):

Порядковый номер заявки	Дата и время подачи заявки	Наименование участника закупки
1	17.02.2016 10:18 (по московскому времени)	ЗАО «ЭМТИКА»
2	18.02.2016 16:21 (по московскому времени)	ООО "ПКФ Респект"
3	19.02.2016 09:27 (по московскому времени)	ООО "СПЕЦЭЛЕКТРОПОСТАВКА"

8. Протокол открытия доступа к заявкам на участие в запросе цен подписан всеми присутствующими на заседании членами комиссии.

**Протокол подведения итогов запроса цен
№ 1362**

Место публикации: <http://www.rts-tender.ru>

Дата публикации: 20.02.2016

1. Организатор закупки: Открытое акционерное общество Ремонтно-строительное предприятие".

Заказчик(и), заключающие договор:

Открытое акционерное общество Ремонтно-строительное предприятие"

2. Наименование закупки: Поставка трансформаторов тока .
3. Номер лота: 1.
4. Наименование предмета договора: **Поставка трансформаторов тока.**
5. Начальная (максимальная) цена договора: 171 301,94 (Российский рубль)
6. Состав комиссии.

Формирование и публикация протокола осуществлялась комиссией, правомочной на осуществление своей функции.

7. Сведения о лучших ценовых предложениях, поданных участниками, заявки которых были признаны соответствующими требованиям, и присвоенных итоговых позициях:

Порядковый номер заявки	Наименование участника закупки	Лучшее ценовое предложение	Итоговая позиция
1	ЗАО «ЭМТИКА»	139 579,11 (Российский рубль)	1
3	ООО "СПЕЦЭЛЕКТРОПОСТАВКА"	161 099,97 (Российский рубль)	2
2	ООО "ПКФ Респект"	162 300,00 (Российский рубль)	3

8. Протокол подведения итогов запроса цен подписан всеми присутствующими на заседании членами комиссии.

**Протокол рассмотрения заявок на участие в запросе цен
№ 1362**

Место публикации: <http://www.rts-tender.ru>

Дата публикации: 20.02.2016

1. Организатор закупки: Открытое акционерное общество Ремонтно-строительное предприятие".

Заказчик(и), заключающие договор:

Открытое акционерное общество Ремонтно-строительное предприятие"

2. Наименование закупки: Поставка трансформаторов тока .
3. Номер лота: 1.
4. Наименование предмета договора: **Поставка трансформаторов тока.**
5. Начальная (максимальная) цена договора: 171 301,94 (Российский рубль)
6. Состав комиссии.
Формирование и публикация протокола осуществлялась комиссией, правомочной на осуществление своей функции.
7. На момент окончания срока подачи заявок на участие в запросе цен было подано 3 заявки(ок):

Порядковый номер заявки	Дата и время подачи заявки	Ценовое предложение	Наименование участника закупки
1	17.02.2016 10:18 (по московскому времени)	139 579,11 руб.	ЗАО «ЭМТИКА»
2	18.02.2016 16:21 (по московскому времени)	162 300,00 руб.	ООО "ПКФ Респект"
3	19.02.2016 09:27 (по московскому времени)	161 099,97 руб.	ООО "СПЕЦЭЛЕКТРОПОСТАВКА"

8. Комиссия рассмотрела заявки, поданные на участие в закупке, и приняла решение:

Порядковый номер заявки	Решение о соответствии или несоответствии заявки на участие требованиям	Обоснование решения
1	Соответствует требованиям	
2	Соответствует требованиям	
3	Соответствует требованиям	

9. Протокол рассмотрения заявок на участие в запросе цен подписан всеми присутствующими на заседании членами комиссии.

«УТВЕРЖДАЮ»

Генеральный директор ОАО «РСП»

_____ А.Р.Белевцев

ДОКУМЕНТАЦИЯ ЗАПРОСА ЦЕН В ЭЛЕКТРОННОЙ ФОРМЕ

**На право заключения договора на поставку
блоков микропроцессорной защиты ZX110
для Открытого акционерного общества
«Ремонтно-строительное предприятие»**

Подольск, 2016 г.

ПРИГЛАШЕНИЕ К УЧАСТИЮ В ЗАПРОСЕ ЦЕН

Настоящим приглашаются к участию в запросе цен, полная информация о котором указана в Разделе «Информационная карта запроса цен» настоящей документации, любые юридические лица независимо от организационно-правовой формы, формы собственности, места нахождения и места происхождения капитала, или любые физические лица, в том числе индивидуальные предприниматели.

Заинтересованные лица могут получить полный комплект документации запроса цен на Общероссийском официальном сайте <http://zakupki.gov.ru>, единой автоматизированной системе управления закупками <http://easuz.mosreg.ru/easuz223/> и официальном сайте ОАО «РСП» rsp-podolskrm.ru

Настоящая документация подготовлена в соответствии с Федеральным законом № 223-ФЗ, Положением о закупке, утвержденным в соответствии с Постановлением Правительства Московской области от 19.08.2014 № 666/31 «О мерах по реализации Федерального закона от 18.07.2011 № 223-ФЗ «О закупках товаров, работ, услуг отдельными видами юридических лиц» в Московской области» в редакции на дату размещения извещения о проведении закупки на Официальном сайте, а также иными нормативными правовыми актами, регулирующими отношения, связанные с осуществлением закупок, в целях повышения эффективности, результативности осуществления закупок товаров, работ, услуг.

В части, прямо не урегулированной законодательством Российской Федерации, проведение закупки регулируется настоящей Документацией.

Запрос цен

Под запросом цен понимается способ закупок, при котором информация о потребностях в товарах, работах, услугах для нужд Заказчика сообщается неограниченному кругу лиц путем размещения на Официальном сайте извещения о проведении запроса цен и победителем, в котором Комиссия признает участника закупки, предложившего наиболее низкую цену договора.

Запрос цен не является конкурсом либо аукционом. Таким образом, данный способ закупки не накладывает на Заказчика соответствующего объема гражданско-правовых обязательств по обязательному заключению договора с победителем запроса цен или иным его участником.

Заказчик, официально разместивший на Официальном сайте извещение о проведении запроса цен, вправе отказаться от его проведения. Извещение об отказе от проведения запроса цен размещается не позднее, чем за три дня до даты окончания срока подачи заявок на участие в запросе цен в порядке, установленном для Официального размещения на Официальном сайте извещения о проведении запроса цен.

Требования, предъявляемые к заявке на участие в запросе цен

Заявка на участие в запросе цен должна содержать следующие сведения:

наименование, сведения об организационно-правовой форме, о месте нахождения, почтовый адрес (для юридического лица), фамилия, имя, отчество(при наличии), паспортные данные, сведения о месте жительства (для физического лица), номер контактного телефона, адрес электронной почты участника закупки(при их наличии);

идентификационный номер налогоплательщика;

согласие участника закупки исполнить условия договора, указанные в извещении о проведении запроса цен и информационной карте запроса цен;

цена товара, работы, услуги с указанием сведений о включенных или не включенных в нее расходах (расходы на перевозку, страхование, уплату таможенных пошлин, налогов, сборов и другие обязательные платежи);

копии документов, подтверждающих соответствие участника закупки требованиям, установленным в извещении о проведении запроса цен и информационной карте запроса цен;

документы, подтверждающие внесение денежных средств в качестве обеспечения заявки на участие в запросе цен, в случае, если в извещении о проведении запроса цен содержится указание на требование обеспечения такой заявки (платежное поручение, подтверждающее перечисление денежных средств в качестве обеспечения заявки на участие в запросе цен, или копия такого поручения);

по желанию участника иные сведения.

Все документы, входящие в состав заявки на участие в закупке в электронной форме, должны быть отсканированы с разрешением не менее чем 200 dpi и быть надлежащим образом подписаны электронной цифровой подписью лица, уполномоченного на осуществление действий от имени участника закупки. Предоставление документа в нечитаемом виде равноценно отсутствию соответствующего документа и является основанием признания данной заявки не соответствующей требованиям.

Порядок подачи заявок на участие в запросе цен

Любой участник закупки, в том числе участник закупки, которому не направлялся запрос цен, вправе подать только одну заявку на участие в запросе цен, внесение изменений в которую не допускается.

Участник закупки, подавший заявку на участие в запросе цен, вправе отозвать заявку в любое время до окончания срока подачи заявок на участие в запросе цен. Порядок и срок отзыва заявок на участие в запросе цен устанавливается в извещении о проведении запроса цен.

Заявка на участие в запросе цен подается участником закупки Заказчику в письменной форме в срок, указанный в извещении о проведении запроса цен.

Заявка на участие в запросе цен, поданная в срок, указанный в извещении о проведении запроса цен, регистрируется Заказчиком в Журнале регистрации заявок на участие в запросе цен. По требованию участника закупки, подавшего заявку на участие в запросе цен, Заказчик выдает расписку в получении заявки на участие в запросе цен с указанием даты и времени ее получения.

Проведение переговоров между Заказчиком или Комиссией и участником закупки в отношении, поданной им заявки на участие в запросе цен не допускается.

Заявки на участие в запросе цен, поданные после дня окончания срока подачи заявок на участие в запросе цен, указанного в извещении о проведении запроса цен, не рассматриваются и в день их поступления возвращаются участникам закупки, подавшим такие заявки.

В случае если после дня окончания срока подачи заявок на участие в запросе цен подана только одна заявка, Заказчик продлевает срок подачи заявок на участие в запросе цен не менее чем на три рабочих дня и в течение не более одного рабочего дня после дня окончания срока подачи заявок на участие в запросе цен, размещает на Официальном сайте извещение о продлении срока подачи таких заявок. При этом заявка, поданная в срок, указанный в извещении о проведении запроса цен, вскрывается и рассматривается одновременно с заявками, поданными в срок, указанный в извещении о продлении срока подачи заявок на участие в запросе цен.

Заявка на участие в запросе цен подается в запечатанном конверте. Вскрытие конверта осуществляется на заседании Комиссии.

В случае проведения закупки в электронной форме, порядок подачи заявок проводится по регламенту Электронной Торговой Площадки в части, не противоречащей Положению о закупках.

Рассмотрение и оценка заявок на участие в запросе цен

Комиссия в срок, не превышающий пяти рабочих дней, следующих за днем окончания срока подачи заявок на участие в запросе цен, рассматривает заявки на соответствие их требованиям, установленным в извещении о проведении запроса цен, и оценивает заявки на участие в запросе цен по критерию цена договора.

Победителем в проведении запроса цен признается участник закупки, подавший заявку на участие в запросе цен, которая отвечает всем требованиям, установленным в извещении о проведении запроса цен и в которой указана наиболее низкая цена товаров, работ, услуг. При предложении наиболее низкой цены товаров, работ, услуг несколькими участниками закупки победителем в проведении запроса цен признается участник закупки, заявка на участие в запросе цен которого поступила ранее заявок на участие в запросе цен других участников закупки.

Комиссия отклоняет заявки на участие в запросе цен, если они не соответствуют требованиям, установленным в извещении о проведении запроса цен, или предложенная в заявках на участие в запросе цен цена товаров, работ, услуг превышает начальную (максимальную) цену договора, указанную в извещении о проведении запроса цен.

Результаты рассмотрения и оценки заявок на участие в запросе цен оформляются протоколом, который подписывается всеми присутствующими на заседании членами Комиссии.

Протокол рассмотрения и оценки заявок на участие в запросе цен в течении трёх рабочих дней, следующих за днём его подписания, размещается Заказчиком на Официальном сайте.

Протокол рассмотрения и оценки заявок на участие в запросе цен составляется в одном экземпляре, который остается у Заказчика. Заказчик в течение трех рабочих дней со дня подписания указанного протокола передает победителю в проведении запроса цен проект договора, который составляется путем включения в него условий исполнения договора,

предусмотренных извещением о проведении запроса цен, и цены, предложенной победителем запроса цен в заявке на участие в запросе цен.

В случае если победитель в проведении запроса цен в срок, указанный в извещении о проведении запроса цен, не представил Заказчику подписанный проект договора на условиях, указанных в поданной участником закупки, с которым заключается договор, заявке на участие в запросе цен на участие в запросе цен и в извещении о проведении запроса цен, а также обеспечение исполнения договора в случае, если Заказчиком было установлено требование обеспечения исполнения договора, такой победитель признается уклонившимся от заключения договора.

В случае, если победитель в проведении запроса цен признан уклонившимся от заключения договора, Заказчик вправе обратиться в суд с иском о требовании о понуждении победителя в проведении запроса цен заключить договор, а также о возмещении убытков, причиненных уклонением от заключения договора, либо заключить договор с участником закупки, предложение о цене договора которого содержит лучшее условие по цене договора, следующее после предложенного победителем в проведении запроса цен условия, если цена договора не превышает начальную (максимальную) цену договора, указанную в извещении о проведении запроса цен. При этом заключение договора для указанных участников закупки является обязательным. В случае уклонения указанных участников закупки от заключения договора Заказчик вправе обратиться в суд с иском о требовании о понуждении таких участников закупки заключить договор, а также о возмещении убытков, причиненных уклонением от заключения договора, осуществить повторный запрос цен.

Договор должен быть заключен Заказчиком не ранее десяти дней со дня размещения на Официальном сайте протокола рассмотрения и оценки заявок на участие в запросе цен и не позднее двадцати дней со дня подписания указанного протокола.

Запрос цен признается несостоявшимся в случае если:

подана только одна заявка на участие в запросе цен и в результате продления срока подачи заявок на участие в запросе цен дополнительно не представлена ни одна заявка на участие в запросе цен;

не подано ни одной заявки на участие в запросе цен;

на основании результатов рассмотрения Комиссией заявок на участие в запросе цен принято решение об отклонении всех заявок на участие в запросе цен или на основании результатов рассмотрения Комиссией заявок на участие в запросе цен участников закупки принято решение о допуске к участию в запросе цен единственного участника закупки, из всех подавших заявки.

Договор заключается на условиях, предусмотренных извещением о проведении запроса цен, по цене, предложенной в заявке на участие в запросе цен победителя в проведении запроса цен или в заявке на участие в запросе цен участника закупки, с которым заключается договор в случае уклонения победителя в проведении запроса цен от заключения договора.

При заключении договора по результатам проведенной закупки по цене, сниженной победителем или участником закупки, с которым заключается договор, на 30 (тридцать) и более процентов от начальной (максимальной) цены закупки, обязательно представление таким победителем или участником закупки, с которым заключается договор, обоснования снижения цены договора. В случае непредставления такого обоснования, победитель или участник закупки, с которым заключается договор, признаются уклонившимся от заключения договора.

В случаях, если запрос цен признается несостоявшимся, Заказчик продлевает срок подачи заявок на участие в запросе цен на четыре рабочих дня и в течение одного рабочего дня после даты окончания срока подачи таких заявок размещает в единой информационной системе извещение о продлении срока подачи таких заявок; отказывается от проведения повторного запроса цен, в случае если утрачена потребность в закупке; объявляет о проведении повторного запроса цен. При этом Заказчик вправе изменить условия запроса цен.

ИНФОРМАЦИОННАЯ КАРТА/ИЗВЕЩЕНИЕ ЗАПРОСА ЦЕН В ЭЛЕКТРОННОЙ ФОРМЕ

В Информационной карте запроса цен содержится информация для данной конкретной закупки, которая уточняет, разъясняет и дополняет положения настоящей документации.

При возникновении противоречия между положениями Общей части документации и части «Информационная карта запроса цен», применяются положения части «Информационная карта запроса цен».

№ п/п	Наименование пункта	Текст пояснений
1	Заказчик, юридический адрес, контактное лицо, телефон, факс, адрес электронной почты	Заказчик: Открытое акционерное общество «Ремонтно-строительное предприятие» Юридический адрес: Московская область, Подольский район, п.Кузнечики, ул. Октябрьский мост, 8а Почтовый адрес: 142133, Московская область, Подольский район, п.Кузнечики, ул. Октябрьский мост, 8а Контактное лицо: Веденков Дмитрий Витальевич тел. (4967) 65-82-64 (112 – планово-экономическое отделение), Контактное лицо по техническим вопросам и вопросам поставки товара: Акользин Сергей Михайлович тел. (4967) 65-82-64 (101 – инженер по испытаниям, измерениям и наладке ОДС) факс: (4967) 65-74-00 Адрес электронной почты: oaorsp@mail.ru
2	Предмет договора	Поставка блоков микропроцессорной защиты ZX110 (7 шт.)
3	Требования, установленные заказчиком, к качеству, техническим характеристикам товара, требования к их безопасности, к функциональным характеристикам товара, к размерам, упаковке, отгрузке товара и иные показатели, связанные с определением соответствия товара потребностям заказчика	Качество и безопасность поставляемого товара должны соответствовать стандартам и нормам безопасности, действующим в Российской Федерации на данный вид продукции. Поставляемый Товар должен быть новым, год выпуска: не ранее 2015 г., не бывшим в использовании, выполнен по ГОСТ . Товар по своим техническим, функциональным характеристикам должен соответствовать потребностям заказчика, указанным в Техническом задании (Приложение №1)
4	Требования к содержанию, форме, оформлению и составу заявки на участие в Запросе цен	Заявка на участие в запросе цен должна содержать следующие сведения: - наименование, сведения об организационно-правовой форме, о месте нахождения, почтовый адрес (для юридического лица), фамилия, имя, отчество(при наличии), паспортные данные, сведения о месте жительства (для физического лица), номер контактного телефона, адрес электронной почты участника закупки(при их наличии); - идентификационный номер налогоплательщика; - согласие участника закупки исполнить условия договора, указанные в извещении о проведении запроса цен; - цена товара, работы, услуги с указанием сведений о включенных или не включенных в нее расходах (расходы на перевозку, страхование, уплату таможенных пошлин, налогов, сборов и другие обязательные платежи); - копии документов, подтверждающих соответствие участника закупки требованиям, установленным в извещении о проведении запроса цен; - по желанию участника иные сведения. Все документы, входящие в состав заявки на участие в закупке в электронной форме, должны быть отсканированы с

		разрешением не менее чем 200 dpi и быть надлежащим образом подписаны электронной цифровой подписью лица, уполномоченного на осуществление действий от имени участника закупки. Предоставление документа в нечитаемом виде равноценно отсутствию соответствующего документа и является основанием признания данной заявки не соответствующей требованиям.
5	Требования к описанию участниками закупки поставляемого товара, который является предметом закупки, его функциональных характеристик (потребительских свойств), его количественных и качественных характеристик, требования к описанию участниками закупки выполняемой работы, оказываемой услуги, которые являются предметом закупки, их количественных и качественных характеристик;	<p>Описание участниками закупки объекта закупки (предмета запроса цен), в том числе: функциональных, технических и качественных характеристик, эксплуатационных характеристик объекта закупки (при необходимости), размеров, требований к упаковке и отгрузке товара и иных показателей, связанных с определением соответствия товара (работ, услуг) потребностям заказчика, осуществляется в соответствии с требованиями к предмету контракта, указанными в документации.</p> <p>При описании цифровых показателей характеристик товара (работ, услуг), в том числе условий гарантийного обслуживания, не допускается применение понятий «не более», «не менее», за исключением случаев, если заказчиком при описании показателей товара предусмотрены в соответствующем разделе позиции, которые не имеют конкретных значений и указание их допустимо в сопровождении словами «не более», «не менее»</p>
6	Место, условия и сроки (периоды) поставки товара, выполнение работ, оказания услуг	<p>Поставка товара осуществляется на объект, расположенный по адресу: Московская область, г/о Подольск, мкрн. Дубровицкий, п. Кузнечики, Октябрьский мост, 8а.</p> <p>Условия: Поставка осуществляется в соответствии с проектом договора.</p> <p>Срок поставки товара: в течении 10-ти рабочих дней со дня заключения договора.</p>
7	Сведения о начальной (максимальной) цене договора (цене лота), руб.	235 200,00 (Двести тридцать пять тысяч двести) рублей 00 копеек
8	Форма, сроки и порядок оплаты товара, услуг	<p>Оплата осуществляется в безналичной форме</p> <ul style="list-style-type: none"> - авансирование не предусмотрено; - Платеж в размере 100 (Ста) % цены Договора, в течение 20 (Двадцати) банковских дней с момента подписания Покупателем товарной накладной и счета-фактуры.
9	Порядок формирования цены договора (цены лота) (с учетом или без учета расходов на перевозку, страхование, уплату таможенных пошлин, налогов и других обязательных платежей)	В цену договора включены: стоимость товара, расходы на страхование, на уплату таможенных пошлин, налогов, включая НДС, сборов, транспортные расходы, связанные с доставкой товара на объект, погрузочно-разгрузочные работы и другие обязательные платежи
10	Место, дата начала и окончания срока подачи заявок	Электронная площадка ООО «РТС-тендер» www.rts-tender.ru с 12 февраля 2016 года по 26 февраля 2016 года 10:00 (время московское)
11	Требования к участникам размещения заказа	<p>К участникам предъявляются следующие требования:</p> <ul style="list-style-type: none"> - отсутствие в реестрах недобросовестных поставщиков согласно федеральным законам № 94-ФЗ от 21.07.2005г., № 44-ФЗ от 05.04.2013 и № 223-ФЗ от 18.07.2011г.; - соответствие участников закупки требованиям, устанавливаемым в соответствии с законодательством РФ к лицам, осуществляющим

		<p>поставки товаров, выполнение работ, оказание услуг, являющихся предметом закупки;</p> <ul style="list-style-type: none"> - не проведение ликвидации участника закупки – юридического лица и отсутствие решения арбитражного суда о признании участника закупки – юридического лица, индивидуального предпринимателя банкротом и об открытии конкурсного производства; - не приостановление деятельности участника закупки в порядке, предусмотренном КоАП РФ, на день подачи заявки на участие в закупке. <p>Несоответствие Участника закупки и/или заявки Участника закупки требованиям документации о запросе цен является основанием для отклонения заявки Участника закупки. Отклоненные заявки не подлежат оценке и сопоставлению.</p>
12	<p>Документы, представляемые участником в составе заявки на участие для подтверждения их соответствия установленным требованиям</p>	<p>Заявка на участие в запросе цен должна содержать следующие сведения:</p> <ul style="list-style-type: none"> - наименование, сведения об организационно-правовой форме, о месте нахождения, почтовый адрес (для юридического лица), фамилия, имя, отчество(при наличии), паспортные данные, сведения о месте жительства (для физического лица), номер контактного телефона, адрес электронной почты участника закупки(при их наличии); - идентификационный номер налогоплательщика; - согласие участника закупки исполнить условия договора, указанные в извещении о проведении запроса цен; - цена товара, работы, услуги с указанием сведений о включенных или не включенных в нее расходах (расходы на перевозку, страхование, уплату таможенных пошлин, налогов, сборов и другие обязательные платежи); - копии документов, подтверждающих соответствие участника закупки требованиям, установленным в извещении о проведении запроса цен; - по желанию участника иные сведения.
13	<p>Место и дата рассмотрения предложений участников закупки и подведения итогов закупки</p>	<p>г/о Подольск, мкрн. Дубровицкий, п. Кузнечики, Октябрьский мост, д.8А 27 февраля 2016 года в 10:00</p>
14	<p>Место и срок размещения протокола подведения итогов Запроса цен</p>	<p>Общероссийский официальный сайт http://zakupki.gov.ru, и Электронная площадка ООО «РТС-тендер» www.rts-tender.ru до 02 марта 2016 года</p>
15	<p>Размер обеспечения заявки</p>	<p>Не предусмотрено</p>
16	<p>Сведения о валюте, используемой для формирования цены договора и расчетов с поставщиками</p>	<p>Рубли РФ</p>
17	<p>Размер обеспечения исполнения договора, срок и порядок его предоставления</p>	<p>Не предусмотрено</p>
18	<p>Сведения о праве заказчика изменить количество товара, объем выполняемых работ</p>	<p>В соответствии с проектом договора</p>
19	<p>Перечень документов, подтверждающих соответствие товара, требованиям, установленным в</p>	<p>Поставляемый товар должен иметь:</p> <ul style="list-style-type: none"> - сертификат соответствия; - руководство по эксплуатации на русском языке; - гарантийные документы с указанием гарантийных сроков от производителя и поставщика.

	соответствии с законодательством РФ, в случае, если в соответствии с законодательством РФ установлены требования к таким товарам, работам, услугам.	
20	Требования к сроку и (или) объему предоставления гарантий качества оказываемых услуг	Товар должен соответствовать законодательству, действующему на территории РФ для данного вида товаров. Сроки предоставления гарантий качества на товар – не менее 24 месяцев со дня ввода в эксплуатацию.
21	Привлечение субподрядчиков (соисполнителей)	Не допускается
22	Срок подписания договора участником, обязанным заключить договор	Договор должен быть заключен Заказчиком не ранее десяти дней со дня размещения на Официальном сайте протокола рассмотрения и оценки заявок на участие в запросе цен и не позднее двадцати дней со дня подписания указанного протокола.
23	Сведения о возможности проведения переторжки и порядок её проведения	Не предусмотрено
24	Возможность отказа заказчика от проведения Запроса цен	Извещение об отказе от проведения запроса цен размещается не позднее, чем за три дня до даты окончания срока подачи заявок на участие в запросе цен в порядке, установленном для Официального размещения на Официальном сайте извещения о проведении запроса цен.
25	Формы, порядок, дата начала и дата окончания срока предоставления участникам закупки разъяснений положений документации о закупке	Разъяснение участникам закупки положений документации не предоставляется
26	Срок, место и порядок предоставления документации о закупке, размер, порядок и сроки внесения платы, взимаемой заказчиком за предоставление документации, если такая плата установлена заказчиком, за исключением случаев предоставления документации в форме электронного документа	Документация о закупке в виде электронного документа доступна для ознакомления на сайте http://zakupki.gov.ru и Электронной площадке ООО «РТС-тендер» www.rts-tender.ru с момента публикации настоящего извещения. Получить документацию о закупке можно в рабочие дни с 8:00 до 12:00 (время московское) по адресу: 142133, Московская область, г/о Подольск, мкрн. Дубровицкий, п. Кузнечики, Октябрьский мост, д.8А. При этом получателю документации о закупке необходимо иметь при себе доверенность от имени участника и документ, удостоверяющий личность.

ТЕХНИЧЕСКОЕ ЗАДАНИЕ

<u>№п/п</u>	<u>Наименование материала</u>	<u>Требуемые значения</u>	<u>Кол-во</u>	<u>Ед. изм.</u>
<u>1</u>	Блок микропроцессорной защиты ZX110	-Исполнение по номинальному току -5А -дешунтирование электромагнитов отключения - есть -питание дискретных входов- 220В исполнение корпуса -вертикальное	7	Шт.

Раздел: ОБРАЗЦЫ ФОРМ ОСНОВНЫХ ДОКУМЕНТОВ, ВКЛЮЧАЕМЫХ В ЗАЯВКУ НА УЧАСТИЕ В ЗАПРОСЕ ЦЕН

Форма 1.

Фирменный бланк участника

« ___ » _____ 20__ года № _____

ЗАЯВКА НА УЧАСТИЕ В ЗАПРОСЕ ЦЕН (ФОРМА 1)

Изучив извещение о проведении Запроса цен на право заключения договора на поставку товара для нужд Открытого Акционерного Общества «Ремонтно-строительное предприятие», на Общероссийском официальном сайте на сайте <http://zakupki.gov.ru/>, документацию запроса цен и принимая установленные в них требования и условия Запроса цен,

(полное наименование участника с указанием организационно-правовой формы)

зарегистрированное по адресу _____
(юридический адрес участника Запроса цен)

предлагает заключить договор на: _____
(предмет договора)

Срок поставки товара: _____

Настоящим подтверждаем, что против _____
(наименование участника) не проводится процедура ликвидации, не принято арбитражным судом решения о признании _____ (наименование участника) банкротом, деятельность _____ (наименование участника) не приостановлена, а также, что размер задолженности по начисленным налогам, сборам и иным обязательным платежам в бюджеты любого уровня или государственные внебюджетные фонды за прошедший календарный год не превышает _____ % _____ (значение указать цифрами и прописью) балансовой стоимости активов _____ (наименование участника) по данным бухгалтерской отчетности за последний завершенный отчетный период, на имущество не наложен арест по решению суда, административного органа.

В случае признания нас победителем Запроса цен мы берем на себя обязательства подписать со своей стороны договор в соответствии с требованиями документации Запроса цен и условиями нашей заявки в течение 3 (трех) рабочих дней с даты получения от заказчика проекта договора и представить все подписанные экземпляры договора заказчику.

В случае, если нашей заявке будет присвоен второй номер, а победитель Запроса цен будет признан уклонившимся от заключения договора с заказчиком, мы обязуемся подписать данный договор в соответствии с требованиями документации Запроса цен и условиями нашей заявки.

В соответствии с инструкциями, полученными от Вас в документации Запроса цен, информация по сути нашей заявки представлена в следующих документах, которые являются неотъемлемой частью нашей заявки:

№ п/п	Наименование документа [указываются документы, перечисленные в пункте 4 раздела 4 «Информационная карта»]	№ страницы	Число страниц
1.			
2.			
3.			
4.			
5.			
6.			
7.			

(Подпись уполномоченного представителя)

(ФИО и должность подписавшего)

М.П.

ИНСТРУКЦИИ ПО ЗАПОЛНЕНИЮ

1. Данные инструкции не следует воспроизводить в документах, подготовленных участником на участие в Запросе цен.

2. Заявку на участие в Запросе цен следует оформить на официальном бланке участника. Участник присваивает заявке дату и номер в соответствии с принятыми у него правилами документооборота.

3. Участник должен указать свое полное наименование (с указанием организационно-правовой формы) и юридический адрес.

4. Участник должен перечислить и указать объем каждого из прилагаемых к заявке документов, определяющих суть технико-коммерческого предложения участника Запроса цен.

Запрос цен на право заключения договора на _____

АНКЕТА УЧАСТНИКА ЗАПРОСА ЦЕН (Форма 2)

Участник Запроса цен: _____

№	Наименование	Сведения об участнике запроса цен
1.	Фирменное наименование (полное и сокращенное наименования организации либо Ф.И.О. участника – физического лица, в том числе зарегистрированного в качестве индивидуального предпринимателя)	
2.	Организационно - правовая форма	
3.	Свидетельство о внесении в Единый государственный реестр юридических лиц/индивидуальных предпринимателей (дата и номер, кем выдано) либо паспортные данные для участника – физического лица	
4.	ИНН	
5.	Юридический адрес (страна, адрес)	
6.	Почтовый адрес (страна, адрес)	
7.	Фактическое местоположение	
8.	Телефоны (с указанием кода города)	
9.	Факс (с указанием кода города)	
10.	Адрес электронной почты	

(Подпись уполномоченного представителя)

(ФИО и должность подписавшего)

М.П.

ИНСТРУКЦИИ ПО ЗАПОЛНЕНИЮ

1. Данные инструкции не следует воспроизводить в документах, подготовленных участником на участие в запросе цен.
2. Участник приводит номер и дату заявки, приложением к которой является данная анкета участника запроса цен.
3. Участник указывает свое фирменное наименование (в т.ч. организационно-правовую форму).
4. Заполненная участником анкета должна содержать все сведения, указанные в таблице. В случае отсутствия каких-либо данных указать слово «нет».

(ПРОЕКТ) ДОГОВОР N ____

г. Подольск

от «__» _____ 2016 г.

Открытое Акционерное Общество «Ремонтно-строительное предприятие», именуемое в дальнейшем **Заказчик**, в лице генерального директора Белевцева Александра Рудольфовича, действующего на основании Устава, с одной стороны, и _____ именуемое в дальнейшем **Поставщик**, в лице _____, действующего на основании _____, с другой стороны, совместно именуемые в дальнейшем стороны, с соблюдением требований Федерального закона от 18.07.2011г. № 223-ФЗ «О закупках товаров, работ, услуг отдельными видами юридических лиц», на основании результатов размещения заказа путем проведения Запроса цен (протокол № ____ от ____ 2016 г.), заключили настоящий договор о нижеследующем

1. ПРЕДМЕТ ДОГОВОРА

1.1. По настоящему договору Поставщик обязуется поставить Заказчику **блоки микропроцессорной защиты ZX110 (7 шт.), (далее - Товар)** в соответствии с техническим заданием (Приложение № 1) и со спецификацией технических характеристик (Приложение № 2) к настоящему договору, в сроки и на условиях поставки, предусмотренные в договоре, а Заказчик обязуется принять поставленный Товар и уплатить за него цену, предусмотренную в пункте 2.1. настоящего договора.

2. ЦЕНА ДОГОВОРА И ПОРЯДОК РАСЧЕТОВ

2.1. Общая сумма (цена) договора составляет _____ (_____) руб., в том числе НДС (18 %) _____ руб.

Цена договора является твердой и может изменяться исключительно в случаях, предусмотренных Федеральным законом «О закупках товаров, работ, услуг отдельными видами юридических лиц» № 223-ФЗ от 18.07.2011 г.

В цену договора включены: стоимость товара, расходы на страхование, на уплату таможенных пошлин, налогов, включая НДС, сборов, транспортные расходы, связанные с доставкой товара на объект и другие обязательные платежи.

2.2. Оплата Товара производится за счет прибыли предприятия, полученной в результате осуществления регулируемой деятельности (услуги по передаче электрической энергии)

2.3. Авансирование не предусмотрено

2.4. Расчет (оплата) 100% стоимости за фактически поставленный Товар производится Заказчиком в течение 20 (Двадцати) банковских дней со дня подписания товарных накладных, при соответствии надлежащему качеству на основании счетов-фактур.

3. ПРАВА И ОБЯЗАННОСТИ СТОРОН

3.1. Поставщик обязан:

3.1.1. Осуществить поставку Заказчику Товара надлежащего качества. Срок поставки товара – в течении 10 рабочих дней со дня заключения договора.

3.1.2. Осуществить поставку Товара автотранспортом и за свой счет по адресу: Московская область, г/о Подольск, мкрн. Дубровицкий, п. Кузнечики, Октябрьский мост, д.8А.

3.1.3. Передать Заказчику Товар свободный от любых прав третьих лиц.

3.1.4. Одновременно с передачей Товара предоставить Заказчику сертификат соответствия на товар, руководство по эксплуатации на русском языке, гарантийные документы с указанием гарантийных сроков от производителя и поставщика, а также документы, подтверждающие проведение испытания оборудования товара.

3.1.5. Осуществлять гарантийное обслуживание Товара: выезд на место нахождения Товара в течение 3 дней с момента получения заявки Заказчика. Расходы на обслуживание Товара в гарантийный срок несет Поставщик в пределах гарантийных обязательств.

3.1.6. Выполнять другие обязанности, предусмотренные действующим гражданским законодательством РФ.

3.2. Заказчик обязан:

3.2.1. Оплатить Товар в порядке и сроки, предусмотренные настоящим договором

4. КАЧЕСТВО ТОВАРА

4.1. Поставляемый Товар должен быть новым, произведенным не ранее 2015 года, не бывшим в эксплуатации.

4.2. Качество и безопасность поставляемого товара должны соответствовать стандартам и нормам безопасности, действующим в Российской Федерации на данный вид продукции.

4.3. В случае поставки Товара ненадлежащего качества Заказчик вправе по своему выбору потребовать:

- соразмерного уменьшения цены;
- безвозмездной замены некачественного Товара в течение 14 календарных дней после извещения Поставщика Заказчиком.

4.4. В случае существенного нарушения требований к качеству Товара (обнаружения неустранимых недостатков; недостатков, которые не могут быть устранены без несоразмерных расходов или затрат времени, или выявляются неоднократно; проявляются вновь после их устранения, и других подобных недостатков) Заказчик вправе по своему выбору:

- отказаться от исполнения договора и потребовать возврата уплаченной цены;
- потребовать замены Товара ненадлежащего качества Товаром, соответствующим договору.

4.5. Поставщик отвечает за недостатки Товара, если не докажет, что недостатки Товара возникли после его передачи Заказчику вследствие нарушения Заказчиком инструкции по эксплуатации и хранению Товара либо действий третьих лиц, либо непреодолимой силы.

4.6. Требования, связанные с недостатками Товара, могут быть предъявлены Заказчиком, если недостатки обнаружены в течение гарантийного срока.

Гарантийный срок на Товар составляет _____ месяцев. Гарантийный срок начинается течь с момента ввода Товара в эксплуатацию.

4.7. Выезд по заявке Заказчика для осуществления гарантийного обслуживания и ремонта в течение 3-х суток с момента поступления заявки.

5. КОЛИЧЕСТВО ТОВАРА

5.1. В случае поставки Товара Заказчику в меньшем количестве (неполной комплектностью), чем предусмотрено в Приложении №1 к настоящему договору Заказчик вправе по своему выбору:

- потребовать поставить недостающее количество Товара;
- отказаться от переданного Товара и от его оплаты и потребовать возврата уплаченной денежной суммы.

5.2. Не заказанный Заказчиком Товар не поставляется и не принимается Заказчиком.

6. УПАКОВКА И МАРКИРОВКА ТОВАРА

6.1. Товар должен быть маркирован и упакован в тару (упаковку), обеспечивающую его сохранность при перевозке и хранении, в соответствии с требованиями действующих нормативных документов в Российской Федерации на данный вид продукции.

6.2. В случае передачи Товара с маркировкой, не соответствующей требованиям действующих нормативных документов, или без нее Заказчик вправе потребовать от Поставщика заменить Товар на маркированный согласно вышеуказанным требованиям.

7. ПЕРЕДАЧА И ПРИЕМКА ТОВАРА

7.1. Поставщик обязан передать Товар Заказчику согласно п.3.1 настоящего договора.

Товар передается полной комплектностью в соответствии с Приложением № 1 к настоящему договору.

7.2. Поставщик считается выполнившим свои обязательства по передаче Товара после подписания уполномоченными представителями сторон товарной накладной и представления документов, предусмотренных п. 3.1.4. настоящего договора.

7.3. Заказчик обязан принять переданный ему Товар, за исключением случаев, когда он вправе потребовать замены или возврата Товара.

7.4. Товар считается переданным Поставщиком и принятым Заказчиком если:

- качество Товара соответствует требованиям, установленным в разделе 4 настоящего договора.

- Товар передан полной комплектностью в соответствии с п.7.1 настоящего раздела.

7.5. Риск случайной гибели на Товар переходят к Заказчику с момента принятия им Товара и подписания уполномоченными представителями сторон товарной накладной. С указанного момента Поставщик считается выполнившим свою обязанность по передаче Товара.

7.6. В остальном стороны при приемке Товара по количеству и качеству руководствуются требованиями Инструкции "О порядке приемки Товара производственно-технического назначения и Товаров народного потребления по количеству", утвержденной постановлением Госарбитража при Совете Министров СССР от 15 июня 1965 г. N П-6, с посл. изм. и доп., и по качеству в соответствии с требованиями Инструкции "О порядке приемки Товара производственно-технического назначения и Товаров народного потребления по качеству", утвержденной постановлением Госарбитража СССР от 25 апреля 1966 г. N П-7, с посл. изм. и доп., с учетом положений, урегулированных настоящим договором.

8. ОТВЕТСТВЕННОСТЬ СТОРОН

8.1. Сторона, не исполнившая или ненадлежащим образом исполнившая обязательства по настоящему договору, обязана возместить другой стороне причиненные таким неисполнением убытки.

8.2. В случае просрочки передачи Поставщиком Товара в срок, предусмотренный пунктом 3.1.1 настоящего договора, Поставщик уплачивает Заказчику пеню в размере 0,1 % от стоимости не переданной партии Товара за каждый день просрочки.

8.3. Уплата неустойки не освобождает Поставщика от обязанности устранения допущенных им нарушений.

8.4. За нарушение Заказчиком обязательств, предусмотренных настоящим договором Поставщик вправе потребовать с Заказчика уплаты неустойки за несвоевременную оплату по вине о Заказчика принятого товара в размере 1/300 (одной трехсотой) действующей на день уплаты пени ставки рефинансирования Центрального банка РФ от суммы просроченной оплаты за каждый день просрочки.

8.5. Во всем остальном, что не предусмотрено договором стороны несут ответственность в соответствии с действующим законодательством РФ.

9. ОБСТОЯТЕЛЬСТВА НЕПРЕОДОЛИМОЙ СИЛЫ

9.1. Стороны освобождаются от ответственности за частичное или полное неисполнение своих обязательств по настоящему договору, если их исполнению препятствует чрезвычайное и непредотвратимое при данных условиях обстоятельство (непреодолимая сила).

9.2. При возникновении обстоятельств непреодолимой силы, препятствующих исполнению обязательств по настоящему договору одной из сторон, она обязана оповестить другую сторону не позднее 10 дней с момента возникновения таких обстоятельств, при этом срок выполнения обязательств по настоящему договору переносится соразмерно времени, в течение которого действовали такие обстоятельства.

10. СРОК ДЕЙСТВИЯ, ПОРЯДОК ИЗМЕНЕНИЯ И РАСТОРЖЕНИЯ ДОГОВОРА

10.1. Настоящий договор считается заключенным после подписания его Сторонами.

10.2. Договор действует до полного исполнения сторонами своих обязательств по настоящему договору или до расторжения настоящего договора.

10.3. Настоящий договор с учетом требований Федерального закона «О закупках товаров, работ, услуг отдельными видами юридических лиц», может быть расторгнут или изменен:

- по соглашению сторон, совершенному в письменной форме, за подписью уполномоченных лиц сторон;
- на основании вынесенного в установленном порядке решения судебного органа.

11. РАЗРЕШЕНИЕ СПОРОВ

11.1. Все споры и разногласия, которые могут возникнуть между сторонами по вопросам, не нашедшим своего разрешения в тексте данного договора, будут разрешаться путем переговоров на основе действующего законодательства.

11.2. При неурегулировании в процессе переговоров спорных вопросов, споры разрешаются в Арбитражном суде Московской области в порядке, установленном действующим законодательством.

12. ДОПОЛНИТЕЛЬНЫЕ УСЛОВИЯ И ЗАКЛЮЧИТЕЛЬНЫЕ ПОЛОЖЕНИЯ

12.1. Все изменения и дополнения к настоящему договору действительны, если они оформлены в виде дополнительного соглашения и подписаны уполномоченными на то представителями сторон.

12.2. Все уведомления и сообщения должны направляться в письменной форме.

12.3. Настоящий договор, совершенный с факсимильным воспроизведением подписей сторон имеет юридическую силу, с обязательным последующим оформлением договора оригиналами подписей сторон и печатей.

12.4. Во всем остальном, что не предусмотрено настоящим договором, стороны руководствуются действующим законодательством.

12.5. Настоящий договор составлен в двух подлинных экземплярах по одному для каждой из сторон.

12.6. Все приложения к настоящему договору являются его неотъемлемой частью.

Приложения к договору:

Приложение № 1 (Техническое задание);

Приложение № 2 (Спецификация технических характеристик).

13. АДРЕСА И БАНКОВСКИЕ РЕКВИЗИТЫ СТОРОН

ЗАКАЗЧИК:

ОАО «РСП»

142132, Московская область, г/о Подольск,
мкрн. Дубровицкий, пос. Кузнечики,

Октябрьский мост, 8а

ИНН 5074114756 КПП 507401001

ПАО БАНК «ВОЗРОЖДЕНИЕ» г. Москва

р/с 40702810204000141396

к/с 301018109000000000181

БИК 044525181

ПОСТАВЩИК:

14. ПОДПИСИ СТОРОН

ЗАКАЗЧИК:

Генеральный директор ОАО «РСП»

_____ **А.Р.Белевцев**

ПОСТАВЩИК:

ТЕХНИЧЕСКОЕ ЗАДАНИЕ

<u>№п/п</u>	<u>Наименование материала</u>	<u>Требуемые значения</u>	<u>Кол-во</u>	<u>Ед. изм.</u>
1	Блок микропроцессорной защиты ZX110	-Исполнение по номинальному току -5А -дешунтирование электромагнитов отключения - есть -питание дискретных входов- 220В исполнение корпуса -вертикальное	7	Шт.

Спецификация технических характеристик

<u>№№ п/п</u>	<u>Наименование товара</u>	<u>Технические характеристики товара</u>	<u>Количество (шт.)</u>	<u>Цена товара за единицу, руб.</u>	<u>Общая цена договора (руб.)</u>
	ИТОГО:			X	

ЗАКАЗЧИК:
Генеральный директор ОАО «РСП»

_____ **А.Р.Белевцев**

ПОСТАВЩИК:

Извещение о проведении закупки

(в редакции № 1 от 12.02.2016)

Номер извещения: 31603311637

Наименование закупки: Поставка блоков микропроцессорной защиты ZX110 (7 шт.)

Способ проведения закупки: Запрос цен в электронной форме

Наименование электронной площадки в сети Интернет: РТС-тендер

Адрес электронной площадки в сети Интернет: 223.rts-tender.ru

Заказчик

Наименование организации: Открытое акционерное общество "Ремонтно-строительное предприятие"

Место нахождения: 142133, Московская, Октябрьский мост, дом 8А

Почтовый адрес: 142133, Московская, Подольский, Октябрьский мост, дом 8А

Контактная информация

Ф.И.О: Веденков Дмитрий

Адрес электронной почты: oaorsp@mail.ru

Телефон: 74967658264

Факс: 74967657400

Предмет договора

Лот №1

Сведения о позиции плана закупки: План закупки № 2150138236, позиция плана 111

Предмет договора: Поставка блоков микропроцессорной защиты ZX110 (7 шт.)

Начальная (максимальная) цена договора: 235 200.00 Российский рубль

Информация о товаре, работе, услуге:

№	Классификация по ОКПД2	Классификация по ОКВЭД2	Ед. измерения	Количество (Объем)	Дополнительные сведения
1	27.12 Аппаратура распределительная и регулирующая электрическая	27.12 Производство электрической распределительной и регулирующей аппаратуры	Штука	7.00	

Место поставки товара, выполнения работ, оказания услуг для лота №1

Место поставки (адрес): Московская область, г/о Подольск, мкрн. Дубровицкий, п. Кузнечики, Октябрьский мост, 8а

Требования к участникам закупки

Участники закупки должны отсутствовать в реестре недобросовестных поставщиков

Информация о документации по закупке

Извещение о проведении закупки	
Срок предоставления документации:	с 12.02.2016 по 19.02.2016
Место предоставления документации:	Электронная площадка РТС-тендер
Порядок предоставления документации:	В соответствии с закупочной документацией
Официальный сайт, на котором размещена документация:	www.zakupki.gov.ru
Размер, порядок и сроки внесения платы за предоставление документации по закупке	
Размер платы:	Плата не требуется
Информация о порядке проведения закупки	
Дата и время окончания подачи заявок (по местному времени):	19.02.2016 10:00
Рассмотрение заявок	
Дата и время (по местному времени):	20.02.2016 10:00
Место:	http://www.rts-tender.ru
Проведение закупки в электронной форме	
Дата и время подведения итогов (по местному времени):	20.02.2016 10:00

**Протокол открытия доступа к заявкам на участие в запросе цен
№ 1364**

Место публикации: <http://www.rts-tender.ru>

Дата публикации: 26.02.2016

1. Организатор закупки: Открытое акционерное общество "Ремонтно-строительное предприятие".

Заказчик(и), заключающие договор:

Открытое акционерное общество "Ремонтно-строительное предприятие"

2. Наименование закупки: Поставка блоков микропроцессорной защиты ZX110 (7 шт.).
3. Номер лота: 1.
4. Наименование предмета договора: **Поставка блоков микропроцессорной защиты ZX110 (7 шт.).**
5. Начальная (максимальная) цена договора: 235 200,00 (Российский рубль)
6. Состав комиссии.
Формирование и публикация протокола осуществлялась комиссией, правомочной на осуществление своей функции.
7. В связи с тем, что до окончания срока приёма заявок не было подано ни одной заявки на участие в запросе цен, закупка признается несостоявшейся.
8. Протокол открытия доступа к заявкам на участие в запросе цен подписан всеми присутствующими на заседании членами комиссии.

«УТВЕРЖДАЮ»

Генеральный директор ОАО «РСП»

_____ А.Р.Белевцев

ДОКУМЕНТАЦИЯ ЗАПРОСА ЦЕН В ЭЛЕКТРОННОЙ ФОРМЕ

**На право заключения договора на поставку
электросчетчиков Меркурий-234 ARTM-00 РВ.Г.
для Открытого акционерного общества
«Ремонтно-строительное предприятие»**

Подольск, 2016 г.

ПРИГЛАШЕНИЕ К УЧАСТИЮ В ЗАПРОСЕ ЦЕН

Настоящим приглашаются к участию в запросе цен, полная информация о котором указана в Разделе «Информационная карта запроса цен» настоящей документации, любые юридические лица независимо от организационно-правовой формы, формы собственности, места нахождения и места происхождения капитала, или любые физические лица, в том числе индивидуальные предприниматели.

Заинтересованные лица могут получить полный комплект документации запроса цен на Общероссийском официальном сайте <http://zakupki.gov.ru>, единой автоматизированной системе управления закупками <http://easuz.mosreg.ru/easuz223/> и официальном сайте ОАО «РСП» rsp-podolskrm.ru

Настоящая документация подготовлена в соответствии с Федеральным законом № 223-ФЗ, Положением о закупке, утвержденным в соответствии с Постановлением Правительства Московской области от 19.08.2014 № 666/31 «О мерах по реализации Федерального закона от 18.07.2011 № 223-ФЗ «О закупках товаров, работ, услуг отдельными видами юридических лиц» в Московской области» в редакции на дату размещения извещения о проведении закупки на Официальном сайте, а также иными нормативными правовыми актами, регулирующими отношения, связанные с осуществлением закупок, в целях повышения эффективности, результативности осуществления закупок товаров, работ, услуг.

В части, прямо не урегулированной законодательством Российской Федерации, проведение закупки регулируется настоящей Документацией.

Запрос цен

Под запросом цен понимается способ закупок, при котором информация о потребностях в товарах, работах, услугах для нужд Заказчика сообщается неограниченному кругу лиц путем размещения на Официальном сайте извещения о проведении запроса цен и победителем, в котором Комиссия признает участника закупки, предложившего наиболее низкую цену договора.

Запрос цен не является конкурсом либо аукционом. Таким образом, данный способ закупки не накладывает на Заказчика соответствующего объема гражданско-правовых обязательств по обязательному заключению договора с победителем запроса цен или иным его участником.

Заказчик, официально разместивший на Официальном сайте извещение о проведении запроса цен, вправе отказаться от его проведения. Извещение об отказе от проведения запроса цен размещается не позднее, чем за три дня до даты окончания срока подачи заявок на участие в запросе цен в порядке, установленном для Официального размещения на Официальном сайте извещения о проведении запроса цен.

Требования, предъявляемые к заявке на участие в запросе цен

Заявка на участие в запросе цен должна содержать следующие сведения:

наименование, сведения об организационно-правовой форме, о месте нахождения, почтовый адрес (для юридического лица), фамилия, имя, отчество(при наличии), паспортные данные, сведения о месте жительства (для физического лица), номер контактного телефона, адрес электронной почты участника закупки(при их наличии);

идентификационный номер налогоплательщика;

согласие участника закупки исполнить условия договора, указанные в извещении о проведении запроса цен и информационной карте запроса цен;

цена товара, работы, услуги с указанием сведений о включенных или не включенных в нее расходах (расходы на перевозку, страхование, уплату таможенных пошлин, налогов, сборов и другие обязательные платежи);

копии документов, подтверждающих соответствие участника закупки требованиям, установленным в извещении о проведении запроса цен и информационной карте запроса цен;

документы, подтверждающие внесение денежных средств в качестве обеспечения заявки на участие в запросе цен, в случае, если в извещении о проведении запроса цен содержится указание на требование обеспечения такой заявки (платежное поручение, подтверждающее перечисление денежных средств в качестве обеспечения заявки на участие в запросе цен, или копия такого поручения);

по желанию участника иные сведения.

Порядок подачи заявок на участие в запросе цен

Любой участник закупки, в том числе участник закупки, которому не направлялся запрос цен, вправе подать только одну заявку на участие в запросе цен, внесение изменений в которую не допускается.

Участник закупки, подавший заявку на участие в запросе цен, вправе отозвать заявку в любое время до окончания срока подачи заявок на участие в запросе цен. Порядок и срок отзыва заявок на участие в запросе цен устанавливается в извещении о проведении запроса цен.

Заявка на участие в запросе цен подается участником закупки Заказчику в письменной форме в срок, указанный в извещении о проведении запроса цен.

Заявка на участие в запросе цен, поданная в срок, указанный в извещении о проведении запроса цен, регистрируется Заказчиком в Журнале регистрации заявок на участие в запросе цен. По требованию участника закупки, подавшего заявку на участие в запросе цен, Заказчик выдает расписку в получении заявки на участие в запросе цен с указанием даты и времени ее получения.

Проведение переговоров между Заказчиком или Комиссией и участником закупки в отношении, поданной им заявки на участие в запросе цен не допускается.

Заявки на участие в запросе цен, поданные после дня окончания срока подачи заявок на участие в запросе цен, указанного в извещении о проведении запроса цен, не рассматриваются и в день их поступления возвращаются участникам закупки, подавшим такие заявки.

В случае если после дня окончания срока подачи заявок на участие в запросе цен подана только одна заявка, Заказчик продлевает срок подачи заявок на участие в запросе цен не менее чем на три рабочих дня и в течение не более одного рабочего дня после дня окончания срока подачи заявок на участие в запросе цен, размещает на Официальном сайте извещение о продлении срока подачи таких заявок. При этом заявка, поданная в срок, указанный в извещении о проведении запроса цен, вскрывается и рассматривается одновременно с заявками, поданными в срок, указанный в извещении о продлении срока подачи заявок на участие в запросе цен.

Заявка на участие в запросе цен подается в запечатанном конверте. Вскрытие конверта осуществляется на заседании Комиссии.

В случае проведения закупки в электронной форме, порядок подачи заявок проводится по регламенту Электронной Торговой Площадки в части, не противоречащей Положению о закупках.

Рассмотрение и оценка заявок на участие в запросе цен

Комиссия в срок, не превышающий пяти рабочих дней, следующих за днем окончания срока подачи заявок на участие в запросе цен, рассматривает заявки на соответствие их требованиям, установленным в извещении о проведении запроса цен, и оценивает заявки на участие в запросе цен по критерию цена договора.

Победителем в проведении запроса цен признается участник закупки, подавший заявку на участие в запросе цен, которая отвечает всем требованиям, установленным в извещении о проведении запроса цен и в которой указана наиболее низкая цена товаров, работ, услуг. При предложении наиболее низкой цены товаров, работ, услуг несколькими участниками закупки победителем в проведении запроса цен признается участник закупки, заявка на участие в запросе цен которого поступила ранее заявок на участие в запросе цен других участников закупки.

Комиссия отклоняет заявки на участие в запросе цен, если они не соответствуют требованиям, установленным в извещении о проведении запроса цен, или предложенная в заявках на участие в запросе цен цена товаров, работ, услуг превышает начальную (максимальную) цену договора, указанную в извещении о проведении запроса цен.

Результаты рассмотрения и оценки заявок на участие в запросе цен оформляются протоколом, который подписывается всеми присутствующими на заседании членами Комиссии.

Протокол рассмотрения и оценки заявок на участие в запросе цен в течении трёх рабочих дней, следующих за днём его подписания, размещается Заказчиком на Официальном сайте.

Протокол рассмотрения и оценки заявок на участие в запросе цен составляется в одном экземпляре, который остается у Заказчика. Заказчик в течение трех рабочих дней со дня подписания указанного протокола передает победителю в проведении запроса цен проект договора, который составляется путем включения в него условий исполнения договора, предусмотренных извещением о проведении запроса цен, и цены, предложенной победителем запроса цен в заявке на участие в запросе цен.

В случае если победитель в проведении запроса цен в срок, указанный в извещении о проведении запроса цен, не представил Заказчику подписанный проект договора на условиях, указанных в поданной участником закупки, с которым заключается договор, заявке на участие в запросе цен на участие в запросе цен и в извещении о проведении запроса цен, а также обеспечение исполнения договора в случае, если Заказчиком было установлено требование

обеспечения исполнения договора, такой победитель признается уклонившимся от заключения договора.

В случае, если победитель в проведении запроса цен признан уклонившимся от заключения договора, Заказчик вправе обратиться в суд с иском о требовании о понуждении победителя в проведении запроса цен заключить договор, а также о возмещении убытков, причиненных уклонением от заключения договора, либо заключить договор с участником закупки, предложение о цене договора которого содержит лучшее условие по цене договора, следующее после предложенного победителем в проведении запроса цен условия, если цена договора не превышает начальную (максимальную) цену договора, указанную в извещении о проведении запроса цен. При этом заключение договора для указанных участников закупки является обязательным. В случае уклонения указанных участников закупки от заключения договора Заказчик вправе обратиться в суд с иском о требовании о понуждении таких участников закупки заключить договор, а также о возмещении убытков, причиненных уклонением от заключения договора, осуществить повторный запрос цен.

Договор должен быть заключен Заказчиком не ранее десяти дней со дня размещения на Официальном сайте протокола рассмотрения и оценки заявок на участие в запросе цен и не позднее двадцати дней со дня подписания указанного протокола.

Запрос цен признается несостоявшимся в случае если:

подана только одна заявка на участие в запросе цен и в результате продления срока подачи заявок на участие в запросе цен дополнительно не представлена ни одна заявка на участие в запросе цен;

не подано ни одной заявки на участие в запросе цен;

на основании результатов рассмотрения Комиссией заявок на участие в запросе цен принято решение об отклонении всех заявок на участие в запросе цен или на основании результатов рассмотрения Комиссией заявок на участие в запросе цен участников закупки принято решение о допуске к участию в запросе цен единственного участника закупки, из всех подавших заявки.

Договор заключается на условиях, предусмотренных извещением о проведении запроса цен, по цене, предложенной в заявке на участие в запросе цен победителя в проведении запроса цен или в заявке на участие в запросе цен участника закупки, с которым заключается договор в случае уклонения победителя в проведении запроса цен от заключения договора.

При заключении договора по результатам проведенной закупки по цене, сниженной победителем или участником закупки, с которым заключается договор, на 30 (тридцать) и более процентов от начальной (максимальной) цены закупки, обязательно представление таким победителем или участником закупки, с которым заключается договор, обоснования снижения цены договора. В случае непредставления такого обоснования, победитель или участник закупки, с которым заключается договор, признаются уклонившимся от заключения договора.

В случаях, если запрос цен признается несостоявшимся, Заказчик продлевает срок подачи заявок на участие в запросе цен на четыре рабочих дня и в течение одного рабочего дня после даты окончания срока подачи таких заявок размещает в единой информационной системе извещение о продлении срока подачи таких заявок; отказывается от проведения повторного запроса цен, в случае если утрачена потребность в закупке; объявляет о проведении повторного запроса цен. При этом Заказчик вправе изменить условия запроса цен.

ИНФОРМАЦИОННАЯ КАРТА/ИЗВЕЩЕНИЕ ЗАПРОСА ЦЕН В ЭЛЕКТРОННОЙ ФОРМЕ

В Информационной карте запроса цен содержится информация для данной конкретной закупки, которая уточняет, разъясняет и дополняет положения настоящей документации.

При возникновении противоречия между положениями Общей части документации и части «Информационная карта запроса цен», применяются положения части «Информационная карта запроса цен».

№ п/п	Наименование пункта	Текст пояснений
1	Заказчик, юридический адрес, контактное лицо, телефон, факс, адрес электронной почты	Заказчик: Открытое акционерное общество «Ремонтно-строительное предприятие» Юридический адрес: Московская область, Подольский район, п.Кузнечики, ул. Октябрьский мост, 8а Почтовый адрес: 142133, Московская область, Подольский район, п.Кузнечики, ул. Октябрьский мост, 8а Контактное лицо: Веденков Дмитрий Витальевич тел. (4967) 65-82-64 (112 – планово-экономическое отделение), Контактное лицо по техническим вопросам и вопросам поставки товара: Биктагиров Анувар Мухамметович тел. (4967) 65-82-64 (116 – мастер службы учета и контроля) факс: (4967) 65-74-00 Адрес электронной почты: oaorsp@mail.ru
2	Предмет договора	Поставка электросчетчиков Меркурий-234 ARTM-00 РВ.С.
3	Требования, установленные заказчиком, к качеству, техническим характеристикам товара, требования к их безопасности, к функциональным характеристикам товара, к размерам, упаковке, отгрузке товара и иные показатели, связанные с определением соответствия товара потребностям заказчика	Качество и безопасность поставляемого товара должны соответствовать стандартам и нормам безопасности, действующим в Российской Федерации на данный вид продукции. Поставляемый Товар должен быть новым, год выпуска: не ранее 2016г., не бывшим в использовании, выполнен по ГОСТу указанному в техническом задании. Товар по своим техническим, функциональным характеристикам должен соответствовать потребностям заказчика, указанным в Техническом задании (Приложение №1)
4	Требования к содержанию, форме, оформлению и составу заявки на участие в Запросе цен	Заявка на участие в запросе цен должна содержать следующие сведения: - наименование, сведения об организационно-правовой форме, о месте нахождения, почтовый адрес (для юридического лица), фамилия, имя, отчество(при наличии), паспортные данные, сведения о месте жительства (для физического лица), номер контактного телефона, адрес электронной почты участника закупки(при их наличии); - идентификационный номер налогоплательщика; - согласие участника закупки исполнить условия договора, указанные в извещении о проведении запроса цен; - цена товара, работы, услуги с указанием сведений о включенных или не включенных в нее расходах (расходы на перевозку, страхование, уплату таможенных пошлин, налогов, сборов и другие обязательные платежи); - копии документов, подтверждающих соответствие участника закупки требованиям, установленным в извещении о проведении запроса цен; - по желанию участника иные сведения. Все документы, входящие в состав заявки на участие в закупке в электронной форме, должны быть отсканированы с

		разрешением не менее чем 200 dpi и быть надлежащим образом подписаны электронной цифровой подписью лица, уполномоченного на осуществление действий от имени участника закупки. Предоставление документа в нечитаемом виде равноценно отсутствию соответствующего документа и является основанием признания данной заявки не соответствующей требованиям.
5	Требования к описанию участниками закупки поставляемого товара, который является предметом закупки, его функциональных характеристик (потребительских свойств), его количественных и качественных характеристик, требования к описанию участниками закупки выполняемой работы, оказываемой услуги, которые являются предметом закупки, их количественных и качественных характеристик;	<p>Описание участниками закупки объекта закупки (предмета запроса цен), в том числе: функциональных, технических и качественных характеристик, эксплуатационных характеристик объекта закупки (при необходимости), размеров, требований к упаковке и отгрузке товара и иных показателей, связанных с определением соответствия товара (работ, услуг) потребностям заказчика, осуществляется в соответствии с требованиями к предмету контракта, указанными в документации.</p> <p>При описании цифровых показателей характеристик товара (работ, услуг), в том числе условий гарантийного обслуживания, не допускается применение понятий «не более», «не менее», за исключением случаев, если заказчиком при описании показателей товара предусмотрены в соответствующем разделе позиции, которые не имеют конкретных значений и указание их допустимо в сопровождении словами «не более», «не менее»</p>
6	Место, условия и сроки (периоды) поставки товара, выполнение работ, оказания услуг	<p>Поставка товара осуществляется на объект, расположенный по адресу: Московская область, г/о Подольск, мкрн. Дубровицкий, п. Кузнечики, Октябрьский мост, 8а.</p> <p>Условия: Поставка осуществляется в соответствии с проектом договора.</p> <p>Срок поставки товара: в течении 10-ти рабочих дней со дня заключения договора.</p>
7	Сведения о начальной (максимальной) цене договора (цене лота), руб.	99 579,00 (Девяносто девять тысяч пятьсот семьдесят девять) рублей 00 копеек
8	Форма, сроки и порядок оплаты товара, услуг	<p>Оплата осуществляется в безналичной форме</p> <ul style="list-style-type: none"> - авансирование не предусмотрено; - Платеж в размере 100 (Ста) % цены Договора, в течение 20 (Двадцати) банковских дней с момента подписания Покупателем товарной накладной и счета-фактуры.
9	Порядок формирования цены договора (цены лота) (с учетом или без учета расходов на перевозку, страхование, уплату таможенных пошлин, налогов и других обязательных платежей)	В цену договора включены: стоимость товара, расходы на страхование, на уплату таможенных пошлин, налогов, включая НДС, сборов, транспортные расходы, связанные с доставкой товара на объект, погрузочно-разгрузочные работы и другие обязательные платежи
10	Место, дата начала и окончания срока подачи заявок	Электронная площадка ООО «РТС-тендер» www.rts-tender.ru с 12 февраля 2016 года по 19 февраля 2016 года 10:00 (время московское)
11	Требования к участникам размещения заказа	<p>К участникам предъявляются следующие требования:</p> <ul style="list-style-type: none"> - отсутствие в реестрах недобросовестных поставщиков согласно федеральным законам № 94-ФЗ от 21.07.2005г., № 44-ФЗ от 05.04.2013 и № 223-ФЗ от 18.07.2011г.; - соответствие участников закупки требованиям, устанавливаемым в соответствии с законодательством РФ к лицам, осуществляющим

		<p>поставки товаров, выполнение работ, оказание услуг, являющихся предметом закупки;</p> <ul style="list-style-type: none"> - не проведение ликвидации участника закупки – юридического лица и отсутствие решения арбитражного суда о признании участника закупки – юридического лица, индивидуального предпринимателя банкротом и об открытии конкурсного производства; - не приостановление деятельности участника закупки в порядке, предусмотренном КоАП РФ, на день подачи заявки на участие в закупке. <p>Несоответствие Участника закупки и/или заявки Участника закупки требованиям документации о запросе цен является основанием для отклонения заявки Участника закупки. Отклоненные заявки не подлежат оценке и сопоставлению.</p>
12	<p>Документы, представляемые участником в составе заявки на участие для подтверждения их соответствия установленным требованиям</p>	<p>Заявка на участие в запросе цен должна содержать следующие сведения:</p> <ul style="list-style-type: none"> - наименование, сведения об организационно-правовой форме, о месте нахождения, почтовый адрес (для юридического лица), фамилия, имя, отчество(при наличии), паспортные данные, сведения о месте жительства (для физического лица), номер контактного телефона, адрес электронной почты участника закупки(при их наличии); - идентификационный номер налогоплательщика; - согласие участника закупки исполнить условия договора, указанные в извещении о проведении запроса цен; - цена товара, работы, услуги с указанием сведений о включенных или не включенных в нее расходах (расходы на перевозку, страхование, уплату таможенных пошлин, налогов, сборов и другие обязательные платежи); - копии документов, подтверждающих соответствие участника закупки требованиям, установленным в извещении о проведении запроса цен; - по желанию участника иные сведения.
13	<p>Место и дата рассмотрения предложений участников закупки и подведения итогов закупки</p>	<p>г/о Подольск, мкрн. Дубровицкий, п. Кузнечики, Октябрьский мост, д.8А 20 февраля 2016 года в 10:00</p>
14	<p>Место и срок размещения протокола подведения итогов Запроса цен</p>	<p>Общероссийский официальный сайт http://zakupki.gov.ru, и Электронная площадка ООО «РТС-тендер» www.rts-tender.ru до 25 февраля 2016 года</p>
15	<p>Размер обеспечения заявки</p>	<p>Не предусмотрено</p>
16	<p>Сведения о валюте, используемой для формирования цены договора и расчетов с поставщиками</p>	<p>Рубли РФ</p>
17	<p>Размер обеспечения исполнения договора, срок и порядок его предоставления</p>	<p>Не предусмотрено</p>
18	<p>Сведения о праве заказчика изменить количество товара, объем выполняемых работ</p>	<p>В соответствии с проектом договора</p>
19	<p>Перечень документов, подтверждающих соответствие товара, требованиям, установленным в</p>	<p>Поставляемый товар должен иметь:</p> <ul style="list-style-type: none"> - сертификат соответствия; - руководство по эксплуатации на русском языке; - гарантийные документы с указанием гарантийных сроков от производителя и поставщика.

	соответствии с законодательством РФ, в случае, если в соответствии с законодательством РФ установлены требования к таким товарам, работам, услугам.	
20	Требования к сроку и (или) объему предоставления гарантий качества оказываемых услуг	Товар должен соответствовать законодательству, действующему на территории РФ для данного вида товаров. Сроки предоставления гарантий качества на товар – не менее 24 месяцев со дня ввода в эксплуатацию.
21	Привлечение субподрядчиков (соисполнителей)	Не допускается
22	Срок подписания договора участником, обязанным заключить договор	Договор должен быть заключен Заказчиком не ранее десяти дней со дня размещения на Официальном сайте протокола рассмотрения и оценки заявок на участие в запросе цен и не позднее двадцати дней со дня подписания указанного протокола.
23	Сведения о возможности проведения переторжки и порядок её проведения	Не предусмотрено
24	Возможность отказа заказчика от проведения Запроса цен	Извещение об отказе от проведения запроса цен размещается не позднее, чем за три дня до даты окончания срока подачи заявок на участие в запросе цен в порядке, установленном для Официального размещения на Официальном сайте извещения о проведении запроса цен.
25	Формы, порядок, дата начала и дата окончания срока предоставления участникам закупки разъяснений положений документации о закупке	Разъяснение участникам закупки положений документации не предоставляется
26	Срок, место и порядок предоставления документации о закупке, размер, порядок и сроки внесения платы, взимаемой заказчиком за предоставление документации, если такая плата установлена заказчиком, за исключением случаев предоставления документации в форме электронного документа	Документация о закупке в виде электронного документа доступна для ознакомления на сайте http://zakupki.gov.ru и Электронной площадке ООО «РТС-тендер» www.rts-tender.ru с момента публикации настоящего извещения. Получить документацию о закупке можно в рабочие дни с 8:00 до 12:00 (время московское) по адресу: 142133, Московская область, г/о Подольск, мкрн. Дубровицкий, п. Кузнечики, Октябрьский мост, д.8А. При этом получателю документации о закупке необходимо иметь при себе доверенность от имени участника и документ, удостоверяющий личность.

ТЕХНИЧЕСКОЕ ЗАДАНИЕ

<u>№п/п</u>	<u>Наименование материала</u>	<u>Требуемые значения</u>	<u>Кол-во</u>	<u>Ед. изм.</u>
<u>1</u>	Счетчик Меркурий-234 ARTM-00 P.B.G	Класс точности 0,5 S Номинальное напряжение: 3×57,7/100В, 50Гц. Номинальный ток: 5 А. Максимальный ток: 10А. Диапазон рабочих температур: от -40° С до +55°С.	6	Шт.

Поставка счетчиков марки «Меркурий» связана с тем, что в ОАО «РСП» снятие показаний электросчетчиков проводится посредством удаленного доступа с помощью программы «Конфигуратор счетчиков «Меркурий»» через GSM модем. Данная программа интегрирована на работу только со счетчиками данной марки!

Раздел: ОБРАЗЦЫ ФОРМ ОСНОВНЫХ ДОКУМЕНТОВ, ВКЛЮЧАЕМЫХ В ЗАЯВКУ НА УЧАСТИЕ В ЗАПРОСЕ ЦЕН

Форма 1.

Фирменный бланк участника

« ___ » _____ 20__ года № _____

ЗАЯВКА НА УЧАСТИЕ В ЗАПРОСЕ ЦЕН (ФОРМА 1)

Изучив извещение о проведении Запроса цен на право заключения договора на поставку товара для нужд Открытого Акционерного Общества «Ремонтно-строительное предприятие», на Общероссийском официальном сайте на сайте <http://zakupki.gov.ru/>, документацию запроса цен и принимая установленные в них требования и условия Запроса цен,

(полное наименование участника с указанием организационно-правовой формы)

зарегистрированное по адресу _____
(юридический адрес участника Запроса цен)

предлагает заключить договор на: _____
(предмет договора)

Срок поставки товара: _____

Настоящим подтверждаем, что против _____
(наименование участника) не проводится процедура ликвидации, не принято арбитражным судом решения о признании _____ (наименование участника) банкротом, деятельность _____ (наименование участника) не приостановлена, а также, что размер задолженности по начисленным налогам, сборам и иным обязательным платежам в бюджеты любого уровня или государственные внебюджетные фонды за прошедший календарный год не превышает _____ % _____ (значение указать цифрами и прописью) балансовой стоимости активов _____ (наименование участника) по данным бухгалтерской отчетности за последний завершенный отчетный период, на имущество не наложен арест по решению суда, административного органа.

В случае признания нас победителем Запроса цен мы берем на себя обязательства подписать со своей стороны договор в соответствии с требованиями документации Запроса цен и условиями нашей заявки в течение 3 (трех) рабочих дней с даты получения от заказчика проекта договора и представить все подписанные экземпляры договора заказчику.

В случае, если нашей заявке будет присвоен второй номер, а победитель Запроса цен будет признан уклонившимся от заключения договора с заказчиком, мы обязуемся подписать данный договор в соответствии с требованиями документации Запроса цен и условиями нашей заявки.

В соответствии с инструкциями, полученными от Вас в документации Запроса цен, информация по сути нашей заявки представлена в следующих документах, которые являются неотъемлемой частью нашей заявки:

№ п/п	Наименование документа [указываются документы, перечисленные в пункте 4 раздела 4 «Информационная карта»]	№ страницы	Число страниц
1.			
2.			
3.			
4.			
5.			
6.			
7.			

(Подпись уполномоченного представителя)

(ФИО и должность подписавшего)

М.П.

ИНСТРУКЦИИ ПО ЗАПОЛНЕНИЮ

1. Данные инструкции не следует воспроизводить в документах, подготовленных участником на участие в Запросе цен.

2. Заявку на участие в Запросе цен следует оформить на официальном бланке участника. Участник присваивает заявке дату и номер в соответствии с принятыми у него правилами документооборота.

3. Участник должен указать свое полное наименование (с указанием организационно-правовой формы) и юридический адрес.

4. Участник должен перечислить и указать объем каждого из прилагаемых к заявке документов, определяющих суть технико-коммерческого предложения участника Запроса цен.

Запрос цен на право заключения договора на _____

АНКЕТА УЧАСТНИКА ЗАПРОСА ЦЕН (Форма 2)

Участник Запроса цен: _____

№	Наименование	Сведения об участнике запроса цен
1.	Фирменное наименование (полное и сокращенное наименования организации либо Ф.И.О. участника – физического лица, в том числе зарегистрированного в качестве индивидуального предпринимателя)	
2.	Организационно - правовая форма	
3.	Свидетельство о внесении в Единый государственный реестр юридических лиц/индивидуальных предпринимателей (дата и номер, кем выдано) либо паспортные данные для участника – физического лица	
4.	ИНН	
5.	Юридический адрес (страна, адрес)	
6.	Почтовый адрес (страна, адрес)	
7.	Фактическое местоположение	
8.	Телефоны (с указанием кода города)	
9.	Факс (с указанием кода города)	
10.	Адрес электронной почты	

(Подпись уполномоченного представителя)

(ФИО и должность подписавшего)

М.П.

ИНСТРУКЦИИ ПО ЗАПОЛНЕНИЮ

1. Данные инструкции не следует воспроизводить в документах, подготовленных участником на участие в запросе цен.
2. Участник приводит номер и дату заявки, приложением к которой является данная анкета участника запроса цен.
3. Участник указывает свое фирменное наименование (в т.ч. организационно-правовую форму).
4. Заполненная участником анкета должна содержать все сведения, указанные в таблице. В случае отсутствия каких-либо данных указать слово «нет».

(ПРОЕКТ) ДОГОВОР N ____

г. Подольск

от «__» _____ 2016 г.

Открытое Акционерное Общество «Ремонтно-строительное предприятие», именуемое в дальнейшем **Заказчик**, в лице генерального директора Белевцева Александра Рудольфовича, действующего на основании Устава, с одной стороны, и _____ именуемое в дальнейшем **Поставщик**, в лице _____, действующего на основании _____, с другой стороны, совместно именуемые в дальнейшем стороны, с соблюдением требований Федерального закона от 18.07.2011г. № 223-ФЗ «О закупках товаров, работ, услуг отдельными видами юридических лиц», на основании результатов размещения заказа путем проведения Запроса цен (протокол № ____ от ____ 2016 г.), заключили настоящий договор о нижеследующем

1. ПРЕДМЕТ ДОГОВОРА

1.1. По настоящему договору Поставщик обязуется поставить Заказчику **электросчетчики Меркурий-234 ARTM-00 РВ.С**, (далее - **Товар**) в соответствии с техническим заданием (Приложение № 1) и со спецификацией технических характеристик (Приложение № 2) к настоящему договору, в сроки и на условиях поставки, предусмотренные в договоре, а Заказчик обязуется принять поставленный Товар и уплатить за него цену, предусмотренную в пункте 2.1. настоящего договора.

2. ЦЕНА ДОГОВОРА И ПОРЯДОК РАСЧЕТОВ

2.1. Общая сумма (цена) договора составляет _____ (_____) руб., в том числе НДС (18 %) _____ руб.

Цена договора является твердой и может изменяться исключительно в случаях, предусмотренных Федеральным законом «О закупках товаров, работ, услуг отдельными видами юридических лиц» № 223-ФЗ от 18.07.2011 г.

В цену договора включены: стоимость товара, расходы на страхование, на уплату таможенных пошлин, налогов, включая НДС, сборов, транспортные расходы, связанные с доставкой товара на объект и другие обязательные платежи.

2.2. Оплата Товара производится за счет прибыли предприятия, полученной в результате осуществления регулируемой деятельности (услуги по передаче электрической энергии)

2.3. Авансирование не предусмотрено

2.4. Расчет (оплата) 100% стоимости за фактически поставленный Товар производится Заказчиком в течение 20 (Двадцати) банковских дней со дня подписания товарных накладных, при соответствии надлежащему качеству на основании счетов-фактур.

3. ПРАВА И ОБЯЗАННОСТИ СТОРОН

3.1. Поставщик обязан:

3.1.1. Осуществить поставку Заказчику Товара надлежащего качества. Срок поставки товара – в течении 10 рабочих дней со дня заключения договора.

3.1.2. Осуществить поставку Товара автотранспортом и за свой счет по адресу: Московская область, г/о Подольск, мкрн. Дубровицкий, п. Кузнечики, Октябрьский мост, д.8А.

3.1.3. Передать Заказчику Товар свободный от любых прав третьих лиц.

3.1.4. Одновременно с передачей Товара предоставить Заказчику сертификат соответствия на товар, руководство по эксплуатации на русском языке, гарантийные документы с указанием гарантийных сроков от производителя и поставщика, а также документы, подтверждающие проведение испытания оборудования товара.

3.1.5. Осуществлять гарантийное обслуживание Товара: выезд на место нахождения Товара в течение 3 дней с момента получения заявки Заказчика. Расходы на обслуживание Товара в гарантийный срок несет Поставщик в пределах гарантийных обязательств.

3.1.6. Выполнять другие обязанности, предусмотренные действующим гражданским законодательством РФ.

3.2. Заказчик обязан:

3.2.1. Оплатить Товар в порядке и сроки, предусмотренные настоящим договором

3. КАЧЕСТВО ТОВАРА

4.1. Поставляемый Товар должен быть новым, произведенным не ранее 2016 года, не бывшим в эксплуатации.

4.2. Качество и безопасность поставляемого товара должны соответствовать стандартам и нормам безопасности, действующим в Российской Федерации на данный вид продукции.

4.3. В случае поставки Товара ненадлежащего качества Заказчик вправе по своему выбору потребовать:

- соразмерного уменьшения цены;
- безвозмездной замены некачественного Товара в течение 14 календарных дней после извещения Поставщика Заказчиком.

4.4. В случае существенного нарушения требований к качеству Товара (обнаружения неустранимых недостатков; недостатков, которые не могут быть устранены без несоразмерных расходов или затрат времени, или выявляются неоднократно; проявляются вновь после их устранения, и других подобных недостатков) Заказчик вправе по своему выбору:

- отказаться от исполнения договора и потребовать возврата уплаченной цены;
- потребовать замены Товара ненадлежащего качества Товаром, соответствующим договору.

4.5. Поставщик отвечает за недостатки Товара, если не докажет, что недостатки Товара возникли после его передачи Заказчику вследствие нарушения Заказчиком инструкции по эксплуатации и хранению Товара либо действий третьих лиц, либо непреодолимой силы.

4.6. Требования, связанные с недостатками Товара, могут быть предъявлены Заказчиком, если недостатки обнаружены в течение гарантийного срока.

Гарантийный срок на Товар составляет _____ месяцев. Гарантийный срок начинается течь с момента ввода Товара в эксплуатацию.

4.7. Выезд по заявке Заказчика для осуществления гарантийного обслуживания и ремонта в течение 3-х суток с момента поступления заявки.

5. КОЛИЧЕСТВО ТОВАРА

5.1. В случае поставки Товара Заказчику в меньшем количестве (неполной комплектностью), чем предусмотрено в Приложении №1 к настоящему договору Заказчик вправе по своему выбору:

- потребовать поставить недостающее количество Товара;
- отказаться от переданного Товара и от его оплаты и потребовать возврата уплаченной денежной суммы.

5.2. Не заказанный Заказчиком Товар не поставляется и не принимается Заказчиком.

6. УПАКОВКА И МАРКИРОВКА ТОВАРА

6.1. Товар должен быть маркирован и упакован в тару (упаковку), обеспечивающую его сохранность при перевозке и хранении, в соответствии с требованиями действующих нормативных документов в Российской Федерации на данный вид продукции.

6.2. В случае передачи Товара с маркировкой, не соответствующей требованиям действующих нормативных документов, или без нее Заказчик вправе потребовать от Поставщика заменить Товар на маркированный согласно вышеуказанным требованиям.

7. ПЕРЕДАЧА И ПРИЕМКА ТОВАРА

7.1. Поставщик обязан передать Товар Заказчику согласно п.3.1 настоящего договора.

Товар передается полной комплектностью в соответствии с Приложением № 1 к настоящему договору.

7.2. Поставщик считается выполнившим свои обязательства по передаче Товара после подписания уполномоченными представителями сторон товарной накладной и представления документов, предусмотренных п. 3.1.4. настоящего договора.

7.3. Заказчик обязан принять переданный ему Товар, за исключением случаев, когда он вправе потребовать замены или возврата Товара.

7.4. Товар считается переданным Поставщиком и принятым Заказчиком если:

- качество Товара соответствует требованиям, установленным в разделе 4 настоящего договора.

- Товар передан полной комплектностью в соответствии с п.7.1 настоящего раздела.

7.5. Риск случайной гибели на Товар переходят к Заказчику с момента принятия им Товара и подписания уполномоченными представителями сторон товарной накладной. С указанного момента Поставщик считается выполнившим свою обязанность по передаче Товара.

7.6. В остальном стороны при приемке Товара по количеству и качеству руководствуются требованиями Инструкции "О порядке приемки Товара производственно-технического назначения и Товаров народного потребления по количеству", утвержденной постановлением Госарбитража при Совете Министров СССР от 15 июня 1965 г. N П-6, с посл. изм. и доп., и по качеству в соответствии с требованиями Инструкции "О порядке приемки Товара производственно-технического назначения и Товаров народного потребления по качеству", утвержденной постановлением Госарбитража СССР от 25 апреля 1966 г. N П-7, с посл. изм. и доп., с учетом положений, урегулированных настоящим договором.

8. ОТВЕТСТВЕННОСТЬ СТОРОН

8.1. Сторона, не исполнившая или ненадлежащим образом исполнившая обязательства по настоящему договору, обязана возместить другой стороне причиненные таким неисполнением убытки.

8.2. В случае просрочки передачи Поставщиком Товара в срок, предусмотренный пунктом 3.1.1 настоящего договора, Поставщик уплачивает Заказчику пеню в размере 0,1 % от стоимости не переданной партии Товара за каждый день просрочки.

8.3. Уплата неустойки не освобождает Поставщика от обязанности устранения допущенных им нарушений.

8.4. За нарушение Заказчиком обязательств, предусмотренных настоящим договором Поставщик вправе потребовать с Заказчика уплаты неустойки за несвоевременную оплату по вине о Заказчика принятого товара в размере 1/300 (одной трехсотой) действующей на день уплаты пени ставки рефинансирования Центрального банка РФ от суммы просроченной оплаты за каждый день просрочки.

8.5. Во всем остальном, что не предусмотрено договором стороны несут ответственность в соответствии с действующим законодательством РФ.

9. ОБСТОЯТЕЛЬСТВА НЕПРЕОДОЛИМОЙ СИЛЫ

9.1. Стороны освобождаются от ответственности за частичное или полное неисполнение своих обязательств по настоящему договору, если их исполнению препятствует чрезвычайное и непредотвратимое при данных условиях обстоятельство (непреодолимая сила).

9.2. При возникновении обстоятельств непреодолимой силы, препятствующих исполнению обязательств по настоящему договору одной из сторон, она обязана оповестить другую сторону не позднее 10 дней с момента возникновения таких обстоятельств, при этом срок выполнения обязательств по настоящему договору переносится соразмерно времени, в течение которого действовали такие обстоятельства.

10. СРОК ДЕЙСТВИЯ, ПОРЯДОК ИЗМЕНЕНИЯ И РАСТОРЖЕНИЯ ДОГОВОРА

10.1. Настоящий договор считается заключенным после подписания его Сторонами.

10.2. Договор действует до полного исполнения сторонами своих обязательств по настоящему договору или до расторжения настоящего договора.

10.3. Настоящий договор с учетом требований Федерального закона «О закупках товаров, работ, услуг отдельными видами юридических лиц», может быть расторгнут или изменен:

- по соглашению сторон, совершенному в письменной форме, за подписью уполномоченных лиц сторон;
- на основании вынесенного в установленном порядке решения судебного органа.

11. РАЗРЕШЕНИЕ СПОРОВ

11.1. Все споры и разногласия, которые могут возникнуть между сторонами по вопросам, не нашедшим своего разрешения в тексте данного договора, будут разрешаться путем переговоров на основе действующего законодательства.

11.2. При неурегулировании в процессе переговоров спорных вопросов, споры разрешаются в Арбитражном суде Московской области в порядке, установленном действующим законодательством.

12. ДОПОЛНИТЕЛЬНЫЕ УСЛОВИЯ И ЗАКЛЮЧИТЕЛЬНЫЕ ПОЛОЖЕНИЯ

12.1. Все изменения и дополнения к настоящему договору действительны, если они оформлены в виде дополнительного соглашения и подписаны уполномоченными на то представителями сторон.

12.2. Все уведомления и сообщения должны направляться в письменной форме.

12.3. Настоящий договор, совершенный с факсимильным воспроизведением подписей сторон имеет юридическую силу, с обязательным последующим оформлением договора оригиналами подписей сторон и печатей.

12.4. Во всем остальном, что не предусмотрено настоящим договором, стороны руководствуются действующим законодательством.

12.5. Настоящий договор составлен в двух подлинных экземплярах по одному для каждой из сторон.

12.6. Все приложения к настоящему договору являются его неотъемлемой частью.

Приложения к договору:

Приложение № 1 (Техническое задание);

Приложение № 2 (Спецификация технических характеристик).

13. АДРЕСА И БАНКОВСКИЕ РЕКВИЗИТЫ СТОРОН

ЗАКАЗЧИК:

ОАО «РСП»
142132, Московская область, г/о Подольск,
мкрн. Дубровицкий, пос. Кузнечики,
Октябрьский мост, 8а
ИНН 5074114756 КПП 507401001
ПАО БАНК «ВОЗРОЖДЕНИЕ» г. Москва
р/с 40702810204000141396
к/с 301018109000000000181
БИК 044525181

ПОДРЯДЧИК:

14. ПОДПИСИ СТОРОН

ЗАКАЗЧИК:

Генеральный директор ОАО «РСП»

_____ **А.Р.Белевцев**

ПОДРЯДЧИК:

ТЕХНИЧЕСКОЕ ЗАДАНИЕ

<u>№п/п</u>	<u>Наименование материала</u>	<u>Требуемые значения</u>	<u>Кол-во</u>	<u>Ед. изм.</u>
<u>1</u>	Счетчик Меркурий-234 ARTM-00 РВ.С	Класс точности 0,5 S Номинальное напряжение: 3×57,7/100В, 50Гц. Номинальный ток: 5 А. Максимальный ток: 10А. Диапазон рабочих температур: от -40° С до +55°С.	6	Шт.

Спецификация технических характеристик

<u>№№ п/п</u>	<u>Наименование товара</u>	<u>Технические характеристики товара</u>	<u>Количество (шт.)</u>	<u>Цена товара за единицу, руб.</u>	<u>Общая цена договора (руб.)</u>
	ИТОГО:			X	

ЗАКАЗЧИК:
Генеральный директор ОАО «РСП»

_____ **А.Р.Белевцев**

ПОСТАВЩИК:

Извещение о проведении закупки
(в редакции № 1 от 12.02.2016)

Номер извещения: 31603312290

Наименование закупки: Поставка электросчетчиков Меркурий-234 ARTM-00 РВ.Г.

Способ проведения закупки: Запрос цен в электронной форме

Наименование электронной площадки в сети Интернет: РТС-тендер

Адрес электронной площадки в сети Интернет: 223.rts-tender.ru

Заказчик

Наименование организации: Открытое акционерное общество "Ремонтно-строительное предприятие"

Место нахождения: 142133, Московская, Октябрьский мост, дом 8А

Почтовый адрес: 142133, Московская, Подольский, Октябрьский мост, дом 8А

Контактная информация

Ф.И.О: Веденков Дмитрий

Адрес электронной почты: oaorsp@mail.ru

Телефон: 74967658264

Факс: 74967657400

Предмет договора

Лот №1

Сведения о позиции плана закупки: План закупки № 2150138236, позиция плана 112

Предмет договора: Поставка электросчетчиков Меркурий-234 ARTM-00 РВ.Г.

Начальная (максимальная) цена договора: 99 579.00 Российский рубль

Информация о товаре, работе, услуге:

№	Классификация по ОКПД2	Классификация по ОКВЭД2	Ед. измерения	Количество (Объем)	Дополнительные сведения
1	26.51.63 Счетчики потребления или производства газа, жидкости или электроэнергии	26.51 Производство инструментов и приборов для измерения, тестирования и навигации	Штука	6.00	

Место поставки товара, выполнения работ, оказания услуг для лота №1

Место поставки (адрес): Московская область, г/о Подольск, мкрн. Дубровицкий, п. Кузнечики, Октябрьский мост, 8а

Требования к участникам закупки

Участники закупки должны отсутствовать в реестре недобросовестных поставщиков

Извещение о проведении закупки	
Информация о документации по закупке	
Срок предоставления документации:	с 12.02.2016 по 19.02.2016
Место предоставления документации:	Электронная площадка РТС-тендер
Порядок предоставления документации:	В соответствии с закупочной документацией
Официальный сайт, на котором размещена документация:	www.zakupki.gov.ru
Размер, порядок и сроки внесения платы за предоставление документации по закупке	
Размер платы:	Плата не требуется
Информация о порядке проведения закупки	
Дата и время окончания подачи заявок (по местному времени):	19.02.2016 10:00
Рассмотрение заявок	
Дата и время (по местному времени):	20.02.2016 10:00
Место:	http://www.rts-tender.ru
Проведение закупки в электронной форме	
Дата и время подведения итогов (по местному времени):	20.02.2016 10:00

**Протокол открытия доступа к заявкам на участие в запросе цен
№ 1366**

Место публикации: <http://www.rts-tender.ru>

Дата публикации: 19.02.2016

1. Организатор закупки: Открытое акционерное общество Ремонтно-строительное предприятие".

Заказчик(и), заключающие договор:

Открытое акционерное общество Ремонтно-строительное предприятие"

2. Наименование закупки: Поставка электросчетчиков Меркурий-234 ARTM-00 РВ.Г..
3. Наименование предмета договора: **Поставка электросчетчиков Меркурий-234 ARTM-00 РВ.Г..**
4. Номер лота: 1.
5. Начальная (максимальная) цена договора: 99 579,00 (Российский рубль)
6. Состав комиссии.
Формирование и публикация протокола осуществлялась комиссией, правомочной на осуществление своей функции.

7. На момент окончания срока подачи заявок на участие в запросе цен было подано 3 заявки(ок):

Порядковый номер заявки	Дата и время подачи заявки	Наименование участника закупки
1	17.02.2016 10:09 (по московскому времени)	ЗАО «ЭМТИКА»
2	17.02.2016 17:13 (по московскому времени)	ООО "СПЕЦЭЛЕКТРОПОСТАВКА"
3	18.02.2016 12:44 (по московскому времени)	ООО "ГТК"

8. Протокол открытия доступа к заявкам на участие в запросе цен подписан всеми присутствующими на заседании членами комиссии.

**Протокол подведения итогов запроса цен
№ 1366**

Место публикации: <http://www.rts-tender.ru>

Дата публикации: 20.02.2016

1. Организатор закупки: Открытое акционерное общество Ремонтно-строительное предприятие".

Заказчик(и), заключающие договор:

Открытое акционерное общество Ремонтно-строительное предприятие"

2. Наименование закупки: Поставка электросчетчиков Меркурий-234 ARTM-00 РВ.Г..
3. Номер лота: 1.
4. Наименование предмета договора: **Поставка электросчетчиков Меркурий-234 ARTM-00 РВ.Г..**
5. Начальная (максимальная) цена договора: 99 579,00 (Российский рубль)
6. Состав комиссии.
Формирование и публикация протокола осуществлялась комиссией, правомочной на осуществление своей функции.

7. Сведения о лучших ценовых предложениях, поданных участниками, заявки которых были признаны соответствующими требованиям, и присвоенных итоговых позициях:

Порядковый номер заявки	Наименование участника закупки	Лучшее ценовое предложение	Итоговая позиция
3	ООО "ГТК"	90 894,00 (Российский рубль)	1
1	ЗАО «ЭМТИКА»	92 976,00 (Российский рубль)	2
2	ООО "СПЕЦЭЛЕКТРОПОСТАВКА"	97 003,08 (Российский рубль)	3

8. Протокол подведения итогов запроса цен подписан всеми присутствующими на заседании членами комиссии.

**Протокол рассмотрения заявок на участие в запросе цен
№ 1366**

Место публикации: <http://www.rts-tender.ru>

Дата публикации: 20.02.2016

1. Организатор закупки: Открытое акционерное общество Ремонтно-строительное предприятие".

Заказчик(и), заключающие договор:

Открытое акционерное общество Ремонтно-строительное предприятие"

2. Наименование закупки: Поставка электросчетчиков Меркурий-234 ARTM-00 РВ.Г..
3. Номер лота: 1.
4. Наименование предмета договора: **Поставка электросчетчиков Меркурий-234 ARTM-00 РВ.Г..**
5. Начальная (максимальная) цена договора: 99 579,00 (Российский рубль)
6. Состав комиссии.
Формирование и публикация протокола осуществлялась комиссией, правомочной на осуществление своей функции.
7. На момент окончания срока подачи заявок на участие в запросе цен было подано 3 заявки(ок):

Порядковый номер заявки	Дата и время подачи заявки	Ценовое предложение	Наименование участника закупки
1	17.02.2016 10:09 (по московскому времени)	92 976,00 руб.	ЗАО «ЭМТИКА»
2	17.02.2016 17:13 (по московскому времени)	97 003,08 руб.	ООО "СПЕЦЭЛЕКТРОПОСТАВКА"
3	18.02.2016 12:44 (по московскому времени)	90 894,00 руб.	ООО "ГТК"

8. Комиссия рассмотрела заявки, поданные на участие в закупке, и приняла решение:

Порядковый номер заявки	Решение о соответствии или несоответствии заявки на участие требованиям	Обоснование решения
1	Соответствует требованиям	
2	Соответствует требованиям	
3	Соответствует требованиям	

9. Протокол рассмотрения заявок на участие в запросе цен подписан всеми присутствующими на заседании членами комиссии.

«УТВЕРЖДАЮ»

Генеральный директор ОАО «РСП»

_____ А.Р.Белевцев

ДОКУМЕНТАЦИЯ ЗАПРОСА ЦЕН

**На право заключения договора на поставку
Разъединителей типа РЛНД-1-10-400 УХЛ1
для Открытого акционерного общества
«Ремонтно-строительное предприятие»**

Подольск, 2016 г.

ПРИГЛАШЕНИЕ К УЧАСТИЮ В ЗАПРОСЕ ЦЕН

Настоящим приглашаются к участию в запросе цен, полная информация о котором указана в Разделе «Информационная карта запроса цен» настоящей документации, любые юридические лица независимо от организационно-правовой формы, формы собственности, места нахождения и места происхождения капитала, или любые физические лица, в том числе индивидуальные предприниматели.

Заинтересованные лица могут получить полный комплект документации запроса цен на Общероссийском официальном сайте <http://zakupki.gov.ru>, единой автоматизированной системе управления закупками <http://easuz.mosreg.ru/easuz223/> и официальном сайте ОАО «РСП» rsp-podolsk.ru

Настоящая документация подготовлена в соответствии с Федеральным законом № 223-ФЗ, Положением о закупке, утвержденным в соответствии с Постановлением Правительства Московской области от 19.08.2014 № 666/31 «О мерах по реализации Федерального закона от 18.07.2011 № 223-ФЗ «О закупках товаров, работ, услуг отдельными видами юридических лиц» в Московской области» в редакции на дату размещения извещения о проведении закупки на Официальном сайте, а также иными нормативными правовыми актами, регулирующими отношения, связанные с осуществлением закупок, в целях повышения эффективности, результативности осуществления закупок товаров, работ, услуг.

В части, прямо не урегулированной законодательством Российской Федерации, проведение закупки регулируется настоящей Документацией.

Запрос цен

Под запросом цен понимается способ закупок, при котором информация о потребностях в товарах, работах, услугах для нужд Заказчика сообщается неограниченному кругу лиц путем размещения на Официальном сайте извещения о проведении запроса цен и победителем, в котором Комиссия признает участника закупки, предложившего наиболее низкую цену договора.

Запрос цен не является конкурсом либо аукционом. Таким образом, данный способ закупки не накладывает на Заказчика соответствующего объема гражданско-правовых обязательств по обязательному заключению договора с победителем запроса цен или иным его участником.

Заказчик, официально разместивший на Официальном сайте извещение о проведении запроса цен, вправе отказаться от его проведения. Извещение об отказе от проведения запроса цен размещается не позднее, чем за три дня до даты окончания срока подачи заявок на участие в запросе цен в порядке, установленном для Официального размещения на Официальном сайте извещения о проведении запроса цен.

Требования, предъявляемые к заявке на участие в запросе цен

Заявка на участие в запросе цен должна содержать следующие сведения:

наименование, сведения об организационно-правовой форме, о месте нахождения, почтовый адрес (для юридического лица), фамилия, имя, отчество(при наличии), паспортные данные, сведения о месте жительства (для физического лица), номер контактного телефона, адрес электронной почты участника закупки(при их наличии);

идентификационный номер налогоплательщика;

согласие участника закупки исполнить условия договора, указанные в извещении о проведении запроса цен и информационной карте запроса цен;

цена товара, работы, услуги с указанием сведений о включенных или не включенных в нее расходах (расходы на перевозку, страхование, уплату таможенных пошлин, налогов, сборов и другие обязательные платежи);

копии документов, подтверждающих соответствие участника закупки требованиям, установленным в извещении о проведении запроса цен и информационной карте запроса цен;

документы, подтверждающие внесение денежных средств в качестве обеспечения заявки на участие в запросе цен, в случае, если в извещении о проведении запроса цен содержится указание на требование обеспечения такой заявки (платежное поручение, подтверждающее перечисление денежных средств в качестве обеспечения заявки на участие в запросе цен, или копия такого поручения);

по желанию участника иные сведения.

Порядок подачи заявок на участие в запросе цен

Любой участник закупки, в том числе участник закупки, которому не направлялся запрос цен, вправе подать только одну заявку на участие в запросе цен, внесение изменений в которую не допускается.

Участник закупки, подавший заявку на участие в запросе цен, вправе отозвать заявку в любое время до окончания срока подачи заявок на участие в запросе цен. Порядок и срок отзыва заявок на участие в запросе цен устанавливается в извещении о проведении запроса цен.

Заявка на участие в запросе цен подается участником закупки Заказчику в письменной форме в срок, указанный в извещении о проведении запроса цен.

Заявка на участие в запросе цен, поданная в срок, указанный в извещении о проведении запроса цен, регистрируется Заказчиком в Журнале регистрации заявок на участие в запросе цен. По требованию участника закупки, подавшего заявку на участие в запросе цен, Заказчик выдает расписку в получении заявки на участие в запросе цен с указанием даты и времени ее получения.

Проведение переговоров между Заказчиком или Комиссией и участником закупки в отношении, поданной им заявки на участие в запросе цен не допускается.

Заявки на участие в запросе цен, поданные после дня окончания срока подачи заявок на участие в запросе цен, указанного в извещении о проведении запроса цен, не рассматриваются и в день их поступления возвращаются участникам закупки, подавшим такие заявки.

В случае если после дня окончания срока подачи заявок на участие в запросе цен подана только одна заявка, Заказчик продлевает срок подачи заявок на участие в запросе цен не менее чем на три рабочих дня и в течение не более одного рабочего дня после дня окончания срока подачи заявок на участие в запросе цен, размещает на Официальном сайте извещение о продлении срока подачи таких заявок. При этом заявка, поданная в срок, указанный в извещении о проведении запроса цен, вскрывается и рассматривается одновременно с заявками, поданными в срок, указанный в извещении о продлении срока подачи заявок на участие в запросе цен.

Заявка на участие в запросе цен подается в запечатанном конверте. Вскрытие конверта осуществляется на заседании Комиссии.

Рассмотрение и оценка заявок на участие в запросе цен

Комиссия в срок, не превышающий пяти рабочих дней, следующих за днем окончания срока подачи заявок на участие в запросе цен, рассматривает заявки на соответствие их требованиям, установленным в извещении о проведении запроса цен, и оценивает заявки на участие в запросе цен по критерию цена договора.

Победителем в проведении запроса цен признается участник закупки, подавший заявку на участие в запросе цен, которая отвечает всем требованиям, установленным в извещении о проведении запроса цен и в которой указана наиболее низкая цена товаров, работ, услуг. При предложении наиболее низкой цены товаров, работ, услуг несколькими участниками закупки победителем в проведении запроса цен признается участник закупки, заявка на участие в запросе цен которого поступила ранее заявок на участие в запросе цен других участников закупки.

Комиссия отклоняет заявки на участие в запросе цен, если они не соответствуют требованиям, установленным в извещении о проведении запроса цен, или предложенная в заявках на участие в запросе цен цена товаров, работ, услуг превышает начальную (максимальную) цену договора, указанную в извещении о проведении запроса цен.

Результаты рассмотрения и оценки заявок на участие в запросе цен оформляются протоколом, который подписывается всеми присутствующими на заседании членами Комиссии.

Протокол рассмотрения и оценки заявок на участие в запросе цен в течении трёх рабочих дней, следующих за днём его подписания, размещается Заказчиком на Официальном сайте.

Протокол рассмотрения и оценки заявок на участие в запросе цен составляется в одном экземпляре, который остается у Заказчика. Заказчик в течение трех рабочих дней со дня подписания указанного протокола передает победителю в проведении запроса цен проект договора, который составляется путем включения в него условий исполнения договора, предусмотренных извещением о проведении запроса цен, и цены, предложенной победителем запроса цен в заявке на участие в запросе цен.

В случае если победитель в проведении запроса цен в срок, указанный в извещении о проведении запроса цен, не представил Заказчику подписанный проект договора на условиях, указанных в поданной участником закупки, с которым заключается договор, заявке на участие в запросе цен на участие в запросе цен и в извещении о проведении запроса цен, а также обеспечение исполнения договора в случае, если Заказчиком было установлено требование обеспечения исполнения договора, такой победитель признается уклонившимся от заключения договора.

В случае, если победитель в проведении запроса цен признан уклонившимся от заключения договора, Заказчик вправе обратиться в суд с иском о требовании о понуждении

победителя в проведении запроса цен заключить договор, а также о возмещении убытков, причиненных уклонением от заключения договора, либо заключить договор с участником закупки, предложение о цене договора которого содержит лучшее условие по цене договора, следующее после предложенного победителем в проведении запроса цен условия, если цена договора не превышает начальную (максимальную) цену договора, указанную в извещении о проведении запроса цен. При этом заключение договора для указанных участников закупки является обязательным. В случае уклонения указанных участников закупки от заключения договора Заказчик вправе обратиться в суд с иском о требовании о понуждении таких участников закупки заключить договор, а также о возмещении убытков, причиненных уклонением от заключения договора, осуществить повторный запрос цен.

Договор должен быть заключен Заказчиком не ранее десяти дней со дня размещения на Официальном сайте протокола рассмотрения и оценки заявок на участие в запросе цен и не позднее двадцати дней со дня подписания указанного протокола.

Запрос цен признается несостоявшимся в случае если:

подана только одна заявка на участие в запросе цен и в результате продления срока подачи заявок на участие в запросе цен дополнительно не представлена ни одна заявка на участие в запросе цен;

не подано ни одной заявки на участие в запросе цен;

на основании результатов рассмотрения Комиссией заявок на участие в запросе цен принято решение об отклонении всех заявок на участие в запросе цен или на основании результатов рассмотрения Комиссией заявок на участие в запросе цен участников закупки принято решение о допуске к участию в запросе цен единственного участника закупки, из всех подавших заявки.

Договор заключается на условиях, предусмотренных извещением о проведении запроса цен, по цене, предложенной в заявке на участие в запросе цен победителя в проведении запроса цен или в заявке на участие в запросе цен участника закупки, с которым заключается договор в случае уклонения победителя в проведении запроса цен от заключения договора.

При заключении договора по результатам проведенной закупки по цене, сниженной победителем или участником закупки, с которым заключается договор, на 30 (тридцать) и более процентов от начальной (максимальной) цены закупки, обязательно представление таким победителем или участником закупки, с которым заключается договор, обоснования снижения цены договора. В случае непредставления такого обоснования, победитель или участник закупки, с которым заключается договор, признаются уклонившимся от заключения договора.

В случаях, если запрос цен признается несостоявшимся, Заказчик продлевает срок подачи заявок на участие в запросе цен на четыре рабочих дня и в течение одного рабочего дня после даты окончания срока подачи таких заявок размещает в единой информационной системе извещение о продлении срока подачи таких заявок; отказывается от проведения повторного запроса цен, в случае если утрачена потребность в закупке; объявляет о проведении повторного запроса цен. При этом Заказчик вправе изменить условия запроса цен.

ИНФОРМАЦИОННАЯ КАРТА ЗАПРОСА ЦЕН

В Информационной карте запроса цен содержится информация для данной конкретной закупки, которая уточняет, разъясняет и дополняет положения настоящей документации.

При возникновении противоречия между положениями Общей части документации и части «Информационная карта запроса цен», применяются положения части «Информационная карта запроса цен».

№ п/п	Наименование пункта	Текст пояснений
1	Заказчик, юридический адрес, контактное лицо, телефон, факс, адрес электронной почты	<p>Заказчик: Открытое акционерное общество «Ремонтно-строительное предприятие» Юридический адрес: Московская область, Подольский район, п.Кузнечики, ул. Октябрьский мост, 8а Почтовый адрес: 142133, Московская область, Подольский район, п.Кузнечики, ул. Октябрьский мост, 8а Контактное лицо: Веденков Дмитрий Витальевич тел. (4967) 65-82-64 (112 – планово-экономическое отделение), Контактное лицо по техническим вопросам и вопросам поставки товара: Шпаков Евгений Владимирович тел. (4967) 65-82-64 (116 – начальник участка) факс: (4967) 65-74-00 Адрес электронной почты: oaorsp@mail.ru</p>
2	Предмет договора	Поставка разъединителей типа РЛНД-1-10-400 УХЛ1 (10 шт.)
3	Требования, установленные заказчиком, к качеству, техническим характеристикам товара, требования к их безопасности, к функциональным характеристикам товара, к размерам, упаковке, отгрузке товара и иные показатели, связанные с определением соответствия товара потребностям заказчика	<p>Качество и безопасность поставляемого товара должны соответствовать стандартам и нормам безопасности, действующим в Российской Федерации на данный вид продукции.</p> <p>Поставляемый Товар должен быть новым, год выпуска: не ранее 2015г., не бывшим в использовании, выполнен по ГОСТу указанному в техническом задании.</p> <p>Товар по своим техническим, функциональным характеристикам должен соответствовать потребностям заказчика, указанным в Техническом задании (Приложение №1)</p>
4	Требования к содержанию, форме, оформлению и составу заявки на участие в Запросе цен	<p>Заявка на участие в запросе цен должна содержать следующие сведения:</p> <ul style="list-style-type: none"> - наименование, сведения об организационно-правовой форме, о месте нахождения, почтовый адрес (для юридического лица), фамилия, имя, отчество(при наличии), паспортные данные, сведения о месте жительства (для физического лица), номер контактного телефона, адрес электронной почты участника закупки(при их наличии); - идентификационный номер налогоплательщика; - согласие участника закупки исполнить условия договора, указанные в извещении о проведении запроса цен; - цена товара, работы, услуги с указанием сведений о включенных или не включенных в нее расходах (расходы на перевозку, страхование, уплату таможенных пошлин, налогов, сборов и другие обязательные платежи); - копии документов, подтверждающих соответствие участника закупки требованиям, установленным в извещении о проведении запроса цен; - по желанию участника иные сведения. <p>Заявка на участие в запросе цен подается в запечатанном конверте. Вскрытие конверта осуществляется на заседании</p>

		Комиссии.
5	Требования к описанию участниками закупки поставляемого товара, который является предметом закупки, его функциональных характеристик (потребительских свойств), его количественных и качественных характеристик, требования к описанию участниками закупки выполняемой работы, оказываемой услуги, которые являются предметом закупки, их количественных и качественных характеристик;	<p>Описание участниками закупки объекта закупки (предмета запроса цен), в том числе: функциональных, технических и качественных характеристик, эксплуатационных характеристик объекта закупки (при необходимости), размеров, требований к упаковке и отгрузке товара и иных показателей, связанных с определением соответствия товара (работ, услуг) потребностям заказчика, осуществляется в соответствии с требованиями к предмету контракта, указанными в документации.</p> <p>При описании цифровых показателей характеристик товара (работ, услуг), в том числе условий гарантийного обслуживания, не допускается применение понятий «не более», «не менее», за исключением случаев, если заказчиком при описании показателей товара предусмотрены в соответствующем разделе позиции, которые не имеют конкретных значений и указание их допустимо в сопровождении словами «не более», «не менее»</p>
6	Место, условия и сроки (периоды) поставки товара, выполнение работ, оказания услуг	<p>Поставка товара осуществляется на объект, расположенный по адресу: Московская область, г/о Подольск, мкрн. Дубровицкий, п. Кузнечики, Октябрьский мост, 8а.</p> <p>Условия: Поставка осуществляется в соответствии с проектом договора.</p> <p>Срок поставки товара: в течении 5-ти рабочих дней со дня заключения договора.</p>
7	Сведения о начальной (максимальной) цене договора (цене лота), руб.	75 020,00 рублей (Семьдесят пять тысяч двадцать рублей 00 коп.).
8	Форма, сроки и порядок оплаты товара, услуг	<p>Оплата осуществляется в безналичной форме</p> <ul style="list-style-type: none"> - авансирование не предусмотрено; - Платеж в размере 100 (Ста) % цены Договора, в течение 20 (Двадцати) банковских дней с момента подписания Покупателем товарной накладной и счета-фактуры.
9	Порядок формирования цены договора (цены лота) (с учетом или без учета расходов на перевозку, страхование, уплату таможенных пошлин, налогов и других обязательных платежей)	В цену договора включены: стоимость товара, расходы на страхование, на уплату таможенных пошлин, налогов, включая НДС, сборов, транспортные расходы, связанные с доставкой товара на объект, погрузочно-разгрузочные работы и другие обязательные платежи
10	Место, дата начала и окончания срока подачи заявок	<p>ОАО «РСП» Московская область, г/о Подольск, мкрн. Дубровицкий, п. Кузнечики, Октябрьский мост, д.8А</p> <p>с 12 февраля 2016 года по 18 февраля 2016 года 10:00 (время московское)</p>
11	Требования к участникам размещения заказа	<p>К участникам предъявляются следующие требования:</p> <ul style="list-style-type: none"> - отсутствие в реестрах недобросовестных поставщиков согласно федеральным законам № 94-ФЗ от 21.07.2005г., № 44-ФЗ от 05.04.2013 и № 223-ФЗ от 18.07.2011г.; - соответствие участников закупки требованиям, устанавливаемым в соответствии с законодательством РФ к лицам, осуществляющим поставки товаров, выполнение работ, оказание услуг, являющихся предметом закупки; - не проведение ликвидации участника закупки – юридического лица и отсутствие решения арбитражного суда о признании участника закупки – юридического лица, индивидуального предпринимателя банкротом и об открытии конкурсного

		<p>производства;</p> <ul style="list-style-type: none"> - не приостановление деятельности участника закупки в порядке, предусмотренном КоАП РФ, на день подачи заявки на участие в закупке. <p>Несоответствие Участника закупки и/или заявки Участника закупки требованиям документации о запросе цен является основанием для отклонения заявки Участника закупки. Отклоненные заявки не подлежат оценке и сопоставлению.</p>
12	Документы, представляемые участником в составе заявки на участие для подтверждения их соответствия установленным требованиям	<p>Заявка на участие в запросе цен должна содержать следующие сведения:</p> <ul style="list-style-type: none"> - наименование, сведения об организационно-правовой форме, о месте нахождения, почтовый адрес (для юридического лица), фамилия, имя, отчество(при наличии), паспортные данные, сведения о месте жительства (для физического лица), номер контактного телефона, адрес электронной почты участника закупки(при их наличии); - идентификационный номер налогоплательщика; - согласие участника закупки исполнить условия договора, указанные в извещении о проведении запроса цен; - цена товара, работы, услуги с указанием сведений о включенных или не включенных в нее расходах (расходы на перевозку, страхование, уплату таможенных пошлин, налогов, сборов и другие обязательные платежи); - копии документов, подтверждающих соответствие участника закупки требованиям, установленным в извещении о проведении запроса цен; - по желанию участника иные сведения.
13	Место и дата рассмотрения предложений участников закупки и подведения итогов закупки	<p>г/о Подольск, мкрн. Дубровицкий, п. Кузнечики, Октябрьский мост, д.8А 19 февраля 2016 года в 10:00</p>
14	Место и срок размещения протокола подведения итогов Запроса цен	<p>Общероссийский официальный сайт http://zakupki.gov.ru, и официальный сайт ОАО «РСП» rsp-podolsk.ru до 25 февраля 2016 года</p>
15	Размер обеспечения заявки	Не предусмотрено
16	Сведения о валюте, используемой для формирования цены договора и расчетов с поставщиками	Рубли РФ
17	Размер обеспечения исполнения договора, срок и порядок его предоставления	Не предусмотрено
18	Сведения о праве заказчика изменить количество товара, объем выполняемых работ	В соответствии с проектом договора
19	Перечень документов, подтверждающих соответствие товара, требованиям, установленным в законодательством РФ, в случае, если в соответствии с законодательством РФ установлены требования к таким товарам, работам,	<p>Поставляемый товар должен иметь:</p> <ul style="list-style-type: none"> - сертификат соответствия; - руководство по эксплуатации на русском языке; - гарантийные документы с указанием гарантийных сроков от производителя и поставщика.

	услугам.	
20	Требования к сроку и (или) объему предоставления гарантий качества оказываемых услуг	Товар должен соответствовать законодательству, действующему на территории РФ для данного вида товаров. Сроки предоставления гарантий качества на товар – не менее 24 месяцев со дня ввода в эксплуатацию.
21	Привлечение субподрядчиков (соисполнителей)	Не допускается
22	Срок подписания договора участником, обязанным заключить договор	Договор должен быть заключен Заказчиком не ранее десяти дней со дня размещения на Официальном сайте протокола рассмотрения и оценки заявок на участие в запросе цен и не позднее двадцати дней со дня подписания указанного протокола.
23	Сведения о возможности проведения переторжки и порядок её проведения	Не предусмотрено
24	Возможность отказа заказчика от проведения Запроса цен	Извещение об отказе от проведения запроса цен размещается не позднее, чем за три дня до даты окончания срока подачи заявок на участие в запросе цен в порядке, установленном для Официального размещения на Официальном сайте извещения о проведении запроса цен.
25	Формы, порядок, дата начала и дата окончания срока предоставления участникам закупки разъяснений положений документации о закупке	Разъяснение участникам закупки положений документации не предоставляется
26	Срок, место и порядок предоставления документации о закупке, размер, порядок и сроки внесения платы, взимаемой заказчиком за предоставление документации, если такая плата установлена заказчиком, за исключением случаев предоставления документации в форме электронного документа	Документация о закупке в виде электронного документа доступна для ознакомления на сайте http://zakupki.gov.ru с момента публикации настоящего извещения. Получить документацию о закупке можно в рабочие дни с 8:00 до 12:00 (время московское) по адресу: 142133, Московская область, г/о Подольск, мкрн. Дубровицкий, п. Кузнечики, Октябрьский мост, д.8А. При этом получателю документации о закупке необходимо иметь при себе доверенность от имени участника и документ, удостоверяющий личность.

ТЕХНИЧЕСКОЕ ЗАДАНИЕ

№ п/п	Наименование технических характеристик	Параметры (размеры, вес, мощность и т.д.)	Краткое описание (заполняется при необходимости)	Объект														
1	РЛНД-1-10-400-УХЛ1	<table border="1" style="width: 100%; border-collapse: collapse;"> <tr> <td style="width: 70%;">Номинальное напряжение, кВ:</td> <td style="width: 30%; text-align: center;">10</td> </tr> <tr> <td>Номинальный ток, А:</td> <td style="text-align: center;">400</td> </tr> <tr> <td>Ток термической стойкости, кА:</td> <td style="text-align: center;">10</td> </tr> <tr> <td>Ток электродинамической стойкости, кА:</td> <td style="text-align: center;">25</td> </tr> <tr> <td>Длина пути утечки внешней изоляции, не менее, см:</td> <td style="text-align: center;">30</td> </tr> <tr> <td>Габ. Размеры (дл/шир/выс), мм</td> <td style="text-align: center;">1200/522/550</td> </tr> <tr> <td>Масса, кг, не более</td> <td style="text-align: center;">40</td> </tr> </table>	Номинальное напряжение, кВ:	10	Номинальный ток, А:	400	Ток термической стойкости, кА:	10	Ток электродинамической стойкости, кА:	25	Длина пути утечки внешней изоляции, не менее, см:	30	Габ. Размеры (дл/шир/выс), мм	1200/522/550	Масса, кг, не более	40	10 шт	КТП-12,145,752,458,10
Номинальное напряжение, кВ:	10																	
Номинальный ток, А:	400																	
Ток термической стойкости, кА:	10																	
Ток электродинамической стойкости, кА:	25																	
Длина пути утечки внешней изоляции, не менее, см:	30																	
Габ. Размеры (дл/шир/выс), мм	1200/522/550																	
Масса, кг, не более	40																	

Раздел: ОБРАЗЦЫ ФОРМ ОСНОВНЫХ ДОКУМЕНТОВ, ВКЛЮЧАЕМЫХ В ЗАЯВКУ НА УЧАСТИЕ В ЗАПРОСЕ ЦЕН

Форма 1.

Фирменный бланк участника

« ___ » _____ 20__ года № _____

ЗАЯВКА НА УЧАСТИЕ В ЗАПРОСЕ ЦЕН (ФОРМА 1)

Изучив извещение о проведении Запроса цен на право заключения договора на поставку товара для нужд Открытого Акционерного Общества «Ремонтно-строительное предприятие», на Общероссийском официальном сайте на сайте <http://zakupki.gov.ru/>, документацию запроса цен и принимая установленные в них требования и условия Запроса цен,

(полное наименование участника с указанием организационно-правовой формы)

зарегистрированное по адресу _____
(юридический адрес участника Запроса цен)

предлагает заключить договор на: _____
(предмет договора)

Срок поставки товара: _____

Настоящим подтверждаем, что против _____
(наименование участника) не проводится процедура ликвидации, не принято арбитражным судом решения о признании _____ **(наименование участника)** банкротом, деятельность _____ **(наименование участника)** не приостановлена, а также, что размер задолженности по начисленным налогам, сборам и иным обязательным платежам в бюджеты любого уровня или государственные внебюджетные фонды за прошедший календарный год не превышает ___ % _____ **(значение указать цифрами и прописью)** балансовой стоимости активов _____ **(наименование участника)** по данным бухгалтерской отчетности за последний завершенный отчетный период, на имущество не наложен арест по решению суда, административного органа.

В случае признания нас победителем Запроса цен мы берем на себя обязательства подписать со своей стороны договор в соответствии с требованиями документации Запроса цен и условиями нашей заявки в течение 3 (трех) рабочих дней с даты получения от заказчика проекта договора и представить все подписанные экземпляры договора заказчику.

В случае, если нашей заявке будет присвоен второй номер, а победитель Запроса цен будет признан уклонившимся от заключения договора с заказчиком, мы обязуемся подписать данный договор в соответствии с требованиями документации Запроса цен и условиями нашей заявки.

В соответствии с инструкциями, полученными от Вас в документации Запроса цен, информация по сути нашей заявки представлена в следующих документах, которые являются неотъемлемой частью нашей заявки:

№ п/п	Наименование документа <i>[указываются документы, перечисленные в пункте 4 раздела 4 «Информационная карта»]</i>	№ страницы	Число страниц
1.			
2.			
3.			
4.			
5.			
6.			
7.			

(Подпись уполномоченного представителя)

(ФИО и должность подписавшего)

М.П.

ИНСТРУКЦИИ ПО ЗАПОЛНЕНИЮ

1. Данные инструкции не следует воспроизводить в документах, подготовленных участником на участие в Запросе цен.

2. Заявку на участие в Запросе цен следует оформить на официальном бланке участника. Участник присваивает заявке дату и номер в соответствии с принятыми у него правилами документооборота.

3. Участник должен указать свое полное наименование (с указанием организационно-правовой формы) и юридический адрес.

4. Участник должен перечислить и указать объем каждого из прилагаемых к заявке документов, определяющих суть технико-коммерческого предложения участника Запроса цен.

Запрос цен на право заключения договора на _____

АНКЕТА УЧАСТНИКА ЗАПРОСА ЦЕН (Форма 2)

Участник Запроса цен: _____

№	Наименование	Сведения об участнике запроса цен
1.	Фирменное наименование (полное и сокращенное наименования организации либо Ф.И.О. участника – физического лица, в том числе зарегистрированного в качестве индивидуального предпринимателя)	
2.	Организационно - правовая форма	
3.	Свидетельство о внесении в Единый государственный реестр юридических лиц/индивидуальных предпринимателей (дата и номер, кем выдано) либо паспортные данные для участника – физического лица	
4.	ИНН	
5.	Юридический адрес (страна, адрес)	
6.	Почтовый адрес (страна, адрес)	
7.	Фактическое местоположение	
8.	Телефоны (с указанием кода города)	
9.	Факс (с указанием кода города)	
10.	Адрес электронной почты	

(Подпись уполномоченного представителя)

(ФИО и должность подписавшего)

М.П.

ИНСТРУКЦИИ ПО ЗАПОЛНЕНИЮ

1. Данные инструкции не следует воспроизводить в документах, подготовленных участником на участие в запросе цен.
2. Участник приводит номер и дату заявки, приложением к которой является данная анкета участника запроса цен.
3. Участник указывает свое фирменное наименование (в т.ч. организационно-правовую форму).
4. Заполненная участником анкета должна содержать все сведения, указанные в таблице. В случае отсутствия каких-либо данных указать слово «нет».

(ПРОЕКТ) ДОГОВОР N ____

г. Подольск

от «__» _____ 2016 г.

Открытое Акционерное Общество «Ремонтно-строительное предприятие», именуемое в дальнейшем **Заказчик**, в лице генерального директора Белевцева Александра Рудольфовича, действующего на основании Устава, с одной стороны, и _____ именуемое в дальнейшем **Поставщик**, в лице _____, действующего на основании _____, с другой стороны, совместно именуемые в дальнейшем стороны, с соблюдением требований Федерального закона от 18.07.2011г. № 223-ФЗ «О закупках товаров, работ, услуг отдельными видами юридических лиц», на основании результатов размещения заказа путем проведения Запроса цен (протокол № ____ от __ 2016 г.), заключили настоящий договор о нижеследующем

1. ПРЕДМЕТ ДОГОВОРА

1.1. По настоящему договору Поставщик обязуется поставить Заказчику **разъединители типа РЛНД-1-10-400 УХЛ1 (10 шт.)**, (далее - **Товар**) в соответствии с техническим заданием (Приложение № 1) и со спецификацией технических характеристик (Приложение № 2) к настоящему договору, в сроки и на условиях поставки, предусмотренные в договоре, а Заказчик обязуется принять поставленный Товар и уплатить за него цену, предусмотренную в пункте 2.1. настоящего договора.

2. ЦЕНА ДОГОВОРА И ПОРЯДОК РАСЧЕТОВ

2.1. Общая сумма (цена) договора составляет _____ (_____) руб., в том числе НДС (18 %) _____ руб.

Цена договора является твердой и может изменяться исключительно в случаях, предусмотренных Федеральным законом «О закупках товаров, работ, услуг отдельными видами юридических лиц» № 223-ФЗ от 18.07.2011 г.

В цену договора включены: стоимость товара, расходы на страхование, на уплату таможенных пошлин, налогов, включая НДС, сборов, транспортные расходы, связанные с доставкой товара на объект и другие обязательные платежи.

2.2. Оплата Товара производится за счет прибыли предприятия, полученной в результате осуществления регулируемой деятельности (услуги по передаче электрической энергии)

2.3. Авансирование не предусмотрено

2.4. Расчет (оплата) 100% стоимости за фактически поставленный Товар производится Заказчиком в течение 20 (Двадцати) банковских дней со дня подписания товарных накладных, при соответствии надлежащему качеству на основании счетов-фактур.

3. ПРАВА И ОБЯЗАННОСТИ СТОРОН

3.1. Поставщик обязан:

3.1.1. Осуществить поставку Заказчику Товара надлежащего качества. Срок поставки товара – в течении 5 рабочих дней со дня заключения договора.

3.1.2. Осуществить поставку Товара автотранспортом и за свой счет по адресу: Московская область, Подольский район, п. Кузнечики, ул. Октябрьский мост, 8а.

3.1.3. Передать Заказчику Товар свободный от любых прав третьих лиц.

3.1.4. Одновременно с передачей Товара предоставить Заказчику сертификат соответствия на товар, руководство по эксплуатации на русском языке, гарантийные

документы с указанием гарантийных сроков от производителя и поставщика, а также документы, подтверждающие проведение испытания оборудования товара.

3.1.5. Осуществлять гарантийное обслуживание Товара: выезд на место нахождения Товара в течение 3 дней с момента получения заявки Заказчика. Расходы на обслуживание Товара в гарантийный срок несет Поставщик в пределах гарантийных обязательств.

3.1.6. Выполнять другие обязанности, предусмотренные действующим гражданским законодательством РФ.

3.2. Заказчик обязан:

3.2.1. Оплатить Товар в порядке и сроки, предусмотренные настоящим договором

3. КАЧЕСТВО ТОВАРА

4.1. Поставляемый Товар должен быть новым, произведенным не ранее 2015 года, не бывшим в эксплуатации.

4.2. Качество и безопасность поставляемого товара должны соответствовать стандартам и нормам безопасности, действующим в Российской Федерации на данный вид продукции.

4.3. В случае поставки Товара ненадлежащего качества Заказчик вправе по своему выбору потребовать:

- соразмерного уменьшения цены;
- безвозмездной замены некачественного Товара в течение 14 календарных дней после извещения Поставщика Заказчиком.

4.4. В случае существенного нарушения требований к качеству Товара (обнаружения неустранимых недостатков; недостатков, которые не могут быть устранены без несоразмерных расходов или затрат времени, или выявляются неоднократно; проявляются вновь после их устранения, и других подобных недостатков) Заказчик вправе по своему выбору:

- отказаться от исполнения договора и потребовать возврата уплаченной цены;
- потребовать замены Товара ненадлежащего качества Товаром, соответствующим договору.

4.5. Поставщик отвечает за недостатки Товара, если не докажет, что недостатки Товара возникли после его передачи Заказчику вследствие нарушения Заказчиком инструкции по эксплуатации и хранению Товара либо действий третьих лиц, либо непреодолимой силы.

4.6. Требования, связанные с недостатками Товара, могут быть предъявлены Заказчиком, если недостатки обнаружены в течение гарантийного срока.

Гарантийный срок на Товар составляет _____ месяцев. Гарантийный срок начинается течь с момента ввода Товара в эксплуатацию.

4.7. Выезд по заявке Заказчика для осуществления гарантийного обслуживания и ремонта в течение 3-х суток с момента поступления заявки.

5. КОЛИЧЕСТВО ТОВАРА

5.1. В случае поставки Товара Заказчику в меньшем количестве (неполной комплектностью), чем предусмотрено в Приложении №1 к настоящему договору Заказчик вправе по своему выбору:

- потребовать поставить недостающее количество Товара;
- отказаться от переданного Товара и от его оплаты и потребовать возврата уплаченной денежной суммы.

5.2. Не заказанный Заказчиком Товар не поставляется и не принимается Заказчиком.

6. УПАКОВКА И МАРКИРОВКА ТОВАРА

6.1. Товар должен быть маркирован и упакован в тару (упаковку), обеспечивающую его сохранность при перевозке и хранении, в соответствии с требованиями действующих нормативных документов в Российской Федерации на данный вид продукции.

6.2. В случае передачи Товара с маркировкой, не соответствующей требованиям действующих нормативных документов, или без нее Заказчик вправе потребовать от Поставщика заменить Товар на маркированный согласно вышеуказанным требованиям.

7. ПЕРЕДАЧА И ПРИЕМКА ТОВАРА

7.1. Поставщик обязан передать Товар Заказчику согласно п.3.1 настоящего договора.

Товар передается полной комплектностью в соответствии с Приложением № 1 к настоящему договору.

7.2. Поставщик считается выполнившим свои обязательства по передаче Товара после подписания уполномоченными представителями сторон товарной накладной и представления документов, предусмотренных п. 3.1.4. настоящего договора.

7.3. Заказчик обязан принять переданный ему Товар, за исключением случаев, когда он вправе потребовать замены или возврата Товара.

7.4. Товар считается переданным Поставщиком и принятым Заказчиком если:

- качество Товара соответствует требованиям, установленным в разделе 4 настоящего договора.

- Товар передан полной комплектностью в соответствии с п.7.1 настоящего раздела.

7.5. Риск случайной гибели на Товар переходят к Заказчику с момента принятия им Товара и подписания уполномоченными представителями сторон товарной накладной. С указанного момента Поставщик считается выполнившим свою обязанность по передаче Товара.

7.6. В остальном стороны при приемке Товара по количеству и качеству руководствуются требованиями Инструкции "О порядке приемки Товара производственно-технического назначения и Товаров народного потребления по количеству", утвержденной постановлением Госарбитража при Совете Министров СССР от 15 июня 1965 г. N П-6, с посл. изм. и доп., и по качеству в соответствии с требованиями Инструкции "О порядке приемки Товара производственно-технического назначения и Товаров народного потребления по качеству", утвержденной постановлением Госарбитража СССР от 25 апреля 1966 г. N П-7, с посл. изм. и доп., с учетом положений, урегулированных настоящим договором.

8. ОТВЕТСТВЕННОСТЬ СТОРОН

8.1. Сторона, не исполнившая или ненадлежащим образом исполнившая обязательства по настоящему договору, обязана возместить другой стороне причиненные таким неисполнением убытки.

8.2. В случае просрочки передачи Поставщиком Товара в срок, предусмотренный пунктом 3.1.1 настоящего договора, Поставщик уплачивает Заказчику пеню в размере 0,1 % от стоимости не переданной партии Товара за каждый день просрочки.

8.3. Уплата неустойки не освобождает Поставщика от обязанности устранения допущенных им нарушений.

8.4. За нарушение Заказчиком обязательств, предусмотренных настоящим договором Поставщик вправе потребовать с Заказчика уплаты неустойки за несвоевременную оплату по вине о Заказчика принятого товара в размере 1/300 (одной трехсотой) действующей на день уплаты пени ставки рефинансирования Центрального банка РФ от суммы просроченной оплаты за каждый день просрочки.

8.5. Во всем остальном, что не предусмотрено договором стороны несут ответственность в соответствии с действующим законодательством РФ.

9. ОБСТОЯТЕЛЬСТВА НЕПРЕОДОЛИМОЙ СИЛЫ

9.1. Стороны освобождаются от ответственности за частичное или полное неисполнение своих обязательств по настоящему договору, если их исполнению препятствует чрезвычайное и непредотвратимое при данных условиях обстоятельство (непреодолимая сила).

9.2. При возникновении обстоятельств непреодолимой силы, препятствующих исполнению обязательств по настоящему договору одной из сторон, она обязана оповестить другую сторону не позднее 10 дней с момента возникновения таких обстоятельств, при этом срок выполнения обязательств по настоящему договору переносится соразмерно времени, в течение которого действовали такие обстоятельства.

10. СРОК ДЕЙСТВИЯ, ПОРЯДОК ИЗМЕНЕНИЯ И РАСТОРЖЕНИЯ ДОГОВОРА

10.1. Настоящий договор считается заключенным после подписания его Сторонами.

10.2. Договор действует до полного исполнения сторонами своих обязательств по настоящему договору или до расторжения настоящего договора.

10.3. Настоящий договор с учетом требований Федерального закона «О закупках товаров, работ, услуг отдельными видами юридических лиц», может быть расторгнут или изменен:

- по соглашению сторон, совершенному в письменной форме, за подписью уполномоченных лиц сторон;
- на основании вынесенного в установленном порядке решения судебного органа.

11. РАЗРЕШЕНИЕ СПОРОВ

11.1. Все споры и разногласия, которые могут возникнуть между сторонами по вопросам, не нашедшим своего разрешения в тексте данного договора, будут разрешаться путем переговоров на основе действующего законодательства.

11.2. При неурегулировании в процессе переговоров спорных вопросов, споры разрешаются в Арбитражном суде Московской области в порядке, установленном действующим законодательством.

12. ДОПОЛНИТЕЛЬНЫЕ УСЛОВИЯ И ЗАКЛЮЧИТЕЛЬНЫЕ ПОЛОЖЕНИЯ

12.1. Все изменения и дополнения к настоящему договору действительны, если они оформлены в виде дополнительного соглашения и подписаны уполномоченными на то представителями сторон.

12.2. Все уведомления и сообщения должны направляться в письменной форме.

12.3. Настоящий договор, совершенный с факсимильным воспроизведением подписей сторон имеет юридическую силу, с обязательным последующим оформлением договора оригиналами подписей сторон и печатей.

12.4. Во всем остальном, что не предусмотрено настоящим договором, стороны руководствуются действующим законодательством.

12.5. Настоящий договор составлен в двух подлинных экземплярах по одному для каждой из сторон.

12.6. Все приложения к настоящему договору являются его неотъемлемой частью.

Приложения к договору:

Приложение № 1 (Техническое задание);

Приложение № 2 (Спецификация технических характеристик).

13. АДРЕСА И БАНКОВСКИЕ РЕКВИЗИТЫ СТОРОН

ЗАКАЗЧИК:
ОАО «РСП»

ПОДРЯДЧИК:

142132, Московская область, г/о Подольск,
мкрн. Дубровицкий, пос. Кузнечики,
Октябрьский мост, 8а
ИНН 5074114756 КПП 507401001
ПАО БАНК «ВОЗРОЖДЕНИЕ» г. Москва
р/с 40702810204000141396
к/с 30101810900000000181
БИК 044525181

14. ПОДПИСИ СТОРОН

ЗАКАЗЧИК:

Генеральный директор ОАО «РСР»

_____ **А.Р.Белевцев**

ПОДРЯДЧИК:

ТЕХНИЧЕСКОЕ ЗАДАНИЕ

№ п/п	Наименование технических характеристик	Параметры (размеры, вес, мощность и т.д.)	Краткое описание (заполняется при необходимости)	Объект														
1	РЛНД-1-10-400-УХЛ1	<table border="1" style="width: 100%; border-collapse: collapse;"> <tr> <td style="width: 70%;">Номинальное напряжение, кВ:</td> <td style="width: 30%; text-align: center;">10</td> </tr> <tr> <td>Номинальный ток, А:</td> <td style="text-align: center;">400</td> </tr> <tr> <td>Ток термической стойкости, кА:</td> <td style="text-align: center;">10</td> </tr> <tr> <td>Ток электродинамической стойкости, кА:</td> <td style="text-align: center;">25</td> </tr> <tr> <td>Длина пути утечки внешней изоляции, не менее, см:</td> <td style="text-align: center;">30</td> </tr> <tr> <td>Габ. Размеры (дл/шир/выс), мм</td> <td style="text-align: center;">1200/522/550</td> </tr> <tr> <td>Масса, кг, не более</td> <td style="text-align: center;">40</td> </tr> </table>	Номинальное напряжение, кВ:	10	Номинальный ток, А:	400	Ток термической стойкости, кА:	10	Ток электродинамической стойкости, кА:	25	Длина пути утечки внешней изоляции, не менее, см:	30	Габ. Размеры (дл/шир/выс), мм	1200/522/550	Масса, кг, не более	40	10 шт.	КТП-12,145,752,458,10
Номинальное напряжение, кВ:	10																	
Номинальный ток, А:	400																	
Ток термической стойкости, кА:	10																	
Ток электродинамической стойкости, кА:	25																	
Длина пути утечки внешней изоляции, не менее, см:	30																	
Габ. Размеры (дл/шир/выс), мм	1200/522/550																	
Масса, кг, не более	40																	

Спецификация технических характеристик

№№ п/п	Наименование товара	Технические характеристики товара	Количество (шт.)	Цена товара за единицу, руб.	Общая цена договора (руб.)
	ИТОГО:			Х	

ЗАКАЗЧИК:
Генеральный директор ОАО «РСП»

_____ **А.Р.Белевцев**

ПОСТАВЩИК:

Извещение о проведении закупки
(в редакции № 1 от 11.02.2016)

Номер извещения: 31603309207

Наименование закупки: Поставка разъединителей типа РЛНД-1-10-400 УХЛ1 (10 шт.)

Способ проведения закупки: Запрос цен

Заказчик

Наименование организации: Открытое акционерное общество "Ремонтно-строительное предприятие"

Место нахождения: 142133, Московская, Октябрьский мост, дом 8А

Почтовый адрес: 142133, Московская, Подольский, Октябрьский мост, дом 8А

Контактная информация

Ф.И.О: Веденков Дмитрий

Адрес электронной почты: oaorsp@mail.ru

Телефон: +7 (496) 7658264

Факс: +7 (496) 7657400

Предмет договора

Лот №1

Сведения о позиции плана закупки: План закупки № 2150138236, позиция плана 113

Предмет договора: Поставка разъединителей типа РЛНД-1-10-400 УХЛ1 (10 шт.)

Начальная (максимальная) цена договора: 75 020.00 Российский рубль

Информация о товаре, работе, услуге:

№	Классификация по ОКПД2	Классификация по ОКВЭД2	Ед. измерения	Количество (Объем)	Дополнительные сведения
1	27.12.10 Устройства для коммутации или защиты электрических цепей на напряжение более 1 кВ	27.12 Производство электрической распределительной и регулирующей аппаратуры	Штука	10.00	

Место поставки товара, выполнения работ, оказания услуг для лота №1

Место поставки (адрес): Московская область, г/о Подольск, мкрн. Дубровицкий, п. Кузнечики, Октябрьский мост, 8а

Требования к участникам закупки

Участники закупки должны отсутствовать в реестре недобросовестных поставщиков

Информация о документации по закупке

Извещение о проведении закупки	
Срок предоставления документации:	с 12.02.2016 по 18.02.2016
Место предоставления документации:	Московская область, г/о Подольск, мкрн. Дубровицкий, п. Кузнечики, Октябрьский мост, 8а
Порядок предоставления документации:	В соответствии с закупочной документацией
Официальный сайт, на котором размещена документация:	www.zakupki.gov.ru
Размер, порядок и сроки внесения платы за предоставление документации по закупке	
Размер платы:	Плата не требуется
Информация о порядке проведения закупки	
Дата и время окончания подачи заявок (по местному времени):	18.02.2016 10:00
Рассмотрение заявок	
Дата и время (по местному времени):	19.02.2016 10:00
Место:	Московская область, г/о Подольск, мкрн. Дубровицкий, п. Кузнечики, Октябрьский мост, 8а
Подведение итогов	
Дата и время (по местному времени):	19.02.2016 10:00
Место:	Московская область, г/о Подольск, мкрн. Дубровицкий, п. Кузнечики, Октябрьский мост, 8а

Открытое Акционерное Общество «Ремонтно-строительное предприятие»

Адрес: 142132, Московская область, г/о Подольск, мкрн. Дубровицкий, п. Кузнечики, Октябрьский мост, 8а
тел.: 8(4967) 65-82-64, 65-82-55, факс 65-74-00, электр. почта: oaorsp@mail.ru
ИНН 5074114756 КПП 507401001 р/с.40702810204000141396 в ПАО БАНК «ВОЗРОЖДЕНИЕ» г. Москва
БИК 044525181 кор./счет 30101810900000000181

ПРОТОКОЛ № 31603309207

РАССМОТРЕНИЯ ЗАЯВОК И ПОДВЕДЕНИЯ ИТОГОВ ЗАПРОСА ЦЕН

№ 31603309207 на право заключения договора на Поставку разъединителей типа РЛНД-1-10-400 УХЛ1 (10 шт.)

г. Подольск

«19» февраля 2016 года

На заседании закупочной комиссии по рассмотрению и оценке заявок на участие в запросе цен присутствовали:

Председатель комиссии:	Бабаев С.А.
Члены комиссии:	Козишникова В.А. Назаренко А.Н. Мишкина З.И. Морозов А.Ю.
Секретарь комиссии:	Веденков Д.В.

В состав единой комиссии входит 6 человек. Заседание проводится в присутствии 5-ти членов комиссии. Кворум имеется. Комиссия правомочна.

Заказчик – Открытое Акционерное Общество «Ремонтно-строительное предприятие»

Сведения о заказчике – адрес: 142133, Московская область, г/о Подольск, мкрн. Дубровицкий, п. Кузнечики, Октябрьский мост, 8а.
тел.: 8(4967) 65-82-64, 65-82-55, факс 65-74-00, электр. почта: oaorsp@mail.ru

Место, дата проведения процедуры – рассмотрение и оценка заявок осуществлялось по адресу: Московская область, г/о Подольск, мкрн. Дубровицкий, п. Кузнечики, Октябрьский мост, 8а.

Адрес размещения заказа: <http://zakupki.gov.ru>

Рассмотрение и оценка заявок начались 19 февраля 2016 г. в 10-00 по местному времени.

Предмет запроса цен – Поставка разъединителей типа РЛНД-1-10-400 УХЛ1 (10 шт.)

Начальная цена договора – **75 020,00 рублей** (Семьдесят пять тысяч двадцать рублей 00 коп.)

На участие в запросе предложений поступила: 2 (Две) заявки.

Номер заявки	Наименование участника	Предложенная сумма договора	Дата и время поступления заявки
1	ЗАО «Электротехническая компания «ЭМТИКА»	74 948,80	17.02.2016 г. в 10:00
2	ООО ТК «Норма-кабель»	70 000,00	18.02.2016 г. в 09:10

По итогам рассмотрения заявок путем голосования принято решение о соответствии предъявляемым требованиям:

1. ЗАО «Электротехническая компания «ЭМТИКА»

Члены комиссии	Ф.И.О.	«За» принятие решения	«Против» принятия решения

Председатель комиссии	Бабаев С.А.	за	
Члены комиссии:	Назаренко А.Н.	за	
	Козишникова В.А.	за	
	Мишкина З.И.	за	
	Морозов А.Ю.	за	

2. ООО ТК «Норма-кабель»

Члены комиссии	Ф.И.О.	«За» принятие решения	«Против» принятия решения
Председатель комиссии	Бабаев С.А.	за	
Члены комиссии:	Назаренко А.Н.	за	
	Козишникова В.А.	за	
	Мишкина З.И.	за	
	Морозов А.Ю.	за	

По итогам рассмотрения заявок на участие в запросе цен путем голосования принято решение о признании победителем Общество с ограниченной ответственностью Торговая компания «Норма-кабель».

Сведения о победителе запроса цен:

Полное фирменное наименование	Общество с ограниченной ответственностью Торговая компания «Норма-кабель»
Сокращенное наименование	ООО ТК «Норма-кабель»
Сведения об организационно-правовой форме	Общество с ограниченной ответственностью
Сведения о месте нахождения	143969, Московская обл., г. Реутов, ул. Октября, дом 20
Почтовый адрес	143969, Московская обл., г. Реутов, ул. Октября, дом 20
Номер контактного телефона	7-(495)504-06-00
ИНН	7719546987

Сведения об участнике, предложившем лучшую цену после победителя:

Полное фирменное наименование	Закрытое акционерное общество «Электротехническая компания «ЭМТИКА»
Сокращенное наименование	ЗАО «Электротехническая компания «ЭМТИКА»
Сведения об организационно-правовой форме	Закрытое акционерное общество
Сведения о месте нахождения	142103, МО, г. Подольск, ул. Бронницкая, д. 22
Почтовый адрес	142103, МО, г. Подольск, ул. Бронницкая, д. 22
Номер контактного телефона	7-495-5000510
ИНН	5036033168

Заседание комиссии окончено 19 февраля 2016 г. в 10 часов 00 минут по местному времени.

Протокол подписан присутствующими на заседании членами единой комиссии:

Председатель комиссии

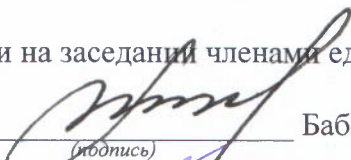
(подпись) Бабаев С.А.

Члены комиссии:

(подпись) Козишникова В.А.

(подпись) Назаренко А.Н.

(подпись) Мишкина З.И.

(подпись) Морозов А.Ю.

Секретарь комиссии:

(подпись) Веденков Д.В.

«УТВЕРЖДАЮ»

Генеральный директор ОАО «РСП»

_____ А.Р.Белевцев

ДОКУМЕНТАЦИЯ ЗАПРОСА ЦЕН В ЭЛЕКТРОННОЙ ФОРМЕ

**На право заключения договора на поставку
электросчетчиков Меркурий-234 ART и трансформаторов тока
для Открытого акционерного общества
«Ремонтно-строительное предприятие»**

Подольск, 2016 г.

ПРИГЛАШЕНИЕ К УЧАСТИЮ В ЗАПРОСЕ ЦЕН

Настоящим приглашаются к участию в запросе цен, полная информация о котором указана в Разделе «Информационная карта запроса цен» настоящей документации, любые юридические лица независимо от организационно-правовой формы, формы собственности, места нахождения и места происхождения капитала, или любые физические лица, в том числе индивидуальные предприниматели.

Заинтересованные лица могут получить полный комплект документации запроса цен на Общероссийском официальном сайте <http://zakupki.gov.ru>, единой автоматизированной системе управления закупками <http://easuz.mosreg.ru/easuz223/> и официальном сайте ОАО «РСП» rsp-podolskrm.ru

Настоящая документация подготовлена в соответствии с Федеральным законом № 223-ФЗ, Положением о закупке, утвержденным в соответствии с Постановлением Правительства Московской области от 19.08.2014 № 666/31 «О мерах по реализации Федерального закона от 18.07.2011 № 223-ФЗ «О закупках товаров, работ, услуг отдельными видами юридических лиц» в Московской области» в редакции на дату размещения извещения о проведении закупки на Официальном сайте, а также иными нормативными правовыми актами, регулирующими отношения, связанные с осуществлением закупок, в целях повышения эффективности, результативности осуществления закупок товаров, работ, услуг.

В части, прямо не урегулированной законодательством Российской Федерации, проведение закупки регулируется настоящей Документацией.

Запрос цен

Под запросом цен понимается способ закупок, при котором информация о потребностях в товарах, работах, услугах для нужд Заказчика сообщается неограниченному кругу лиц путем размещения на Официальном сайте извещения о проведении запроса цен и победителем, в котором Комиссия признает участника закупки, предложившего наиболее низкую цену договора.

Запрос цен не является конкурсом либо аукционом. Таким образом, данный способ закупки не накладывает на Заказчика соответствующего объема гражданско-правовых обязательств по обязательному заключению договора с победителем запроса цен или иным его участником.

Заказчик, официально разместивший на Официальном сайте извещение о проведении запроса цен, вправе отказаться от его проведения. Извещение об отказе от проведения запроса цен размещается не позднее, чем за три дня до даты окончания срока подачи заявок на участие в запросе цен в порядке, установленном для Официального размещения на Официальном сайте извещения о проведении запроса цен.

Требования, предъявляемые к заявке на участие в запросе цен

Заявка на участие в запросе цен должна содержать следующие сведения:

наименование, сведения об организационно-правовой форме, о месте нахождения, почтовый адрес (для юридического лица), фамилия, имя, отчество(при наличии), паспортные данные, сведения о месте жительства (для физического лица), номер контактного телефона, адрес электронной почты участника закупки(при их наличии);

идентификационный номер налогоплательщика;

согласие участника закупки исполнить условия договора, указанные в извещении о проведении запроса цен и информационной карте запроса цен;

цена товара, работы, услуги с указанием сведений о включенных или не включенных в нее расходах (расходы на перевозку, страхование, уплату таможенных пошлин, налогов, сборов и другие обязательные платежи);

копии документов, подтверждающих соответствие участника закупки требованиям, установленным в извещении о проведении запроса цен и информационной карте запроса цен;

документы, подтверждающие внесение денежных средств в качестве обеспечения заявки на участие в запросе цен, в случае, если в извещении о проведении запроса цен содержится указание на требование обеспечения такой заявки (платежное поручение, подтверждающее перечисление денежных средств в качестве обеспечения заявки на участие в запросе цен, или копия такого поручения);

по желанию участника иные сведения.

Порядок подачи заявок на участие в запросе цен

Любой участник закупки, в том числе участник закупки, которому не направлялся запрос цен, вправе подать только одну заявку на участие в запросе цен, внесение изменений в которую не допускается.

Участник закупки, подавший заявку на участие в запросе цен, вправе отозвать заявку в любое время до окончания срока подачи заявок на участие в запросе цен. Порядок и срок отзыва заявок на участие в запросе цен устанавливается в извещении о проведении запроса цен.

Заявка на участие в запросе цен подается участником закупки Заказчику в письменной форме в срок, указанный в извещении о проведении запроса цен.

Заявка на участие в запросе цен, поданная в срок, указанный в извещении о проведении запроса цен, регистрируется Заказчиком в Журнале регистрации заявок на участие в запросе цен. По требованию участника закупки, подавшего заявку на участие в запросе цен, Заказчик выдает расписку в получении заявки на участие в запросе цен с указанием даты и времени ее получения.

Проведение переговоров между Заказчиком или Комиссией и участником закупки в отношении, поданной им заявки на участие в запросе цен не допускается.

Заявки на участие в запросе цен, поданные после дня окончания срока подачи заявок на участие в запросе цен, указанного в извещении о проведении запроса цен, не рассматриваются и в день их поступления возвращаются участникам закупки, подавшим такие заявки.

В случае если после дня окончания срока подачи заявок на участие в запросе цен подана только одна заявка, Заказчик продлевает срок подачи заявок на участие в запросе цен не менее чем на три рабочих дня и в течение не более одного рабочего дня после дня окончания срока подачи заявок на участие в запросе цен, размещает на Официальном сайте извещение о продлении срока подачи таких заявок. При этом заявка, поданная в срок, указанный в извещении о проведении запроса цен, вскрывается и рассматривается одновременно с заявками, поданными в срок, указанный в извещении о продлении срока подачи заявок на участие в запросе цен.

Заявка на участие в запросе цен подается в запечатанном конверте. Вскрытие конверта осуществляется на заседании Комиссии.

В случае проведения закупки в электронной форме, порядок подачи заявок проводится по регламенту Электронной Торговой Площадки в части, не противоречащей Положению о закупках.

Рассмотрение и оценка заявок на участие в запросе цен

Комиссия в срок, не превышающий пяти рабочих дней, следующих за днем окончания срока подачи заявок на участие в запросе цен, рассматривает заявки на соответствие их требованиям, установленным в извещении о проведении запроса цен, и оценивает заявки на участие в запросе цен по критерию цена договора.

Победителем в проведении запроса цен признается участник закупки, подавший заявку на участие в запросе цен, которая отвечает всем требованиям, установленным в извещении о проведении запроса цен и в которой указана наиболее низкая цена товаров, работ, услуг. При предложении наиболее низкой цены товаров, работ, услуг несколькими участниками закупки победителем в проведении запроса цен признается участник закупки, заявка на участие в запросе цен которого поступила ранее заявок на участие в запросе цен других участников закупки.

Комиссия отклоняет заявки на участие в запросе цен, если они не соответствуют требованиям, установленным в извещении о проведении запроса цен, или предложенная в заявках на участие в запросе цен цена товаров, работ, услуг превышает начальную (максимальную) цену договора, указанную в извещении о проведении запроса цен.

Результаты рассмотрения и оценки заявок на участие в запросе цен оформляются протоколом, который подписывается всеми присутствующими на заседании членами Комиссии.

Протокол рассмотрения и оценки заявок на участие в запросе цен в течении трёх рабочих дней, следующих за днём его подписания, размещается Заказчиком на Официальном сайте.

Протокол рассмотрения и оценки заявок на участие в запросе цен составляется в одном экземпляре, который остается у Заказчика. Заказчик в течение трех рабочих дней со дня подписания указанного протокола передает победителю в проведении запроса цен проект договора, который составляется путем включения в него условий исполнения договора, предусмотренных извещением о проведении запроса цен, и цены, предложенной победителем запроса цен в заявке на участие в запросе цен.

В случае если победитель в проведении запроса цен в срок, указанный в извещении о проведении запроса цен, не представил Заказчику подписанный проект договора на условиях, указанных в поданной участником закупки, с которым заключается договор, заявке на участие в запросе цен на участие в запросе цен и в извещении о проведении запроса цен, а также обеспечение исполнения договора в случае, если Заказчиком было установлено требование

обеспечения исполнения договора, такой победитель признается уклонившимся от заключения договора.

В случае, если победитель в проведении запроса цен признан уклонившимся от заключения договора, Заказчик вправе обратиться в суд с иском о требовании о понуждении победителя в проведении запроса цен заключить договор, а также о возмещении убытков, причиненных уклонением от заключения договора, либо заключить договор с участником закупки, предложение о цене договора которого содержит лучшее условие по цене договора, следующее после предложенного победителем в проведении запроса цен условия, если цена договора не превышает начальную (максимальную) цену договора, указанную в извещении о проведении запроса цен. При этом заключение договора для указанных участников закупки является обязательным. В случае уклонения указанных участников закупки от заключения договора Заказчик вправе обратиться в суд с иском о требовании о понуждении таких участников закупки заключить договор, а также о возмещении убытков, причиненных уклонением от заключения договора, осуществить повторный запрос цен.

Договор должен быть заключен Заказчиком не ранее десяти дней со дня размещения на Официальном сайте протокола рассмотрения и оценки заявок на участие в запросе цен и не позднее двадцати дней со дня подписания указанного протокола.

Запрос цен признается несостоявшимся в случае если:

подана только одна заявка на участие в запросе цен и в результате продления срока подачи заявок на участие в запросе цен дополнительно не представлена ни одна заявка на участие в запросе цен;

не подано ни одной заявки на участие в запросе цен;

на основании результатов рассмотрения Комиссией заявок на участие в запросе цен принято решение об отклонении всех заявок на участие в запросе цен или на основании результатов рассмотрения Комиссией заявок на участие в запросе цен участников закупки принято решение о допуске к участию в запросе цен единственного участника закупки, из всех подавших заявки.

Договор заключается на условиях, предусмотренных извещением о проведении запроса цен, по цене, предложенной в заявке на участие в запросе цен победителя в проведении запроса цен или в заявке на участие в запросе цен участника закупки, с которым заключается договор в случае уклонения победителя в проведении запроса цен от заключения договора.

При заключении договора по результатам проведенной закупки по цене, сниженной победителем или участником закупки, с которым заключается договор, на 30 (тридцать) и более процентов от начальной (максимальной) цены закупки, обязательно представление таким победителем или участником закупки, с которым заключается договор, обоснования снижения цены договора. В случае непредставления такого обоснования, победитель или участник закупки, с которым заключается договор, признаются уклонившимся от заключения договора.

В случаях, если запрос цен признается несостоявшимся, Заказчик продлевает срок подачи заявок на участие в запросе цен на четыре рабочих дня и в течение одного рабочего дня после даты окончания срока подачи таких заявок размещает в единой информационной системе извещение о продлении срока подачи таких заявок; отказывается от проведения повторного запроса цен, в случае если утрачена потребность в закупке; объявляет о проведении повторного запроса цен. При этом Заказчик вправе изменить условия запроса цен.

ИНФОРМАЦИОННАЯ КАРТА/ИЗВЕЩЕНИЕ ЗАПРОСА ЦЕН В ЭЛЕКТРОННОЙ ФОРМЕ

В Информационной карте запроса цен содержится информация для данной конкретной закупки, которая уточняет, разъясняет и дополняет положения настоящей документации.

При возникновении противоречия между положениями Общей части документации и части «Информационная карта запроса цен», применяются положения части «Информационная карта запроса цен».

№ п/п	Наименование пункта	Текст пояснений
1	Заказчик, юридический адрес, контактное лицо, телефон, факс, адрес электронной почты	Заказчик: Открытое акционерное общество «Ремонтно-строительное предприятие» Юридический адрес: Московская область, Подольский район, п.Кузнечики, ул. Октябрьский мост, 8а Почтовый адрес: 142133, Московская область, Подольский район, п.Кузнечики, ул. Октябрьский мост, 8а Контактное лицо: Веденков Дмитрий Витальевич тел. (4967) 65-82-64 (112 – планово-экономическое отделение), Контактное лицо по техническим вопросам и вопросам поставки товара: Биктагиров Анувар Мухамметович тел. (4967) 65-82-64 (116 – мастер службы учета и контроля) факс: (4967) 65-74-00 Адрес электронной почты: oaorsp@mail.ru
2	Предмет договора	Поставка электросчетчиков Меркурий-234 ART и трансформаторов тока
3	Требования, установленные заказчиком, к качеству, техническим характеристикам товара, требования к их безопасности, к функциональным характеристикам товара, к размерам, упаковке, отгрузке товара и иные показатели, связанные с определением соответствия товара потребностям заказчика	Качество и безопасность поставляемого товара должны соответствовать стандартам и нормам безопасности, действующим в Российской Федерации на данный вид продукции. Поставляемый Товар должен быть новым, год выпуска: не ранее 2016 г., не бывшим в использовании, выполнен по ГОСТу указанному в техническом задании. Товар по своим техническим, функциональным характеристикам должен соответствовать потребностям заказчика, указанным в Техническом задании (Приложение №1)
4	Требования к содержанию, форме, оформлению и составу заявки на участие в Запросе цен	Заявка на участие в запросе цен должна содержать следующие сведения: - наименование, сведения об организационно-правовой форме, о месте нахождения, почтовый адрес (для юридического лица), фамилия, имя, отчество(при наличии), паспортные данные, сведения о месте жительства (для физического лица), номер контактного телефона, адрес электронной почты участника закупки(при их наличии); - идентификационный номер налогоплательщика; - согласие участника закупки исполнить условия договора, указанные в извещении о проведении запроса цен; - цена товара, работы, услуги с указанием сведений о включенных или не включенных в нее расходах (расходы на перевозку, страхование, уплату таможенных пошлин, налогов, сборов и другие обязательные платежи); - копии документов, подтверждающих соответствие участника закупки требованиям, установленным в извещении о проведении запроса цен; - по желанию участника иные сведения. Все документы, входящие в состав заявки на участие в

		закупке в электронной форме, должны быть отсканированы с разрешением не менее чем 200 dpi и быть надлежащим образом подписаны электронной цифровой подписью лица, уполномоченного на осуществление действий от имени участника закупки. Предоставление документа в нечитаемом виде равноценно отсутствию соответствующего документа и является основанием признания данной заявки не соответствующей требованиям.
5	Требования к описанию участниками закупки поставляемого товара, который является предметом закупки, его функциональных характеристик (потребительских свойств), его количественных и качественных характеристик, требования к описанию участниками закупки выполняемой работы, оказываемой услуги, которые являются предметом закупки, их количественных и качественных характеристик;	Описание участниками закупки объекта закупки (предмета запроса цен), в том числе: функциональных, технических и качественных характеристик, эксплуатационных характеристик объекта закупки (при необходимости), размеров, требований к упаковке и отгрузке товара и иных показателей, связанных с определением соответствия товара (работ, услуг) потребностям заказчика, осуществляется в соответствии с требованиями к предмету контракта, указанными в документации. При описании цифровых показателей характеристик товара (работ, услуг), в том числе условий гарантийного обслуживания, не допускается применение понятий «не более», «не менее», за исключением случаев, если заказчиком при описании показателей товара предусмотрены в соответствующем разделе позиции, которые не имеют конкретных значений и указание их допустимо в сопровождении словами «не более», «не менее»
6	Место, условия и сроки (периоды) поставки товара, выполнение работ, оказания услуг	Поставка товара осуществляется на объект, расположенный по адресу: Московская область, г/о Подольск, мкрн. Дубровицкий, п. Кузнечики, Октябрьский мост, 8а. Условия: Поставка осуществляется в соответствии с проектом договора. Срок поставки товара: в течении 10-ти рабочих дней со дня заключения договора.
7	Сведения о начальной (максимальной) цене договора (цене лота), руб.	128 676 (Сто двадцать восемь тысяч шестьсот семьдесят шесть) рублей 42 копейки
8	Форма, сроки и порядок оплаты товара, услуг	Оплата осуществляется в безналичной форме - авансирование не предусмотрено; - Платеж в размере 100 (Ста) % цены Договора, в течение 20 (Двадцати) банковских дней с момента подписания Покупателем товарной накладной и счета-фактуры.
9	Порядок формирования цены договора (цены лота) (с учетом или без учета расходов на перевозку, страхование, уплату таможенных пошлин, налогов и других обязательных платежей)	В цену договора включены: стоимость товара, расходы на страхование, на уплату таможенных пошлин, налогов, включая НДС, сборов, транспортные расходы, связанные с доставкой товара на объект, погрузочно-разгрузочные работы и другие обязательные платежи
10	Место, дата начала и окончания срока подачи заявок	Электронная площадка ООО «РТС-тендер» www.rts-tender.ru с 24 февраля 2016 года по 01 марта 2016 года 10:00 (время московское)
11	Требования к участникам размещения заказа	К участникам предъявляются следующие требования: - отсутствие в реестрах недобросовестных поставщиков согласно федеральным законам № 94-ФЗ от 21.07.2005г., № 44-ФЗ от 05.04.2013 и № 223-ФЗ от 18.07.2011г.;; - соответствие участников закупки требованиям, устанавливаемым

		<p>в соответствии с законодательством РФ к лицам, осуществляющим поставки товаров, выполнение работ, оказание услуг, являющихся предметом закупки;</p> <ul style="list-style-type: none"> - не проведение ликвидации участника закупки – юридического лица и отсутствие решения арбитражного суда о признании участника закупки – юридического лица, индивидуального предпринимателя банкротом и об открытии конкурсного производства; - не приостановление деятельности участника закупки в порядке, предусмотренном КоАП РФ, на день подачи заявки на участие в закупке. <p>Несоответствие Участника закупки и/или заявки Участника закупки требованиям документации о запросе цен является основанием для отклонения заявки Участника закупки. Отклоненные заявки не подлежат оценке и сопоставлению.</p>
12	Документы, представляемые участником в составе заявки на участие для подтверждения их соответствия установленным требованиям	<p>Заявка на участие в запросе цен должна содержать следующие сведения:</p> <ul style="list-style-type: none"> - наименование, сведения об организационно-правовой форме, о месте нахождения, почтовый адрес (для юридического лица), фамилия, имя, отчество(при наличии), паспортные данные, сведения о месте жительства (для физического лица), номер контактного телефона, адрес электронной почты участника закупки(при их наличии); - идентификационный номер налогоплательщика; - согласие участника закупки исполнить условия договора, указанные в извещении о проведении запроса цен; - цена товара, работы, услуги с указанием сведений о включенных или не включенных в нее расходах (расходы на перевозку, страхование, уплату таможенных пошлин, налогов, сборов и другие обязательные платежи); - копии документов, подтверждающих соответствие участника закупки требованиям, установленным в извещении о проведении запроса цен; - по желанию участника иные сведения.
13	Место и дата рассмотрения предложений участников закупки и подведения итогов закупки	<p>г/о Подольск, мкрн. Дубровицкий, п. Кузнечики, Октябрьский мост, д.8А 02 марта 2016 года в 10:00</p>
14	Место и срок размещения протокола подведения итогов Запроса цен	<p>Общероссийский официальный сайт http://zakupki.gov.ru, и Электронная площадка ООО «РТС-тендер» www.rts-tender.ru до 05 марта 2016 года</p>
15	Размер обеспечения заявки	Не предусмотрено
16	Сведения о валюте, используемой для формирования цены договора и расчетов с поставщиками	Рубли РФ
17	Размер обеспечения исполнения договора, срок и порядок его предоставления	Не предусмотрено
18	Сведения о праве заказчика изменить количество товара, объем выполняемых работ	В соответствии с проектом договора
19	Перечень документов, подтверждающих соответствие товара, требованиям,	<p>Поставляемый товар должен иметь:</p> <ul style="list-style-type: none"> - сертификат соответствия; - руководство по эксплуатации на русском языке; - гарантийные документы с указанием гарантийных сроков от

	установленным в соответствии с законодательством РФ, в случае, если в соответствии с законодательством РФ установлены требования к таким товарам, работам, услугам.	производителя и поставщика.
20	Требования к сроку и (или) объему предоставления гарантий качества оказываемых услуг	Товар должен соответствовать законодательству, действующему на территории РФ для данного вида товаров. Сроки предоставления гарантий качества на товар – не менее 24 месяцев со дня ввода в эксплуатацию.
21	Привлечение субподрядчиков (соисполнителей)	Не допускается
22	Срок подписания договора участником, обязанным заключить договор	Договор должен быть заключен Заказчиком не ранее десяти дней со дня размещения на Официальном сайте протокола рассмотрения и оценки заявок на участие в запросе цен и не позднее двадцати дней со дня подписания указанного протокола.
23	Сведения о возможности проведения переторжки и порядок её проведения	Не предусмотрено
24	Возможность отказа заказчика от проведения Запроса цен	Извещение об отказе от проведения запроса цен размещается не позднее, чем за три дня до даты окончания срока подачи заявок на участие в запросе цен в порядке, установленном для Официального размещения на Официальном сайте извещения о проведении запроса цен.
25	Формы, порядок, дата начала и дата окончания срока предоставления участникам закупки разъяснений положений документации о закупке	Разъяснение участникам закупки положений документации не предоставляется
26	Срок, место и порядок предоставления документации о закупке, размер, порядок и сроки внесения платы, взимаемой заказчиком за предоставление документации, если такая плата установлена заказчиком, за исключением случаев предоставления документации в форме электронного документа	Документация о закупке в виде электронного документа доступна для ознакомления на сайте http://zakupki.gov.ru и Электронной площадке ООО «РТС-тендер» www.rts-tender.ru с момента публикации настоящего извещения. Получить документацию о закупке можно в рабочие дни с 8:00 до 12:00 (время московское) по адресу: 142133, Московская область, г/о Подольск, мкрн. Дубровицкий, п. Кузнечики, Октябрьский мост, д.8А. При этом получателю документации о закупке необходимо иметь при себе доверенность от имени участника и документ, удостоверяющий личность.

ТЕХНИЧЕСКОЕ ЗАДАНИЕ

<u>№п/п</u>	<u>Наименование материала</u>	<u>Требуемые значения</u>	<u>Кол-во</u>	<u>Ед. изм.</u>
<u>1</u>	Меркурий 234 ART-03 CLN	Класс точности 0,5 S Номинальное напряжение: 3×57,7/100В, 50Гц. Номинальный ток: 5 А. Максимальный ток:7/5А. Диапазон рабочих температур: от -40° С до +55°С.	15	Шт.
<u>2</u>	Меркурий 234 ART-02 CLN	Класс точности 0,5 S Номинальное напряжение: 3×57,7/100В, 50Гц. Номинальный ток: 5 А. Максимальный ток:7/5А. Диапазон рабочих температур: от -40° С до +55°С.	5	Шт.
<u>3</u>	Трансформаторы тока Т-0,66 У3 50/5	Номинальное напряжение - 0,66 Номинальный вторичный ток – 5 Номинальный первичный ток – 50 Номинальная вторичная нагрузка с коэффициентом мощности $\cos \varphi = 0,8$ ВА	9	Шт.
<u>4</u>	Трансформаторы тока Т-0,66 У3 75/5	Номинальное напряжение - 0,66 Номинальный вторичный ток – 5 Номинальный первичный ток – 75 Номинальная вторичная нагрузка с коэффициентом мощности $\cos \varphi = 0,8$ ВА	3	Шт.
<u>5</u>	Трансформаторы тока ТТИ-А 20/5	Номинальное напряжение - 0,66 Номинальный вторичный ток – 5 Номинальный первичный ток – 20	3	Шт.

Поставка счетчиков марки «Меркурий» связана с тем, что в ОАО «РСП» снятие показаний электросчетчиков проводится посредством удаленного доступа с помощью программы «Конфигуратор счетчиков «Меркурий»» через GSM модем. Данная программа интегрирована на работу только со счетчиками данной марки!

Раздел: ОБРАЗЦЫ ФОРМ ОСНОВНЫХ ДОКУМЕНТОВ, ВКЛЮЧАЕМЫХ В ЗАЯВКУ НА УЧАСТИЕ В ЗАПРОСЕ ЦЕН

Форма 1.

Фирменный бланк участника

« ___ » _____ 20__ года № _____

ЗАЯВКА НА УЧАСТИЕ В ЗАПРОСЕ ЦЕН (ФОРМА 1)

Изучив извещение о проведении Запроса цен на право заключения договора на поставку товара для нужд Открытого Акционерного Общества «Ремонтно-строительное предприятие», на Общероссийском официальном сайте на сайте <http://zakupki.gov.ru/>, документацию запроса цен и принимая установленные в них требования и условия Запроса цен,

(полное наименование участника с указанием организационно-правовой формы)

зарегистрированное по адресу _____
(юридический адрес участника Запроса цен)

предлагает заключить договор на: _____
(предмет договора)

Срок поставки товара: _____

Настоящим подтверждаем, что против _____
(наименование участника) не проводится процедура ликвидации, не принято арбитражным судом решения о признании _____ (наименование участника) банкротом, деятельность _____ (наименование участника) не приостановлена, а также, что размер задолженности по начисленным налогам, сборам и иным обязательным платежам в бюджеты любого уровня или государственные внебюджетные фонды за прошедший календарный год не превышает ___ % _____ (значение указать цифрами и прописью) балансовой стоимости активов _____ (наименование участника) по данным бухгалтерской отчетности за последний завершенный отчетный период, на имущество не наложен арест по решению суда, административного органа.

В случае признания нас победителем Запроса цен мы берем на себя обязательства подписать со своей стороны договор в соответствии с требованиями документации Запроса цен и условиями нашей заявки в течение 3 (трех) рабочих дней с даты получения от заказчика проекта договора и представить все подписанные экземпляры договора заказчику.

В случае, если нашей заявке будет присвоен второй номер, а победитель Запроса цен будет признан уклонившимся от заключения договора с заказчиком, мы обязуемся подписать данный договор в соответствии с требованиями документации Запроса цен и условиями нашей заявки.

В соответствии с инструкциями, полученными от Вас в документации Запроса цен, информация по сути нашей заявки представлена в следующих документах, которые являются неотъемлемой частью нашей заявки:

№ п/п	Наименование документа [указываются документы, перечисленные в пункте 4 раздела 4 «Информационная карта»]	№ страницы	Число страниц
1.			
2.			
3.			
4.			
5.			
6.			
7.			

(Подпись уполномоченного представителя)

(ФИО и должность подписавшего)

М.П.

ИНСТРУКЦИИ ПО ЗАПОЛНЕНИЮ

1. Данные инструкции не следует воспроизводить в документах, подготовленных участником на участие в Запросе цен.

2. Заявку на участие в Запросе цен следует оформить на официальном бланке участника. Участник присваивает заявке дату и номер в соответствии с принятыми у него правилами документооборота.

3. Участник должен указать свое полное наименование (с указанием организационно-правовой формы) и юридический адрес.

4. Участник должен перечислить и указать объем каждого из прилагаемых к заявке документов, определяющих суть технико-коммерческого предложения участника Запроса цен.

Запрос цен на право заключения договора на _____

АНКЕТА УЧАСТНИКА ЗАПРОСА ЦЕН (Форма 2)

Участник Запроса цен: _____

№	Наименование	Сведения об участнике запроса цен
1.	Фирменное наименование (полное и сокращенное наименования организации либо Ф.И.О. участника – физического лица, в том числе зарегистрированного в качестве индивидуального предпринимателя)	
2.	Организационно - правовая форма	
3.	Свидетельство о внесении в Единый государственный реестр юридических лиц/индивидуальных предпринимателей (дата и номер, кем выдано) либо паспортные данные для участника – физического лица	
4.	ИНН	
5.	Юридический адрес (страна, адрес)	
6.	Почтовый адрес (страна, адрес)	
7.	Фактическое местоположение	
8.	Телефоны (с указанием кода города)	
9.	Факс (с указанием кода города)	
10.	Адрес электронной почты	

(Подпись уполномоченного представителя)

(ФИО и должность подписавшего)

М.П.

ИНСТРУКЦИИ ПО ЗАПОЛНЕНИЮ

1. Данные инструкции не следует воспроизводить в документах, подготовленных участником на участие в запросе цен.
2. Участник приводит номер и дату заявки, приложением к которой является данная анкета участника запроса цен.
3. Участник указывает свое фирменное наименование (в т.ч. организационно-правовую форму).
4. Заполненная участником анкета должна содержать все сведения, указанные в таблице. В случае отсутствия каких-либо данных указать слово «нет».

(ПРОЕКТ) ДОГОВОР N ____

г. Подольск

от «__» _____ 2016 г.

Открытое Акционерное Общество «Ремонтно-строительное предприятие», именуемое в дальнейшем **Заказчик**, в лице генерального директора Белевцева Александра Рудольфовича, действующего на основании Устава, с одной стороны, и _____ именуемое в дальнейшем **Поставщик**, в лице _____, действующего на основании _____, с другой стороны, совместно именуемые в дальнейшем стороны, с соблюдением требований Федерального закона от 18.07.2011г. № 223-ФЗ «О закупках товаров, работ, услуг отдельными видами юридических лиц», на основании результатов размещения заказа путем проведения Запроса цен (протокол № ____ от ____ 2016 г.), заключили настоящий договор о нижеследующем

1. ПРЕДМЕТ ДОГОВОРА

1.1. По настоящему договору Поставщик обязуется поставить Заказчику **электросчетчики Меркурий-234 ART и трансформаторов тока, (далее - Товар)** в соответствии с техническим заданием (Приложение № 1) и со спецификацией технических характеристик (Приложение № 2) к настоящему договору, в сроки и на условиях поставки, предусмотренные в договоре, а Заказчик обязуется принять поставленный Товар и уплатить за него цену, предусмотренную в пункте 2.1. настоящего договора.

2. ЦЕНА ДОГОВОРА И ПОРЯДОК РАСЧЕТОВ

2.1. Общая сумма (цена) договора составляет _____ (_____) руб., в том числе НДС (18 %) _____ руб.

Цена договора является твердой и может изменяться исключительно в случаях, предусмотренных Федеральным законом «О закупках товаров, работ, услуг отдельными видами юридических лиц» № 223-ФЗ от 18.07.2011 г.

В цену договора включены: стоимость товара, расходы на страхование, на уплату таможенных пошлин, налогов, включая НДС, сборов, транспортные расходы, связанные с доставкой товара на объект и другие обязательные платежи.

2.2. Оплата Товара производится за счет прибыли предприятия, полученной в результате осуществления регулируемой деятельности (услуги по передаче электрической энергии)

2.3. Авансирование не предусмотрено

2.4. Расчет (оплата) 100% стоимости за фактически поставленный Товар производится Заказчиком в течение 20 (Двадцати) банковских дней со дня подписания товарных накладных, при соответствии надлежащему качеству на основании счетов-фактур.

3. ПРАВА И ОБЯЗАННОСТИ СТОРОН

3.1. Поставщик обязан:

3.1.1. Осуществить поставку Заказчику Товара надлежащего качества. Срок поставки товара – в течении 10 рабочих дней со дня заключения договора.

3.1.2. Осуществить поставку Товара автотранспортом и за свой счет по адресу: Московская область, г/о Подольск, мкрн. Дубровицкий, п. Кузнечики, Октябрьский мост, д.8А.

3.1.3. Передать Заказчику Товар свободный от любых прав третьих лиц.

3.1.4. Одновременно с передачей Товара предоставить Заказчику сертификат соответствия на товар, руководство по эксплуатации на русском языке, гарантийные документы с указанием гарантийных сроков от производителя и поставщика, а также документы, подтверждающие проведение испытания оборудования товара.

3.1.5. Осуществлять гарантийное обслуживание Товара: выезд на место нахождения Товара в течение 3 дней с момента получения заявки Заказчика. Расходы на обслуживание Товара в гарантийный срок несет Поставщик в пределах гарантийных обязательств.

3.1.6. Выполнять другие обязанности, предусмотренные действующим гражданским законодательством РФ.

3.2. Заказчик обязан:

3.2.1. Оплатить Товар в порядке и сроки, предусмотренные настоящим договором

3. КАЧЕСТВО ТОВАРА

4.1. Поставляемый Товар должен быть новым, произведенным не ранее 2016 года, не бывшим в эксплуатации.

4.2. Качество и безопасность поставляемого товара должны соответствовать стандартам и нормам безопасности, действующим в Российской Федерации на данный вид продукции.

4.3. В случае поставки Товара ненадлежащего качества Заказчик вправе по своему выбору потребовать:

- соразмерного уменьшения цены;
- безвозмездной замены некачественного Товара в течение 14 календарных дней после извещения Поставщика Заказчиком.

4.4. В случае существенного нарушения требований к качеству Товара (обнаружения неустранимых недостатков; недостатков, которые не могут быть устранены без несоразмерных расходов или затрат времени, или выявляются неоднократно; проявляются вновь после их устранения, и других подобных недостатков) Заказчик вправе по своему выбору:

- отказаться от исполнения договора и потребовать возврата уплаченной цены;
- потребовать замены Товара ненадлежащего качества Товаром, соответствующим договору.

4.5. Поставщик отвечает за недостатки Товара, если не докажет, что недостатки Товара возникли после его передачи Заказчику вследствие нарушения Заказчиком инструкции по эксплуатации и хранению Товара либо действий третьих лиц, либо непреодолимой силы.

4.6. Требования, связанные с недостатками Товара, могут быть предъявлены Заказчиком, если недостатки обнаружены в течение гарантийного срока.

Гарантийный срок на Товар составляет _____ месяцев. Гарантийный срок начинается течь с момента ввода Товара в эксплуатацию.

4.7. Выезд по заявке Заказчика для осуществления гарантийного обслуживания и ремонта в течение 3-х суток с момента поступления заявки.

5. КОЛИЧЕСТВО ТОВАРА

5.1. В случае поставки Товара Заказчику в меньшем количестве (неполной комплектностью), чем предусмотрено в Приложении №1 к настоящему договору Заказчик вправе по своему выбору:

- потребовать поставить недостающее количество Товара;
- отказаться от переданного Товара и от его оплаты и потребовать возврата уплаченной денежной суммы.

5.2. Не заказанный Заказчиком Товар не поставляется и не принимается Заказчиком.

6. УПАКОВКА И МАРКИРОВКА ТОВАРА

6.1. Товар должен быть маркирован и упакован в тару (упаковку), обеспечивающую его сохранность при перевозке и хранении, в соответствии с требованиями действующих нормативных документов в Российской Федерации на данный вид продукции.

6.2. В случае передачи Товара с маркировкой, не соответствующей требованиям действующих нормативных документов, или без нее Заказчик вправе потребовать от Поставщика заменить Товар на маркированный согласно вышеуказанным требованиям.

7. ПЕРЕДАЧА И ПРИЕМКА ТОВАРА

7.1. Поставщик обязан передать Товар Заказчику согласно п.3.1 настоящего договора.

Товар передается полной комплектностью в соответствии с Приложением № 1 к настоящему договору.

7.2. Поставщик считается выполнившим свои обязательства по передаче Товара после подписания уполномоченными представителями сторон товарной накладной и представления документов, предусмотренных п. 3.1.4. настоящего договора.

7.3. Заказчик обязан принять переданный ему Товар, за исключением случаев, когда он вправе потребовать замены или возврата Товара.

7.4. Товар считается переданным Поставщиком и принятым Заказчиком если:

- качество Товара соответствует требованиям, установленным в разделе 4 настоящего договора.

- Товар передан полной комплектностью в соответствии с п.7.1 настоящего раздела.

7.5. Риск случайной гибели на Товар переходят к Заказчику с момента принятия им Товара и подписания уполномоченными представителями сторон товарной накладной. С указанного момента Поставщик считается выполнившим свою обязанность по передаче Товара.

7.6. В остальном стороны при приемке Товара по количеству и качеству руководствуются требованиями Инструкции "О порядке приемки Товара производственно-технического назначения и Товаров народного потребления по количеству", утвержденной постановлением Госарбитража при Совете Министров СССР от 15 июня 1965 г. N П-6, с посл. изм. и доп., и по качеству в соответствии с требованиями Инструкции "О порядке приемки Товара производственно-технического назначения и Товаров народного потребления по качеству", утвержденной постановлением Госарбитража СССР от 25 апреля 1966 г. N П-7, с посл. изм. и доп., с учетом положений, урегулированных настоящим договором.

8. ОТВЕТСТВЕННОСТЬ СТОРОН

8.1. Сторона, не исполнившая или ненадлежащим образом исполнившая обязательства по настоящему договору, обязана возместить другой стороне причиненные таким неисполнением убытки.

8.2. В случае просрочки передачи Поставщиком Товара в срок, предусмотренный пунктом 3.1.1 настоящего договора, Поставщик уплачивает Заказчику пени в размере 0,1 % от стоимости не переданной партии Товара за каждый день просрочки.

8.3. Уплата неустойки не освобождает Поставщика от обязанности устранения допущенных им нарушений.

8.4. За нарушение Заказчиком обязательств, предусмотренных настоящим договором Поставщик вправе потребовать с Заказчика уплаты неустойки за несвоевременную оплату по вине о Заказчика принятого товара в размере 1/300 (одной трехсотой) действующей на день уплаты пени ставки рефинансирования Центрального банка РФ от суммы просроченной оплаты за каждый день просрочки.

8.5. Во всем остальном, что не предусмотрено договором стороны несут ответственность в соответствии с действующим законодательством РФ.

9. ОБСТОЯТЕЛЬСТВА НЕПРЕОДОЛИМОЙ СИЛЫ

9.1. Стороны освобождаются от ответственности за частичное или полное неисполнение своих обязательств по настоящему договору, если их исполнению препятствует чрезвычайное и непредотвратимое при данных условиях обстоятельство (непреодолимая сила).

9.2. При возникновении обстоятельств непреодолимой силы, препятствующих исполнению обязательств по настоящему договору одной из сторон, она обязана оповестить другую сторону не позднее 10 дней с момента возникновения таких обстоятельств, при этом срок выполнения обязательств по настоящему договору переносится соразмерно времени, в течение которого действовали такие обстоятельства.

10. СРОК ДЕЙСТВИЯ, ПОРЯДОК ИЗМЕНЕНИЯ И РАСТОРЖЕНИЯ ДОГОВОРА

10.1. Настоящий договор считается заключенным после подписания его Сторонами.

10.2. Договор действует до полного исполнения сторонами своих обязательств по настоящему договору или до расторжения настоящего договора.

10.3. Настоящий договор с учетом требований Федерального закона «О закупках товаров, работ, услуг отдельными видами юридических лиц», может быть расторгнут или изменен:

- по соглашению сторон, совершенному в письменной форме, за подписью уполномоченных лиц сторон;
- на основании вынесенного в установленном порядке решения судебного органа.

11. РАЗРЕШЕНИЕ СПОРОВ

11.1. Все споры и разногласия, которые могут возникнуть между сторонами по вопросам, не нашедшим своего разрешения в тексте данного договора, будут разрешаться путем переговоров на основе действующего законодательства.

11.2. При неурегулировании в процессе переговоров спорных вопросов, споры разрешаются в Арбитражном суде Московской области в порядке, установленном действующим законодательством.

12. ДОПОЛНИТЕЛЬНЫЕ УСЛОВИЯ И ЗАКЛЮЧИТЕЛЬНЫЕ ПОЛОЖЕНИЯ

12.1. Все изменения и дополнения к настоящему договору действительны, если они оформлены в виде дополнительного соглашения и подписаны уполномоченными на то представителями сторон.

12.2. Все уведомления и сообщения должны направляться в письменной форме.

12.3. Настоящий договор, совершенный с факсимильным воспроизведением подписей сторон имеет юридическую силу, с обязательным последующим оформлением договора оригиналами подписей сторон и печатей.

12.4. Во всем остальном, что не предусмотрено настоящим договором, стороны руководствуются действующим законодательством.

12.5. Настоящий договор составлен в двух подлинных экземплярах по одному для каждой из сторон.

12.6. Все приложения к настоящему договору являются его неотъемлемой частью.

Приложения к договору:

Приложение № 1 (Техническое задание);

Приложение № 2 (Спецификация технических характеристик).

13. АДРЕСА И БАНКОВСКИЕ РЕКВИЗИТЫ СТОРОН

ЗАКАЗЧИК:

ОАО «РСП»
142132, Московская область, г/о Подольск,
мкрн. Дубровицкий, пос. Кузнечики,
Октябрьский мост, 8а
ИНН 5074114756 КПП 507401001
ПАО БАНК «ВОЗРОЖДЕНИЕ» г. Москва
р/с 40702810204000141396
к/с 301018109000000000181
БИК 044525181

ПОДРЯДЧИК:

14. ПОДПИСИ СТОРОН

ЗАКАЗЧИК:

Генеральный директор ОАО «РСП»

_____ **А.Р.Белевцев**

ПОДРЯДЧИК:

ТЕХНИЧЕСКОЕ ЗАДАНИЕ

<u>№п/п</u>	<u>Наименование материала</u>	<u>Требуемые значения</u>	<u>Кол-во</u>	<u>Ед. изм.</u>
<u>1</u>	Меркурий 234 ART-03 CLN	Класс точности 0,5 S Номинальное напряжение: 3×57,7/100В, 50Гц. Номинальный ток: 5 А. Максимальный ток:7/5А. Диапазон рабочих температур: от -40° С до +55°С.	15	Шт.
<u>2</u>	Меркурий 234 ART-02 CLN	Класс точности 0,5 S Номинальное напряжение: 3×57,7/100В, 50Гц. Номинальный ток: 5 А. Максимальный ток:7/5А. Диапазон рабочих температур: от -40° С до +55°С.	5	Шт.
<u>3</u>	Трансформаторы тока Т-0,66 У3 50/5	Номинальное напряжение - 0,66 Номинальный вторичный ток – 5 Номинальный первичный ток – 50 Номинальная вторичная нагрузка с коэффициентом мощности $\cos \varphi = 0,8$ ВА	9	Шт.
<u>4</u>	Трансформаторы тока Т-0,66 У3 75/5	Номинальное напряжение - 0,66 Номинальный вторичный ток – 5 Номинальный первичный ток – 75 Номинальная вторичная нагрузка с коэффициентом мощности $\cos \varphi = 0,8$ ВА	3	Шт.
<u>5</u>	Трансформаторы тока ТТИ-А 20/5	Номинальное напряжение - 0,66 Номинальный вторичный ток – 5 Номинальный первичный ток – 20	3	Шт.

Спецификация технических характеристик

<u>№№ п/п</u>	<u>Наименование товара</u>	<u>Технические характеристики товара</u>	<u>Количество (шт.)</u>	<u>Цена товара за единицу, руб.</u>	<u>Общая цена договора (руб.)</u>
	ИТОГО:			X	

ЗАКАЗЧИК:

Генеральный директор ОАО «РСП»

_____ **А.Р.Белевцев**

ПОСТАВЩИК:

Извещение о проведении закупки

(в редакции № 1 от 20.02.2016)

Номер извещения: 31603346297

Наименование закупки: Поставка электросчетчиков Меркурий-234 ART и трансформаторов тока

Способ проведения закупки: Запрос цен в электронной форме

Наименование электронной площадки в сети Интернет: РТС-тендер

Адрес электронной площадки в сети Интернет: 223.rts-tender.ru

Заказчик

Наименование организации: Открытое акционерное общество "Ремонтно-строительное предприятие"

Место нахождения: 142133, Московская, Октябрьский мост, дом 8А

Почтовый адрес: 142133, Московская, Подольский, Октябрьский мост, дом 8А

Контактная информация

Ф.И.О: Веденков Дмитрий

Адрес электронной почты: oaorsp@mail.ru

Телефон: 74967658264

Факс: 74967657400

Предмет договора

Лот №1

Сведения о позиции плана закупки: План закупки № 2150138236, позиция плана 142

Предмет договора: Поставка электросчетчиков Меркурий-234 ART и трансформаторов тока

Начальная (максимальная) цена договора: 128 676.42 Российский рубль

Информация о товаре, работе, услуге:

№	Классификация по ОКПД2	Классификация по ОКВЭД2	Ед. измерения	Количество (Объем)	Дополнительные сведения
1	26.51.63 Счетчики потребления или производства газа, жидкости или электроэнергии	26.51 Производство инструментов и приборов для измерения, тестирования и навигации	Штука	20.00	
2	27.11.4 Трансформаторы электрические	27.11 Производство электродвигателей, электрогенераторов и трансформаторов	Штука	15.00	

Место поставки товара, выполнения работ, оказания услуг для лота №1

Место поставки (адрес): Московская область, г/о Подольск, мкрн. Дубровицкий, п. Кузнечики, Октябрьский

Извещение о проведении закупки

мост, 8а

Информация о документации по закупке

Срок предоставления документации:

с 24.02.2016 по 01.03.2016

Место предоставления документации:

Электронная площадка РТС-тендер

Порядок предоставления документации:

В соответствии с закупочной документацией

Официальный сайт, на котором размещена документация:

www.zakupki.gov.ru

Размер, порядок и сроки внесения платы за предоставление документации по закупке

Размер платы:

Плата не требуется

Информация о порядке проведения закупки

Дата и время окончания подачи заявок (по местному времени):

01.03.2016 10:00

Рассмотрение заявок

Дата и время (по местному времени):

02.03.2016 10:00

Место:

<http://www.rts-tender.ru>

Проведение закупки в электронной форме

Дата и время подведения итогов (по местному времени):

02.03.2016 10:00

**Протокол открытия доступа к заявкам на участие в запросе цен
№ 1796**

Место публикации: <http://www.rts-tender.ru>

Дата публикации: 01.03.2016

1. Организатор закупки: Открытое акционерное общество Ремонтно-строительное предприятие".

Заказчик(и), заключающие договор:

Открытое акционерное общество Ремонтно-строительное предприятие"

2. Наименование закупки: Поставка электросчетчиков Меркурий-234 ART и трансформаторов тока.
3. Наименование предмета договора: **Поставка электросчетчиков Меркурий-234 ART и трансформаторов тока.**
4. Номер лота: 1.
5. Начальная (максимальная) цена договора: 128 676,42 (Российский рубль)
6. Состав комиссии.
Формирование и публикация протокола осуществлялась комиссией, правомочной на осуществление своей функции.

7. На момент окончания срока подачи заявок на участие в запросе цен было подано 3 заявки(ок):

Порядковый номер заявки	Дата и время подачи заявки	Наименование участника закупки
1	26.02.2016 12:25 (по московскому времени)	ООО "СПЕЦЭЛЕКТРОПОСТАВКА"
2	26.02.2016 15:19 (по московскому времени)	ЗАО «ЭМТИКА»
3	01.03.2016 09:47 (по московскому времени)	ООО "ГТК"

8. Протокол открытия доступа к заявкам на участие в запросе цен подписан всеми присутствующими на заседании членами комиссии.

**Протокол подведения итогов запроса цен
№ 1796**

Место публикации: <http://www.rts-tender.ru>

Дата публикации: 02.03.2016

1. Организатор закупки: Открытое акционерное общество Ремонтно-строительное предприятие".

Заказчик(и), заключающие договор:

Открытое акционерное общество Ремонтно-строительное предприятие"

2. Наименование закупки: Поставка электросчетчиков Меркурий-234 ART и трансформаторов тока.

3. Номер лота: 1.

4. Наименование предмета договора: **Поставка электросчетчиков Меркурий-234 ART и трансформаторов тока.**

5. Начальная (максимальная) цена договора: 128 676,42 (Российский рубль)

6. Состав комиссии.

Формирование и публикация протокола осуществлялась комиссией, правомочной на осуществление своей функции.

7. Сведения о лучших ценовых предложениях, поданных участниками, заявки которых были признаны соответствующими требованиям, и присвоенных итоговых позициях:

Порядковый номер заявки	Наименование участника закупки	Лучшее ценовое предложение	Итоговая позиция
2	ЗАО «ЭМТИКА»	111 299,10 (Российский рубль)	1
3	ООО "ГТК"	119 504,00 (Российский рубль)	2
1	ООО "СПЕЦЭЛЕКТРОПОСТАВКА"	121 201,34 (Российский рубль)	3

8. Протокол подведения итогов запроса цен подписан всеми присутствующими на заседании членами комиссии.

**Протокол рассмотрения заявок на участие в запросе цен
№ 1796**

Место публикации: <http://www.rts-tender.ru>

Дата публикации: 02.03.2016

1. Организатор закупки: Открытое акционерное общество Ремонтно-строительное предприятие".

Заказчик(и), заключающие договор:

Открытое акционерное общество Ремонтно-строительное предприятие"

2. Наименование закупки: Поставка электросчетчиков Меркурий-234 ART и трансформаторов тока.
3. Номер лота: 1.
4. Наименование предмета договора: **Поставка электросчетчиков Меркурий-234 ART и трансформаторов тока.**
5. Начальная (максимальная) цена договора: 128 676,42 (Российский рубль)
6. Состав комиссии.
Формирование и публикация протокола осуществлялась комиссией, правомочной на осуществление своей функции.
7. На момент окончания срока подачи заявок на участие в запросе цен было подано 3 заявки(ок):

Порядковый номер заявки	Дата и время подачи заявки	Ценовое предложение	Наименование участника закупки
1	26.02.2016 12:25 (по московскому времени)	121 201,34 руб.	ООО "СПЕЦЭЛЕКТРОПОСТАВКА"
2	26.02.2016 15:19 (по московскому времени)	111 299,10 руб.	ЗАО «ЭМТИКА»
3	01.03.2016 09:47 (по московскому времени)	119 504,00 руб.	ООО "ГТК"

8. Комиссия рассмотрела заявки, поданные на участие в закупке, и приняла решение:

Порядковый номер заявки	Решение о соответствии или несоответствии заявки на участие требованиям	Обоснование решения
1	Соответствует требованиям	
2	Соответствует требованиям	
3	Соответствует требованиям	

9. Протокол рассмотрения заявок на участие в запросе цен подписан всеми присутствующими на заседании членами комиссии.

«УТВЕРЖДАЮ»

Генеральный директор ОАО «РСП»

_____ А.Р.Белевцев

ДОКУМЕНТАЦИЯ ЗАПРОСА ЦЕН

**На право заключения договора на поставку
бензинового инверторного генератора
для Открытого акционерного общества
«Ремонтно-строительное предприятие»**

Подольск, 2016 г.

ПРИГЛАШЕНИЕ К УЧАСТИЮ В ЗАПРОСЕ ЦЕН

Настоящим приглашаются к участию в запросе цен, полная информация о котором указана в Разделе «Информационная карта запроса цен» настоящей документации, любые юридические лица независимо от организационно-правовой формы, формы собственности, места нахождения и места происхождения капитала, или любые физические лица, в том числе индивидуальные предприниматели.

Заинтересованные лица могут получить полный комплект документации запроса цен на Общероссийском официальном сайте <http://zakupki.gov.ru>, единой автоматизированной системе управления закупками <http://easuz.mosreg.ru/easuz223/> и официальном сайте ОАО «РСП» rsp-podolskrm.ru

Настоящая документация подготовлена в соответствии с Федеральным законом № 223-ФЗ, Положением о закупке, утвержденным в соответствии с Постановлением Правительства Московской области от 19.08.2014 № 666/31 «О мерах по реализации Федерального закона от 18.07.2011 № 223-ФЗ «О закупках товаров, работ, услуг отдельными видами юридических лиц» в Московской области» в редакции на дату размещения извещения о проведении закупки на Официальном сайте, а также иными нормативными правовыми актами, регулирующими отношения, связанные с осуществлением закупок, в целях повышения эффективности, результативности осуществления закупок товаров, работ, услуг.

В части, прямо не урегулированной законодательством Российской Федерации, проведение закупки регулируется настоящей Документацией.

Запрос цен

Под запросом цен понимается способ закупок, при котором информация о потребностях в товарах, работах, услугах для нужд Заказчика сообщается неограниченному кругу лиц путем размещения на Официальном сайте извещения о проведении запроса цен и победителем, в котором Комиссия признает участника закупки, предложившего наиболее низкую цену договора.

Запрос цен не является конкурсом либо аукционом. Таким образом, данный способ закупки не накладывает на Заказчика соответствующего объема гражданско-правовых обязательств по обязательному заключению договора с победителем запроса цен или иным его участником.

Заказчик, официально разместивший на Официальном сайте извещение о проведении запроса цен, вправе отказаться от его проведения. Извещение об отказе от проведения запроса цен размещается не позднее, чем за три дня до даты окончания срока подачи заявок на участие в запросе цен в порядке, установленном для Официального размещения на Официальном сайте извещения о проведении запроса цен.

Требования, предъявляемые к заявке на участие в запросе цен

Заявка на участие в запросе цен должна содержать следующие сведения:

наименование, сведения об организационно-правовой форме, о месте нахождения, почтовый адрес (для юридического лица), фамилия, имя, отчество(при наличии), паспортные данные, сведения о месте жительства (для физического лица), номер контактного телефона, адрес электронной почты участника закупки(при их наличии);

идентификационный номер налогоплательщика;

согласие участника закупки исполнить условия договора, указанные в извещении о проведении запроса цен и информационной карте запроса цен;

цена товара, работы, услуги с указанием сведений о включенных или не включенных в нее расходах (расходы на перевозку, страхование, уплату таможенных пошлин, налогов, сборов и другие обязательные платежи);

копии документов, подтверждающих соответствие участника закупки требованиям, установленным в извещении о проведении запроса цен и информационной карте запроса цен;

документы, подтверждающие внесение денежных средств в качестве обеспечения заявки на участие в запросе цен, в случае, если в извещении о проведении запроса цен содержится указание на требование обеспечения такой заявки (платежное поручение, подтверждающее перечисление денежных средств в качестве обеспечения заявки на участие в запросе цен, или копия такого поручения);

по желанию участника иные сведения.

Порядок подачи заявок на участие в запросе цен

Любой участник закупки, в том числе участник закупки, которому не направлялся запрос цен, вправе подать только одну заявку на участие в запросе цен, внесение изменений в которую не допускается.

Участник закупки, подавший заявку на участие в запросе цен, вправе отозвать заявку в любое время до окончания срока подачи заявок на участие в запросе цен. Порядок и срок отзыва заявок на участие в запросе цен устанавливается в извещении о проведении запроса цен.

Заявка на участие в запросе цен подается участником закупки Заказчику в письменной форме в срок, указанный в извещении о проведении запроса цен.

Заявка на участие в запросе цен, поданная в срок, указанный в извещении о проведении запроса цен, регистрируется Заказчиком в Журнале регистрации заявок на участие в запросе цен. По требованию участника закупки, подавшего заявку на участие в запросе цен, Заказчик выдает расписку в получении заявки на участие в запросе цен с указанием даты и времени ее получения.

Проведение переговоров между Заказчиком или Комиссией и участником закупки в отношении, поданной им заявки на участие в запросе цен не допускается.

Заявки на участие в запросе цен, поданные после дня окончания срока подачи заявок на участие в запросе цен, указанного в извещении о проведении запроса цен, не рассматриваются и в день их поступления возвращаются участникам закупки, подавшим такие заявки.

В случае если после дня окончания срока подачи заявок на участие в запросе цен подана только одна заявка, Заказчик продлевает срок подачи заявок на участие в запросе цен не менее чем на три рабочих дня и в течение не более одного рабочего дня после дня окончания срока подачи заявок на участие в запросе цен, размещает на Официальном сайте извещение о продлении срока подачи таких заявок. При этом заявка, поданная в срок, указанный в извещении о проведении запроса цен, вскрывается и рассматривается одновременно с заявками, поданными в срок, указанный в извещении о продлении срока подачи заявок на участие в запросе цен.

Заявка на участие в запросе цен подается в запечатанном конверте. Вскрытие конверта осуществляется на заседании Комиссии.

Рассмотрение и оценка заявок на участие в запросе цен

Комиссия в срок, не превышающий пяти рабочих дней, следующих за днем окончания срока подачи заявок на участие в запросе цен, рассматривает заявки на соответствие их требованиям, установленным в извещении о проведении запроса цен, и оценивает заявки на участие в запросе цен по критерию цена договора.

Победителем в проведении запроса цен признается участник закупки, подавший заявку на участие в запросе цен, которая отвечает всем требованиям, установленным в извещении о проведении запроса цен и в которой указана наиболее низкая цена товаров, работ, услуг. При предложении наиболее низкой цены товаров, работ, услуг несколькими участниками закупки победителем в проведении запроса цен признается участник закупки, заявка на участие в запросе цен которого поступила ранее заявок на участие в запросе цен других участников закупки.

Комиссия отклоняет заявки на участие в запросе цен, если они не соответствуют требованиям, установленным в извещении о проведении запроса цен, или предложенная в заявках на участие в запросе цен цена товаров, работ, услуг превышает начальную (максимальную) цену договора, указанную в извещении о проведении запроса цен.

Результаты рассмотрения и оценки заявок на участие в запросе цен оформляются протоколом, который подписывается всеми присутствующими на заседании членами Комиссии.

Протокол рассмотрения и оценки заявок на участие в запросе цен в течении трёх рабочих дней, следующих за днём его подписания, размещается Заказчиком на Официальном сайте.

Протокол рассмотрения и оценки заявок на участие в запросе цен составляется в одном экземпляре, который остается у Заказчика. Заказчик в течение трех рабочих дней со дня подписания указанного протокола передает победителю в проведении запроса цен проект договора, который составляется путем включения в него условий исполнения договора, предусмотренных извещением о проведении запроса цен, и цены, предложенной победителем запроса цен в заявке на участие в запросе цен.

В случае если победитель в проведении запроса цен в срок, указанный в извещении о проведении запроса цен, не представил Заказчику подписанный проект договора на условиях, указанных в поданной участником закупки, с которым заключается договор, заявке на участие в запросе цен на участие в запросе цен и в извещении о проведении запроса цен, а также обеспечение исполнения договора в случае, если Заказчиком было установлено требование обеспечения исполнения договора, такой победитель признается уклонившимся от заключения договора.

В случае, если победитель в проведении запроса цен признан уклонившимся от заключения договора, Заказчик вправе обратиться в суд с иском о требовании о понуждении

победителя в проведении запроса цен заключить договор, а также о возмещении убытков, причиненных уклонением от заключения договора, либо заключить договор с участником закупки, предложение о цене договора которого содержит лучшее условие по цене договора, следующее после предложенного победителем в проведении запроса цен условия, если цена договора не превышает начальную (максимальную) цену договора, указанную в извещении о проведении запроса цен. При этом заключение договора для указанных участников закупки является обязательным. В случае уклонения указанных участников закупки от заключения договора Заказчик вправе обратиться в суд с иском о требовании о понуждении таких участников закупки заключить договор, а также о возмещении убытков, причиненных уклонением от заключения договора, осуществить повторный запрос цен.

Договор должен быть заключен Заказчиком не ранее десяти дней со дня размещения на Официальном сайте протокола рассмотрения и оценки заявок на участие в запросе цен и не позднее двадцати дней со дня подписания указанного протокола.

Запрос цен признается несостоявшимся в случае если:

подана только одна заявка на участие в запросе цен и в результате продления срока подачи заявок на участие в запросе цен дополнительно не представлена ни одна заявка на участие в запросе цен;

не подано ни одной заявки на участие в запросе цен;

на основании результатов рассмотрения Комиссией заявок на участие в запросе цен принято решение об отклонении всех заявок на участие в запросе цен или на основании результатов рассмотрения Комиссией заявок на участие в запросе цен участников закупки принято решение о допуске к участию в запросе цен единственного участника закупки, из всех подавших заявки.

Договор заключается на условиях, предусмотренных извещением о проведении запроса цен, по цене, предложенной в заявке на участие в запросе цен победителя в проведении запроса цен или в заявке на участие в запросе цен участника закупки, с которым заключается договор в случае уклонения победителя в проведении запроса цен от заключения договора.

При заключении договора по результатам проведенной закупки по цене, сниженной победителем или участником закупки, с которым заключается договор, на 30 (тридцать) и более процентов от начальной (максимальной) цены закупки, обязательно представление таким победителем или участником закупки, с которым заключается договор, обоснования снижения цены договора. В случае непредставления такого обоснования, победитель или участник закупки, с которым заключается договор, признаются уклонившимся от заключения договора.

В случаях, если запрос цен признается несостоявшимся, Заказчик продлевает срок подачи заявок на участие в запросе цен на четыре рабочих дня и в течение одного рабочего дня после даты окончания срока подачи таких заявок размещает в единой информационной системе извещение о продлении срока подачи таких заявок; отказывается от проведения повторного запроса цен, в случае если утрачена потребность в закупке; объявляет о проведении повторного запроса цен. При этом Заказчик вправе изменить условия запроса цен.

ИНФОРМАЦИОННАЯ КАРТА ЗАПРОСА ЦЕН

В Информационной карте запроса цен содержится информация для данной конкретной закупки, которая уточняет, разъясняет и дополняет положения настоящей документации.

При возникновении противоречия между положениями Общей части документации и части «Информационная карта запроса цен», применяются положения части «Информационная карта запроса цен».

№ п/п	Наименование пункта	Текст пояснений
1	Заказчик, юридический адрес, контактное лицо, телефон, факс, адрес электронной почты	<p>Заказчик: Открытое акционерное общество «Ремонтно-строительное предприятие» Юридический адрес: Московская область, Подольский район, п.Кузнечики, ул. Октябрьский мост, 8а Почтовый адрес: 142133, Московская область, Подольский район, п.Кузнечики, ул. Октябрьский мост, 8а Контактное лицо: Веденков Дмитрий Витальевич тел. (4967) 65-82-64 (112 – планово-экономическое отделение), Контактное лицо по техническим вопросам и вопросам поставки товара: Михайлова Ирина Владимировна тел. 8(905)520-20-48, (4967) 65-82-64 (101 – начальник ОДС) факс: (4967) 65-74-00 Адрес электронной почты: oaorsp@mail.ru</p>
2	Предмет договора	Поставка бензинового инверторного генератора
3	Требования, установленные заказчиком, к качеству, техническим характеристикам товара, требования к их безопасности, к функциональным характеристикам товара, к размерам, упаковке, отгрузке товара и иные показатели, связанные с определением соответствия товара потребностям заказчика	<p>Качество и безопасность поставляемого товара должны соответствовать стандартам и нормам безопасности, действующим в Российской Федерации на данный вид продукции.</p> <p>Поставляемый Товар должен быть новым, год выпуска: не ранее 2015г., не бывшим в использовании, выполнен по ГОСТу указанному в техническом задании.</p> <p>Товар по своим техническим, функциональным характеристикам должен соответствовать потребностям заказчика, указанным в Техническом задании (Приложение №1)</p>
4	Требования к содержанию, форме, оформлению и составу заявки на участие в Запросе цен	<p>Заявка на участие в запросе цен должна содержать следующие сведения:</p> <ul style="list-style-type: none"> - наименование, сведения об организационно-правовой форме, о месте нахождения, почтовый адрес (для юридического лица), фамилия, имя, отчество(при наличии), паспортные данные, сведения о месте жительства (для физического лица), номер контактного телефона, адрес электронной почты участника закупки(при их наличии); - идентификационный номер налогоплательщика; - согласие участника закупки исполнить условия договора, указанные в извещении о проведении запроса цен; - цена товара, работы, услуги с указанием сведений о включенных или не включенных в нее расходах (расходы на перевозку, страхование, уплату таможенных пошлин, налогов, сборов и другие обязательные платежи); - копии документов, подтверждающих соответствие участника закупки требованиям, установленным в извещении о проведении запроса цен; - по желанию участника иные сведения. <p>Заявка на участие в запросе цен подается в запечатанном конверте. Вскрытие конверта осуществляется на заседании</p>

		Комиссии.
5	Требования к описанию участниками закупки поставляемого товара, который является предметом закупки, его функциональных характеристик (потребительских свойств), его количественных и качественных характеристик, требования к описанию участниками закупки выполняемой работы, оказываемой услуги, которые являются предметом закупки, их количественных и качественных характеристик;	<p>Описание участниками закупки объекта закупки (предмета запроса цен), в том числе: функциональных, технических и качественных характеристик, эксплуатационных характеристик объекта закупки (при необходимости), размеров, требований к упаковке и отгрузке товара и иных показателей, связанных с определением соответствия товара (работ, услуг) потребностям заказчика, осуществляется в соответствии с требованиями к предмету контракта, указанными в документации.</p> <p>При описании цифровых показателей характеристик товара (работ, услуг), в том числе условий гарантийного обслуживания, не допускается применение понятий «не более», «не менее», за исключением случаев, если заказчиком при описании показателей товара предусмотрены в соответствующем разделе позиции, которые не имеют конкретных значений и указание их допустимо в сопровождении словами «не более», «не менее»</p>
6	Место, условия и сроки (периоды) поставки товара, выполнение работ, оказания услуг	<p>Поставка товара осуществляется на объект, расположенный по адресу: Московская область, г/о Подольск, мкрн. Дубровицкий, п. Кузнечики, Октябрьский мост, 8а.</p> <p>Условия: Поставка осуществляется в соответствии с проектом договора.</p> <p>Срок поставки товара: в течении 5-ти рабочих дней со дня заключения договора.</p>
7	Сведения о начальной (максимальной) цене договора (цене лота), руб.	25 294,40 рубля (Двадцать пять тысяч двести девяносто четыре рубля 40 коп.).
8	Форма, сроки и порядок оплаты товара, услуг	<p>Оплата осуществляется в безналичной форме</p> <ul style="list-style-type: none"> - авансирование не предусмотрено; - Платеж в размере 100 (Ста) % цены Договора, в течение 20 (Двадцати) банковских дней с момента подписания Покупателем товарной накладной и счета-фактуры.
9	Порядок формирования цены договора (цены лота) (с учетом или без учета расходов на перевозку, страхование, уплату таможенных пошлин, налогов и других обязательных платежей)	В цену договора включены: стоимость товара, расходы на страхование, на уплату таможенных пошлин, налогов, включая НДС, сборов, транспортные расходы, связанные с доставкой товара на объект, погрузочно-разгрузочные работы и другие обязательные платежи
10	Место, дата начала и окончания срока подачи заявок	ОАО «РСП» Московская область, г/о Подольск, мкрн. Дубровицкий, п. Кузнечики, Октябрьский мост, д.8А с 24 февраля 2016 года по 01 марта 2016 года 10:00 (время московское)
11	Требования к участникам размещения заказа	<p>К участникам предъявляются следующие требования:</p> <ul style="list-style-type: none"> - отсутствие в реестрах недобросовестных поставщиков согласно федеральным законам № 94-ФЗ от 21.07.2005г., № 44-ФЗ от 05.04.2013 и № 223-ФЗ от 18.07.2011г.; - соответствие участников закупки требованиям, устанавливаемым в соответствии с законодательством РФ к лицам, осуществляющим поставки товаров, выполнение работ, оказание услуг, являющихся предметом закупки; - не проведение ликвидации участника закупки – юридического лица и отсутствие решения арбитражного суда о признании участника закупки – юридического лица, индивидуального предпринимателя банкротом и об открытии конкурсного

		<p>производства;</p> <ul style="list-style-type: none"> - не приостановление деятельности участника закупки в порядке, предусмотренном КоАП РФ, на день подачи заявки на участие в закупке. <p>Несоответствие Участника закупки и/или заявки Участника закупки требованиям документации о запросе цен является основанием для отклонения заявки Участника закупки. Отклоненные заявки не подлежат оценке и сопоставлению.</p>
12	Документы, представляемые участником в составе заявки на участие для подтверждения их соответствия установленным требованиям	<p>Заявка на участие в запросе цен должна содержать следующие сведения:</p> <ul style="list-style-type: none"> - наименование, сведения об организационно-правовой форме, о месте нахождения, почтовый адрес (для юридического лица), фамилия, имя, отчество(при наличии), паспортные данные, сведения о месте жительства (для физического лица), номер контактного телефона, адрес электронной почты участника закупки(при их наличии); - идентификационный номер налогоплательщика; - согласие участника закупки исполнить условия договора, указанные в извещении о проведении запроса цен; - цена товара, работы, услуги с указанием сведений о включенных или не включенных в нее расходах (расходы на перевозку, страхование, уплату таможенных пошлин, налогов, сборов и другие обязательные платежи); - копии документов, подтверждающих соответствие участника закупки требованиям, установленным в извещении о проведении запроса цен; - по желанию участника иные сведения.
13	Место и дата рассмотрения предложений участников закупки и подведения итогов закупки	<p>г/о Подольск, мкрн. Дубровицкий, п. Кузнечики, Октябрьский мост, д.8А 02 марта 2016 года в 10:00</p>
14	Место и срок размещения протокола подведения итогов Запроса цен	<p>Общероссийский официальный сайт http://zakupki.gov.ru, и официальный сайт ОАО «РСП» rsp-podolsk.ru до 05 марта 2016 года</p>
15	Размер обеспечения заявки	Не предусмотрено
16	Сведения о валюте, используемой для формирования цены договора и расчетов с поставщиками	Рубли РФ
17	Размер обеспечения исполнения договора, срок и порядок его предоставления	Не предусмотрено
18	Сведения о праве заказчика изменить количество товара, объем выполняемых работ	В соответствии с проектом договора
19	Перечень документов, подтверждающих соответствие товара, требованиям, установленным в соответствии с законодательством РФ, в случае, если в соответствии с законодательством РФ установлены требования к таким товарам, работам,	<p>Поставляемый товар должен иметь:</p> <ul style="list-style-type: none"> - сертификат соответствия; - руководство по эксплуатации на русском языке; - гарантийные документы с указанием гарантийных сроков от производителя и поставщика.

	услугам.	
20	Требования к сроку и (или) объему предоставления гарантий качества оказываемых услуг	Товар должен соответствовать законодательству, действующему на территории РФ для данного вида товаров. Сроки предоставления гарантий качества на товар – не менее 24 месяцев со дня ввода в эксплуатацию.
21	Привлечение субподрядчиков (соисполнителей)	Не допускается
22	Срок подписания договора участником, обязанным заключить договор	Договор должен быть заключен Заказчиком не ранее десяти дней со дня размещения на Официальном сайте протокола рассмотрения и оценки заявок на участие в запросе цен и не позднее двадцати дней со дня подписания указанного протокола.
23	Сведения о возможности проведения переторжки и порядок её проведения	Не предусмотрено
24	Возможность отказа заказчика от проведения Запроса цен	Извещение об отказе от проведения запроса цен размещается не позднее, чем за три дня до даты окончания срока подачи заявок на участие в запросе цен в порядке, установленном для Официального размещения на Официальном сайте извещения о проведении запроса цен.
25	Формы, порядок, дата начала и дата окончания срока предоставления участникам закупки разъяснений положений документации о закупке	Разъяснение участникам закупки положений документации не предоставляется
26	Срок, место и порядок предоставления документации о закупке, размер, порядок и сроки внесения платы, взимаемой заказчиком за предоставление документации, если такая плата установлена заказчиком, за исключением случаев предоставления документации в форме электронного документа	Документация о закупке в виде электронного документа доступна для ознакомления на сайте http://zakupki.gov.ru с момента публикации настоящего извещения. Получить документацию о закупке можно в рабочие дни с 8:00 до 12:00 (время московское) по адресу: 142133, Московская область, г/о Подольск, мкрн. Дубровицкий, п. Кузнечики, Октябрьский мост, д.8А. При этом получателю документации о закупке необходимо иметь при себе доверенность от имени участника и документ, удостоверяющий личность.

ТЕХНИЧЕСКОЕ ЗАДАНИЕ

№ п/п	Наименование технических характеристик	Параметры (размеры, вес, мощность и т.д.)	Краткое описание (заполняется при необходимости)	Объект
1	Генератор бензиновый инверторный Protab 1211 PI	Максимальная мощность 1.2 кВт Активная мощность 1 кВт Полная мощность 1.2 кВа Топливо бензин Инверторный преобразователь тока есть Ручной запуск есть Электрический запуск нет Число фаз 1		ОВБ

Раздел: ОБРАЗЦЫ ФОРМ ОСНОВНЫХ ДОКУМЕНТОВ, ВКЛЮЧАЕМЫХ В ЗАЯВКУ НА УЧАСТИЕ В ЗАПРОСЕ ЦЕН

Форма 1.

Фирменный бланк участника

« ___ » _____ 20__ года № _____

ЗАЯВКА НА УЧАСТИЕ В ЗАПРОСЕ ЦЕН (ФОРМА 1)

Изучив извещение о проведении Запроса цен на право заключения договора на поставку товара для нужд Открытого Акционерного Общества «Ремонтно-строительное предприятие», на Общероссийском официальном сайте на сайте <http://zakupki.gov.ru/>, документацию запроса цен и принимая установленные в них требования и условия Запроса цен,

(полное наименование участника с указанием организационно-правовой формы)

зарегистрированное по адресу _____
(юридический адрес участника Запроса цен)

предлагает заключить договор на: _____
(предмет договора)

Срок поставки товара: _____

Настоящим подтверждаем, что против _____
(наименование участника) не проводится процедура ликвидации, не принято арбитражным судом решения о признании _____ (наименование участника) банкротом, деятельность _____ (наименование участника) не приостановлена, а также, что размер задолженности по начисленным налогам, сборам и иным обязательным платежам в бюджеты любого уровня или государственные внебюджетные фонды за прошедший календарный год не превышает ___ % _____ (значение указать цифрами и прописью) балансовой стоимости активов _____ (наименование участника) по данным бухгалтерской отчетности за последний завершенный отчетный период, на имущество не наложен арест по решению суда, административного органа.

В случае признания нас победителем Запроса цен мы берем на себя обязательства подписать со своей стороны договор в соответствии с требованиями документации Запроса цен и условиями нашей заявки в течение 3 (трех) рабочих дней с даты получения от заказчика проекта договора и представить все подписанные экземпляры договора заказчику.

В случае, если нашей заявке будет присвоен второй номер, а победитель Запроса цен будет признан уклонившимся от заключения договора с заказчиком, мы обязуемся подписать данный договор в соответствии с требованиями документации Запроса цен и условиями нашей заявки.

В соответствии с инструкциями, полученными от Вас в документации Запроса цен, информация по сути нашей заявки представлена в следующих документах, которые являются неотъемлемой частью нашей заявки:

№ п/п	Наименование документа [указываются документы, перечисленные в пункте 4 раздела 4 «Информационная карта»]	№ страницы	Число страниц
1.			
2.			
3.			
4.			
5.			
6.			
7.			

(Подпись уполномоченного представителя)

(ФИО и должность подписавшего)

М.П.

ИНСТРУКЦИИ ПО ЗАПОЛНЕНИЮ

1. Данные инструкции не следует воспроизводить в документах, подготовленных участником на участие в Запросе цен.

2. Заявку на участие в Запросе цен следует оформить на официальном бланке участника. Участник присваивает заявке дату и номер в соответствии с принятыми у него правилами документооборота.

3. Участник должен указать свое полное наименование (с указанием организационно-правовой формы) и юридический адрес.

4. Участник должен перечислить и указать объем каждого из прилагаемых к заявке документов, определяющих суть технико-коммерческого предложения участника Запроса цен.

Запрос цен на право заключения договора на _____

АНКЕТА УЧАСТНИКА ЗАПРОСА ЦЕН (Форма 2)

Участник Запроса цен: _____

№	Наименование	Сведения об участнике запроса цен
1.	Фирменное наименование (полное и сокращенное наименования организации либо Ф.И.О. участника – физического лица, в том числе зарегистрированного в качестве индивидуального предпринимателя)	
2.	Организационно - правовая форма	
3.	Свидетельство о внесении в Единый государственный реестр юридических лиц/индивидуальных предпринимателей (дата и номер, кем выдано) либо паспортные данные для участника – физического лица	
4.	ИНН	
5.	Юридический адрес (страна, адрес)	
6.	Почтовый адрес (страна, адрес)	
7.	Фактическое местоположение	
8.	Телефоны (с указанием кода города)	
9.	Факс (с указанием кода города)	
10.	Адрес электронной почты	

(Подпись уполномоченного представителя)

(ФИО и должность подписавшего)

М.П.

ИНСТРУКЦИИ ПО ЗАПОЛНЕНИЮ

1. Данные инструкции не следует воспроизводить в документах, подготовленных участником на участие в запросе цен.
2. Участник приводит номер и дату заявки, приложением к которой является данная анкета участника запроса цен.
3. Участник указывает свое фирменное наименование (в т.ч. организационно-правовую форму).
4. Заполненная участником анкета должна содержать все сведения, указанные в таблице. В случае отсутствия каких-либо данных указать слово «нет».

(ПРОЕКТ) ДОГОВОР N ____

г. Подольск

от «__» _____ 2016 г.

Открытое Акционерное Общество «Ремонтно-строительное предприятие», именуемое в дальнейшем **Заказчик**, в лице генерального директора Белевцева Александра Рудольфовича, действующего на основании Устава, с одной стороны, и _____ именуемое в дальнейшем **Поставщик**, в лице _____, действующего на основании _____, с другой стороны, совместно именуемые в дальнейшем стороны, с соблюдением требований Федерального закона от 18.07.2011г. № 223-ФЗ «О закупках товаров, работ, услуг отдельными видами юридических лиц», на основании результатов размещения заказа путем проведения Запроса цен (протокол № ____ от __ 2016 г.), заключили настоящий договор о нижеследующем

1. ПРЕДМЕТ ДОГОВОРА

1.1. По настоящему договору Поставщик обязуется поставить Заказчику **бензиновый инверторный генератор Prorab 1211 PI, (далее - Товар)** в соответствии с техническим заданием (Приложение № 1) и со спецификацией технических характеристик (Приложение № 2) к настоящему договору, в сроки и на условиях поставки, предусмотренные в договоре, а Заказчик обязуется принять поставленный Товар и уплатить за него цену, предусмотренную в пункте 2.1. настоящего договора.

2. ЦЕНА ДОГОВОРА И ПОРЯДОК РАСЧЕТОВ

2.1. Общая сумма (цена) договора составляет _____ (_____) руб., в том числе НДС (18 %) _____ руб.

Цена договора является твердой и может изменяться исключительно в случаях, предусмотренных Федеральным законом «О закупках товаров, работ, услуг отдельными видами юридических лиц» № 223-ФЗ от 18.07.2011 г.

В цену договора включены: стоимость товара, расходы на страхование, на уплату таможенных пошлин, налогов, включая НДС, сборов, транспортные расходы, связанные с доставкой товара на объект и другие обязательные платежи.

2.2. Оплата Товара производится за счет прибыли предприятия, полученной в результате осуществления регулируемой деятельности (услуги по передаче электрической энергии)

2.3. Авансирование не предусмотрено

2.4. Расчет (оплата) 100% стоимости за фактически поставленный Товар производится Заказчиком в течение 20 (Двадцати) банковских дней со дня подписания товарных накладных, при соответствии надлежащему качеству на основании счетов-фактур.

3. ПРАВА И ОБЯЗАННОСТИ СТОРОН

3.1. Поставщик обязан:

3.1.1. Осуществить поставку Заказчику Товара надлежащего качества. Срок поставки товара – в течении 5 рабочих дней со дня заключения договора.

3.1.2. Осуществить поставку Товара автотранспортом и за свой счет по адресу: Московская область, Подольский район, п. Кузнечики, ул. Октябрьский мост, 8а.

3.1.3. Передать Заказчику Товар свободный от любых прав третьих лиц.

3.1.4. Одновременно с передачей Товара предоставить Заказчику сертификат соответствия на товар, руководство по эксплуатации на русском языке, гарантийные

документы с указанием гарантийных сроков от производителя и поставщика, а также документы, подтверждающие проведение испытания оборудования товара.

3.1.5. Осуществлять гарантийное обслуживание Товара: выезд на место нахождения Товара в течение 3 дней с момента получения заявки Заказчика. Расходы на обслуживание Товара в гарантийный срок несет Поставщик в пределах гарантийных обязательств.

3.1.6. Выполнять другие обязанности, предусмотренные действующим гражданским законодательством РФ.

3.2. Заказчик обязан:

3.2.1. Оплатить Товар в порядке и сроки, предусмотренные настоящим договором

3. КАЧЕСТВО ТОВАРА

4.1. Поставляемый Товар должен быть новым, произведенным не ранее 2015 года, не бывшим в эксплуатации.

4.2. Качество и безопасность поставляемого товара должны соответствовать стандартам и нормам безопасности, действующим в Российской Федерации на данный вид продукции.

4.3. В случае поставки Товара ненадлежащего качества Заказчик вправе по своему выбору потребовать:

- соразмерного уменьшения цены;
- безвозмездной замены некачественного Товара в течение 14 календарных дней после извещения Поставщика Заказчиком.

4.4. В случае существенного нарушения требований к качеству Товара (обнаружения неустранимых недостатков; недостатков, которые не могут быть устранены без несоразмерных расходов или затрат времени, или выявляются неоднократно; проявляются вновь после их устранения, и других подобных недостатков) Заказчик вправе по своему выбору:

- отказаться от исполнения договора и потребовать возврата уплаченной цены;
- потребовать замены Товара ненадлежащего качества Товаром, соответствующим договору.

4.5. Поставщик отвечает за недостатки Товара, если не докажет, что недостатки Товара возникли после его передачи Заказчику вследствие нарушения Заказчиком инструкции по эксплуатации и хранению Товара либо действий третьих лиц, либо непреодолимой силы.

4.6. Требования, связанные с недостатками Товара, могут быть предъявлены Заказчиком, если недостатки обнаружены в течение гарантийного срока.

Гарантийный срок на Товар составляет _____ месяцев. Гарантийный срок начинается течь с момента ввода Товара в эксплуатацию.

4.7. Выезд по заявке Заказчика для осуществления гарантийного обслуживания и ремонта в течение 3-х суток с момента поступления заявки.

5. КОЛИЧЕСТВО ТОВАРА

5.1. В случае поставки Товара Заказчику в меньшем количестве (неполной комплектностью), чем предусмотрено в Приложении №1 к настоящему договору Заказчик вправе по своему выбору:

- потребовать поставить недостающее количество Товара;
- отказаться от переданного Товара и от его оплаты и потребовать возврата уплаченной денежной суммы.

5.2. Не заказанный Заказчиком Товар не поставляется и не принимается Заказчиком.

6. УПАКОВКА И МАРКИРОВКА ТОВАРА

6.1. Товар должен быть маркирован и упакован в тару (упаковку), обеспечивающую его сохранность при перевозке и хранении, в соответствии с требованиями действующих нормативных документов в Российской Федерации на данный вид продукции.

6.2. В случае передачи Товара с маркировкой, не соответствующей требованиям действующих нормативных документов, или без нее Заказчик вправе потребовать от Поставщика заменить Товар на маркированный согласно вышеуказанным требованиям.

7. ПЕРЕДАЧА И ПРИЕМКА ТОВАРА

7.1. Поставщик обязан передать Товар Заказчику согласно п.3.1 настоящего договора.

Товар передается полной комплектностью в соответствии с Приложением № 1 к настоящему договору.

7.2. Поставщик считается выполнившим свои обязательства по передаче Товара после подписания уполномоченными представителями сторон товарной накладной и представления документов, предусмотренных п. 3.1.4. настоящего договора.

7.3. Заказчик обязан принять переданный ему Товар, за исключением случаев, когда он вправе потребовать замены или возврата Товара.

7.4. Товар считается переданным Поставщиком и принятым Заказчиком если:

- качество Товара соответствует требованиям, установленным в разделе 4 настоящего договора.

- Товар передан полной комплектностью в соответствии с п.7.1 настоящего раздела.

7.5. Риск случайной гибели на Товар переходят к Заказчику с момента принятия им Товара и подписания уполномоченными представителями сторон товарной накладной. С указанного момента Поставщик считается выполнившим свою обязанность по передаче Товара.

7.6. В остальном стороны при приемке Товара по количеству и качеству руководствуются требованиями Инструкции "О порядке приемки Товара производственно-технического назначения и Товаров народного потребления по количеству", утвержденной постановлением Госарбитража при Совете Министров СССР от 15 июня 1965 г. N П-6, с посл. изм. и доп., и по качеству в соответствии с требованиями Инструкции "О порядке приемки Товара производственно-технического назначения и Товаров народного потребления по качеству", утвержденной постановлением Госарбитража СССР от 25 апреля 1966 г. N П-7, с посл. изм. и доп., с учетом положений, урегулированных настоящим договором.

8. ОТВЕТСТВЕННОСТЬ СТОРОН

8.1. Сторона, не исполнившая или ненадлежащим образом исполнившая обязательства по настоящему договору, обязана возместить другой стороне причиненные таким неисполнением убытки.

8.2. В случае просрочки передачи Поставщиком Товара в срок, предусмотренный пунктом 3.1.1 настоящего договора, Поставщик уплачивает Заказчику пеню в размере 0,1 % от стоимости не переданной партии Товара за каждый день просрочки.

8.3. Уплата неустойки не освобождает Поставщика от обязанности устранения допущенных им нарушений.

8.4. За нарушение Заказчиком обязательств, предусмотренных настоящим договором Поставщик вправе потребовать с Заказчика уплаты неустойки за несвоевременную оплату по вине о Заказчика принятого товара в размере 1/300 (одной трехсотой) действующей на день уплаты пени ставки рефинансирования Центрального банка РФ от суммы просроченной оплаты за каждый день просрочки.

8.5. Во всем остальном, что не предусмотрено договором стороны несут ответственность в соответствии с действующим законодательством РФ.

9. ОБСТОЯТЕЛЬСТВА НЕПРЕОДОЛИМОЙ СИЛЫ

9.1. Стороны освобождаются от ответственности за частичное или полное неисполнение своих обязательств по настоящему договору, если их исполнению препятствует чрезвычайное и непредотвратимое при данных условиях обстоятельство (непреодолимая сила).

9.2. При возникновении обстоятельств непреодолимой силы, препятствующих исполнению обязательств по настоящему договору одной из сторон, она обязана оповестить другую сторону не позднее 10 дней с момента возникновения таких обстоятельств, при этом срок выполнения обязательств по настоящему договору переносится соразмерно времени, в течение которого действовали такие обстоятельства.

10. СРОК ДЕЙСТВИЯ, ПОРЯДОК ИЗМЕНЕНИЯ И РАСТОРЖЕНИЯ ДОГОВОРА

10.1. Настоящий договор считается заключенным после подписания его Сторонами.

10.2. Договор действует до полного исполнения сторонами своих обязательств по настоящему договору или до расторжения настоящего договора.

10.3. Настоящий договор с учетом требований Федерального закона «О закупках товаров, работ, услуг отдельными видами юридических лиц», может быть расторгнут или изменен:

- по соглашению сторон, совершенному в письменной форме, за подписью уполномоченных лиц сторон;
- на основании вынесенного в установленном порядке решения судебного органа.

11. РАЗРЕШЕНИЕ СПОРОВ

11.1. Все споры и разногласия, которые могут возникнуть между сторонами по вопросам, не нашедшим своего разрешения в тексте данного договора, будут разрешаться путем переговоров на основе действующего законодательства.

11.2. При неурегулировании в процессе переговоров спорных вопросов, споры разрешаются в Арбитражном суде Московской области в порядке, установленном действующим законодательством.

12. ДОПОЛНИТЕЛЬНЫЕ УСЛОВИЯ И ЗАКЛЮЧИТЕЛЬНЫЕ ПОЛОЖЕНИЯ

12.1. Все изменения и дополнения к настоящему договору действительны, если они оформлены в виде дополнительного соглашения и подписаны уполномоченными на то представителями сторон.

12.2. Все уведомления и сообщения должны направляться в письменной форме.

12.3. Настоящий договор, совершенный с факсимильным воспроизведением подписей сторон имеет юридическую силу, с обязательным последующим оформлением договора оригиналами подписей сторон и печатей.

12.4. Во всем остальном, что не предусмотрено настоящим договором, стороны руководствуются действующим законодательством.

12.5. Настоящий договор составлен в двух подлинных экземплярах по одному для каждой из сторон.

12.6. Все приложения к настоящему договору являются его неотъемлемой частью.

Приложения к договору:

Приложение № 1 (Техническое задание);

Приложение № 2 (Спецификация технических характеристик).

13. АДРЕСА И БАНКОВСКИЕ РЕКВИЗИТЫ СТОРОН

ЗАКАЗЧИК:
ОАО «РСП»

ПОДРЯДЧИК:

142132, Московская область, г/о Подольск,
мкрн. Дубровицкий, пос. Кузнечики,
Октябрьский мост, 8а
ИНН 5074114756 КПП 507401001
ПАО БАНК «ВОЗРОЖДЕНИЕ» г. Москва
р/с 40702810204000141396
к/с 30101810900000000181
БИК 044525181

14. ПОДПИСИ СТОРОН

ЗАКАЗЧИК:

Генеральный директор ОАО «РСР»

_____ **А.Р.Белевцев**

ПОДРЯДЧИК:

ТЕХНИЧЕСКОЕ ЗАДАНИЕ

№ п/п	Наименование технических характеристик	Параметры (размеры, вес, мощность и т.д.)		Краткое описание (заполняется при необходимости)	Объект
1	Генератор бензиновый инверторный Progab 1211 PI	Максимальная мощность	1.2 кВт		ОВБ
		Активная мощность	1 кВт		
		Полная мощность	1.2 кВа		
		Топливо	бензин		
		Инверторный преобразователь тока	есть		
		Ручной запуск	есть		
		Электрический запуск	нет		
		Число фаз	1		

Спецификация технических характеристик

№№ п/п	Наименование товара	Технические характеристики товара	Количество (шт.)	Цена товара за единицу, руб.	Общая цена договора (руб.)
	ИТОГО:			X	

ЗАКАЗЧИК:
Генеральный директор ОАО «РСП»

_____ **А.Р.Белевцев**

ПОСТАВЩИК:

Извещение о проведении закупки

(в редакции № 1 от 20.02.2016)

Номер извещения: 31603346203

Наименование закупки: Поставка бензинового инверторного генератора

Способ проведения закупки: Запрос цен

Заказчик

Наименование организации: Открытое акционерное общество "Ремонтно-строительное предприятие"

Место нахождения: 142133, Московская, Октябрьский мост, дом 8А

Почтовый адрес: 142133, Московская, Подольский, Октябрьский мост, дом 8А

Контактная информация

Ф.И.О: Веденков Дмитрий

Адрес электронной почты: oaorsp@mail.ru

Телефон: +7 (496) 7658264

Факс: +7 (496) 7657400

Предмет договора

Лот №1

Сведения о позиции плана закупки: План закупки № 2150138236, позиция плана 146

Предмет договора: Поставка бензинового инверторного генератора

Начальная (максимальная) цена договора: 25 294.40 Российский рубль

Информация о товаре, работе, услуге:

№	Классификация по ОКПД2	Классификация по ОКВЭД2	Ед. измерения	Количество (Объем)	Дополнительные сведения
1	27.11.32 Установки генераторные с двигателями с искровым зажиганием; прочие генераторные установки; электрические вращающиеся преобразователи	27 Производство электрического оборудования	Штука	1.00	

Место поставки товара, выполнения работ, оказания услуг для лота №1

Место поставки (адрес): Московская область, г/о Подольск, мкрн. Дубровицкий, п. Кузнечики, Октябрьский мост, 8а

Требования к участникам закупки

Участники закупки должны отсутствовать в реестре недобросовестных поставщиков

Информация о документации по закупке

Срок предоставления с 24.02.2016 по 01.03.2016

Извещение о проведении закупки

документации:

Место предоставления

Московская область, г/о Подольск, мкрн.

документации:

Дубровицкий, п. Кузнечики, Октябрьский мост, 8а

Порядок предоставления

В соответствии с закупочной документацией

документации:

Официальный сайт, на котором

www.zakupki.gov.ru

размещена документация:

Размер, порядок и сроки внесения платы за предоставление документации по закупке

Размер платы:

Плата не требуется

Информация о порядке проведения закупки

Дата и время окончания подачи

01.03.2016 10:00

заявок (по местному времени):

Рассмотрение заявок

Дата и время (по местному

02.03.2016 10:00

времени):

Место:

Московская область, г/о Подольск, мкрн.

Дубровицкий, п. Кузнечики, Октябрьский мост, 8а

Подведение итогов

Дата и время (по местному

02.03.2016 10:00

времени):

Место:

Московская область, г/о Подольск, мкрн.

Дубровицкий, п. Кузнечики, Октябрьский мост, 8а

Открытое Акционерное Общество
«Ремонтно-строительное предприятие»

Адрес: 142132, Московская область, г/о Подольск, мкрн. Дубровицкий, п. Кузнечики, Октябрьский мост, 8а
тел.: 8(4967) 65-82-64, 65-82-55, факс 65-74-00, электр. почта: oaorsp@mail.ru
ИНН 5074114756 КПП 507401001 р/с.40702810204000141396 в ПАО БАНК «ВОЗРОЖДЕНИЕ» г. Москва
БИК 044525181 кор./счет 30101810900000000181

ПРОТОКОЛ № 31603346203

РАССМОТРЕНИЯ ЗАЯВОК И ПОДВЕДЕНИЯ ИТОГОВ ЗАПРОСА ЦЕН
№ 31603346203 НА ПРАВО ЗАКЛЮЧЕНИЯ ДОГОВОРА НА ПОСТАВКУ БЕНЗИНОВОГО ИНВЕРТОРНОГО
ГЕНЕРАТОРА

г. Подольск

«02» марта 2016 года

**На заседании закупочной комиссии по рассмотрению и оценке заявок на участие
в запросе цен присутствовали:**

Председатель комиссии:	Бабаев С.А.
Члены комиссии:	Козишникова В.А. Назаренко А.Н. Мишкина З.И. Морозов А.Ю.
Секретарь комиссии:	Веденков Д.В.

В состав единой комиссии входит 6 человек. Заседание проводится в присутствии 5-ти членов комиссии. Кворум имеется. Комиссия правомочна.

Заказчик – Открытое Акционерное Общество «Ремонтно-строительное предприятие»

Сведения о заказчике – адрес: 142133, Московская область, г/о Подольск, мкрн. Дубровицкий, п. Кузнечики, Октябрьский мост, 8а.
тел.: 8(4967) 65-82-64, 65-82-55, факс 65-74-00, электр. почта: oaorsp@mail.ru

Место, дата проведения процедуры – рассмотрение и оценка заявок осуществлялось по адресу: Московская область, г/о Подольск, мкрн. Дубровицкий, п. Кузнечики, Октябрьский мост, 8а.

Адрес размещения заказа: <http://zakupki.gov.ru>

Рассмотрение и оценка заявок начались 02 марта 2016 г. в 10-00 по местному времени.

Предмет запроса цен – Поставка бензинового инверторного генератора

Начальная цена договора – **25 294,40** рубля (Двадцать пять тысяч двести девяносто четыре рубля 40 коп.)

На участие в запросе предложений поступила: 2 (Две) заявки.

Номер заявки	Наименование участника	Предложенная сумма договора	Дата и время поступления заявки
1	ООО «Энергоспецтехника-Ока»	24 850,00	25.02.2016 г. в 11:40
2	ООО «ПРОРАБ»	24 000,00	01.03.2016 г. в 09:55

По итогам рассмотрения заявок путем голосования принято решение о соответствии предъявляемым требованиям:

1. ООО «Энергоспецтехника-Ока»

Члены комиссии	Ф.И.О.	«За» принятие решения	«Против» принятия решения
Председатель	Бабаев С.А.	за	

КОМИССИИ			
Члены комиссии:	Назаренко А.Н.	за	
	Козишникова В.А.	за	
	Мишкина З.И.	за	
	Морозов А.Ю.	за	

2. ООО «ПРОРАБ»

Члены комиссии	Ф.И.О.	«За» принятие решения	«Против» принятия решения
Председатель комиссии	Бабаев С.А.	за	
Члены комиссии:	Назаренко А.Н.	за	
	Козишникова В.А.	за	
	Мишкина З.И.	за	
	Морозов А.Ю.	за	

По итогам рассмотрения заявок на участие в запросе цен путем голосования принято решение о признании победителем Общество с ограниченной ответственностью «ПРОРАБ».

Сведения о победителе запроса цен:

Полное фирменное наименование	Общество с ограниченной ответственностью «ПРОРАБ»
Сокращенное наименование	ООО «ПРОРАБ»
Сведения об организационно-правовой форме	Общество с ограниченной ответственностью
Сведения о месте нахождения	115114, г. Москва, Дербеневская наб., д. 11
Почтовый адрес	115114, г. Москва, Дербеневская наб., д. 11
Номер контактного телефона	7-495-7899770
ИНН	7725551417

Сведения об участнике, предложившем лучшую цену после победителя:

Полное фирменное наименование	Общество с ограниченной ответственностью «Энергоспецтехника-Ока»
Сокращенное наименование	ООО «Энергоспецтехника-Ока»
Сведения об организационно-правовой форме	Общество с ограниченной ответственностью
Сведения о месте нахождения	390005, г. Рязань, ул. Татарская, д. 43
Почтовый адрес	390005, г. Рязань, ул. Татарская, д. 43
Номер контактного телефона	7-491-2227244
ИНН	6230018444

Заседание комиссии окончено 02 марта 2016 г. в 10 часов 00 минут по местному времени.

Протокол подписан присутствующими на заседании членами единой комиссии:

Председатель комиссии

(подпись) Бабаев С.А.

Члены комиссии:

(подпись) Козишникова В.А.

(подпись) Назаренко А.Н.

(подпись) Мишкина З.И.

(подпись) Морозов А.Ю.

Секретарь комиссии:

(подпись) Веденков Д.В.

«УТВЕРЖДАЮ»

Генеральный директор ОАО «РСП»

_____ А.Р.Белевцев

ДОКУМЕНТАЦИЯ ЗАПРОСА ЦЕН

**На право заключения договора на поставку
электрического осветительного оборудования
для Открытого акционерного общества
«Ремонтно-строительное предприятие»**

Подольск, 2016 г.

ПРИГЛАШЕНИЕ К УЧАСТИЮ В ЗАПРОСЕ ЦЕН

Настоящим приглашаются к участию в запросе цен, полная информация о котором указана в Разделе «Информационная карта запроса цен» настоящей документации, любые юридические лица независимо от организационно-правовой формы, формы собственности, места нахождения и места происхождения капитала, или любые физические лица, в том числе индивидуальные предприниматели.

Заинтересованные лица могут получить полный комплект документации запроса цен на Общероссийском официальном сайте <http://zakupki.gov.ru>, единой автоматизированной системе управления закупками <http://easuz.mosreg.ru/easuz223/> и официальном сайте ОАО «РСП» rsp-podolskrm.ru

Настоящая документация подготовлена в соответствии с Федеральным законом № 223-ФЗ, Положением о закупке, утвержденным в соответствии с Постановлением Правительства Московской области от 19.08.2014 № 666/31 «О мерах по реализации Федерального закона от 18.07.2011 № 223-ФЗ «О закупках товаров, работ, услуг отдельными видами юридических лиц» в Московской области» в редакции на дату размещения извещения о проведении закупки на Официальном сайте, а также иными нормативными правовыми актами, регулирующими отношения, связанные с осуществлением закупок, в целях повышения эффективности, результативности осуществления закупок товаров, работ, услуг.

В части, прямо не урегулированной законодательством Российской Федерации, проведение закупки регулируется настоящей Документацией.

Запрос цен

Под запросом цен понимается способ закупок, при котором информация о потребностях в товарах, работах, услугах для нужд Заказчика сообщается неограниченному кругу лиц путем размещения на Официальном сайте извещения о проведении запроса цен и победителем, в котором Комиссия признает участника закупки, предложившего наиболее низкую цену договора.

Запрос цен не является конкурсом либо аукционом. Таким образом, данный способ закупки не накладывает на Заказчика соответствующего объема гражданско-правовых обязательств по обязательному заключению договора с победителем запроса цен или иным его участником.

Заказчик, официально разместивший на Официальном сайте извещение о проведении запроса цен, вправе отказаться от его проведения. Извещение об отказе от проведения запроса цен размещается не позднее, чем за три дня до даты окончания срока подачи заявок на участие в запросе цен в порядке, установленном для Официального размещения на Официальном сайте извещения о проведении запроса цен.

Требования, предъявляемые к заявке на участие в запросе цен

Заявка на участие в запросе цен должна содержать следующие сведения:

наименование, сведения об организационно-правовой форме, о месте нахождения, почтовый адрес (для юридического лица), фамилия, имя, отчество(при наличии), паспортные данные, сведения о месте жительства (для физического лица), номер контактного телефона, адрес электронной почты участника закупки(при их наличии);

идентификационный номер налогоплательщика;

согласие участника закупки исполнить условия договора, указанные в извещении о проведении запроса цен и информационной карте запроса цен;

цена товара, работы, услуги с указанием сведений о включенных или не включенных в нее расходах (расходы на перевозку, страхование, уплату таможенных пошлин, налогов, сборов и другие обязательные платежи);

копии документов, подтверждающих соответствие участника закупки требованиям, установленным в извещении о проведении запроса цен и информационной карте запроса цен;

документы, подтверждающие внесение денежных средств в качестве обеспечения заявки на участие в запросе цен, в случае, если в извещении о проведении запроса цен содержится указание на требование обеспечения такой заявки (платежное поручение, подтверждающее перечисление денежных средств в качестве обеспечения заявки на участие в запросе цен, или копия такого поручения);

по желанию участника иные сведения.

Порядок подачи заявок на участие в запросе цен

Любой участник закупки, в том числе участник закупки, которому не направлялся запрос цен, вправе подать только одну заявку на участие в запросе цен, внесение изменений в которую не допускается.

Участник закупки, подавший заявку на участие в запросе цен, вправе отозвать заявку в любое время до окончания срока подачи заявок на участие в запросе цен. Порядок и срок отзыва заявок на участие в запросе цен устанавливается в извещении о проведении запроса цен.

Заявка на участие в запросе цен подается участником закупки Заказчику в письменной форме в срок, указанный в извещении о проведении запроса цен.

Заявка на участие в запросе цен, поданная в срок, указанный в извещении о проведении запроса цен, регистрируется Заказчиком в Журнале регистрации заявок на участие в запросе цен. По требованию участника закупки, подавшего заявку на участие в запросе цен, Заказчик выдает расписку в получении заявки на участие в запросе цен с указанием даты и времени ее получения.

Проведение переговоров между Заказчиком или Комиссией и участником закупки в отношении, поданной им заявки на участие в запросе цен не допускается.

Заявки на участие в запросе цен, поданные после дня окончания срока подачи заявок на участие в запросе цен, указанного в извещении о проведении запроса цен, не рассматриваются и в день их поступления возвращаются участникам закупки, подавшим такие заявки.

В случае если после дня окончания срока подачи заявок на участие в запросе цен подана только одна заявка, Заказчик продлевает срок подачи заявок на участие в запросе цен не менее чем на три рабочих дня и в течение не более одного рабочего дня после дня окончания срока подачи заявок на участие в запросе цен, размещает на Официальном сайте извещение о продлении срока подачи таких заявок. При этом заявка, поданная в срок, указанный в извещении о проведении запроса цен, вскрывается и рассматривается одновременно с заявками, поданными в срок, указанный в извещении о продлении срока подачи заявок на участие в запросе цен.

Заявка на участие в запросе цен подается в запечатанном конверте. Вскрытие конверта осуществляется на заседании Комиссии.

Рассмотрение и оценка заявок на участие в запросе цен

Комиссия в срок, не превышающий пяти рабочих дней, следующих за днем окончания срока подачи заявок на участие в запросе цен, рассматривает заявки на соответствие их требованиям, установленным в извещении о проведении запроса цен, и оценивает заявки на участие в запросе цен по критерию цена договора.

Победителем в проведении запроса цен признается участник закупки, подавший заявку на участие в запросе цен, которая отвечает всем требованиям, установленным в извещении о проведении запроса цен и в которой указана наиболее низкая цена товаров, работ, услуг. При предложении наиболее низкой цены товаров, работ, услуг несколькими участниками закупки победителем в проведении запроса цен признается участник закупки, заявка на участие в запросе цен которого поступила ранее заявок на участие в запросе цен других участников закупки.

Комиссия отклоняет заявки на участие в запросе цен, если они не соответствуют требованиям, установленным в извещении о проведении запроса цен, или предложенная в заявках на участие в запросе цен цена товаров, работ, услуг превышает начальную (максимальную) цену договора, указанную в извещении о проведении запроса цен.

Результаты рассмотрения и оценки заявок на участие в запросе цен оформляются протоколом, который подписывается всеми присутствующими на заседании членами Комиссии.

Протокол рассмотрения и оценки заявок на участие в запросе цен в течении трёх рабочих дней, следующих за днём его подписания, размещается Заказчиком на Официальном сайте.

Протокол рассмотрения и оценки заявок на участие в запросе цен составляется в одном экземпляре, который остается у Заказчика. Заказчик в течение трех рабочих дней со дня подписания указанного протокола передает победителю в проведении запроса цен проект договора, который составляется путем включения в него условий исполнения договора, предусмотренных извещением о проведении запроса цен, и цены, предложенной победителем запроса цен в заявке на участие в запросе цен.

В случае если победитель в проведении запроса цен в срок, указанный в извещении о проведении запроса цен, не представил Заказчику подписанный проект договора на условиях, указанных в поданной участником закупки, с которым заключается договор, заявке на участие в запросе цен на участие в запросе цен и в извещении о проведении запроса цен, а также обеспечение исполнения договора в случае, если Заказчиком было установлено требование обеспечения исполнения договора, такой победитель признается уклонившимся от заключения договора.

В случае, если победитель в проведении запроса цен признан уклонившимся от заключения договора, Заказчик вправе обратиться в суд с иском о требовании о понуждении

победителя в проведении запроса цен заключить договор, а также о возмещении убытков, причиненных уклонением от заключения договора, либо заключить договор с участником закупки, предложение о цене договора которого содержит лучшее условие по цене договора, следующее после предложенного победителем в проведении запроса цен условия, если цена договора не превышает начальную (максимальную) цену договора, указанную в извещении о проведении запроса цен. При этом заключение договора для указанных участников закупки является обязательным. В случае уклонения указанных участников закупки от заключения договора Заказчик вправе обратиться в суд с иском о требовании о понуждении таких участников закупки заключить договор, а также о возмещении убытков, причиненных уклонением от заключения договора, осуществить повторный запрос цен.

Договор должен быть заключен Заказчиком не ранее десяти дней со дня размещения на Официальном сайте протокола рассмотрения и оценки заявок на участие в запросе цен и не позднее двадцати дней со дня подписания указанного протокола.

Запрос цен признается несостоявшимся в случае если:

подана только одна заявка на участие в запросе цен и в результате продления срока подачи заявок на участие в запросе цен дополнительно не представлена ни одна заявка на участие в запросе цен;

не подано ни одной заявки на участие в запросе цен;

на основании результатов рассмотрения Комиссией заявок на участие в запросе цен принято решение об отклонении всех заявок на участие в запросе цен или на основании результатов рассмотрения Комиссией заявок на участие в запросе цен участников закупки принято решение о допуске к участию в запросе цен единственного участника закупки, из всех подавших заявки.

Договор заключается на условиях, предусмотренных извещением о проведении запроса цен, по цене, предложенной в заявке на участие в запросе цен победителя в проведении запроса цен или в заявке на участие в запросе цен участника закупки, с которым заключается договор в случае уклонения победителя в проведении запроса цен от заключения договора.

При заключении договора по результатам проведенной закупки по цене, сниженной победителем или участником закупки, с которым заключается договор, на 30 (тридцать) и более процентов от начальной (максимальной) цены закупки, обязательно представление таким победителем или участником закупки, с которым заключается договор, обоснования снижения цены договора. В случае непредставления такого обоснования, победитель или участник закупки, с которым заключается договор, признаются уклонившимся от заключения договора.

В случаях, если запрос цен признается несостоявшимся, Заказчик продлевает срок подачи заявок на участие в запросе цен на четыре рабочих дня и в течение одного рабочего дня после даты окончания срока подачи таких заявок размещает в единой информационной системе извещение о продлении срока подачи таких заявок; отказывается от проведения повторного запроса цен, в случае если утрачена потребность в закупке; объявляет о проведении повторного запроса цен. При этом Заказчик вправе изменить условия запроса цен.

ИНФОРМАЦИОННАЯ КАРТА/ИЗВЕЩЕНИЕ ЗАПРОСА ЦЕН

В Информационной карте запроса цен содержится информация для данной конкретной закупки, которая уточняет, разъясняет и дополняет положения настоящей документации.

При возникновении противоречия между положениями Общей части документации и части «Информационная карта запроса цен», применяются положения части «Информационная карта запроса цен».

№ п/п	Наименование пункта	Текст пояснений
1	Заказчик, юридический адрес, контактное лицо, телефон, факс, адрес электронной почты	<p>Заказчик: Открытое акционерное общество «Ремонтно-строительное предприятие» Юридический адрес: Московская область, Подольский район, п.Кузнечики, ул. Октябрьский мост, 8а Почтовый адрес: 142133, Московская область, Подольский район, п.Кузнечики, ул. Октябрьский мост, 8а Контактное лицо: Веденков Дмитрий Витальевич тел. (4967) 65-82-64 (112 – планово-экономическое отделение), Контактное лицо по техническим вопросам и вопросам поставки товара: Михайлова Ирина Владимировна тел. 8(905)520-20-48, (4967) 65-82-64 (101 – начальник ОДС) факс: (4967) 65-74-00 Адрес электронной почты: oaorsp@mail.ru</p>
2	Предмет договора	Поставка электрического осветительного оборудования
3	Требования, установленные заказчиком, к качеству, техническим характеристикам товара, требования к их безопасности, к функциональным характеристикам товара, к размерам, упаковке, отгрузке товара и иные показатели, связанные с определением соответствия товара потребностям заказчика	<p>Качество и безопасность поставляемого товара должны соответствовать стандартам и нормам безопасности, действующим в Российской Федерации на данный вид продукции.</p> <p>Поставляемый Товар должен быть новым, год выпуска: не ранее 2015г., не бывшим в использовании, выполнен по ГОСТу указанному в техническом задании.</p> <p>Товар по своим техническим, функциональным характеристикам должен соответствовать потребностям заказчика, указанным в Техническом задании (Приложение №1)</p>
4	Требования к содержанию, форме, оформлению и составу заявки на участие в Запросе цен	<p>Заявка на участие в запросе цен должна содержать следующие сведения:</p> <ul style="list-style-type: none"> - наименование, сведения об организационно-правовой форме, о месте нахождения, почтовый адрес (для юридического лица), фамилия, имя, отчество(при наличии), паспортные данные, сведения о месте жительства (для физического лица), номер контактного телефона, адрес электронной почты участника закупки(при их наличии); - идентификационный номер налогоплательщика; - согласие участника закупки исполнить условия договора, указанные в извещении о проведении запроса цен; - цена товара, работы, услуги с указанием сведений о включенных или не включенных в нее расходах (расходы на перевозку, страхование, уплату таможенных пошлин, налогов, сборов и другие обязательные платежи); - копии документов, подтверждающих соответствие участника закупки требованиям, установленным в извещении о проведении запроса цен; - по желанию участника иные сведения. <p>Заявка на участие в запросе цен подается в запечатанном конверте. Вскрытие конверта осуществляется на заседании</p>

		Комиссии.
5	Требования к описанию участниками закупки поставляемого товара, который является предметом закупки, его функциональных характеристик (потребительских свойств), его количественных и качественных характеристик, требования к описанию участниками закупки выполняемой работы, оказываемой услуги, которые являются предметом закупки, их количественных и качественных характеристик;	<p>Описание участниками закупки объекта закупки (предмета запроса цен), в том числе: функциональных, технических и качественных характеристик, эксплуатационных характеристик объекта закупки (при необходимости), размеров, требований к упаковке и отгрузке товара и иных показателей, связанных с определением соответствия товара (работ, услуг) потребностям заказчика, осуществляется в соответствии с требованиями к предмету контракта, указанными в документации.</p> <p>При описании цифровых показателей характеристик товара (работ, услуг), в том числе условий гарантийного обслуживания, не допускается применение понятий «не более», «не менее», за исключением случаев, если заказчиком при описании показателей товара предусмотрены в соответствующем разделе позиции, которые не имеют конкретных значений и указание их допустимо в сопровождении словами «не более», «не менее»</p>
6	Место, условия и сроки (периоды) поставки товара, выполнение работ, оказания услуг	<p>Поставка товара осуществляется на объект, расположенный по адресу: Московская область, г/о Подольск, мкрн. Дубровицкий, п. Кузнечики, Октябрьский мост, 8а.</p> <p>Условия: Поставка осуществляется в соответствии с проектом договора.</p> <p>Срок поставки товара: в течении 5-ти рабочих дней со дня заключения договора.</p>
7	Сведения о начальной (максимальной) цене договора (цене лота), руб.	84 265,00 рублей (Восемьдесят четыре тысячи двести шестьдесят пять рублей 00 коп.).
8	Форма, сроки и порядок оплаты товара, услуг	<p>Оплата осуществляется в безналичной форме</p> <ul style="list-style-type: none"> - авансирование не предусмотрено; - Платеж в размере 100 (Ста) % цены Договора, в течение 20 (Двадцати) банковских дней с момента подписания Покупателем товарной накладной и счета-фактуры.
9	Порядок формирования цены договора (цены лота) (с учетом или без учета расходов на перевозку, страхование, уплату таможенных пошлин, налогов и других обязательных платежей)	В цену договора включены: стоимость товара, расходы на страхование, на уплату таможенных пошлин, налогов, включая НДС, сборов, транспортные расходы, связанные с доставкой товара на объект, погрузочно-разгрузочные работы и другие обязательные платежи
10	Место, дата начала и окончания срока подачи заявок	<p>ОАО «РСП» Московская область, г/о Подольск, мкрн. Дубровицкий, п. Кузнечики, Октябрьский мост, д.8А</p> <p>с 24 февраля 2016 года по 01 марта 2016 года 10:00 (время московское)</p>
11	Требования к участникам размещения заказа	<p>К участникам предъявляются следующие требования:</p> <ul style="list-style-type: none"> - отсутствие в реестрах недобросовестных поставщиков согласно федеральным законам № 94-ФЗ от 21.07.2005г., № 44-ФЗ от 05.04.2013 и № 223-ФЗ от 18.07.2011г.; - соответствие участников закупки требованиям, устанавливаемым в соответствии с законодательством РФ к лицам, осуществляющим поставки товаров, выполнение работ, оказание услуг, являющихся предметом закупки; - не проведение ликвидации участника закупки – юридического лица и отсутствие решения арбитражного суда о признании участника закупки – юридического лица, индивидуального предпринимателя банкротом и об открытии конкурсного

		<p>производства;</p> <ul style="list-style-type: none"> - не приостановление деятельности участника закупки в порядке, предусмотренном КоАП РФ, на день подачи заявки на участие в закупке. <p>Несоответствие Участника закупки и/или заявки Участника закупки требованиям документации о запросе цен является основанием для отклонения заявки Участника закупки. Отклоненные заявки не подлежат оценке и сопоставлению.</p>
12	Документы, представляемые участником в составе заявки на участие для подтверждения их соответствия установленным требованиям	<p>Заявка на участие в запросе цен должна содержать следующие сведения:</p> <ul style="list-style-type: none"> - наименование, сведения об организационно-правовой форме, о месте нахождения, почтовый адрес (для юридического лица), фамилия, имя, отчество(при наличии), паспортные данные, сведения о месте жительства (для физического лица), номер контактного телефона, адрес электронной почты участника закупки(при их наличии); - идентификационный номер налогоплательщика; - согласие участника закупки исполнить условия договора, указанные в извещении о проведении запроса цен; - цена товара, работы, услуги с указанием сведений о включенных или не включенных в нее расходах (расходы на перевозку, страхование, уплату таможенных пошлин, налогов, сборов и другие обязательные платежи); - копии документов, подтверждающих соответствие участника закупки требованиям, установленным в извещении о проведении запроса цен; - по желанию участника иные сведения.
13	Место и дата рассмотрения предложений участников закупки и подведения итогов закупки	<p>г/о Подольск, мкрн. Дубровицкий, п. Кузнечики, Октябрьский мост, д.8А 02 марта 2016 года в 10:00</p>
14	Место и срок размещения протокола подведения итогов Запроса цен	<p>Общероссийский официальный сайт http://zakupki.gov.ru, и официальный сайт ОАО «РСП» rsp-podolsk.ru до 05 марта 2016 года</p>
15	Размер обеспечения заявки	Не предусмотрено
16	Сведения о валюте, используемой для формирования цены договора и расчетов с поставщиками	Рубли РФ
17	Размер обеспечения исполнения договора, срок и порядок его предоставления	Не предусмотрено
18	Сведения о праве заказчика изменить количество товара, объем выполняемых работ	В соответствии с проектом договора
19	Перечень документов, подтверждающих соответствие товара, требованиям, установленным в соответствии с законодательством РФ, в случае, если в соответствии с законодательством РФ установлены требования к таким товарам, работам,	<p>Поставляемый товар должен иметь:</p> <ul style="list-style-type: none"> - сертификат соответствия; - руководство по эксплуатации на русском языке; - гарантийные документы с указанием гарантийных сроков от производителя и поставщика.

	услугам.	
20	Требования к сроку и (или) объему предоставления гарантий качества оказываемых услуг	Товар должен соответствовать законодательству, действующему на территории РФ для данного вида товаров. Сроки предоставления гарантий качества на товар – не менее 24 месяцев со дня ввода в эксплуатацию.
21	Привлечение субподрядчиков (соисполнителей)	Не допускается
22	Срок подписания договора участником, обязанным заключить договор	Договор должен быть заключен Заказчиком не ранее десяти дней со дня размещения на Официальном сайте протокола рассмотрения и оценки заявок на участие в запросе цен и не позднее двадцати дней со дня подписания указанного протокола.
23	Сведения о возможности проведения переторжки и порядок её проведения	Не предусмотрено
24	Возможность отказа заказчика от проведения Запроса цен	Извещение об отказе от проведения запроса цен размещается не позднее, чем за три дня до даты окончания срока подачи заявок на участие в запросе цен в порядке, установленном для Официального размещения на Официальном сайте извещения о проведении запроса цен.
25	Формы, порядок, дата начала и дата окончания срока предоставления участникам закупки разъяснений положений документации о закупке	Разъяснение участникам закупки положений документации не предоставляется
26	Срок, место и порядок предоставления документации о закупке, размер, порядок и сроки внесения платы, взимаемой заказчиком за предоставление документации, если такая плата установлена заказчиком, за исключением случаев предоставления документации в форме электронного документа	Документация о закупке в виде электронного документа доступна для ознакомления на сайте http://zakupki.gov.ru с момента публикации настоящего извещения. Получить документацию о закупке можно в рабочие дни с 8:00 до 12:00 (время московское) по адресу: 142133, Московская область, г/о Подольск, мкрн. Дубровицкий, п. Кузнечики, Октябрьский мост, д.8А. При этом получателю документации о закупке необходимо иметь при себе доверенность от имени участника и документ, удостоверяющий личность.

ТЕХНИЧЕСКОЕ ЗАДАНИЕ

№ п/п	Наименование технических характеристик	Параметры (размеры, вес, мощность и т.д.)	Краткое описание (заполняется при необходимости)	Объект
1	Лампа 250W HQL E40 OSRAM	Технические характеристики HQL 250 Номинальная мощность: 250 Вт. Напряжение на лампе: Требуется пускорегулирующий аппарат Световой поток: 13000 лм. Световая отдача: 52 лм./Вт. Цветовая температура: 3900 К. Тип цоколя: E40 Диаметр D: 90 мм. Длина L макс: 226 мм. Срок службы: 12000 ч.	204шт (17коробок по 12 ламп)	-Уличное освещение
2	ФОТОРЕЛЕ - ЛЮКС	Степень защиты IP54 Напряжение 220 В, 50Гц,2КвТ	20 шт	ОВБ

Раздел: ОБРАЗЦЫ ФОРМ ОСНОВНЫХ ДОКУМЕНТОВ, ВКЛЮЧАЕМЫХ В ЗАЯВКУ НА УЧАСТИЕ В ЗАПРОСЕ ЦЕН

Форма 1.

Фирменный бланк участника

« ___ » _____ 20__ года № _____

ЗАЯВКА НА УЧАСТИЕ В ЗАПРОСЕ ЦЕН (ФОРМА 1)

Изучив извещение о проведении Запроса цен на право заключения договора на поставку товара для нужд Открытого Акционерного Общества «Ремонтно-строительное предприятие», на Общероссийском официальном сайте на сайте <http://zakupki.gov.ru/>, документацию запроса цен и принимая установленные в них требования и условия Запроса цен,

(полное наименование участника с указанием организационно-правовой формы)

зарегистрированное по адресу _____
(юридический адрес участника Запроса цен)

предлагает заключить договор на: _____
(предмет договора)

Срок поставки товара: _____

Настоящим подтверждаем, что против _____
(наименование участника) не проводится процедура ликвидации, не принято арбитражным судом решения о признании _____ (наименование участника) банкротом, деятельность _____ (наименование участника) не приостановлена, а также, что размер задолженности по начисленным налогам, сборам и иным обязательным платежам в бюджеты любого уровня или государственные внебюджетные фонды за прошедший календарный год не превышает ___ % _____ (значение указать цифрами и прописью) балансовой стоимости активов _____ (наименование участника) по данным бухгалтерской отчетности за последний завершенный отчетный период, на имущество не наложен арест по решению суда, административного органа.

В случае признания нас победителем Запроса цен мы берем на себя обязательства подписать со своей стороны договор в соответствии с требованиями документации Запроса цен и условиями нашей заявки в течение 3 (трех) рабочих дней с даты получения от заказчика проекта договора и представить все подписанные экземпляры договора заказчику.

В случае, если нашей заявке будет присвоен второй номер, а победитель Запроса цен будет признан уклонившимся от заключения договора с заказчиком, мы обязуемся подписать данный договор в соответствии с требованиями документации Запроса цен и условиями нашей заявки.

В соответствии с инструкциями, полученными от Вас в документации Запроса цен, информация по сути нашей заявки представлена в следующих документах, которые являются неотъемлемой частью нашей заявки:

№ п/п	Наименование документа [указываются документы, перечисленные в пункте 4 раздела 4 «Информационная карта»]	№ страницы	Число страниц
1.			
2.			
3.			
4.			
5.			
6.			
7.			

(Подпись уполномоченного представителя)

(ФИО и должность подписавшего)

М.П.

ИНСТРУКЦИИ ПО ЗАПОЛНЕНИЮ

1. Данные инструкции не следует воспроизводить в документах, подготовленных участником на участие в Запросе цен.

2. Заявку на участие в Запросе цен следует оформить на официальном бланке участника. Участник присваивает заявке дату и номер в соответствии с принятыми у него правилами документооборота.

3. Участник должен указать свое полное наименование (с указанием организационно-правовой формы) и юридический адрес.

4. Участник должен перечислить и указать объем каждого из прилагаемых к заявке документов, определяющих суть технико-коммерческого предложения участника Запроса цен.

Запрос цен на право заключения договора на _____

АНКЕТА УЧАСТНИКА ЗАПРОСА ЦЕН (Форма 2)

Участник Запроса цен: _____

№	Наименование	Сведения об участнике запроса цен
1.	Фирменное наименование (полное и сокращенное наименования организации либо Ф.И.О. участника – физического лица, в том числе зарегистрированного в качестве индивидуального предпринимателя)	
2.	Организационно - правовая форма	
3.	Свидетельство о внесении в Единый государственный реестр юридических лиц/индивидуальных предпринимателей (дата и номер, кем выдано) либо паспортные данные для участника – физического лица	
4.	ИНН	
5.	Юридический адрес (страна, адрес)	
6.	Почтовый адрес (страна, адрес)	
7.	Фактическое местоположение	
8.	Телефоны (с указанием кода города)	
9.	Факс (с указанием кода города)	
10.	Адрес электронной почты	

(Подпись уполномоченного представителя)

(ФИО и должность подписавшего)

М.П.

ИНСТРУКЦИИ ПО ЗАПОЛНЕНИЮ

1. Данные инструкции не следует воспроизводить в документах, подготовленных участником на участие в запросе цен.
2. Участник приводит номер и дату заявки, приложением к которой является данная анкета участника запроса цен.
3. Участник указывает свое фирменное наименование (в т.ч. организационно-правовую форму).
4. Заполненная участником анкета должна содержать все сведения, указанные в таблице. В случае отсутствия каких-либо данных указать слово «нет».

(ПРОЕКТ) ДОГОВОР N ____

г. Подольск

от «__» _____ 2016 г.

Открытое Акционерное Общество «Ремонтно-строительное предприятие», именуемое в дальнейшем **Заказчик**, в лице генерального директора Белевцева Александра Рудольфовича, действующего на основании Устава, с одной стороны, и _____ именуемое в дальнейшем **Поставщик**, в лице _____, действующего на основании _____, с другой стороны, совместно именуемые в дальнейшем стороны, с соблюдением требований Федерального закона от 18.07.2011г. № 223-ФЗ «О закупках товаров, работ, услуг отдельными видами юридических лиц», на основании результатов размещения заказа путем проведения Запроса цен (протокол № ____ от __ 2016 г.), заключили настоящий договор о нижеследующем

1. ПРЕДМЕТ ДОГОВОРА

1.1. По настоящему договору Поставщик обязуется поставить Заказчику **электрическое осветительное оборудование, (далее - Товар)** в соответствии с техническим заданием (Приложение № 1) и со спецификацией технических характеристик (Приложение № 2) к настоящему договору, в сроки и на условиях поставки, предусмотренные в договоре, а Заказчик обязуется принять поставленный Товар и уплатить за него цену, предусмотренную в пункте 2.1. настоящего договора.

2. ЦЕНА ДОГОВОРА И ПОРЯДОК РАСЧЕТОВ

2.1. Общая сумма (цена) договора составляет _____ (_____) руб., в том числе НДС (18 %) _____ руб.

Цена договора является твердой и может изменяться исключительно в случаях, предусмотренных Федеральным законом «О закупках товаров, работ, услуг отдельными видами юридических лиц» № 223-ФЗ от 18.07.2011 г.

В цену договора включены: стоимость товара, расходы на страхование, на уплату таможенных пошлин, налогов, включая НДС, сборов, транспортные расходы, связанные с доставкой товара на объект и другие обязательные платежи.

2.2. Оплата Товара производится за счет прибыли предприятия, полученной в результате осуществления регулируемой деятельности (услуги по передаче электрической энергии)

2.3. Авансирование не предусмотрено

2.4. Расчет (оплата) 100% стоимости за фактически поставленный Товар производится Заказчиком в течение 20 (Двадцати) банковских дней со дня подписания товарных накладных, при соответствии надлежащему качеству на основании счетов-фактур.

3. ПРАВА И ОБЯЗАННОСТИ СТОРОН

3.1. Поставщик обязан:

3.1.1. Осуществить поставку Заказчику Товара надлежащего качества. Срок поставки товара – в течении 5 рабочих дней со дня заключения договора.

3.1.2. Осуществить поставку Товара автотранспортом и за свой счет по адресу: Московская область, Подольский район, п. Кузнечики, ул. Октябрьский мост, 8а.

3.1.3. Передать Заказчику Товар свободный от любых прав третьих лиц.

3.1.4. Одновременно с передачей Товара предоставить Заказчику сертификат соответствия на товар, руководство по эксплуатации на русском языке, гарантийные

документы с указанием гарантийных сроков от производителя и поставщика, а также документы, подтверждающие проведение испытания оборудования товара.

3.1.5. Осуществлять гарантийное обслуживание Товара: выезд на место нахождения Товара в течение 3 дней с момента получения заявки Заказчика. Расходы на обслуживание Товара в гарантийный срок несет Поставщик в пределах гарантийных обязательств.

3.1.6. Выполнять другие обязанности, предусмотренные действующим гражданским законодательством РФ.

3.2. Заказчик обязан:

3.2.1. Оплатить Товар в порядке и сроки, предусмотренные настоящим договором

3. КАЧЕСТВО ТОВАРА

4.1. Поставляемый Товар должен быть новым, произведенным не ранее 2015 года, не бывшим в эксплуатации.

4.2. Качество и безопасность поставляемого товара должны соответствовать стандартам и нормам безопасности, действующим в Российской Федерации на данный вид продукции.

4.3. В случае поставки Товара ненадлежащего качества Заказчик вправе по своему выбору потребовать:

- соразмерного уменьшения цены;
- безвозмездной замены некачественного Товара в течение 14 календарных дней после извещения Поставщика Заказчиком.

4.4. В случае существенного нарушения требований к качеству Товара (обнаружения неустранимых недостатков; недостатков, которые не могут быть устранены без несоразмерных расходов или затрат времени, или выявляются неоднократно; проявляются вновь после их устранения, и других подобных недостатков) Заказчик вправе по своему выбору:

- отказаться от исполнения договора и потребовать возврата уплаченной цены;
- потребовать замены Товара ненадлежащего качества Товаром, соответствующим договору.

4.5. Поставщик отвечает за недостатки Товара, если не докажет, что недостатки Товара возникли после его передачи Заказчику вследствие нарушения Заказчиком инструкции по эксплуатации и хранению Товара либо действий третьих лиц, либо непреодолимой силы.

4.6. Требования, связанные с недостатками Товара, могут быть предъявлены Заказчиком, если недостатки обнаружены в течение гарантийного срока.

Гарантийный срок на Товар составляет _____ месяцев. Гарантийный срок начинается течь с момента ввода Товара в эксплуатацию.

4.7. Выезд по заявке Заказчика для осуществления гарантийного обслуживания и ремонта в течение 3-х суток с момента поступления заявки.

5. КОЛИЧЕСТВО ТОВАРА

5.1. В случае поставки Товара Заказчику в меньшем количестве (неполной комплектностью), чем предусмотрено в Приложении №1 к настоящему договору Заказчик вправе по своему выбору:

- потребовать поставить недостающее количество Товара;
- отказаться от переданного Товара и от его оплаты и потребовать возврата уплаченной денежной суммы.

5.2. Не заказанный Заказчиком Товар не поставляется и не принимается Заказчиком.

6. УПАКОВКА И МАРКИРОВКА ТОВАРА

6.1. Товар должен быть маркирован и упакован в тару (упаковку), обеспечивающую его сохранность при перевозке и хранении, в соответствии с требованиями действующих нормативных документов в Российской Федерации на данный вид продукции.

6.2. В случае передачи Товара с маркировкой, не соответствующей требованиям действующих нормативных документов, или без нее Заказчик вправе потребовать от Поставщика заменить Товар на маркированный согласно вышеуказанным требованиям.

7. ПЕРЕДАЧА И ПРИЕМКА ТОВАРА

7.1. Поставщик обязан передать Товар Заказчику согласно п.3.1 настоящего договора.

Товар передается полной комплектностью в соответствии с Приложением № 1 к настоящему договору.

7.2. Поставщик считается выполнившим свои обязательства по передаче Товара после подписания уполномоченными представителями сторон товарной накладной и представления документов, предусмотренных п. 3.1.4. настоящего договора.

7.3. Заказчик обязан принять переданный ему Товар, за исключением случаев, когда он вправе потребовать замены или возврата Товара.

7.4. Товар считается переданным Поставщиком и принятым Заказчиком если:

- качество Товара соответствует требованиям, установленным в разделе 4 настоящего договора.

- Товар передан полной комплектностью в соответствии с п.7.1 настоящего раздела.

7.5. Риск случайной гибели на Товар переходят к Заказчику с момента принятия им Товара и подписания уполномоченными представителями сторон товарной накладной. С указанного момента Поставщик считается выполнившим свою обязанность по передаче Товара.

7.6. В остальном стороны при приемке Товара по количеству и качеству руководствуются требованиями Инструкции "О порядке приемки Товара производственно-технического назначения и Товаров народного потребления по количеству", утвержденной постановлением Госарбитража при Совете Министров СССР от 15 июня 1965 г. N П-6, с посл. изм. и доп., и по качеству в соответствии с требованиями Инструкции "О порядке приемки Товара производственно-технического назначения и Товаров народного потребления по качеству", утвержденной постановлением Госарбитража СССР от 25 апреля 1966 г. N П-7, с посл. изм. и доп., с учетом положений, урегулированных настоящим договором.

8. ОТВЕТСТВЕННОСТЬ СТОРОН

8.1. Сторона, не исполнившая или ненадлежащим образом исполнившая обязательства по настоящему договору, обязана возместить другой стороне причиненные таким неисполнением убытки.

8.2. В случае просрочки передачи Поставщиком Товара в срок, предусмотренный пунктом 3.1.1 настоящего договора, Поставщик уплачивает Заказчику пеню в размере 0,1 % от стоимости не переданной партии Товара за каждый день просрочки.

8.3. Уплата неустойки не освобождает Поставщика от обязанности устранения допущенных им нарушений.

8.4. За нарушение Заказчиком обязательств, предусмотренных настоящим договором Поставщик вправе потребовать с Заказчика уплаты неустойки за несвоевременную оплату по вине о Заказчика принятого товара в размере 1/300 (одной трехсотой) действующей на день уплаты пени ставки рефинансирования Центрального банка РФ от суммы просроченной оплаты за каждый день просрочки.

8.5. Во всем остальном, что не предусмотрено договором стороны несут ответственность в соответствии с действующим законодательством РФ.

9. ОБСТОЯТЕЛЬСТВА НЕПРЕОДОЛИМОЙ СИЛЫ

9.1. Стороны освобождаются от ответственности за частичное или полное неисполнение своих обязательств по настоящему договору, если их исполнению препятствует чрезвычайное и непредотвратимое при данных условиях обстоятельство (непреодолимая сила).

9.2. При возникновении обстоятельств непреодолимой силы, препятствующих исполнению обязательств по настоящему договору одной из сторон, она обязана оповестить другую сторону не позднее 10 дней с момента возникновения таких обстоятельств, при этом срок выполнения обязательств по настоящему договору переносится соразмерно времени, в течение которого действовали такие обстоятельства.

10. СРОК ДЕЙСТВИЯ, ПОРЯДОК ИЗМЕНЕНИЯ И РАСТОРЖЕНИЯ ДОГОВОРА

10.1. Настоящий договор считается заключенным после подписания его Сторонами.

10.2. Договор действует до полного исполнения сторонами своих обязательств по настоящему договору или до расторжения настоящего договора.

10.3. Настоящий договор с учетом требований Федерального закона «О закупках товаров, работ, услуг отдельными видами юридических лиц», может быть расторгнут или изменен:

- по соглашению сторон, совершенному в письменной форме, за подписью уполномоченных лиц сторон;
- на основании вынесенного в установленном порядке решения судебного органа.

11. РАЗРЕШЕНИЕ СПОРОВ

11.1. Все споры и разногласия, которые могут возникнуть между сторонами по вопросам, не нашедшим своего разрешения в тексте данного договора, будут разрешаться путем переговоров на основе действующего законодательства.

11.2. При неурегулировании в процессе переговоров спорных вопросов, споры разрешаются в Арбитражном суде Московской области в порядке, установленном действующим законодательством.

12. ДОПОЛНИТЕЛЬНЫЕ УСЛОВИЯ И ЗАКЛЮЧИТЕЛЬНЫЕ ПОЛОЖЕНИЯ

12.1. Все изменения и дополнения к настоящему договору действительны, если они оформлены в виде дополнительного соглашения и подписаны уполномоченными на то представителями сторон.

12.2. Все уведомления и сообщения должны направляться в письменной форме.

12.3. Настоящий договор, совершенный с факсимильным воспроизведением подписей сторон имеет юридическую силу, с обязательным последующим оформлением договора оригиналами подписей сторон и печатей.

12.4. Во всем остальном, что не предусмотрено настоящим договором, стороны руководствуются действующим законодательством.

12.5. Настоящий договор составлен в двух подлинных экземплярах по одному для каждой из сторон.

12.6. Все приложения к настоящему договору являются его неотъемлемой частью.

Приложения к договору:

Приложение № 1 (Техническое задание);

Приложение № 2 (Спецификация технических характеристик).

13. АДРЕСА И БАНКОВСКИЕ РЕКВИЗИТЫ СТОРОН

ЗАКАЗЧИК:
ОАО «РСП»

ПОДРЯДЧИК:

142132, Московская область, г/о Подольск,
мкрн. Дубровицкий, пос. Кузнечики,
Октябрьский мост, 8а
ИНН 5074114756 КПП 507401001
ПАО БАНК «ВОЗРОЖДЕНИЕ» г. Москва
р/с 40702810204000141396
к/с 30101810900000000181
БИК 044525181

14. ПОДПИСИ СТОРОН

ЗАКАЗЧИК:

Генеральный директор ОАО «РСР»

_____ **А.Р.Белевцев**

ПОДРЯДЧИК:

ТЕХНИЧЕСКОЕ ЗАДАНИЕ

№ п/п	Наименование технических характеристик	Параметры (размеры, вес, мощность и т.д.)	Краткое описание (заполняется при необходимости)	Объект
1	Лампа 250W HQL E40 OSRAM	Технические характеристики HQL 250 Номинальная мощность: 250 Вт. Напряжение на лампе: Требуется пускорегулирующий аппарат Световой поток: 13000 лм. Световая отдача: 52 лм./Вт. Цветовая температура: 3900 К. Тип цоколя: E40 Диаметр D: 90 мм. Длина L макс: 226 мм. Срок службы: 12000 ч.	204шт (17коробок по 12 ламп)	-Уличное освещение
2	ФОТОРЕЛЕ - ЛЮКС	Степень защиты IP54 Напряжение 220 В, 50Гц,2КвТ	20 шт	ОВБ

Спецификация технических характеристик

№№ п/п	Наименование товара	Технические характеристики товара	Количество (шт.)	Цена товара за единицу, руб.	Общая цена договора (руб.)
	ИТОГО:			X	

ЗАКАЗЧИК:

Генеральный директор ОАО «РСП»

_____ А.Р.Белевцев

ПОСТАВЩИК:

Извещение о проведении закупки
(в редакции № 1 от 20.02.2016)

Номер извещения: 31603346153

Наименование закупки: Поставка электрического осветительного оборудования

Способ проведения закупки: Запрос цен

Заказчик

Наименование организации: Открытое акционерное общество "Ремонтно-строительное предприятие"

Место нахождения: 142133, Московская, Октябрьский мост, дом 8А

Почтовый адрес: 142133, Московская, Подольский, Октябрьский мост, дом 8А

Контактная информация

Ф.И.О: Веденков Дмитрий

Адрес электронной почты: oaorsp@mail.ru

Телефон: +7 (496) 7658264

Факс: +7 (496) 7657400

Предмет договора

Лот №1

Сведения о позиции плана закупки: План закупки № 2150138236, позиция плана 145

Предмет договора: Поставка электрического осветительного оборудования

Начальная (максимальная) цена договора: 84 265.00 Российский рубль

Информация о товаре, работе, услуге:

№	Классификация по ОКПД2	Классификация по ОКВЭД2	Ед. измерения	Количество (Объем)	Дополнительные сведения
1	27.40 Оборудование электрическое осветительное	27.40 Производство электрических ламп и осветительного оборудования	—	—	

Место поставки товара, выполнения работ, оказания услуг для лота №1

Место поставки (адрес): Московская область, г/о Подольск, мкрн. Дубровицкий, п. Кузнечики, Октябрьский мост, 8а

Информация о документации по закупке

Срок предоставления документации: с 24.02.2016 по 01.03.2016

Место предоставления документации: Московская область, г/о Подольск, мкрн. Дубровицкий, п. Кузнечики, Октябрьский мост, 8а

Порядок предоставления документации: В соответствии с закупочной документацией

Официальный сайт, на котором размещена документация: www.zakupki.gov.ru

Извещение о проведении закупки

Размер, порядок и сроки внесения платы за предоставление документации по закупке

Размер платы: Плата не требуется

Информация о порядке проведения закупки

Дата и время окончания подачи заявок (по
местному времени): 01.03.2016 10:00

Рассмотрение заявок

Дата и время (по местному времени): 02.03.2016 10:00

Место: Московская область, г/о Подольск, мкрн.
Дубровицкий, п. Кузнечики, Октябрьский
мост, 8а

Подведение итогов

Дата и время (по местному времени): 02.03.2016 10:00

Место: Московская область, г/о Подольск, мкрн.
Дубровицкий, п. Кузнечики, Октябрьский
мост, 8а

Открытое Акционерное Общество «Ремонтно-строительное предприятие»

Адрес: 142132, Московская область, г/о Подольск, мкрн. Дубровицкий, п. Кузнечики, Октябрьский мост, 8а
тел.: 8(4967) 65-82-64, 65-82-55, факс 65-74-00, электр. почта: oaorsp@mail.ru
ИНН 5074114756 КПП 507401001 р/с.40702810204000141396 в ПАО БАНК «ВОЗРОЖДЕНИЕ» г. Москва
БИК 044525181 кор./счет 30101810900000000181

ПРОТОКОЛ № 31603346153

РАССМОТРЕНИЯ ЗАЯВОК И ПОДВЕДЕНИЯ ИТОГОВ ЗАПРОСА ЦЕН
№ 31603346153 НА ПРАВО ЗАКЛЮЧЕНИЯ ДОГОВОРА НА ПОСТАВКУ ЭЛЕКТРИЧЕСКОГО ОСВЕТИ-
ТЕЛЬНОГО ОБОРУДОВАНИЯ

г. Подольск

«02» марта 2016 года

**На заседании закупочной комиссии по рассмотрению и оценке заявок на участие
в запросе цен присутствовали:**

Председатель комиссии:	Бабаев С.А.
Члены комиссии:	Козишникова В.А. Назаренко А.Н. Мишкина З.И. Морозов А.Ю.
Секретарь комиссии:	Веденков Д.В.

В состав единой комиссии входит 6 человек. Заседание проводится в присутствии 5-ти членов комиссии. Кворум имеется. Комиссия правомочна.

**Заказчик – Открытое Акционерное Общество «Ремонтно-строительное предпри-
ятие»**

Сведения о заказчике – адрес: 142133, Московская область, г/о Подольск, мкрн. Дуб-
ровицкий, п. Кузнечики, Октябрьский мост, 8а.
тел.: 8(4967) 65-82-64, 65-82-55, факс 65-74-00, электр. почта: oaorsp@mail.ru

Место, дата проведения процедуры – рассмотрение и оценка заявок осуществлялось
по адресу: Московская область, г/о Подольск, мкрн. Дубровицкий, п. Кузнечики, Октябр-
ский мост, 8а.

Адрес размещения заказа: <http://zakupki.gov.ru>

Рассмотрение и оценка заявок начались 02 марта 2016 г. в 10-00 по местному времени.

Предмет запроса цен – Поставка электрического осветительного оборудования

Начальная цена договора – **84 265,00рублей** (Восемьсот четыре тысячи двести ше-
стьдесят пять рублей 00 коп.)

На участие в запросе предложений поступила: 2 (Две) заявки.

Номер заявки	Наименование участника	Предложенная сумма договора	Дата и время поступления заявки
1	ЗАО «Электротехническая компания «ЭМТИКА»	79 597,44	26.02.2016 г. в 13:30
2	ООО «Калейдоскоп»	79 016,00	01.03.2016 г. в 09:30

**По итогам рассмотрения заявок путем голосования принято решение о соответст-
вии предъявляемым требованиям:**

1. ЗАО «Электротехническая компания «ЭМТИКА»

Члены комиссии	Ф.И.О.	«За» принятие решения	«Против» принятия решения
Председатель	Бабаев С.А.	за	

КОМИССИИ			
Члены комиссии:	Назаренко А.Н.	за	
	Козишникова В.А.	за	
	Мишкина З.И.	за	
	Морозов А.Ю.	за	

2. ООО «Калейдоскоп»

Члены комиссии	Ф.И.О.	«За» принятие решения	«Против» принятия решения
Председатель комиссии	Бабаев С.А.	за	
Члены комиссии:	Назаренко А.Н.	за	
	Козишникова В.А.	за	
	Мишкина З.И.	за	
	Морозов А.Ю.	за	

По итогам рассмотрения заявок на участие в запросе цен путем голосования принято решение о признании победителем Общество с ограниченной ответственностью «Калейдоскоп».

Сведения о победителе запроса цен:

Полное фирменное наименование	Общество с ограниченной ответственностью «Калейдоскоп»
Сокращенное наименование	ООО «Калейдоскоп»
Сведения об организационно-правовой форме	Общество с ограниченной ответственностью
Сведения о месте нахождения	443093, г. Самара, ул. Мяги, д. 11, кв. 39
Почтовый адрес	443093, г. Самара, ул. Мяги, д. 11, кв. 39
Номер контактного телефона	7-499-3933101
ИНН	6311162615

Сведения об участнике, предложившем лучшую цену после победителя:

Полное фирменное наименование	Закрытое акционерное общество «Электротехническая компания «ЭМТИКА»
Сокращенное наименование	ЗАО «Электротехническая компания «ЭМТИКА»
Сведения об организационно-правовой форме	Закрытое акционерное общество
Сведения о месте нахождения	142103, МО, г. Подольск, ул. Бронницкая, д. 22
Почтовый адрес	142103, МО, г. Подольск, ул. Бронницкая, д. 22
Номер контактного телефона	7-495-5000510
ИНН	5036033168

Заседание комиссии окончено 02 марта 2016 г. в 10 часов 00 минут по местному времени.

Протокол подписан присутствующими на заседании членами единой комиссии:

Председатель комиссии

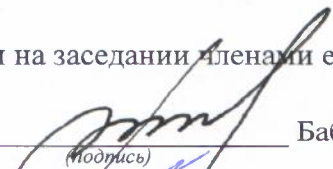
(подпись) Бабаев С.А.

Члены комиссии:

(подпись) Козишникова В.А.

(подпись) Назаренко А.Н.

(подпись) Мишкина З.И.

(подпись) Морозов А.Ю.

Секретарь комиссии:

(подпись) Веденков Д.В.

«УТВЕРЖДАЮ»

Генеральный директор ОАО «РСП»

_____ А.Р.Белевцев

ДОКУМЕНТАЦИЯ ЗАПРОСА ЦЕН

**На право заключения договора на поставку
Силового масляного трансформатора ТМГ21 мощностью 1000кВа (1 шт.)
для Открытого акционерного общества
«Ремонтно-строительное предприятие»**

Подольск, 2016 г.

ПРИГЛАШЕНИЕ К УЧАСТИЮ В ЗАПРОСЕ ЦЕН

Настоящим приглашаются к участию в запросе цен, полная информация о котором указана в Разделе «Информационная карта запроса цен» настоящей документации, любые юридические лица независимо от организационно-правовой формы, формы собственности, места нахождения и места происхождения капитала, или любые физические лица, в том числе индивидуальные предприниматели.

Заинтересованные лица могут получить полный комплект документации запроса цен на Общероссийском официальном сайте <http://zakupki.gov.ru>, единой автоматизированной системе управления закупками <http://easuz.mosreg.ru/easuz223/> и официальном сайте ОАО «РСП» rsp-podolskrm.ru

Настоящая документация подготовлена в соответствии с Федеральным законом № 223-ФЗ, Положением о закупке, утвержденным в соответствии с Постановлением Правительства Московской области от 19.08.2014 № 666/31 «О мерах по реализации Федерального закона от 18.07.2011 № 223-ФЗ «О закупках товаров, работ, услуг отдельными видами юридических лиц» в Московской области» в редакции на дату размещения извещения о проведении закупки на Официальном сайте, а также иными нормативными правовыми актами, регулирующими отношения, связанные с осуществлением закупок, в целях повышения эффективности, результативности осуществления закупок товаров, работ, услуг.

В части, прямо не урегулированной законодательством Российской Федерации, проведение закупки регулируется настоящей Документацией.

Запрос цен

Под запросом цен понимается способ закупок, при котором информация о потребностях в товарах, работах, услугах для нужд Заказчика сообщается неограниченному кругу лиц путем размещения на Официальном сайте извещения о проведении запроса цен и победителем, в котором Комиссия признает участника закупки, предложившего наиболее низкую цену договора.

Запрос цен не является конкурсом либо аукционом. Таким образом, данный способ закупки не накладывает на Заказчика соответствующего объема гражданско-правовых обязательств по обязательному заключению договора с победителем запроса цен или иным его участником.

Заказчик, официально разместивший на Официальном сайте извещение о проведении запроса цен, вправе отказаться от его проведения. Извещение об отказе от проведения запроса цен размещается не позднее, чем за три дня до даты окончания срока подачи заявок на участие в запросе цен в порядке, установленном для Официального размещения на Официальном сайте извещения о проведении запроса цен.

Требования, предъявляемые к заявке на участие в запросе цен

Заявка на участие в запросе цен должна содержать следующие сведения:

наименование, сведения об организационно-правовой форме, о месте нахождения, почтовый адрес (для юридического лица), фамилия, имя, отчество(при наличии), паспортные данные, сведения о месте жительства (для физического лица), номер контактного телефона, адрес электронной почты участника закупки(при их наличии);

идентификационный номер налогоплательщика;

согласие участника закупки исполнить условия договора, указанные в извещении о проведении запроса цен и информационной карте запроса цен;

цена товара, работы, услуги с указанием сведений о включенных или не включенных в нее расходах (расходы на перевозку, страхование, уплату таможенных пошлин, налогов, сборов и другие обязательные платежи);

копии документов, подтверждающих соответствие участника закупки требованиям, установленным в извещении о проведении запроса цен и информационной карте запроса цен;

документы, подтверждающие внесение денежных средств в качестве обеспечения заявки на участие в запросе цен, в случае, если в извещении о проведении запроса цен содержится указание на требование обеспечения такой заявки (платежное поручение, подтверждающее перечисление денежных средств в качестве обеспечения заявки на участие в запросе цен, или копия такого поручения);

по желанию участника иные сведения.

Порядок подачи заявок на участие в запросе цен

Любой участник закупки, в том числе участник закупки, которому не направлялся запрос цен, вправе подать только одну заявку на участие в запросе цен, внесение изменений в которую не допускается.

Участник закупки, подавший заявку на участие в запросе цен, вправе отозвать заявку в любое время до окончания срока подачи заявок на участие в запросе цен. Порядок и срок отзыва заявок на участие в запросе цен устанавливается в извещении о проведении запроса цен.

Заявка на участие в запросе цен подается участником закупки Заказчику в письменной форме в срок, указанный в извещении о проведении запроса цен.

Заявка на участие в запросе цен, поданная в срок, указанный в извещении о проведении запроса цен, регистрируется Заказчиком в Журнале регистрации заявок на участие в запросе цен. По требованию участника закупки, подавшего заявку на участие в запросе цен, Заказчик выдает расписку в получении заявки на участие в запросе цен с указанием даты и времени ее получения.

Проведение переговоров между Заказчиком или Комиссией и участником закупки в отношении, поданной им заявки на участие в запросе цен не допускается.

Заявки на участие в запросе цен, поданные после дня окончания срока подачи заявок на участие в запросе цен, указанного в извещении о проведении запроса цен, не рассматриваются и в день их поступления возвращаются участникам закупки, подавшим такие заявки.

В случае если после дня окончания срока подачи заявок на участие в запросе цен подана только одна заявка, Заказчик продлевает срок подачи заявок на участие в запросе цен не менее чем на три рабочих дня и в течение не более одного рабочего дня после дня окончания срока подачи заявок на участие в запросе цен, размещает на Официальном сайте извещение о продлении срока подачи таких заявок. При этом заявка, поданная в срок, указанный в извещении о проведении запроса цен, вскрывается и рассматривается одновременно с заявками, поданными в срок, указанный в извещении о продлении срока подачи заявок на участие в запросе цен.

Заявка на участие в запросе цен подается в запечатанном конверте. Вскрытие конверта осуществляется на заседании Комиссии.

Рассмотрение и оценка заявок на участие в запросе цен

Комиссия в срок, не превышающий пяти рабочих дней, следующих за днем окончания срока подачи заявок на участие в запросе цен, рассматривает заявки на соответствие их требованиям, установленным в извещении о проведении запроса цен, и оценивает заявки на участие в запросе цен по критерию цена договора.

Победителем в проведении запроса цен признается участник закупки, подавший заявку на участие в запросе цен, которая отвечает всем требованиям, установленным в извещении о проведении запроса цен и в которой указана наиболее низкая цена товаров, работ, услуг. При предложении наиболее низкой цены товаров, работ, услуг несколькими участниками закупки победителем в проведении запроса цен признается участник закупки, заявка на участие в запросе цен которого поступила ранее заявок на участие в запросе цен других участников закупки.

Комиссия отклоняет заявки на участие в запросе цен, если они не соответствуют требованиям, установленным в извещении о проведении запроса цен, или предложенная в заявках на участие в запросе цен цена товаров, работ, услуг превышает начальную (максимальную) цену договора, указанную в извещении о проведении запроса цен.

Результаты рассмотрения и оценки заявок на участие в запросе цен оформляются протоколом, который подписывается всеми присутствующими на заседании членами Комиссии.

Протокол рассмотрения и оценки заявок на участие в запросе цен в течении трёх рабочих дней, следующих за днём его подписания, размещается Заказчиком на Официальном сайте.

Протокол рассмотрения и оценки заявок на участие в запросе цен составляется в одном экземпляре, который остается у Заказчика. Заказчик в течение трех рабочих дней со дня подписания указанного протокола передает победителю в проведении запроса цен проект договора, который составляется путем включения в него условий исполнения договора, предусмотренных извещением о проведении запроса цен, и цены, предложенной победителем запроса цен в заявке на участие в запросе цен.

В случае если победитель в проведении запроса цен в срок, указанный в извещении о проведении запроса цен, не представил Заказчику подписанный проект договора на условиях, указанных в поданной участником закупки, с которым заключается договор, заявке на участие в запросе цен на участие в запросе цен и в извещении о проведении запроса цен, а также обеспечение исполнения договора в случае, если Заказчиком было установлено требование обеспечения исполнения договора, такой победитель признается уклонившимся от заключения договора.

В случае, если победитель в проведении запроса цен признан уклонившимся от заключения договора, Заказчик вправе обратиться в суд с иском о требовании о понуждении

победителя в проведении запроса цен заключить договор, а также о возмещении убытков, причиненных уклонением от заключения договора, либо заключить договор с участником закупки, предложение о цене договора которого содержит лучшее условие по цене договора, следующее после предложенного победителем в проведении запроса цен условия, если цена договора не превышает начальную (максимальную) цену договора, указанную в извещении о проведении запроса цен. При этом заключение договора для указанных участников закупки является обязательным. В случае уклонения указанных участников закупки от заключения договора Заказчик вправе обратиться в суд с иском о требовании о понуждении таких участников закупки заключить договор, а также о возмещении убытков, причиненных уклонением от заключения договора, осуществить повторный запрос цен.

Договор должен быть заключен Заказчиком не ранее десяти дней со дня размещения на Официальном сайте протокола рассмотрения и оценки заявок на участие в запросе цен и не позднее двадцати дней со дня подписания указанного протокола.

Запрос цен признается несостоявшимся в случае если:

подана только одна заявка на участие в запросе цен и в результате продления срока подачи заявок на участие в запросе цен дополнительно не представлена ни одна заявка на участие в запросе цен;

не подано ни одной заявки на участие в запросе цен;

на основании результатов рассмотрения Комиссией заявок на участие в запросе цен принято решение об отклонении всех заявок на участие в запросе цен или на основании результатов рассмотрения Комиссией заявок на участие в запросе цен участников закупки принято решение о допуске к участию в запросе цен единственного участника закупки, из всех подавших заявки.

Договор заключается на условиях, предусмотренных извещением о проведении запроса цен, по цене, предложенной в заявке на участие в запросе цен победителя в проведении запроса цен или в заявке на участие в запросе цен участника закупки, с которым заключается договор в случае уклонения победителя в проведении запроса цен от заключения договора.

При заключении договора по результатам проведенной закупки по цене, сниженной победителем или участником закупки, с которым заключается договор, на 30 (тридцать) и более процентов от начальной (максимальной) цены закупки, обязательно представление таким победителем или участником закупки, с которым заключается договор, обоснования снижения цены договора. В случае непредставления такого обоснования, победитель или участник закупки, с которым заключается договор, признаются уклонившимся от заключения договора.

В случаях, если запрос цен признается несостоявшимся, Заказчик продлевает срок подачи заявок на участие в запросе цен на четыре рабочих дня и в течение одного рабочего дня после даты окончания срока подачи таких заявок размещает в единой информационной системе извещение о продлении срока подачи таких заявок; отказывается от проведения повторного запроса цен, в случае если утрачена потребность в закупке; объявляет о проведении повторного запроса цен. При этом Заказчик вправе изменить условия запроса цен.

ИНФОРМАЦИОННАЯ КАРТА ЗАПРОСА ЦЕН/ИЗВЕЩЕНИЕ

В Информационной карте запроса цен содержится информация для данной конкретной закупки, которая уточняет, разъясняет и дополняет положения настоящей документации.

При возникновении противоречия между положениями Общей части документации и части «Информационная карта запроса цен», применяются положения части «Информационная карта запроса цен».

№ п/п	Наименование пункта	Текст пояснений
1	Способ закупки	Запрос цен
2	Заказчик, юридический адрес, контактное лицо, телефон, факс, адрес электронной почты	Заказчик: Открытое акционерное общество «Ремонтно-строительное предприятие» Юридический адрес: Московская область, Подольский район, п.Кузнечики, ул. Октябрьский мост, 8а Почтовый адрес: 142133, Московская область, Подольский район, п.Кузнечики, ул. Октябрьский мост, 8а Контактное лицо: Веденков Дмитрий Витальевич тел. (4967) 65-82-64 (112 – планово-экономическое отделение), Контактное лицо по техническим вопросам и вопросам поставки товара: Сукочев Андрей Анатольевич тел. (4967) 65-82-64 (114 – заместитель главного инженера) факс: (4967) 65-74-00 Адрес электронной почты: oaorsp@mail.ru
3	Предмет договора с указанием количества поставляемого товара, объема выполняемых работ, оказываемых услуг.	Поставка силового масляного трансформатора ТМГ21 мощностью 1000кВа (1 шт.)
4	Требования, установленные заказчиком, к качеству, техническим характеристикам товара, требования к их безопасности, к функциональным характеристикам товара, к размерам, упаковке, отгрузке товара и иные показатели, связанные с определением соответствия товара потребностям заказчика	Качество и безопасность поставляемого товара должны соответствовать стандартам и нормам безопасности, действующим в Российской Федерации на данный вид продукции. Поставляемый Товар должен быть новым, год выпуска: не ранее 2015 г., не бывшим в использовании. Товар по своим техническим, функциональным характеристикам должен соответствовать потребностям заказчика, указанным в Опросном листе (Приложение №1)
5	Требования к содержанию, форме, оформлению и составу заявки на участие в Запросе цен	Заявка на участие в запросе цен должна содержать следующие сведения: - наименование, сведения об организационно-правовой форме, о месте нахождения, почтовый адрес (для юридического лица), фамилия, имя, отчество(при наличии), паспортные данные, сведения о месте жительства (для физического лица), номер контактного телефона, адрес электронной почты участника закупки(при их наличии); - идентификационный номер налогоплательщика; - согласие участника закупки исполнить условия договора, указанные в извещении о проведении запроса цен; - цена товара, работы, услуги с указанием сведений о включенных или не включенных в нее расходах (расходы на перевозку, страхование, уплату таможенных пошлин, налогов, сборов и другие обязательные платежи); - копии документов, подтверждающих соответствие

		<p>участника закупки требованиям, установленным в извещении о проведении запроса цен;</p> <p>- по желанию участника иные сведения.</p> <p>Заявка на участие в запросе цен подается в запечатанном конверте. Вскрытие конверта осуществляется на заседании Комиссии.</p>
6	<p>Требования к описанию участниками закупки поставляемого товара, который является предметом закупки, его функциональных характеристик (потребительских свойств), его количественных и качественных характеристик, требования к описанию участниками закупки выполняемой работы, оказываемой услуги, которые являются предметом закупки, их количественных и качественных характеристик;</p>	<p>Описание участниками закупки объекта закупки (предмета запроса цен), в том числе: функциональных, технических и качественных характеристик, эксплуатационных характеристик объекта закупки (при необходимости), размеров, требований к упаковке и отгрузке товара и иных показателей, связанных с определением соответствия товара (работ, услуг) потребностям заказчика, осуществляется в соответствии с требованиями к предмету контракта, указанными в документации.</p> <p>При описании цифровых показателей характеристик товара (работ, услуг), в том числе условий гарантийного обслуживания, не допускается применение понятий «не более», «не менее», за исключением случаев, если заказчиком при описании показателей товара предусмотрены в соответствующем разделе позиции, которые не имеют конкретных значений и указание их допустимо в сопровождении словами «не более», «не менее»</p>
7	<p>Место, условия и сроки (периоды) поставки товара, выполнение работ, оказания услуг</p>	<p>Поставка товара осуществляется на объект, расположенный по адресу: Московская область, г/о Подольск, мкрн. Дубровицкий, п. Кузнечики, Октябрьский мост, 8а.</p> <p>Условия: Поставка осуществляется в соответствии с проектом договора.</p> <p>Срок поставки товара: в течение 5-ти рабочих дней со дня заключения договора.</p>
8	<p>Сведения о начальной (максимальной) цене договора (цене лота), руб.</p>	<p>507 633,00. (Пятьсот семь тысяч шестьсот тридцать три) рубля 00 копеек.</p>
9	<p>Форма, сроки и порядок оплаты товара, услуг</p>	<p>Оплата осуществляется в безналичной форме</p> <ul style="list-style-type: none"> - авансирование не предусмотрено; - Платеж в размере 100 (Ста) % цены Договора, в течение 20 (Двадцати) банковских дней с момента подписания Покупателем товарной накладной и счета-фактуры.
10	<p>Порядок формирования цены договора (цены лота) (с учетом или без учета расходов на перевозку, страхование, уплату таможенных пошлин, налогов и других обязательных платежей)</p>	<p>В цену договора включены: стоимость товара, расходы на страхование, на уплату таможенных пошлин, налогов, включая НДС, сборов, транспортные расходы, связанные с доставкой товара на объект, погрузочно-разгрузочные работы и другие обязательные платежи</p>
11	<p>Место, дата начала и окончания срока подачи заявок</p>	<p>ОАО «РСР» Московская область, г/о Подольск, мкрн. Дубровицкий, п. Кузнечики, Октябрьский мост, д.8А с 02 марта 2016 года по 10 марта 2016 года 10:00 (время московское)</p>
12	<p>Требования к участникам размещения заказа</p>	<p>К участникам предъявляются следующие требования:</p> <ul style="list-style-type: none"> - отсутствие в реестрах недобросовестных поставщиков согласно федеральным законам № 94-ФЗ от 21.07.2005г., № 44-ФЗ от 05.04.2013 и № 223-ФЗ от 18.07.2011г.; - соответствие участников закупки требованиям, устанавливаемым в соответствии с законодательством РФ к лицам, осуществляющим

		<p>поставки товаров, выполнение работ, оказание услуг, являющихся предметом закупки;</p> <ul style="list-style-type: none"> - не проведение ликвидации участника закупки – юридического лица и отсутствие решения арбитражного суда о признании участника закупки – юридического лица, индивидуального предпринимателя банкротом и об открытии конкурсного производства; - не приостановление деятельности участника закупки в порядке, предусмотренном КоАП РФ, на день подачи заявки на участие в закупке. <p>Несоответствие Участника закупки и/или заявки Участника закупки требованиям документации о запросе цен является основанием для отклонения заявки Участника закупки. Отклоненные заявки не подлежат оценке и сопоставлению.</p>
13	Документы, представляемые участником в составе заявки на участие для подтверждения их соответствия установленным требованиям	<p>Заявка на участие в запросе цен должна содержать следующие сведения:</p> <ul style="list-style-type: none"> - наименование, сведения об организационно-правовой форме, о месте нахождения, почтовый адрес (для юридического лица), фамилия, имя, отчество(при наличии), паспортные данные, сведения о месте жительства (для физического лица), номер контактного телефона, адрес электронной почты участника закупки(при их наличии); - идентификационный номер налогоплательщика; - согласие участника закупки исполнить условия договора, указанные в извещении о проведении запроса цен; - цена товара, работы, услуги с указанием сведений о включенных или не включенных в нее расходах (расходы на перевозку, страхование, уплату таможенных пошлин, налогов, сборов и другие обязательные платежи); - копии документов, подтверждающих соответствие участника закупки требованиям, установленным в извещении о проведении запроса цен; - по желанию участника иные сведения.
14	Место и дата рассмотрения предложений участников закупки и подведения итогов закупки	<p>г/о Подольск, мкрн. Дубровицкий, п. Кузнечики, Октябрьский мост, д.8А 11 марта 2016 года в 10:00</p>
15	Место и срок размещения протокола подведения итогов Запроса цен	<p>Общероссийский официальный сайт http://zakupki.gov.ru, и официальный сайт ОАО «РСП» rsp-podolsk.ru до 15 марта 2016 года</p>
16	Размер обеспечения заявки	Не предусмотрено
17	Сведения о валюте, используемой для формирования цены договора и расчетов с поставщиками	Рубли РФ
18	Размер обеспечения исполнения договора, срок и порядок его предоставления	Не предусмотрено
19	Сведения о праве заказчика изменить количество товара, объем выполняемых работ	В соответствии с проектом договора
20	Перечень документов, подтверждающих соответствие товара, требованиям, установленным в	<p>Поставляемый товар должен иметь:</p> <ul style="list-style-type: none"> - сертификат соответствия; - руководство по эксплуатации на русском языке; - гарантийные документы с указанием гарантийных сроков от производителя и поставщика.

	соответствии с законодательством РФ, в случае, если в соответствии с законодательством РФ установлены требования к таким товарам, работам, услугам.	
21	Требования к сроку и (или) объему предоставления гарантий качества оказываемых услуг	Товар должен соответствовать законодательству, действующему на территории РФ для данного вида товаров. Сроки предоставления гарантий качества на товар – не менее 24 месяцев со дня ввода в эксплуатацию.
22	Привлечение субподрядчиков (соисполнителей)	Не допускается
23	Срок подписания договора участником, обязанным заключить договор	Договор должен быть заключен Заказчиком не ранее десяти дней со дня размещения на Официальном сайте протокола рассмотрения и оценки заявок на участие в запросе цен и не позднее двадцати дней со дня подписания указанного протокола.
24	Сведения о возможности проведения переторжки и порядок её проведения	Не предусмотрено
25	Возможность отказа заказчика от проведения Запроса цен	Извещение об отказе от проведения запроса цен размещается не позднее, чем за три дня до даты окончания срока подачи заявок на участие в запросе цен в порядке, установленном для Официального размещения на Официальном сайте извещения о проведении запроса цен.
26	Формы, порядок, дата начала и дата окончания срока предоставления участникам закупки разъяснений положений документации о закупке	Разъяснение участникам закупки положений документации не предоставляется
27	Срок, место и порядок предоставления документации о закупке, размер, порядок и сроки внесения платы, взимаемой заказчиком за предоставление документации, если такая плата установлена заказчиком, за исключением случаев предоставления документации в форме электронного документа	Документация о закупке в виде электронного документа доступна для ознакомления на сайте http://zakupki.gov.ru с момента публикации настоящего извещения. Получить документацию о закупке можно в рабочие дни с 8:00 до 12:00 (время московское) по адресу: 142133, Московская область, г/о Подольск, мкрн. Дубровицкий, п. Кузнечики, Октябрьский мост, д.8А. При этом получателю документации о закупке необходимо иметь при себе доверенность от имени участника и документ, удостоверяющий личность.

Приложение № 1
к информационной карте запроса цен

ОПРОСНЫЙ ЛИСТ

Опросный лист находится в отдельно прикрепленном файле к документации запроса цен.

Раздел: ОБРАЗЦЫ ФОРМ ОСНОВНЫХ ДОКУМЕНТОВ, ВКЛЮЧАЕМЫХ В ЗАЯВКУ НА УЧАСТИЕ В ЗАПРОСЕ ЦЕН

Форма 1.

Фирменный бланк участника

« ___ » _____ 20__ года № _____

ЗАЯВКА НА УЧАСТИЕ В ЗАПРОСЕ ЦЕН (ФОРМА 1)

Изучив извещение о проведении Запроса цен на право заключения договора на поставку товара для нужд Открытого Акционерного Общества «Ремонтно-строительное предприятие», на Общероссийском официальном сайте на сайте <http://zakupki.gov.ru/>, документацию запроса цен и принимая установленные в них требования и условия Запроса цен,

(полное наименование участника с указанием организационно-правовой формы)

зарегистрированное по адресу _____
(юридический адрес участника Запроса цен)

предлагает заключить договор на: _____
(предмет договора)

Срок поставки товара: _____

Настоящим подтверждаем, что _____ (наименование участника) отсутствует в реестрах недобросовестных поставщиков согласно федеральным законам № 94-ФЗ от 21.07.2005г., № 44-ФЗ от 05.04.2013 и № 223-ФЗ от 18.07.2011г.; соответствует требованиям, устанавливаемым в соответствии с законодательством РФ к лицам, осуществляющим поставки товаров, выполнение работ, оказание услуг, являющихся предметом закупки; в отношении _____ (наименование участника) не проводится ликвидация и отсутствует решение арбитражного суда о признании _____ (наименование участника) банкротом и об открытии конкурсного производства; не приостановлена деятельность в порядке, предусмотренном КоАП РФ, на день подачи заявки на участие в закупке.

В случае признания нас победителем Запроса цен мы берем на себя обязательства подписать со своей стороны договор в соответствии с требованиями документации Запроса цен и условиями нашей заявки в течение 3 (трех) рабочих дней с даты получения от заказчика проекта договора и представить все подписанные экземпляры договора заказчику.

В случае, если нашей заявке будет присвоен второй номер, а победитель Запроса цен будет признан уклонившимся от заключения договора с заказчиком, мы обязуемся подписать данный договор в соответствии с требованиями документации Запроса цен и условиями нашей заявки.

В соответствии с инструкциями, полученными от Вас в документации Запроса цен, информация по сути нашей заявки представлена в следующих документах, которые являются неотъемлемой частью нашей заявки:

№ п/п	Наименование документа <i>[указываются документы, перечисленные в пункте 4 раздела 4 «Информационная карта»]</i>	№ страницы	Число страниц
1.			
2.			
3.			
4.			
5.			
6.			
7.			

(Подпись уполномоченного представителя)

(ФИО и должность подписавшего)

М.П.

ИНСТРУКЦИИ ПО ЗАПОЛНЕНИЮ

1. Данные инструкции не следует воспроизводить в документах, подготовленных участником на участие в Запросе цен.

2. Заявку на участие в Запросе цен следует оформить на официальном бланке участника. Участник присваивает заявке дату и номер в соответствии с принятыми у него правилами документооборота.

3. Участник должен указать свое полное наименование (с указанием организационно-правовой формы) и юридический адрес.

4. Участник должен перечислить и указать объем каждого из прилагаемых к заявке документов, определяющих суть технико-коммерческого предложения участника Запроса цен.

Запрос цен на право заключения договора на _____

АНКЕТА УЧАСТНИКА ЗАПРОСА ЦЕН (Форма 2)

Участник Запроса цен: _____

№	Наименование	Сведения об участнике запроса цен
1.	Фирменное наименование (полное и сокращенное наименования организации либо Ф.И.О. участника – физического лица, в том числе зарегистрированного в качестве индивидуального предпринимателя)	
2.	Организационно - правовая форма	
3.	Свидетельство о внесении в Единый государственный реестр юридических лиц/индивидуальных предпринимателей (дата и номер, кем выдано) либо паспортные данные для участника – физического лица	
4.	ИНН	
5.	Юридический адрес (страна, адрес)	
6.	Почтовый адрес (страна, адрес)	
7.	Фактическое местоположение	
8.	Телефоны (с указанием кода города)	
9.	Факс (с указанием кода города)	
10.	Адрес электронной почты	

(Подпись уполномоченного представителя)

(ФИО и должность подписавшего)

М.П.

ИНСТРУКЦИИ ПО ЗАПОЛНЕНИЮ

1. Данные инструкции не следует воспроизводить в документах, подготовленных участником на участие в запросе цен.
2. Участник приводит номер и дату заявки, приложением к которой является данная анкета участника запроса цен.
3. Участник указывает свое фирменное наименование (в т.ч. организационно-правовую форму).
4. Заполненная участником анкета должна содержать все сведения, указанные в таблице. В случае отсутствия каких-либо данных указать слово «нет».

Открытое Акционерное Общество «Ремонтно-строительное предприятие», именуемое в дальнейшем **Заказчик**, в лице генерального директора Белевцева Александра Рудольфовича, действующего на основании Устава, с одной стороны, и _____ именуемое в дальнейшем **Поставщик**, в лице _____, действующего на основании _____, с другой стороны, совместно именуемые в дальнейшем стороны, с соблюдением требований Федерального закона от 18.07.2011г. № 223-ФЗ «О закупках товаров, работ, услуг отдельными видами юридических лиц», на основании результатов размещения заказа путем проведения Запроса цен (протокол № ____ от __ 2016 г.), заключили настоящий договор о нижеследующем

1. ПРЕДМЕТ ДОГОВОРА

1.1. По настоящему договору Поставщик обязуется поставить Заказчику **силовой масляный трансформатор ТМГ21 мощностью 1000кВа**, (далее - **Товар**) в соответствии с опросным листом (Приложение № 1) и со спецификацией технических характеристик (Приложение № 2) к настоящему договору, в сроки и на условиях поставки, предусмотренные в договоре, а Заказчик обязуется принять поставленный Товар и уплатить за него цену, предусмотренную в пункте 2.1. настоящего договора.

2. ЦЕНА ДОГОВОРА И ПОРЯДОК РАСЧЕТОВ

2.1. Общая сумма (цена) договора составляет _____ (_____) руб., в том числе НДС (18 %) _____ руб.

Цена договора является твердой и может изменяться исключительно в случаях, предусмотренных Федеральным законом «О закупках товаров, работ, услуг отдельными видами юридических лиц» № 223-ФЗ от 18.07.2011 г.

В цену договора включены: стоимость товара, расходы на страхование, на уплату таможенных пошлин, налогов, включая НДС, сборов, транспортные расходы, связанные с доставкой товара на объект, погрузочно-разгрузочные работы и другие обязательные платежи.

2.2. Оплата Товара производится за счет прибыли предприятия, полученной в результате осуществления регулируемой деятельности (услуги по передаче электрической энергии)

2.3. Авансирование не предусмотрено

2.4. Расчет (оплата) 100% стоимости за фактически поставленный Товар производится Заказчиком в течение 20 (Двадцати) банковских дней со дня подписания товарных накладных, при соответствии надлежащему качеству на основании счетов-фактур.

3. ПРАВА И ОБЯЗАННОСТИ СТОРОН

3.1. Поставщик обязан:

3.1.1. Осуществить поставку Заказчику Товара надлежащего качества. Срок поставки товара – в течение 5-ти рабочих дней со дня заключения договора.

3.1.2. Осуществить поставку Товара автотранспортом и за свой счет по адресу: Московская область, Подольский район, п. Кузнечики, ул. Октябрьский мост, 8а.

3.1.3. Передать Заказчику Товар свободный от любых прав третьих лиц.

3.1.4. Одновременно с передачей Товара предоставить Заказчику сертификат соответствия на товар, руководство по эксплуатации на русском языке, гарантийные

документы с указанием гарантийных сроков от производителя и поставщика, а также документы, подтверждающие проведение испытания оборудования товара.

3.1.5. Осуществлять гарантийное обслуживание Товара: выезд на место нахождения Товара в течение 3 дней с момента получения заявки Заказчика. Расходы на обслуживание Товара в гарантийный срок несет Поставщик в пределах гарантийных обязательств.

3.1.6. Выполнять другие обязанности, предусмотренные действующим гражданским законодательством РФ.

3.2. Заказчик обязан:

3.2.1. Оплатить Товар в порядке и сроки, предусмотренные настоящим договором

4. КАЧЕСТВО ТОВАРА

4.1. Поставляемый Товар должен быть новым, произведенным не ранее 2015 года, не бывшим в эксплуатации.

4.2. Качество и безопасность поставляемого товара должны соответствовать стандартам и нормам безопасности, действующим в Российской Федерации на данный вид продукции.

4.3. В случае поставки Товара ненадлежащего качества Заказчик вправе по своему выбору потребовать:

- соразмерного уменьшения цены;
- безвозмездной замены некачественного Товара в течение 14 календарных дней после извещения Поставщика Заказчиком.

4.4. В случае существенного нарушения требований к качеству Товара (обнаружения неустранимых недостатков; недостатков, которые не могут быть устранены без несоразмерных расходов или затрат времени, или выявляются неоднократно; проявляются вновь после их устранения, и других подобных недостатков) Заказчик вправе по своему выбору:

- отказаться от исполнения договора и потребовать возврата уплаченной цены;
- потребовать замены Товара ненадлежащего качества Товаром, соответствующим договору.

4.5. Поставщик отвечает за недостатки Товара, если не докажет, что недостатки Товара возникли после его передачи Заказчику вследствие нарушения Заказчиком инструкции по эксплуатации и хранению Товара либо действий третьих лиц, либо непреодолимой силы.

4.6. Требования, связанные с недостатками Товара, могут быть предъявлены Заказчиком, если недостатки обнаружены в течение гарантийного срока.

Гарантийный срок на Товар составляет _____ месяцев. Гарантийный срок начинается течь с момента ввода Товара в эксплуатацию.

4.7. Выезд по заявке Заказчика для осуществления гарантийного обслуживания и ремонта в течение 3-х суток с момента поступления заявки.

5. КОЛИЧЕСТВО ТОВАРА

5.1. В случае поставки Товара Заказчику в меньшем количестве (неполной комплектностью), чем предусмотрено в Приложении №1 к настоящему договору Заказчик вправе по своему выбору:

- потребовать поставить недостающее количество Товара;
- отказаться от переданного Товара и от его оплаты и потребовать возврата уплаченной денежной суммы.

5.2. Не заказанный Заказчиком Товар не поставляется и не принимается Заказчиком.

6. УПАКОВКА И МАРКИРОВКА ТОВАРА

6.1. Товар должен быть маркирован и упакован в тару (упаковку), обеспечивающую его сохранность при перевозке и хранении, в соответствии с требованиями действующих нормативных документов в Российской Федерации на данный вид продукции.

6.2. В случае передачи Товара с маркировкой, не соответствующей требованиям действующих нормативных документов, или без нее Заказчик вправе потребовать от Поставщика заменить Товар на маркированный согласно вышеуказанным требованиям.

7. ПЕРЕДАЧА И ПРИЕМКА ТОВАРА

7.1. Поставщик обязан передать Товар Заказчику согласно п.3.1 настоящего договора.

Товар передается полной комплектностью в соответствии с Приложением № 1 к настоящему договору.

7.2. Поставщик считается выполнившим свои обязательства по передаче Товара после подписания уполномоченными представителями сторон товарной накладной и представления документов, предусмотренных п. 3.1.4. настоящего договора.

7.3. Заказчик обязан принять переданный ему Товар, за исключением случаев, когда он вправе потребовать замены или возврата Товара.

7.4. Товар считается переданным Поставщиком и принятым Заказчиком если:

- качество Товара соответствует требованиям, установленным в разделе 4 настоящего договора.

- Товар передан полной комплектностью в соответствии с п.7.1 настоящего раздела.

7.5. Риск случайной гибели на Товар переходят к Заказчику с момента принятия им Товара и подписания уполномоченными представителями сторон товарной накладной. С указанного момента Поставщик считается выполнившим свою обязанность по передаче Товара.

7.6. В остальном стороны при приемке Товара по количеству и качеству руководствуются требованиями Инструкции "О порядке приемки Товара производственно-технического назначения и Товаров народного потребления по количеству", утвержденной постановлением Госарбитража при Совете Министров СССР от 15 июня 1965 г. N П-6, с посл. изм. и доп., и по качеству в соответствии с требованиями Инструкции "О порядке приемки Товара производственно-технического назначения и Товаров народного потребления по качеству", утвержденной постановлением Госарбитража СССР от 25 апреля 1966 г. N П-7, с посл. изм. и доп., с учетом положений, урегулированных настоящим договором.

8. ОТВЕТСТВЕННОСТЬ СТОРОН

8.1. Сторона, не исполнившая или ненадлежащим образом исполнившая обязательства по настоящему договору, обязана возместить другой стороне причиненные таким неисполнением убытки.

8.2. В случае просрочки передачи Поставщиком Товара в срок, предусмотренный пунктом 3.1.1 настоящего договора, Поставщик уплачивает Заказчику пеню в размере 0,1 % от стоимости не переданной партии Товара за каждый день просрочки.

8.3. Уплата неустойки не освобождает Поставщика от обязанности устранения допущенных им нарушений.

8.4. За нарушение Заказчиком обязательств, предусмотренных настоящим договором Поставщик вправе потребовать с Заказчика уплаты неустойки за несвоевременную оплату по вине о Заказчика принятого товара в размере 1/300 (одной трехсотой) действующей на день уплаты пени ставки рефинансирования Центрального банка РФ от суммы просроченной оплаты за каждый день просрочки.

8.5. Во всем остальном, что не предусмотрено договором стороны несут ответственность в соответствии с действующим законодательством РФ.

9. ОБСТОЯТЕЛЬСТВА НЕПРЕОДОЛИМОЙ СИЛЫ

9.1. Стороны освобождаются от ответственности за частичное или полное неисполнение своих обязательств по настоящему договору, если их исполнению препятствует чрезвычайное и непредотвратимое при данных условиях обстоятельство (непреодолимая сила).

9.2. При возникновении обстоятельств непреодолимой силы, препятствующих исполнению обязательств по настоящему договору одной из сторон, она обязана оповестить другую сторону не позднее 10 дней с момента возникновения таких обстоятельств, при этом срок выполнения обязательств по настоящему договору переносится соразмерно времени, в течение которого действовали такие обстоятельства.

10. СРОК ДЕЙСТВИЯ, ПОРЯДОК ИЗМЕНЕНИЯ И РАСТОРЖЕНИЯ ДОГОВОРА

10.1. Настоящий договор считается заключенным после подписания его Сторонами.

10.2. Договор действует до полного исполнения сторонами своих обязательств по настоящему договору или до расторжения настоящего договора.

10.3. Настоящий договор с учетом требований Федерального закона «О закупках товаров, работ, услуг отдельными видами юридических лиц», может быть расторгнут или изменен:

- по соглашению сторон, совершенному в письменной форме, за подписью уполномоченных лиц сторон;
- на основании вынесенного в установленном порядке решения судебного органа.

11. РАЗРЕШЕНИЕ СПОРОВ

11.1. Все споры и разногласия, которые могут возникнуть между сторонами по вопросам, не нашедшим своего разрешения в тексте данного договора, будут разрешаться путем переговоров на основе действующего законодательства.

11.2. При неурегулировании в процессе переговоров спорных вопросов, споры разрешаются в Арбитражном суде Московской области в порядке, установленном действующим законодательством.

12. ДОПОЛНИТЕЛЬНЫЕ УСЛОВИЯ И ЗАКЛЮЧИТЕЛЬНЫЕ ПОЛОЖЕНИЯ

12.1. Все изменения и дополнения к настоящему договору действительны, если они оформлены в виде дополнительного соглашения и подписаны уполномоченными на то представителями сторон.

12.2. Все уведомления и сообщения должны направляться в письменной форме.

12.3. Настоящий договор, совершенный с факсимильным воспроизведением подписей сторон имеет юридическую силу, с обязательным последующим оформлением договора оригиналами подписей сторон и печатей.

12.4. Во всем остальном, что не предусмотрено настоящим договором, стороны руководствуются действующим законодательством.

12.5. Настоящий договор составлен в двух подлинных экземплярах по одному для каждой из сторон.

12.6. Все приложения к настоящему договору являются его неотъемлемой частью.

Приложения к договору:

Приложение № 1 (Спецификация технических характеристик).

13. АДРЕСА И БАНКОВСКИЕ РЕКВИЗИТЫ СТОРОН

ЗАКАЗЧИК:

ОАО «РСП»
142132, Московская область, г/о Подольск,
мкрн. Дубровицкий, пос. Кузнечики,
Октябрьский мост, 8а
ИНН 5074114756 КПП 507401001
ПАО БАНК «ВОЗРОЖДЕНИЕ» г. Москва
р/с 40702810204000141396
к/с 301018109000000000181
БИК 044525181

ПОСТАВЩИК:

14. ПОДПИСИ СТОРОН

ЗАКАЗЧИК:

Генеральный директор ОАО «РСП»

_____ **А.Р.Белевцев**

ПОСТАВЩИК:

Спецификация технических характеристик

№№ п/п	Наименование товара	Технические характеристики товара	Количество (шт.)	Цена товара за единицу, руб.	Общая цена договора (руб.)
	ИТОГО:			X	

ЗАКАЗЧИК:
Генеральный директор ОАО «РСП»

_____ **А.Р.Белевцев**

ПОСТАВЩИК:

Извещение о проведении закупки
(в редакции № 1 от 01.03.2016)

Номер извещения:

31603377553

Наименование закупки:

Поставка силового трансформатора
ТМГ21 мощностью 1000кВа

Способ проведения закупки:

Запрос цен

Заказчик

Наименование организации:

Открытое акционерное общество
"Ремонтно-строительное предприятие"

Место нахождения:

142133, Московская, Октябрьский мост,
дом 8А

Почтовый адрес:

142133, Московская, Подольский,
Октябрьский мост, дом 8А

Контактная информация

Ф.И.О:

Веденков Дмитрий

Адрес электронной почты:

oaorsp@mail.ru

Телефон:

+7 (496) 7658264

Факс:

+7 (496) 7657400

Предмет договора

Лот №1

Сведения о позиции плана закупки:

План закупки № 2150138236, позиция
плана 154

Предмет договора:

Поставка силового трансформатора
ТМГ21 мощностью 1000кВа

Начальная (максимальная) цена договора:

507 633.00 Российский рубль

Информация о товаре, работе, услуге:

№	Классификация по ОКПД2	Классификация по ОКВЭД2	Ед. измерения	Количество (Объем)	Дополнительные сведения
1	27.11.43 Трансформаторы прочие мощностью более 16 кВА	27.11 Производство электродвигателей, электрогенераторов и трансформаторов	Штука	1.00	

Место поставки товара, выполнения работ, оказания услуг для лота №1

Место поставки (адрес):

Московская область, г/о Подольск, мкрн.
Дубровицкий, п. Кузнечики,
Октябрьский мост, 8а

Требования к участникам закупки

Участники закупки должны отсутствовать в
реестре недобросовестных поставщиков

Информация о документации по закупке

Срок предоставления документации:

с 02.03.2016 по 10.03.2016

Место предоставления документации:

Московская область, г/о Подольск, мкрн.
Дубровицкий, п. Кузнечики,

Извещение о проведении закупки

Октябрьский мост, 8а

Порядок предоставления документации:

В соответствии с закупочной документацией

Официальный сайт, на котором размещена документация:

www.zakupki.gov.ru

Размер, порядок и сроки внесения платы за предоставление документации по закупке

Размер платы:

Плата не требуется

Информация о порядке проведения закупки

Дата и время окончания подачи заявок (по местному времени):

10.03.2016 10:00

Рассмотрение заявок

Дата и время (по местному времени):

11.03.2016 10:00

Место:

Московская область, г/о Подольск, мкрн.
Дубровицкий, п. Кузнечики,
Октябрьский мост, 8а

Подведение итогов

Дата и время (по местному времени):

11.03.2016 10:00

Место:

Московская область, г/о Подольск, мкрн.
Дубровицкий, п. Кузнечики,
Октябрьский мост, 8а

Опросный лист
Трансформаторы серии ТМГ21-1000/10/0,4
 Дата заполнения: 20.02.2016

Контактная информация:

Наименование организации: ОАО «РСП» ЦКАД АО «Крокус»

Адрес: Московская область, г. Подольск

Тел: _____ Факс: _____ E-mail: _____

Контактное лицо: _____

Количество заказываемых трансформаторов: 1

Технические данные трансформатора:

Номинальная мощность (кВА):

100	160	250	400	630	1000	другое
					1000	

Напряжение ВН (кВ):

6	6,3	10	10,5	другое
		10		

Напряжение НН (кВ):

0,4	0,23	другое
0,4		

Номинальная частота (Гц):

50	другое
50	

Схема и группа соединения:

Д/Ун – 11	У/Ун – 0	другое
+		

Регулирование напряжения ПБВ:

±2 x2,5%	другое
±2 x2,5%	

Высота установки над уровнем моря (м):

<1000	другое
<1000	

Дополнительное оборудование:

Контактные зажимы на вводах НН	Мановакуумметр электроконтактный	Электроконтактный термометр
да		

Дополнительные требования: _____

Дополнительная информация: _____

Место установки (город, объект) объекты ОАО «РСП»

Устанавливается: вновь _____ или взамен старого оборудования (какого) _____



Открытое Акционерное Общество «Ремонтно-строительное предприятие»

Адрес: 142132, Московская область, г/о Подольск, мкрн. Дубровицкий, п. Кузнечики, Октябрьский мост, 8а
тел.: 8(4967) 65-82-64, 65-82-55, факс 65-74-00, электр. почта: oaorsp@mail.ru
ИНН 5074114756 КПП 507401001 р/с.40702810204000141396 в ПАО БАНК «ВОЗРОЖДЕНИЕ» г. Москва
БИК 044525181 кор./счет 30101810900000000181

ПРОТОКОЛ № 31603377553

РАССМОТРЕНИЯ ЗАЯВОК И ПОДВЕДЕНИЯ ИТОГОВ ЗАПРОСА ЦЕН
№ 31603377553 НА ПРАВО ЗАКЛЮЧЕНИЯ ДОГОВОРА НА ПОСТАВКУ СИЛОВОГО МАСЛЯНОГО
ТРАНСФОРМАТОРА ТМГ21 мощностью 1000 кВА (1 шт.)

г. Подольск

«11» марта 2016 года

На заседании закупочной комиссии по рассмотрению и оценке заявок на участие в запросе цен присутствовали:

Председатель комиссии:	Бабаев С.А.
Члены комиссии:	Козишникова В.А. Назаренко А.Н. Мишкина З.И. Морозов А.Ю.
Секретарь комиссии:	Веденков Д.В.

В состав единой комиссии входит 6 человек. Заседание проводится в присутствии 5-ти членов комиссии. Кворум имеется. Комиссия правомочна.

Заказчик – Открытое Акционерное Общество «Ремонтно-строительное предприятие»

Сведения о заказчике – адрес: 142133, Московская область, г/о Подольск, мкрн. Дубровицкий, п. Кузнечики, Октябрьский мост, 8а.
тел.: 8(4967) 65-82-64, 65-82-55, факс 65-74-00, электр. почта: oaorsp@mail.ru

Место, дата проведения процедуры – рассмотрение и оценка заявок осуществлялось по адресу: Московская область, г/о Подольск, мкрн. Дубровицкий, п. Кузнечики, Октябрьский мост, 8а.

Адрес размещения заказа: <http://zakupki.gov.ru>

Рассмотрение и оценка заявок начались 11 марта 2016 г. в 10-00 по местному времени.

Предмет запроса цен – Поставка силового масляного трансформатора ТМГ21 мощностью 1000 кВа (1 шт.)

Начальная цена договора – **507 633,00** рубля (Пятьсот семь тысяч шестьсот тридцать три рубля 00 коп.)

На участие в запросе цен поступило: 7 (Семь) заявок.

Номер заявки	Наименование участника	Предложенная сумма договора	Дата и время поступления заявки
1	ООО «ЭЛТКОМ»	460 200,00	03.03.2016 г. в 13:40
2	ООО «ТД Укрэлектрoаппарат»	446 984,00	04.03.2016 г. в 13:05
3	ООО ГК «Эврика МК»	Цена не указана	04.03.2016 г. в 16:35
4	ООО «Спецэлектрoпoаcтaвкa»	504 999,88	09.03.2016 г. в 15:45
5	ООО «НПО «Пензенский Электромеханический завод»	451 185,00	09.03.2016 г. в 17:00
6	ООО «Энертэкс»	459 610,00	10.03.2016 г. в 08:10
7	ЗАО «Электротехническая компания «ЭМТИКА»	486 979,00	10.03.2016 г. в 09:00

По итогам рассмотрения заявок путем голосования принято решение о соответствии предъявляемым требованиям:

1. ООО «ЭЛТКОМ»

Члены комиссии	Ф.И.О.	«За» принятие решения	«Против» принятия решения
Председатель комиссии	Бабаев С.А.	за	
Члены комиссии:	Назаренко А.Н.	за	
	Козишникова В.А.	за	
	Мишкина З.И.	за	
	Морозов А.Ю.	за	

2. ООО «Т Д Укрэлектроаппарат»

Члены комиссии	Ф.И.О.	«За» принятие решения	«Против» принятия решения
Председатель комиссии	Бабаев С.А.	за	
Члены комиссии:	Назаренко А.Н.	за	
	Козишникова В.А.	за	
	Мишкина З.И.	за	
	Морозов А.Ю.	за	

3. ООО ГК «Эврика МК»

Члены комиссии	Ф.И.О.	«За» принятие решения	«Против» принятия решения
Председатель комиссии	Бабаев С.А.		против
Члены комиссии:	Назаренко А.Н.		против
	Козишникова В.А.		против
	Мишкина З.И.		против
	Морозов А.Ю.		против

4. ООО «Спецэлектропоаставка»

Члены комиссии	Ф.И.О.	«За» принятие решения	«Против» принятия решения
Председатель комиссии	Бабаев С.А.	за	
Члены комиссии:	Назаренко А.Н.	за	
	Козишникова В.А.	за	
	Мишкина З.И.	за	
	Морозов А.Ю.	за	

5. ООО «НПО «Пензенский Электромеханический завод»

Члены комиссии	Ф.И.О.	«За» принятие решения	«Против» принятия решения
Председатель комиссии	Бабаев С.А.	за	
Члены комиссии:	Назаренко А.Н.	за	
	Козишникова В.А.	за	
	Мишкина З.И.	за	
	Морозов А.Ю.	за	

6. ООО «Энертэкс»

Члены комиссии	Ф.И.О.	«За» принятие решения	«Против» принятия решения
Председатель комиссии	Бабаев С.А.	за	
Члены комиссии:	Назаренко А.Н.	за	
	Козишникова В.А.	за	

	Мишкина З.И.	за	
	Морозов А.Ю.	за	

7. ЗАО «Электротехническая компания «ЭМТИКА»

Члены комиссии	Ф.И.О.	«За» принятие решения	«Против» принятия решения
Председатель комиссии	Бабаев С.А.	за	
Члены комиссии:	Назаренко А.Н.	за	
	Козишникова В.А.	за	
	Мишкина З.И.	за	
	Морозов А.Ю.	за	

По итогам рассмотрения заявок на участие в запросе цен путем голосования принято решение:

- Участника под номером 3: Общество с ограниченной ответственностью Группа Компаний «ЭврикаМК» отклонить в связи с отсутствием ценового предложения

- Признать победителем Общество с ограниченной ответственностью "Торговый Дом Укрэлектроаппарат".

Сведения о победителе запроса цен:

Полное фирменное наименование	Общество с ограниченной ответственностью " Торговый Дом Укрэлектроаппарат "
Сокращенное наименование	ООО "ТД Укрэлектроаппарат "
Сведения об организационно-правовой форме	Общество с ограниченной ответственностью
Сведения о месте нахождения	107241, г. Москва, Щелковское шоссе, д.23а
Почтовый адрес	107241, г. Москва, Щелковское шоссе, д.23а
Номер контактного телефона	8(495) 685-95-94
ИНН	7718648400

Сведения об участнике, предложившем лучшую цену после победителя:

Полное фирменное наименование	Общество с ограниченной ответственностью «Научно производственное объединение «Пензенский Электромеханический завод»
Сокращенное наименование	ООО «НПО «Пензенский Электромеханический завод »
Сведения об организационно-правовой форме	Общество с ограниченной ответственностью
Сведения о месте нахождения	440068, г. Пенза, ул. Пушанина, д. 46
Почтовый адрес	440068, г. Пенза, ул. Пушанина, д. 46
Номер контактного телефона	7-841-2990502
ИНН	5836628904

Заседание комиссии окончено 11 марта 2016 г. в 10 часов 00 минут по местному времени.

Протокол подписан присутствующими на заседании членами единой комиссии:

Председатель комиссии

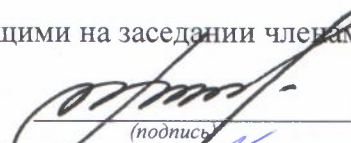
(подпись) Бабаев С.А.

Члены комиссии:

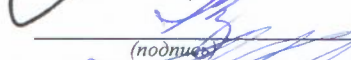
(подпись) Козишникова В.А.

(подпись) Назаренко А.Н.

(подпись) Мишкина З.И.

(подпись) Морозов А.Ю.

Секретарь комиссии:

(подпись) Веденков Д.В.

«УТВЕРЖДАЮ»

Генеральный директор ОАО «РСП»

_____ А.Р.Белевцев

ДОКУМЕНТАЦИЯ ЗАПРОСА ЦЕН

**На право заключения договора на поставку
Комплектных трансформаторных подстанций
для Открытого акционерного общества
«Ремонтно-строительное предприятие»**

Подольск, 2016 г.

ПРИГЛАШЕНИЕ К УЧАСТИЮ В ЗАПРОСЕ ЦЕН

Настоящим приглашаются к участию в запросе цен, полная информация о котором указана в Разделе «Информационная карта запроса цен» настоящей документации, любые юридические лица независимо от организационно-правовой формы, формы собственности, места нахождения и места происхождения капитала, или любые физические лица, в том числе индивидуальные предприниматели.

Заинтересованные лица могут получить полный комплект документации запроса цен на Общероссийском официальном сайте <http://zakupki.gov.ru>, единой автоматизированной системе управления закупками <http://easuz.mosreg.ru/easuz223/> и официальном сайте ОАО «РСП» rsp-podolskrm.ru

Настоящая документация подготовлена в соответствии с Федеральным законом № 223-ФЗ, Положением о закупке, утвержденным в соответствии с Постановлением Правительства Московской области от 19.08.2014 № 666/31 «О мерах по реализации Федерального закона от 18.07.2011 № 223-ФЗ «О закупках товаров, работ, услуг отдельными видами юридических лиц» в Московской области» в редакции на дату размещения извещения о проведении закупки на Официальном сайте, а также иными нормативными правовыми актами, регулирующими отношения, связанные с осуществлением закупок, в целях повышения эффективности, результативности осуществления закупок товаров, работ, услуг.

В части, прямо не урегулированной законодательством Российской Федерации, проведение закупки регулируется настоящей Документацией.

Запрос цен

Под запросом цен понимается способ закупок, при котором информация о потребностях в товарах, работах, услугах для нужд Заказчика сообщается неограниченному кругу лиц путем размещения на Официальном сайте извещения о проведении запроса цен и победителем, в котором Комиссия признает участника закупки, предложившего наиболее низкую цену договора.

Запрос цен не является конкурсом либо аукционом. Таким образом, данный способ закупки не накладывает на Заказчика соответствующего объема гражданско-правовых обязательств по обязательному заключению договора с победителем запроса цен или иным его участником.

Заказчик, официально разместивший на Официальном сайте извещение о проведении запроса цен, вправе отказаться от его проведения. Извещение об отказе от проведения запроса цен размещается не позднее, чем за три дня до даты окончания срока подачи заявок на участие в запросе цен в порядке, установленном для Официального размещения на Официальном сайте извещения о проведении запроса цен.

Требования, предъявляемые к заявке на участие в запросе цен

Заявка на участие в запросе цен должна содержать следующие сведения:

наименование, сведения об организационно-правовой форме, о месте нахождения, почтовый адрес (для юридического лица), фамилия, имя, отчество(при наличии), паспортные данные, сведения о месте жительства (для физического лица), номер контактного телефона, адрес электронной почты участника закупки(при их наличии);

идентификационный номер налогоплательщика;

согласие участника закупки исполнить условия договора, указанные в извещении о проведении запроса цен и информационной карте запроса цен;

цена товара, работы, услуги с указанием сведений о включенных или не включенных в нее расходах (расходы на перевозку, страхование, уплату таможенных пошлин, налогов, сборов и другие обязательные платежи);

копии документов, подтверждающих соответствие участника закупки требованиям, установленным в извещении о проведении запроса цен и информационной карте запроса цен;

документы, подтверждающие внесение денежных средств в качестве обеспечения заявки на участие в запросе цен, в случае, если в извещении о проведении запроса цен содержится указание на требование обеспечения такой заявки (платежное поручение, подтверждающее перечисление денежных средств в качестве обеспечения заявки на участие в запросе цен, или копия такого поручения);

по желанию участника иные сведения.

Порядок подачи заявок на участие в запросе цен

Любой участник закупки, в том числе участник закупки, которому не направлялся запрос цен, вправе подать только одну заявку на участие в запросе цен, внесение изменений в которую не допускается.

Участник закупки, подавший заявку на участие в запросе цен, вправе отозвать заявку в любое время до окончания срока подачи заявок на участие в запросе цен. Порядок и срок отзыва заявок на участие в запросе цен устанавливается в извещении о проведении запроса цен.

Заявка на участие в запросе цен подается участником закупки Заказчику в письменной форме в срок, указанный в извещении о проведении запроса цен.

Заявка на участие в запросе цен, поданная в срок, указанный в извещении о проведении запроса цен, регистрируется Заказчиком в Журнале регистрации заявок на участие в запросе цен. По требованию участника закупки, подавшего заявку на участие в запросе цен, Заказчик выдает расписку в получении заявки на участие в запросе цен с указанием даты и времени ее получения.

Проведение переговоров между Заказчиком или Комиссией и участником закупки в отношении, поданной им заявки на участие в запросе цен не допускается.

Заявки на участие в запросе цен, поданные после дня окончания срока подачи заявок на участие в запросе цен, указанного в извещении о проведении запроса цен, не рассматриваются и в день их поступления возвращаются участникам закупки, подавшим такие заявки.

В случае если после дня окончания срока подачи заявок на участие в запросе цен подана только одна заявка, Заказчик продлевает срок подачи заявок на участие в запросе цен не менее чем на три рабочих дня и в течение не более одного рабочего дня после дня окончания срока подачи заявок на участие в запросе цен, размещает на Официальном сайте извещение о продлении срока подачи таких заявок. При этом заявка, поданная в срок, указанный в извещении о проведении запроса цен, вскрывается и рассматривается одновременно с заявками, поданными в срок, указанный в извещении о продлении срока подачи заявок на участие в запросе цен.

Заявка на участие в запросе цен подается в запечатанном конверте. Вскрытие конверта осуществляется на заседании Комиссии.

Рассмотрение и оценка заявок на участие в запросе цен

Комиссия в срок, не превышающий пяти рабочих дней, следующих за днем окончания срока подачи заявок на участие в запросе цен, рассматривает заявки на соответствие их требованиям, установленным в извещении о проведении запроса цен, и оценивает заявки на участие в запросе цен по критерию цена договора.

Победителем в проведении запроса цен признается участник закупки, подавший заявку на участие в запросе цен, которая отвечает всем требованиям, установленным в извещении о проведении запроса цен и в которой указана наиболее низкая цена товаров, работ, услуг. При предложении наиболее низкой цены товаров, работ, услуг несколькими участниками закупки победителем в проведении запроса цен признается участник закупки, заявка на участие в запросе цен которого поступила ранее заявок на участие в запросе цен других участников закупки.

Комиссия отклоняет заявки на участие в запросе цен, если они не соответствуют требованиям, установленным в извещении о проведении запроса цен, или предложенная в заявках на участие в запросе цен цена товаров, работ, услуг превышает начальную (максимальную) цену договора, указанную в извещении о проведении запроса цен.

Результаты рассмотрения и оценки заявок на участие в запросе цен оформляются протоколом, который подписывается всеми присутствующими на заседании членами Комиссии.

Протокол рассмотрения и оценки заявок на участие в запросе цен в течении трёх рабочих дней, следующих за днём его подписания, размещается Заказчиком на Официальном сайте.

Протокол рассмотрения и оценки заявок на участие в запросе цен составляется в одном экземпляре, который остается у Заказчика. Заказчик в течение трех рабочих дней со дня подписания указанного протокола передает победителю в проведении запроса цен проект договора, который составляется путем включения в него условий исполнения договора, предусмотренных извещением о проведении запроса цен, и цены, предложенной победителем запроса цен в заявке на участие в запросе цен.

В случае если победитель в проведении запроса цен в срок, указанный в извещении о проведении запроса цен, не представил Заказчику подписанный проект договора на условиях, указанных в поданной участником закупки, с которым заключается договор, заявке на участие в запросе цен на участие в запросе цен и в извещении о проведении запроса цен, а также обеспечение исполнения договора в случае, если Заказчиком было установлено требование обеспечения исполнения договора, такой победитель признается уклонившимся от заключения договора.

В случае, если победитель в проведении запроса цен признан уклонившимся от заключения договора, Заказчик вправе обратиться в суд с иском о требовании о понуждении

победителя в проведении запроса цен заключить договор, а также о возмещении убытков, причиненных уклонением от заключения договора, либо заключить договор с участником закупки, предложение о цене договора которого содержит лучшее условие по цене договора, следующее после предложенного победителем в проведении запроса цен условия, если цена договора не превышает начальную (максимальную) цену договора, указанную в извещении о проведении запроса цен. При этом заключение договора для указанных участников закупки является обязательным. В случае уклонения указанных участников закупки от заключения договора Заказчик вправе обратиться в суд с иском о требовании о понуждении таких участников закупки заключить договор, а также о возмещении убытков, причиненных уклонением от заключения договора, осуществить повторный запрос цен.

Договор должен быть заключен Заказчиком не ранее десяти дней со дня размещения на Официальном сайте протокола рассмотрения и оценки заявок на участие в запросе цен и не позднее двадцати дней со дня подписания указанного протокола.

Запрос цен признается несостоявшимся в случае если:

подана только одна заявка на участие в запросе цен и в результате продления срока подачи заявок на участие в запросе цен дополнительно не представлена ни одна заявка на участие в запросе цен;

не подано ни одной заявки на участие в запросе цен;

на основании результатов рассмотрения Комиссией заявок на участие в запросе цен принято решение об отклонении всех заявок на участие в запросе цен или на основании результатов рассмотрения Комиссией заявок на участие в запросе цен участников закупки принято решение о допуске к участию в запросе цен единственного участника закупки, из всех подавших заявки.

Договор заключается на условиях, предусмотренных извещением о проведении запроса цен, по цене, предложенной в заявке на участие в запросе цен победителя в проведении запроса цен или в заявке на участие в запросе цен участника закупки, с которым заключается договор в случае уклонения победителя в проведении запроса цен от заключения договора.

При заключении договора по результатам проведенной закупки по цене, сниженной победителем или участником закупки, с которым заключается договор, на 30 (тридцать) и более процентов от начальной (максимальной) цены закупки, обязательно представление таким победителем или участником закупки, с которым заключается договор, обоснования снижения цены договора. В случае непредставления такого обоснования, победитель или участник закупки, с которым заключается договор, признаются уклонившимся от заключения договора.

В случаях, если запрос цен признается несостоявшимся, Заказчик продлевает срок подачи заявок на участие в запросе цен на четыре рабочих дня и в течение одного рабочего дня после даты окончания срока подачи таких заявок размещает в единой информационной системе извещение о продлении срока подачи таких заявок; отказывается от проведения повторного запроса цен, в случае если утрачена потребность в закупке; объявляет о проведении повторного запроса цен. При этом Заказчик вправе изменить условия запроса цен.

ИНФОРМАЦИОННАЯ КАРТА ЗАПРОСА ЦЕН/ИЗВЕЩЕНИЕ

В Информационной карте запроса цен содержится информация для данной конкретной закупки, которая уточняет, разъясняет и дополняет положения настоящей документации.

При возникновении противоречия между положениями Общей части документации и части «Информационная карта запроса цен», применяются положения части «Информационная карта запроса цен».

№ п/п	Наименование пункта	Текст пояснений
1	Способ закупки	Запрос цен
2	Заказчик, юридический адрес, контактное лицо, телефон, факс, адрес электронной почты	Заказчик: Открытое акционерное общество «Ремонтно-строительное предприятие» Юридический адрес: Московская область, Подольский район, п.Кузнечики, ул. Октябрьский мост, 8а Почтовый адрес: 142133, Московская область, Подольский район, п.Кузнечики, ул. Октябрьский мост, 8а Контактное лицо: Веденков Дмитрий Витальевич тел. (4967) 65-82-64 (112 – планово-экономическое отделение), Контактное лицо по техническим вопросам и вопросам поставки товара: Сукочев Андрей Анатольевич тел. (4967) 65-82-64 (114 – заместитель главного инженера) факс: (4967) 65-74-00 Адрес электронной почты: oaorsp@mail.ru
3	Предмет договора с указанием количества поставляемого товара, объема выполняемых работ, оказываемых услуг.	Поставка комплектных трансформаторных подстанций (3 шт.)
4	Требования, установленные заказчиком, к качеству, техническим характеристикам товара, требования к их безопасности, к функциональным характеристикам товара, к размерам, упаковке, отгрузке товара и иные показатели, связанные с определением соответствия товара потребностям заказчика	Качество и безопасность поставляемого товара должны соответствовать стандартам и нормам безопасности, действующим в Российской Федерации на данный вид продукции. Поставляемый Товар должен быть новым, год выпуска: не ранее 2016 г., не бывшим в использовании. Товар по своим техническим, функциональным характеристикам должен соответствовать потребностям заказчика, указанным в Опросных листах (Приложение №1)
5	Требования к содержанию, форме, оформлению и составу заявки на участие в Запросе цен	Заявка на участие в запросе цен должна содержать следующие сведения: - наименование, сведения об организационно-правовой форме, о месте нахождения, почтовый адрес (для юридического лица), фамилия, имя, отчество(при наличии), паспортные данные, сведения о месте жительства (для физического лица), номер контактного телефона, адрес электронной почты участника закупки(при их наличии); - идентификационный номер налогоплательщика; - согласие участника закупки исполнить условия договора, указанные в извещении о проведении запроса цен; - цена товара, работы, услуги с указанием сведений о включенных или не включенных в нее расходах (расходы на перевозку, страхование, уплату таможенных пошлин, налогов, сборов и другие обязательные платежи); - копии документов, подтверждающих соответствие

		<p>участника закупки требованиям, установленным в извещении о проведении запроса цен;</p> <p>- по желанию участника иные сведения.</p> <p>Заявка на участие в запросе цен подается в запечатанном конверте. Вскрытие конверта осуществляется на заседании Комиссии.</p>
6	<p>Требования к описанию участниками закупки поставляемого товара, который является предметом закупки, его функциональных характеристик (потребительских свойств), его количественных и качественных характеристик, требования к описанию участниками закупки выполняемой работы, оказываемой услуги, которые являются предметом закупки, их количественных и качественных характеристик;</p>	<p>Описание участниками закупки объекта закупки (предмета запроса цен), в том числе: функциональных, технических и качественных характеристик, эксплуатационных характеристик объекта закупки (при необходимости), размеров, требований к упаковке и отгрузке товара и иных показателей, связанных с определением соответствия товара (работ, услуг) потребностям заказчика, осуществляется в соответствии с требованиями к предмету контракта, указанными в документации.</p> <p>При описании цифровых показателей характеристик товара (работ, услуг), в том числе условий гарантийного обслуживания, не допускается применение понятий «не более», «не менее», за исключением случаев, если заказчиком при описании показателей товара предусмотрены в соответствующем разделе позиции, которые не имеют конкретных значений и указание их допустимо в сопровождении словами «не более», «не менее»</p>
7	<p>Место, условия и сроки (периоды) поставки товара, выполнение работ, оказания услуг</p>	<p>Поставка товара осуществляется на объект, расположенный по адресу: Московская область, г/о Подольск, мкрн. Дубровицкий, п. Кузнечики, Октябрьский мост, 8а.</p> <p>Условия: Поставка осуществляется в соответствии с проектом договора.</p> <p>Срок поставки товара: в течении 15-ти рабочих дней со дня заключения договора.</p>
8	<p>Сведения о начальной (максимальной) цене договора (цене лота), руб.</p>	<p>1 291 606,19 (Один миллион двести девяносто одна тысяча шестьсот шесть) рублей 19 копеек</p>
9	<p>Форма, сроки и порядок оплаты товара, услуг</p>	<p>Оплата осуществляется в безналичной форме</p> <ul style="list-style-type: none"> - авансирование не предусмотрено; - Платеж в размере 100 (Ста) % цены Договора, в течение 20 (Двадцати) банковских дней с момента подписания Заказчиком товарной накладной и счета-фактуры.
10	<p>Порядок формирования цены договора (цены лота) (с учетом или без учета расходов на перевозку, страхование, уплату таможенных пошлин, налогов и других обязательных платежей)</p>	<p>В цену договора включены: стоимость товара, расходы на страхование, на уплату таможенных пошлин, налогов, включая НДС, сборов, транспортные расходы, связанные с доставкой товара на объект, погрузочно-разгрузочные работы и другие обязательные платежи</p>
11	<p>Место, дата начала и окончания срока подачи заявок</p>	<p>ОАО «РСРП» Московская область, г/о Подольск, мкрн. Дубровицкий, п. Кузнечики, Октябрьский мост, д.8А с 02 марта 2016 года по 10 марта 2016 года 10:00 (время московское)</p>
12	<p>Требования к участникам размещения заказа</p>	<p>К участникам предъявляются следующие требования:</p> <ul style="list-style-type: none"> - отсутствие в реестрах недобросовестных поставщиков согласно федеральным законам № 94-ФЗ от 21.07.2005г., № 44-ФЗ от 05.04.2013 и № 223-ФЗ от 18.07.2011г.; - соответствие участников закупки требованиям, устанавливаемым в соответствии с законодательством РФ к лицам, осуществляющим

		<p>поставки товаров, выполнение работ, оказание услуг, являющихся предметом закупки;</p> <ul style="list-style-type: none"> - не проведение ликвидации участника закупки – юридического лица и отсутствие решения арбитражного суда о признании участника закупки – юридического лица, индивидуального предпринимателя банкротом и об открытии конкурсного производства; - не приостановление деятельности участника закупки в порядке, предусмотренном КоАП РФ, на день подачи заявки на участие в закупке. <p>Несоответствие Участника закупки и/или заявки Участника закупки требованиям документации о запросе цен является основанием для отклонения заявки Участника закупки. Отклоненные заявки не подлежат оценке и сопоставлению.</p>
13	Документы, представляемые участником в составе заявки на участие для подтверждения их соответствия установленным требованиям	<p>Заявка на участие в запросе цен должна содержать следующие сведения:</p> <ul style="list-style-type: none"> - наименование, сведения об организационно-правовой форме, о месте нахождения, почтовый адрес (для юридического лица), фамилия, имя, отчество(при наличии), паспортные данные, сведения о месте жительства (для физического лица), номер контактного телефона, адрес электронной почты участника закупки(при их наличии); - идентификационный номер налогоплательщика; - согласие участника закупки исполнить условия договора, указанные в извещении о проведении запроса цен; - цена товара, работы, услуги с указанием сведений о включенных или не включенных в нее расходах (расходы на перевозку, страхование, уплату таможенных пошлин, налогов, сборов и другие обязательные платежи); - копии документов, подтверждающих соответствие участника закупки требованиям, установленным в извещении о проведении запроса цен; - по желанию участника иные сведения.
14	Место и дата рассмотрения предложений участников закупки и подведения итогов закупки	<p>г/о Подольск, мкрн. Дубровицкий, п. Кузнечики, Октябрьский мост, д.8А 11 марта 2016 года в 10:00</p>
15	Место и срок размещения протокола подведения итогов Запроса цен	<p>Общероссийский официальный сайт http://zakupki.gov.ru, и официальный сайт ОАО «РСП» rsp-podolsk.ru до 15 марта 2016 года</p>
16	Размер обеспечения заявки	Не предусмотрено
17	Сведения о валюте, используемой для формирования цены договора и расчетов с поставщиками	Рубли РФ
18	Размер обеспечения исполнения договора, срок и порядок его предоставления	Не предусмотрено
19	Сведения о праве заказчика изменить количество товара, объем выполняемых работ	В соответствии с проектом договора
20	Перечень документов, подтверждающих соответствие товара, требованиям, установленным в	<p>Поставляемый товар должен иметь:</p> <ul style="list-style-type: none"> - сертификат соответствия; - руководство по эксплуатации на русском языке; - гарантийные документы с указанием гарантийных сроков от производителя и поставщика.

	соответствии с законодательством РФ, в случае, если в соответствии с законодательством РФ установлены требования к таким товарам, работам, услугам.	
21	Требования к сроку и (или) объему предоставления гарантий качества оказываемых услуг	Товар должен соответствовать законодательству, действующему на территории РФ для данного вида товаров. Сроки предоставления гарантий качества на товар – не менее 24 месяцев со дня ввода в эксплуатацию.
22	Привлечение субподрядчиков (соисполнителей)	Не допускается
23	Срок подписания договора участником, обязанным заключить договор	Договор должен быть заключен Заказчиком не ранее десяти дней со дня размещения на Официальном сайте протокола рассмотрения и оценки заявок на участие в запросе цен и не позднее двадцати дней со дня подписания указанного протокола.
24	Сведения о возможности проведения переторжки и порядок её проведения	Не предусмотрено
25	Возможность отказа заказчика от проведения Запроса цен	Извещение об отказе от проведения запроса цен размещается не позднее, чем за три дня до даты окончания срока подачи заявок на участие в запросе цен в порядке, установленном для Официального размещения на Официальном сайте извещения о проведении запроса цен.
26	Формы, порядок, дата начала и дата окончания срока предоставления участникам закупки разъяснений положений документации о закупке	Разъяснение участникам закупки положений документации не предоставляется
27	Срок, место и порядок предоставления документации о закупке, размер, порядок и сроки внесения платы, взимаемой заказчиком за предоставление документации, если такая плата установлена заказчиком, за исключением случаев предоставления документации в форме электронного документа	Документация о закупке в виде электронного документа доступна для ознакомления на сайте http://zakupki.gov.ru с момента публикации настоящего извещения. Получить документацию о закупке можно в рабочие дни с 8:00 до 12:00 (время московское) по адресу: 142133, Московская область, г/о Подольск, мкрн. Дубровицкий, п. Кузнечики, Октябрьский мост, д.8А. При этом получателю документации о закупке необходимо иметь при себе доверенность от имени участника и документ, удостоверяющий личность.

Приложение № 1

к информационной карте запроса цен

ОПРОСНЫЙ ЛИСТ

Опросные листы находятся в отдельно прикрепленных файлах к документации запроса цен.

Наличие в опросных листах счетчиков марки «Меркурий» связана с тем, что в ОАО «РСП» снятие показаний электросчетчиков проводится посредством удаленного доступа с помощью программы «Конфигуратор счетчиков «Меркурий»» через GSM модем. Данная программа интегрирована на работу только со счетчиками данной марки!

Раздел: ОБРАЗЦЫ ФОРМ ОСНОВНЫХ ДОКУМЕНТОВ, ВКЛЮЧАЕМЫХ В ЗАЯВКУ НА УЧАСТИЕ В ЗАПРОСЕ ЦЕН

Форма 1.

Фирменный бланк участника

« ___ » _____ 20__ года № _____

ЗАЯВКА НА УЧАСТИЕ В ЗАПРОСЕ ЦЕН (ФОРМА 1)

Изучив извещение о проведении Запроса цен на право заключения договора на поставку товара для нужд Открытого Акционерного Общества «Ремонтно-строительное предприятие», на Общероссийском официальном сайте на сайте <http://zakupki.gov.ru/>, документацию запроса цен и принимая установленные в них требования и условия Запроса цен,

(полное наименование участника с указанием организационно-правовой формы)

зарегистрированное по адресу _____
(юридический адрес участника Запроса цен)

предлагает заключить договор на: _____
(предмет договора)

Срок поставки товара: _____

Настоящим подтверждаем, что _____ (наименование участника) отсутствует в реестрах недобросовестных поставщиков согласно федеральным законам № 94-ФЗ от 21.07.2005г., № 44-ФЗ от 05.04.2013 и № 223-ФЗ от 18.07.2011г.; соответствует требованиям, устанавливаемым в соответствии с законодательством РФ к лицам, осуществляющим поставки товаров, выполнение работ, оказание услуг, являющихся предметом закупки; в отношении _____ (наименование участника) не проводится ликвидация и отсутствует решение арбитражного суда о признании _____ (наименование участника) банкротом и об открытии конкурсного производства; не приостановлена деятельность в порядке, предусмотренном КоАП РФ, на день подачи заявки на участие в закупке.

В случае признания нас победителем Запроса цен мы берем на себя обязательства подписать со своей стороны договор в соответствии с требованиями документации Запроса цен и условиями нашей заявки в течение 3 (трех) рабочих дней с даты получения от заказчика проекта договора и представить все подписанные экземпляры договора заказчику.

В случае, если нашей заявке будет присвоен второй номер, а победитель Запроса цен будет признан уклонившимся от заключения договора с заказчиком, мы обязуемся подписать данный договор в соответствии с требованиями документации Запроса цен и условиями нашей заявки.

В соответствии с инструкциями, полученными от Вас в документации Запроса цен, информация по сути нашей заявки представлена в следующих документах, которые являются неотъемлемой частью нашей заявки:

№ п/п	Наименование документа <i>[указываются документы, перечисленные в пункте 4 раздела 4 «Информационная карта»]</i>	№ страницы	Число страниц
1.			
2.			
3.			
4.			
5.			
6.			
7.			

(Подпись уполномоченного представителя)

(ФИО и должность подписавшего)

М.П.

ИНСТРУКЦИИ ПО ЗАПОЛНЕНИЮ

1. Данные инструкции не следует воспроизводить в документах, подготовленных участником на участие в Запросе цен.

2. Заявку на участие в Запросе цен следует оформить на официальном бланке участника. Участник присваивает заявке дату и номер в соответствии с принятыми у него правилами документооборота.

3. Участник должен указать свое полное наименование (с указанием организационно-правовой формы) и юридический адрес.

4. Участник должен перечислить и указать объем каждого из прилагаемых к заявке документов, определяющих суть технико-коммерческого предложения участника Запроса цен.

Запрос цен на право заключения договора на _____

АНКЕТА УЧАСТНИКА ЗАПРОСА ЦЕН (Форма 2)

Участник Запроса цен: _____

№	Наименование	Сведения об участнике запроса цен
1.	Фирменное наименование (полное и сокращенное наименования организации либо Ф.И.О. участника – физического лица, в том числе зарегистрированного в качестве индивидуального предпринимателя)	
2.	Организационно - правовая форма	
3.	Свидетельство о внесении в Единый государственный реестр юридических лиц/индивидуальных предпринимателей (дата и номер, кем выдано) либо паспортные данные для участника – физического лица	
4.	ИНН	
5.	Юридический адрес (страна, адрес)	
6.	Почтовый адрес (страна, адрес)	
7.	Фактическое местоположение	
8.	Телефоны (с указанием кода города)	
9.	Факс (с указанием кода города)	
10.	Адрес электронной почты	

(Подпись уполномоченного представителя)

(ФИО и должность подписавшего)

М.П.

ИНСТРУКЦИИ ПО ЗАПОЛНЕНИЮ

1. Данные инструкции не следует воспроизводить в документах, подготовленных участником на участие в запросе цен.
2. Участник приводит номер и дату заявки, приложением к которой является данная анкета участника запроса цен.
3. Участник указывает свое фирменное наименование (в т.ч. организационно-правовую форму).
4. Заполненная участником анкета должна содержать все сведения, указанные в таблице. В случае отсутствия каких-либо данных указать слово «нет».

(ПРОЕКТ) ДОГОВОР N ____

г. Подольск

от «__» _____ 2016 г.

Открытое Акционерное Общество «Ремонтно-строительное предприятие», именуемое в дальнейшем **Заказчик**, в лице генерального директора Белевцева Александра Рудольфовича, действующего на основании Устава, с одной стороны, и _____ именуемое в дальнейшем **Поставщик**, в лице _____, действующего на основании _____, с другой стороны, совместно именуемые в дальнейшем стороны, с соблюдением требований Федерального закона от 18.07.2011г. № 223-ФЗ «О закупках товаров, работ, услуг отдельными видами юридических лиц», на основании результатов размещения заказа путем проведения Запроса цен (протокол № ____ от __ 2016 г.), заключили настоящий договор о нижеследующем

1. ПРЕДМЕТ ДОГОВОРА

1.1. По настоящему договору Поставщик обязуется поставить Заказчику **Комплектные трансформаторные подстанции (3 шт.)**, (далее - **Товар**) в соответствии с опросным листом (Приложение № 1) и со спецификацией технических характеристик (Приложение № 2) к настоящему договору, в сроки и на условиях поставки, предусмотренные в договоре, а Заказчик обязуется принять поставленный Товар и уплатить за него цену, предусмотренную в пункте 2.1. настоящего договора.

2. ЦЕНА ДОГОВОРА И ПОРЯДОК РАСЧЕТОВ

2.1. Общая сумма (цена) договора составляет _____ (_____) руб., в том числе НДС (18 %) _____ руб.

Цена договора является твердой и может изменяться исключительно в случаях, предусмотренных Федеральным законом «О закупках товаров, работ, услуг отдельными видами юридических лиц» № 223-ФЗ от 18.07.2011 г.

В цену договора включены: стоимость товара, расходы на страхование, на уплату таможенных пошлин, налогов, включая НДС, сборов, транспортные расходы, связанные с доставкой товара на объект, погрузочно-разгрузочные работы и другие обязательные платежи.

2.2. Оплата Товара производится за счет прибыли предприятия, полученной в результате осуществления регулируемой деятельности (услуги по передаче электрической энергии)

2.3. Авансирование не предусмотрено

2.4. Расчет (оплата) 100% стоимости за фактически поставленный Товар производится Заказчиком в течение 20 (Двадцати) банковских дней со дня подписания товарных накладных, при соответствии надлежащему качеству на основании счетов-фактур.

3. ПРАВА И ОБЯЗАННОСТИ СТОРОН

3.1. Поставщик обязан:

3.1.1. Осуществить поставку Заказчику Товара надлежащего качества. Срок поставки товара – в течении 15-ти рабочих дней со дня заключения договора.

3.1.2. Осуществить поставку Товара автотранспортом и за свой счет по адресу: Московская область, Подольский район, п. Кузнечики, ул. Октябрьский мост, 8а.

3.1.3. Передать Заказчику Товар свободный от любых прав третьих лиц.

3.1.4. Одновременно с передачей Товара предоставить Заказчику сертификат соответствия на товар, руководство по эксплуатации на русском языке, гарантийные

документы с указанием гарантийных сроков от производителя и поставщика, а также документы, подтверждающие проведение испытания оборудования товара.

3.1.5. Осуществлять гарантийное обслуживание Товара: выезд на место нахождения Товара в течение 3 дней с момента получения заявки Заказчика. Расходы на обслуживание Товара в гарантийный срок несет Поставщик в пределах гарантийных обязательств.

3.1.6. Выполнять другие обязанности, предусмотренные действующим гражданским законодательством РФ.

3.2. Заказчик обязан:

3.2.1. Оплатить Товар в порядке и сроки, предусмотренные настоящим договором

4. КАЧЕСТВО ТОВАРА

4.1. Поставляемый Товар должен быть новым, произведенным не ранее 2016 года, не бывшим в эксплуатации.

4.2. Качество и безопасность поставляемого товара должны соответствовать стандартам и нормам безопасности, действующим в Российской Федерации на данный вид продукции.

4.3. В случае поставки Товара ненадлежащего качества Заказчик вправе по своему выбору потребовать:

- соразмерного уменьшения цены;
- безвозмездной замены некачественного Товара в течение 14 календарных дней после извещения Поставщика Заказчиком.

4.4. В случае существенного нарушения требований к качеству Товара (обнаружения неустранимых недостатков; недостатков, которые не могут быть устранены без несоразмерных расходов или затрат времени, или выявляются неоднократно; проявляются вновь после их устранения, и других подобных недостатков) Заказчик вправе по своему выбору:

- отказаться от исполнения договора и потребовать возврата уплаченной цены;
- потребовать замены Товара ненадлежащего качества Товаром, соответствующим договору.

4.5. Поставщик отвечает за недостатки Товара, если не докажет, что недостатки Товара возникли после его передачи Заказчику вследствие нарушения Заказчиком инструкции по эксплуатации и хранению Товара либо действий третьих лиц, либо непреодолимой силы.

4.6. Требования, связанные с недостатками Товара, могут быть предъявлены Заказчиком, если недостатки обнаружены в течение гарантийного срока.

Гарантийный срок на Товар составляет не менее 24 месяцев. Гарантийный срок начинается течь с момента ввода Товара в эксплуатацию.

4.7. Выезд по заявке Заказчика для осуществления гарантийного обслуживания и ремонта в течение 3-х суток с момента поступления заявки.

5. КОЛИЧЕСТВО ТОВАРА

5.1. В случае поставки Товара Заказчику в меньшем количестве (неполной комплектностью), чем предусмотрено в Приложении №1 к настоящему договору Заказчик вправе по своему выбору:

- потребовать поставить недостающее количество Товара;
- отказаться от переданного Товара и от его оплаты и потребовать возврата уплаченной денежной суммы.

5.2. Не заказанный Заказчиком Товар не поставляется и не принимается Заказчиком.

6. УПАКОВКА И МАРКИРОВКА ТОВАРА

6.1. Товар должен быть маркирован и упакован в тару (упаковку), обеспечивающую его сохранность при перевозке и хранении, в соответствии с требованиями действующих нормативных документов в Российской Федерации на данный вид продукции.

6.2. В случае передачи Товара с маркировкой, не соответствующей требованиям действующих нормативных документов, или без нее Заказчик вправе потребовать от Поставщика заменить Товар на маркированный согласно вышеуказанным требованиям.

7. ПЕРЕДАЧА И ПРИЕМКА ТОВАРА

7.1. Поставщик обязан передать Товар Заказчику согласно п.3.1 настоящего договора.

Товар передается полной комплектностью в соответствии с Приложением № 1 к настоящему договору.

7.2. Поставщик считается выполнившим свои обязательства по передаче Товара после подписания уполномоченными представителями сторон товарной накладной и представления документов, предусмотренных п. 3.1.4. настоящего договора.

7.3. Заказчик обязан принять переданный ему Товар, за исключением случаев, когда он вправе потребовать замены или возврата Товара.

7.4. Товар считается переданным Поставщиком и принятым Заказчиком если:

- качество Товара соответствует требованиям, установленным в разделе 4 настоящего договора.

- Товар передан полной комплектностью в соответствии с п.7.1 настоящего раздела.

7.5. Риск случайной гибели на Товар переходят к Заказчику с момента принятия им Товара и подписания уполномоченными представителями сторон товарной накладной. С указанного момента Поставщик считается выполнившим свою обязанность по передаче Товара.

7.6. В остальном стороны при приемке Товара по количеству и качеству руководствуются требованиями Инструкции "О порядке приемки Товара производственно-технического назначения и Товаров народного потребления по количеству", утвержденной постановлением Госарбитража при Совете Министров СССР от 15 июня 1965 г. N П-6, с посл. изм. и доп., и по качеству в соответствии с требованиями Инструкции "О порядке приемки Товара производственно-технического назначения и Товаров народного потребления по качеству", утвержденной постановлением Госарбитража СССР от 25 апреля 1966 г. N П-7, с посл. изм. и доп., с учетом положений, урегулированных настоящим договором.

8. ОТВЕТСТВЕННОСТЬ СТОРОН

8.1. Сторона, не исполнившая или ненадлежащим образом исполнившая обязательства по настоящему договору, обязана возместить другой стороне причиненные таким неисполнением убытки.

8.2. В случае просрочки передачи Поставщиком Товара в срок, предусмотренный пунктом 3.1.1 настоящего договора, Поставщик уплачивает Заказчику пеню в размере 0,1 % от стоимости не переданной партии Товара за каждый день просрочки.

8.3. Уплата неустойки не освобождает Поставщика от обязанности устранения допущенных им нарушений.

8.4. За нарушение Заказчиком обязательств, предусмотренных настоящим договором Поставщик вправе потребовать с Заказчика уплаты неустойки за несвоевременную оплату по вине о Заказчика принятого товара в размере 1/300 (одной трехсотой) действующей на день уплаты пени ставки рефинансирования Центрального банка РФ от суммы просроченной оплаты за каждый день просрочки.

8.5. Во всем остальном, что не предусмотрено договором стороны несут ответственность в соответствии с действующим законодательством РФ.

9. ОБСТОЯТЕЛЬСТВА НЕПРЕОДОЛИМОЙ СИЛЫ

9.1. Стороны освобождаются от ответственности за частичное или полное неисполнение своих обязательств по настоящему договору, если их исполнению препятствует чрезвычайное и непредотвратимое при данных условиях обстоятельство (непреодолимая сила).

9.2. При возникновении обстоятельств непреодолимой силы, препятствующих исполнению обязательств по настоящему договору одной из сторон, она обязана оповестить другую сторону не позднее 10 дней с момента возникновения таких обстоятельств, при этом срок выполнения обязательств по настоящему договору переносится соразмерно времени, в течение которого действовали такие обстоятельства.

10. СРОК ДЕЙСТВИЯ, ПОРЯДОК ИЗМЕНЕНИЯ И РАСТОРЖЕНИЯ ДОГОВОРА

10.1. Настоящий договор считается заключенным после подписания его Сторонами.

10.2. Договор действует до полного исполнения сторонами своих обязательств по настоящему договору или до расторжения настоящего договора.

10.3. Настоящий договор с учетом требований Федерального закона «О закупках товаров, работ, услуг отдельными видами юридических лиц», может быть расторгнут или изменен:

- по соглашению сторон, совершенному в письменной форме, за подписью уполномоченных лиц сторон;
- на основании вынесенного в установленном порядке решения судебного органа.

11. РАЗРЕШЕНИЕ СПОРОВ

11.1. Все споры и разногласия, которые могут возникнуть между сторонами по вопросам, не нашедшим своего разрешения в тексте данного договора, будут разрешаться путем переговоров на основе действующего законодательства.

11.2. При неурегулировании в процессе переговоров спорных вопросов, споры разрешаются в Арбитражном суде Московской области в порядке, установленном действующим законодательством.

12. ДОПОЛНИТЕЛЬНЫЕ УСЛОВИЯ И ЗАКЛЮЧИТЕЛЬНЫЕ ПОЛОЖЕНИЯ

12.1. Все изменения и дополнения к настоящему договору действительны, если они оформлены в виде дополнительного соглашения и подписаны уполномоченными на то представителями сторон.

12.2. Все уведомления и сообщения должны направляться в письменной форме.

12.3. Настоящий договор, совершенный с факсимильным воспроизведением подписей сторон имеет юридическую силу, с обязательным последующим оформлением договора оригиналами подписей сторон и печатей.

12.4. Во всем остальном, что не предусмотрено настоящим договором, стороны руководствуются действующим законодательством.

12.5. Настоящий договор составлен в двух подлинных экземплярах по одному для каждой из сторон.

12.6. Все приложения к настоящему договору являются его неотъемлемой частью.

Приложения к договору:

Приложение № 1 (Спецификация технических характеристик).

13. АДРЕСА И БАНКОВСКИЕ РЕКВИЗИТЫ СТОРОН

ЗАКАЗЧИК:
ОАО «РСР»

ПОСТАВЩИК:

142132, Московская область, г/о Подольск,
мкрн. Дубровицкий, пос. Кузнечики,
Октябрьский мост, 8а
ИНН 5074114756 КПП 507401001
ПАО БАНК «ВОЗРОЖДЕНИЕ» г. Москва
р/с 40702810204000141396
к/с 30101810900000000181
БИК 044525181

14. ПОДПИСИ СТОРОН

ЗАКАЗЧИК:

Генеральный директор ОАО «РСР»

_____ **А.Р.Белевцев**

ПОСТАВЩИК:

Спецификация технических характеристик

№№ п/п	Наименование товара	Технические характеристики товара	Количество (шт.)	Цена товара за единицу, руб.	Общая цена договора (руб.)
	ИТОГО:			X	

ЗАКАЗЧИК:
Генеральный директор ОАО «РСП»

_____ **А.Р.Белевцев**

ПОСТАВЩИК:

Извещение о проведении закупки
(в редакции № 1 от 01.03.2016)

Номер извещения: 31603377558

Наименование закупки: Поставка комплектных трансформаторных подстанций

Способ проведения закупки: Запрос цен

Заказчик

Наименование организации: Открытое акционерное общество "Ремонтно-строительное предприятие"

Место нахождения: 142133, Московская, Октябрьский мост, дом 8А

Почтовый адрес: 142133, Московская, Подольский, Октябрьский мост, дом 8А

Контактная информация

Ф.И.О: Веденков Дмитрий

Адрес электронной почты: oaorgsp@mail.ru

Телефон: +7 (496) 7658264

Факс: +7 (496) 7657400

Предмет договора

Лот №1

Сведения о позиции плана закупки: План закупки № 2150138236, позиция плана 156

Предмет договора: Поставка комплектных трансформаторных подстанций

Начальная (максимальная) цена договора: 1 291 606.19 Российский рубль

Информация о товаре, работе, услуге:

№	Классификация по ОКПД2	Классификация по ОКВЭД2	Ед. измерения	Количество (Объем)	Дополнительные сведения
1	27.12.3 Комплекты электрической аппаратуры коммутации или защиты	27.12 Производство электрической распределительной и регулирующей аппаратуры	Штука	3.00	

Место поставки товара, выполнения работ, оказания услуг для лота №1

Место поставки (адрес): Московская область, г/о Подольск, мкрн. Дубровицкий, п. Кузнечики, Октябрьский мост, 8а

Информация о документации по закупке

Срок предоставления документации: с 02.03.2016 по 10.03.2016

Место предоставления документации: Московская область, г/о Подольск, мкрн. Дубровицкий, п. Кузнечики, Октябрьский мост, 8а

Порядок предоставления документации: В соответствии с закупочной документацией

Официальный сайт, на котором размещена www.zakupki.gov.ru

Извещение о проведении закупки

документация:

Размер, порядок и сроки внесения платы за предоставление документации по закупке

Размер платы: Плата не требуется

Информация о порядке проведения закупки

Дата и время окончания подачи заявок (по
местному времени): 10.03.2016 10:00

Рассмотрение заявок

Дата и время (по местному времени): 11.03.2016 10:00

Место: Московская область, г/о Подольск, мкрн.
Дубровицкий, п. Кузнечики, Октябрьский
мост, 8а

Подведение итогов

Дата и время (по местному времени): 11.03.2016 10:00

Место: Московская область, г/о Подольск, мкрн.
Дубровицкий, п. Кузнечики, Октябрьский
мост, 8а

Опросный лист на изготовление комплектной трансформаторной подстанции напряжением 10 кВ и мощностью 1000 кВА.

①

	Наименование параметров КТП	Значение параметра				Ответ
1	Мощность КТП, кВА					1000
2	Число отходящих линий НН					5
	Номинальный ток отходящих линий, А					630
						630
						400
						250
3	Номинальное напряжение КТП, Кв	10кВ				
4	Поставка трансформатора ТМГ	нет				
5	Тип подстанции Проходная Тупиковая	Тупиковая				
6	Ввод-вывод в КТП (РУ ВН-РУ НН) воздух-воздух; кабель-кабель воздух-кабель; кабель-воздух	кабель-кабель				
7	Разъединитель на стороне ВН	КСО-393-03(ВНА-10/630)				
8	Разрядники на стороне ВН	ОПН-10				
9	Стандартная комплектация					
	РУ ВН-10кВ	РУ НН				
	КСО 393-03 (ВНА)+ОЛС КСО-393-19 (ВВР-10/20-600) ТТ- ТОЛ-10 ктг 75/5-2шт					
	Тип коммутации оных аппаратов на стороне НН: <input type="checkbox"/> рубильник вводной: РЕ 19-43 1600А <input type="checkbox"/> автоматические выключатели отходящих линий: серии ВА99 250-630А <input type="checkbox"/> рубильник с предохранителями на отходящих линиях: ВА99 1600А					
	Счетчик учета электроэнергии (электронный): Меркурий 230 ART-03 PQCSIGDN					
	ОПН-0,5 в РУ НН	ТТ в РУ НН типа Т-0,66	ТТ-1500/5а			
	Пофазное измерение напряжения НН +		Внутреннее освещение КТП +			
10	Дополнительные требования к поставке					
	Металлический пол в КТП					

Наименование заказчика, его координаты: ОАО «РСП»

Наименование объекта: ЦКАД, ООО Крокус

Суянов ДА

ОПРОСНЫЙ ЛИСТ

для заказа комплектной однострансформаторной подстанции в д.Никульское, ЖСК Остафьево
тупикового исполнения типа "киоск" в габаритах под 630 кВА напряжением 6 кВ.

Заказчик:

тел:

№	Характеристика подстанции		Комплектация	
1	Климатическое исполнение		У1	
2	Мощность силового трансформатора, кВА		630	
3	Номинальное напряжение, кВ		6	
4	Исполнение вводов ВН-ВН-НН: воздух (В), кабель (К), пример: В-К-К		В/В	
5	Тип силового трансформатора		ТМГ	
6	Схема и группа соединения обмоток		---	
7	Поставка трансформатора		НЕТ	
8	В УВН коммутационный аппарат		ВНА	
	Защита трансформатора осуществляется предохранителями ПКТ-101, 102, 103.	Линия 1		
		Линия 2		
	Трансформатор	ПКТ-102		
9	Разъединитель РЛНД 10/400 (при воздушном вводе)		ДА	
10	Комплект РВО (Р) или ОПН (О) 6(10)кВ (при воздушном вводе)		ОПН (О) 6кВ	
11	В РУНН вводной коммутационный аппарат: (указать тип и номинальный ток)		нет	
	Рубильник:	РС-4 400А		63-250кВА
		РЕ 19-39 630А		400кВА
		РЕ 19-41 1000А		630кВА
	Автоматический выключатель:	ВА 57-35 100, 160, 250А		25-63, 100, 160кВА
		ВА 51-39 400, 630А		250, 400кВА
ВА 55-41 1000А		630кВА		
12	Тип коммутационного аппарата в отходящей линии РУНН (кол-во х номинальный ток)		нет	
	ВА 57-35 16-250А (стац.)			
	ВА 51-39 400-630А (стац.)			
	РВК-00 (160А)			
13	Комплект ОПН-Н-0,4 (при воздушном вводе)		нет	
14	Трансформаторы тока Т-0,66, ТШ-0,66: 50/5-25кВА, 75/5-40кВА, 100/5-63кВА, 150/5-100кВА, 300/5-160кВА, 400/5-250кВА, 600/5-400кВА, 1000/5-630кВА.		нет	
15	Учет электроэнергии: Активная-ЦЭ6803В (А) Полный учет – СЭТЗр-02-10А/1(П)		нет	
16	Приборы контроля тока и напряжения		нет	
17	Фидер уличного освещения на фотореле (номинальный ток, нет)		нет	
18	Дополнительные требования: узел учета на уличное освещение		нет	
19	Количество КТПН		1	

Суясов АА 

ОПРОСНЫЙ ЛИСТ

для заказа комплектной однострансформаторной подстанции в п. Рогово, Пожарное депо
тупикового исполнения типа “киоск” в габаритах под 630 кВА напряжением 10 кВ.

Заказчик:

тел:

№	Характеристика подстанции		Комплектация	
1	Климатическое исполнение		У1	
2	Мощность силового трансформатора, кВА		630	
3	Номинальное напряжение, кВ		10	
4	Исполнение вводов ВН-ВН-НН: воздух (В), кабель (К), пример: В-К-К		К/К	
5	Тип силового трансформатора		ТМГ	
6	Схема и группа соединения обмоток		---	
7	Поставка трансформатора		НЕТ	
8	В УВН коммутационный аппарат		ВНА	
	Защита трансформатора осуществляется предохранителями ПКТ-101, 102, 103.	Линия 1		
		Линия 2		
	Трансформатор	ПКТ-102		
9	Разъединитель РЛНД 10/400 (при воздушном вводе)		нет	
10	Комплект РВО (Р) или ОПН (О) 6(10)кВ (при воздушном вводе)		нет	
11	В РУНН вводной коммутационный аппарат: (указать тип и номинальный ток)		нет	
	Рубильник:	РС-4 400А		63-250кВА
		РЕ 19-39 630А		400кВА
		РЕ 19-41 1000А		630кВА
	Автоматический выключатель:	ВА 57-35 100, 160, 250А		25-63, 100, 160кВА
ВА 51-39 400, 630А		250, 400кВА		
	ВА 55-41 1000А	630кВА		
12	Тип коммутационного аппарата в отходящей линии РУНН (кол-во х номинальный ток)		нет	
	ВА 57-35 16-250А (стац.)			
	ВА 51-39 400-630А (стац.)			
	РВК-00 (160А)			
13	Комплект ОПН-Н-0,4 (при воздушном вводе)		нет	
14	Трансформаторы тока Т-0,66, ТШ-0,66: 50/5-25кВА, 75/5-40кВА, 100/5-63кВА, 150/5-100кВА, 300/5-160кВА, 400/5-250кВА, 600/5-400кВА, 1000/5-630кВА.		нет	
15	Учет электроэнергии: Активная-ЦЭ6803В (А) Полный учет – СЭТЗр-02-10А/1(П)		нет	
16	Приборы контроля тока и напряжения		нет	
17	Фидер уличного освещения на фотореле (номинальный ток, нет)		нет	
18	Дополнительные требования: узел учета на уличное освещение		нет	
19	Количество КТПН		1	

Суночев В.А.

**Открытое Акционерное Общество
«Ремонтно-строительное предприятие»**

Адрес: 142132, Московская область, г/о Подольск, мкрн. Дубровицкий, п. Кузнечики, Октябрьский мост, 8а
тел.: 8(4967) 65-82-64, 65-82-55, факс 65-74-00, электр. почта: oaorsp@mail.ru
ИНН 5074114756 КПП 507401001 р/с.40702810204000141396 в ПАО БАНК «ВОЗРОЖДЕНИЕ» г. Москва
БИК 044525181 кор./счет 30101810900000000181

ПРОТОКОЛ № 31603377558

РАССМОТРЕНИЯ ЗАЯВОК И ПОДВЕДЕНИЯ ИТОГОВ ЗАПРОСА ЦЕН
№ 31603377558 НА ПРАВО ЗАКЛЮЧЕНИЯ ДОГОВОРА НА ПОСТАВКУ КОМПЛЕКТНЫХ ТРАНСФОРМАТОРНЫХ ПОДСТАНЦИЙ (3 шт.)

г. Подольск

«11» марта 2016 года

На заседании закупочной комиссии по рассмотрению и оценке заявок на участие в запросе цен присутствовали:

Председатель комиссии:	Бабаев С.А.
Члены комиссии:	Козишникова В.А. Назаренко А.Н. Мишкина З.И. Морозов А.Ю. Веденков Д.В.
Секретарь комиссии:	

В состав единой комиссии входит 6 человек. Заседание проводится в присутствии 5-ти членов комиссии. Кворум имеется. Комиссия правомочна.

Заказчик – Открытое Акционерное Общество «Ремонтно-строительное предприятие»

Сведения о заказчике – адрес: 142133, Московская область, г/о Подольск, мкрн. Дубровицкий, п. Кузнечики, Октябрьский мост, 8а.
тел.: 8(4967) 65-82-64, 65-82-55, факс 65-74-00, электр. почта: oaorsp@mail.ru

Место, дата проведения процедуры – рассмотрение и оценка заявок осуществлялось по адресу: Московская область, г/о Подольск, мкрн. Дубровицкий, п. Кузнечики, Октябрьский мост, 8а.

Адрес размещения заказа: <http://zakupki.gov.ru>

Рассмотрение и оценка заявок начались 11 марта 2016 г. в 10-00 по местному времени.

Предмет запроса цен – Поставка комплектных трансформаторных подстанций (3 шт.)

Начальная цена договора – 1 291 606,19 рублей (Один миллион двести девяносто одна тысяча шестьсот шесть рублей 19 коп.)

На участие в запросе цен поступило: 6 (Шесть) заявок.

Номер заявки	Наименование участника	Предложенная сумма договора	Дата и время поступления заявки
1	ООО ПКФ «Электрощит»	1 158 300,00	04.03.2016 г. в 13:40
2	ООО ГК «Эврика МК»	Цена не указана	04.03.2016 г. в 16:35
3	ООО «Спецэлектроставка»	1 253 038,87	09.03.2016 г. в 15:45
4	ООО «НПО «Пензенский Электромеханический завод»	801 000,00	09.03.2016 г. в 17:00
5	ООО «Энертэкс»	889 130,00	10.03.2016 г. в 08:10
6	АО «ПЗЭМИ»	1 165 663,00	10.03.2016 г. в 08:50

По итогам рассмотрения заявок путем голосования принято решение о соответствии предъявляемым требованиям:

1. ООО ПКФ «Электрощит»

Члены комиссии	Ф.И.О.	«За» принятие решения	«Против» принятия решения
Председатель комиссии	Бабаев С.А.	за	
Члены комиссии:	Назаренко А.Н.	за	
	Козишникова В.А.	за	
	Мишкина З.И.	за	
	Морозов А.Ю.	за	

2. ООО ГК «Эврика МК»

Члены комиссии	Ф.И.О.	«За» принятие решения	«Против» принятия решения
Председатель комиссии	Бабаев С.А.		против
Члены комиссии:	Назаренко А.Н.		против
	Козишникова В.А.		против
	Мишкина З.И.		против
	Морозов А.Ю.		против

3. ООО «Спецэлектропоставка»

Члены комиссии	Ф.И.О.	«За» принятие решения	«Против» принятия решения
Председатель комиссии	Бабаев С.А.	за	
Члены комиссии:	Назаренко А.Н.	за	
	Козишникова В.А.	за	
	Мишкина З.И.	за	
	Морозов А.Ю.	за	

4. ООО «НПО «Пензенский Электромеханический завод»

Члены комиссии	Ф.И.О.	«За» принятие решения	«Против» принятия решения
Председатель комиссии	Бабаев С.А.		против
Члены комиссии:	Назаренко А.Н.		против
	Козишникова В.А.		против
	Мишкина З.И.		против
	Морозов А.Ю.		против

5. ООО «Энертэкс»

Члены комиссии	Ф.И.О.	«За» принятие решения	«Против» принятия решения
Председатель комиссии	Бабаев С.А.		против
Члены комиссии:	Назаренко А.Н.		против
	Козишникова В.А.		против
	Мишкина З.И.		против
	Морозов А.Ю.		против

6. АО «ПЗЭМИ»

Члены комиссии	Ф.И.О.	«За» принятие решения	«Против» принятия решения
Председатель комиссии	Бабаев С.А.	за	
Члены комиссии:	Назаренко А.Н.	за	
	Козишникова В.А.	за	

	Мишкина З.И.	за	
	Морозов А.Ю.	за	

По итогам рассмотрения заявок на участие в запросе цен путем голосования принято решение:

- Участника под номером 2: Общество с ограниченной ответственностью Группа Компаний «ЭврикаМК» отклонить в связи с отсутствием ценового предложения, а также не соответствием предлагаемого Товара по своим техническим, функциональным характеристикам потребностям заказчика, указанным в Опросных листах;

- Участника под номером 4: Общество с ограниченной ответственностью «Научно Производственное объединение «Пензенский Электромеханический завод» отклонить в связи с не соответствием предлагаемого Товара по своим техническим, функциональным характеристикам потребностям заказчика, указанным в Опросных листах;

- Участника под номером 5: Общество с ограниченной ответственностью «Энертэкс» отклонить в связи с не соответствием предлагаемого Товара по своим техническим, функциональным характеристикам потребностям заказчика, указанным в Опросных листах;

- Признать победителем Общество с ограниченной ответственностью производственно-коммерческая фирма "Электрощит".

Сведения о победителе запроса цен:

Полное фирменное наименование	Общество с ограниченной ответственностью производственно-коммерческая фирма "Электрощит"
Сокращенное наименование	ООО ПКФ "Электрощит"
Сведения об организационно-правовой форме	Общество с ограниченной ответственностью
Сведения о месте нахождения	394028, г. Воронеж, ул. Гаражный тупик, д. 8
Почтовый адрес	394028, г. Воронеж, ул. Гаражный тупик, д. 8
Номер контактного телефона	7-473-2394600
ИНН	3663048933

Сведения об участнике, предложившем лучшую цену после победителя:

Полное фирменное наименование	Акционерное общество «Подольский завод электромонтажных изделий»
Сокращенное наименование	АО «ПЗЭМИ»
Сведения об организационно-правовой форме	Акционерное общество
Сведения о месте нахождения	142115, Московская область, г. Подольск, ул. Правды, д. 31
Почтовый адрес	142115, Московская область, г. Подольск, ул. Правды, д. 31
Номер контактного телефона	7-499-4005036
ИНН	5036003332

Заседание комиссии окончено 11 марта 2016 г. в 10 часов 00 минут по местному времени.

Протокол подписан присутствующими на заседании членами единой комиссии:

Председатель комиссии

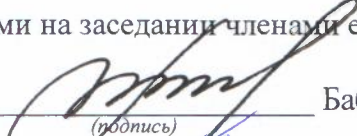
(подпись) Бабаев С.А.

Члены комиссии:

(подпись) Көзишникова В.А.

(подпись) Назаренко А.Н.

(подпись) Мишкина З.И.

(подпись) Морозов А.Ю.

Секретарь комиссии:

(подпись) Веденков Д.В.

«УТВЕРЖДАЮ»

Генеральный директор ОАО «РСП»

_____ А.Р.Белевцев

ДОКУМЕНТАЦИЯ ЗАПРОСА ЦЕН В ЭЛЕКТРОННОЙ ФОРМЕ

**На право заключения договора на поставку
электросчетчиков Меркурий-231 АТ-01 I 5-60 А
и автоматических выключателей ВА47-29 ЗР 25 А
для Открытого акционерного общества
«Ремонтно-строительное предприятие»**

Подольск, 2016 г.

ПРИГЛАШЕНИЕ К УЧАСТИЮ В ЗАПРОСЕ ЦЕН

Настоящим приглашаются к участию в запросе цен, полная информация о котором указана в Разделе «Информационная карта запроса цен» настоящей документации, любые юридические лица независимо от организационно-правовой формы, формы собственности, места нахождения и места происхождения капитала, или любые физические лица, в том числе индивидуальные предприниматели.

Заинтересованные лица могут получить полный комплект документации запроса цен на Общероссийском официальном сайте <http://zakupki.gov.ru>, единой автоматизированной системе управления закупками <http://easuz.mosreg.ru/easuz223/> и официальном сайте ОАО «РСП» rsp-podolskrn.ru

Настоящая документация подготовлена в соответствии с Федеральным законом № 223-ФЗ, Положением о закупке, утвержденным в соответствии с Постановлением Правительства Московской области от 19.08.2014 № 666/31 «О мерах по реализации Федерального закона от 18.07.2011 № 223-ФЗ «О закупках товаров, работ, услуг отдельными видами юридических лиц» в Московской области» в редакции на дату размещения извещения о проведении закупки на Официальном сайте, а также иными нормативными правовыми актами, регулирующими отношения, связанные с осуществлением закупок, в целях повышения эффективности, результативности осуществления закупок товаров, работ, услуг.

В части, прямо не урегулированной законодательством Российской Федерации, проведение закупки регулируется настоящей Документацией.

Запрос цен

Под запросом цен понимается способ закупок, при котором информация о потребностях в товарах, работах, услугах для нужд Заказчика сообщается неограниченному кругу лиц путем размещения на Официальном сайте извещения о проведении запроса цен и победителем, в котором Комиссия признает участника закупки, предложившего наиболее низкую цену договора.

Запрос цен не является конкурсом либо аукционом. Таким образом, данный способ закупки не накладывает на Заказчика соответствующего объема гражданско-правовых обязательств по обязательному заключению договора с победителем запроса цен или иным его участником.

Заказчик, официально разместивший на Официальном сайте извещение о проведении запроса цен, вправе отказаться от его проведения. Извещение об отказе от проведения запроса цен размещается не позднее, чем за три дня до даты окончания срока подачи заявок на участие в запросе цен в порядке, установленном для Официального размещения на Официальном сайте извещения о проведении запроса цен.

Требования, предъявляемые к заявке на участие в запросе цен

Заявка на участие в запросе цен должна содержать следующие сведения:

наименование, сведения об организационно-правовой форме, о месте нахождения, почтовый адрес (для юридического лица), фамилия, имя, отчество(при наличии), паспортные данные, сведения о месте жительства (для физического лица), номер контактного телефона, адрес электронной почты участника закупки(при их наличии);

идентификационный номер налогоплательщика;

согласие участника закупки исполнить условия договора, указанные в извещении о проведении запроса цен и информационной карте запроса цен;

цена товара, работы, услуги с указанием сведений о включенных или не включенных в нее расходах (расходы на перевозку, страхование, уплату таможенных пошлин, налогов, сборов и другие обязательные платежи);

копии документов, подтверждающих соответствие участника закупки требованиям, установленным в извещении о проведении запроса цен и информационной карте запроса цен;

документы, подтверждающие внесение денежных средств в качестве обеспечения заявки на участие в запросе цен, в случае, если в извещении о проведении запроса цен содержится указание на требование обеспечения такой заявки (платежное поручение, подтверждающее перечисление денежных средств в качестве обеспечения заявки на участие в запросе цен, или копия такого поручения);

по желанию участника иные сведения.

Порядок подачи заявок на участие в запросе цен

Любой участник закупки, в том числе участник закупки, которому не направлялся запрос цен, вправе подать только одну заявку на участие в запросе цен, внесение изменений в которую не допускается.

Участник закупки, подавший заявку на участие в запросе цен, вправе отозвать заявку в любое время до окончания срока подачи заявок на участие в запросе цен. Порядок и срок отзыва заявок на участие в запросе цен устанавливается в извещении о проведении запроса цен.

Заявка на участие в запросе цен подается участником закупки Заказчику в письменной форме в срок, указанный в извещении о проведении запроса цен.

Заявка на участие в запросе цен, поданная в срок, указанный в извещении о проведении запроса цен, регистрируется Заказчиком в Журнале регистрации заявок на участие в запросе цен. По требованию участника закупки, подавшего заявку на участие в запросе цен, Заказчик выдает расписку в получении заявки на участие в запросе цен с указанием даты и времени ее получения.

Проведение переговоров между Заказчиком или Комиссией и участником закупки в отношении, поданной им заявки на участие в запросе цен не допускается.

Заявки на участие в запросе цен, поданные после дня окончания срока подачи заявок на участие в запросе цен, указанного в извещении о проведении запроса цен, не рассматриваются и в день их поступления возвращаются участникам закупки, подавшим такие заявки.

В случае если после дня окончания срока подачи заявок на участие в запросе цен подана только одна заявка, Заказчик продлевает срок подачи заявок на участие в запросе цен не менее чем на три рабочих дня и в течение не более одного рабочего дня после дня окончания срока подачи заявок на участие в запросе цен, размещает на Официальном сайте извещение о продлении срока подачи таких заявок. При этом заявка, поданная в срок, указанный в извещении о проведении запроса цен, вскрывается и рассматривается одновременно с заявками, поданными в срок, указанный в извещении о продлении срока подачи заявок на участие в запросе цен.

Заявка на участие в запросе цен подается в запечатанном конверте. Вскрытие конверта осуществляется на заседании Комиссии.

В случае проведения закупки в электронной форме, порядок подачи заявок проводится по регламенту Электронной Торговой Площадки в части, не противоречащей Положению о закупках.

Рассмотрение и оценка заявок на участие в запросе цен

Комиссия в срок, не превышающий пяти рабочих дней, следующих за днем окончания срока подачи заявок на участие в запросе цен, рассматривает заявки на соответствие их требованиям, установленным в извещении о проведении запроса цен, и оценивает заявки на участие в запросе цен по критерию цена договора.

Победителем в проведении запроса цен признается участник закупки, подавший заявку на участие в запросе цен, которая отвечает всем требованиям, установленным в извещении о проведении запроса цен и в которой указана наиболее низкая цена товаров, работ, услуг. При предложении наиболее низкой цены товаров, работ, услуг несколькими участниками закупки победителем в проведении запроса цен признается участник закупки, заявка на участие в запросе цен которого поступила ранее заявок на участие в запросе цен других участников закупки.

Комиссия отклоняет заявки на участие в запросе цен, если они не соответствуют требованиям, установленным в извещении о проведении запроса цен, или предложенная в заявках на участие в запросе цен цена товаров, работ, услуг превышает начальную (максимальную) цену договора, указанную в извещении о проведении запроса цен.

Результаты рассмотрения и оценки заявок на участие в запросе цен оформляются протоколом, который подписывается всеми присутствующими на заседании членами Комиссии.

Протокол рассмотрения и оценки заявок на участие в запросе цен в течении трёх рабочих дней, следующих за днём его подписания, размещается Заказчиком на Официальном сайте.

Протокол рассмотрения и оценки заявок на участие в запросе цен составляется в одном экземпляре, который остается у Заказчика. Заказчик в течение трех рабочих дней со дня подписания указанного протокола передает победителю в проведении запроса цен проект договора, который составляется путем включения в него условий исполнения договора, предусмотренных извещением о проведении запроса цен, и цены, предложенной победителем запроса цен в заявке на участие в запросе цен.

В случае если победитель в проведении запроса цен в срок, указанный в извещении о проведении запроса цен, не представил Заказчику подписанный проект договора на условиях, указанных в поданной участником закупки, с которым заключается договор, заявке на участие в запросе цен на участие в запросе цен и в извещении о проведении запроса цен, а также обеспечение исполнения договора в случае, если Заказчиком было установлено требование

обеспечения исполнения договора, такой победитель признается уклонившимся от заключения договора.

В случае, если победитель в проведении запроса цен признан уклонившимся от заключения договора, Заказчик вправе обратиться в суд с иском о требовании о понуждении победителя в проведении запроса цен заключить договор, а также о возмещении убытков, причиненных уклонением от заключения договора, либо заключить договор с участником закупки, предложение о цене договора которого содержит лучшее условие по цене договора, следующее после предложенного победителем в проведении запроса цен условия, если цена договора не превышает начальную (максимальную) цену договора, указанную в извещении о проведении запроса цен. При этом заключение договора для указанных участников закупки является обязательным. В случае уклонения указанных участников закупки от заключения договора Заказчик вправе обратиться в суд с иском о требовании о понуждении таких участников закупки заключить договор, а также о возмещении убытков, причиненных уклонением от заключения договора, осуществить повторный запрос цен.

Договор должен быть заключен Заказчиком не ранее десяти дней со дня размещения на Официальном сайте протокола рассмотрения и оценки заявок на участие в запросе цен и не позднее двадцати дней со дня подписания указанного протокола.

Запрос цен признается несостоявшимся в случае если:

подана только одна заявка на участие в запросе цен и в результате продления срока подачи заявок на участие в запросе цен дополнительно не представлена ни одна заявка на участие в запросе цен;

не подано ни одной заявки на участие в запросе цен;

на основании результатов рассмотрения Комиссией заявок на участие в запросе цен принято решение об отклонении всех заявок на участие в запросе цен или на основании результатов рассмотрения Комиссией заявок на участие в запросе цен участников закупки принято решение о допуске к участию в запросе цен единственного участника закупки, из всех подавших заявки.

Договор заключается на условиях, предусмотренных извещением о проведении запроса цен, по цене, предложенной в заявке на участие в запросе цен победителя в проведении запроса цен или в заявке на участие в запросе цен участника закупки, с которым заключается договор в случае уклонения победителя в проведении запроса цен от заключения договора.

При заключении договора по результатам проведенной закупки по цене, сниженной победителем или участником закупки, с которым заключается договор, на 30 (тридцать) и более процентов от начальной (максимальной) цены закупки, обязательно представление таким победителем или участником закупки, с которым заключается договор, обоснования снижения цены договора. В случае непредставления такого обоснования, победитель или участник закупки, с которым заключается договор, признаются уклонившимся от заключения договора.

В случаях, если запрос цен признается несостоявшимся, Заказчик продлевает срок подачи заявок на участие в запросе цен на четыре рабочих дня и в течение одного рабочего дня после даты окончания срока подачи таких заявок размещает в единой информационной системе извещение о продлении срока подачи таких заявок; отказывается от проведения повторного запроса цен, в случае если утрачена потребность в закупке; объявляет о проведении повторного запроса цен. При этом Заказчик вправе изменить условия запроса цен.

ИНФОРМАЦИОННАЯ КАРТА/ИЗВЕЩЕНИЕ ЗАПРОСА ЦЕН В ЭЛЕКТРОННОЙ ФОРМЕ

В Информационной карте запроса цен содержится информация для данной конкретной закупки, которая уточняет, разъясняет и дополняет положения настоящей документации.

При возникновении противоречия между положениями Общей части документации и части «Информационная карта запроса цен», применяются положения части «Информационная карта запроса цен».

№ п/п	Наименование пункта	Текст пояснений
1	Способ закупки	Запрос цен в электронной форме
2	Заказчик, юридический адрес, контактное лицо, телефон, факс, адрес электронной почты	Заказчик: Открытое акционерное общество «Ремонтно-строительное предприятие» Юридический адрес: Московская область, Подольский район, п.Кузнечики, ул. Октябрьский мост, 8а Почтовый адрес: 142133, Московская область, Подольский район, п.Кузнечики, ул. Октябрьский мост, 8а Контактное лицо: Веденков Дмитрий Витальевич тел. (4967) 65-82-64 (112 – планово-экономическое отделение), Контактное лицо по техническим вопросам и вопросам поставки товара: Шпаков Евгений Владимирович тел. (4967) 65-82-64 (116 – на) факс: (4967) 65-74-00 Адрес электронной почты: oaorsp@mail.ru
3	Предмет договора с указанием количества поставляемого товара, объема выполняемых работ, оказываемых услуг.	Поставка электросчетчиков Меркурий-231 АТ-01 I 5-60 А (130 шт.) и автоматических выключателей ВА47-29 ЗР 25 А (240 шт.)
4	Требования, установленные заказчиком, к качеству, техническим характеристикам товара, требования к их безопасности, к функциональным характеристикам товара, к размерам, упаковке, отгрузке товара и иные показатели, связанные с определением соответствия товара потребностям заказчика	Качество и безопасность поставляемого товара должны соответствовать стандартам и нормам безопасности, действующим в Российской Федерации на данный вид продукции. Поставляемый Товар должен быть новым, год выпуска: не ранее 2016 г., не бывшим в использовании. Товар по своим техническим, функциональным характеристикам должен соответствовать потребностям заказчика, указанным в Техническом задании (Приложение №1)
5	Требования к содержанию, форме, оформлению и составу заявки на участие в Запросе цен	Заявка на участие в запросе цен должна содержать следующие сведения: - наименование, сведения об организационно-правовой форме, о месте нахождения, почтовый адрес (для юридического лица), фамилия, имя, отчество(при наличии), паспортные данные, сведения о месте жительства (для физического лица), номер контактного телефона, адрес электронной почты участника закупки(при их наличии); - идентификационный номер налогоплательщика; - согласие участника закупки исполнить условия договора, указанные в извещении о проведении запроса цен; - цена товара, работы, услуги с указанием сведений о включенных или не включенных в нее расходах (расходы на перевозку, страхование, уплату таможенных пошлин, налогов, сборов и другие обязательные платежи); - копии документов, подтверждающих соответствие

		<p>участника закупки требованиям, установленным в извещении о проведении запроса цен;</p> <p>- по желанию участника иные сведения.</p> <p>Все документы, входящие в состав заявки на участие в закупке в электронной форме, должны быть отсканированы с разрешением не менее чем 200 dpi и быть надлежащим образом подписаны электронной цифровой подписью лица, уполномоченного на осуществление действий от имени участника закупки. Предоставление документа в нечитаемом виде равноценно отсутствию соответствующего документа и является основанием признания данной заявки не соответствующей требованиям.</p>
6	<p>Требования к описанию участниками закупки поставляемого товара, который является предметом закупки, его функциональных характеристик (потребительских свойств), его количественных и качественных характеристик, требования к описанию участниками закупки выполняемой работы, оказываемой услуги, которые являются предметом закупки, их количественных и качественных характеристик;</p>	<p>Описание участниками закупки объекта закупки (предмета запроса цен), в том числе: функциональных, технических и качественных характеристик, эксплуатационных характеристик объекта закупки (при необходимости), размеров, требований к упаковке и отгрузке товара и иных показателей, связанных с определением соответствия товара (работ, услуг) потребностям заказчика, осуществляется в соответствии с требованиями к предмету контракта, указанными в документации.</p> <p>При описании цифровых показателей характеристик товара (работ, услуг), в том числе условий гарантийного обслуживания, не допускается применение понятий «не более», «не менее», за исключением случаев, если заказчиком при описании показателей товара предусмотрены в соответствующем разделе позиции, которые не имеют конкретных значений и указание их допустимо в сопровождении словами «не более», «не менее»</p>
7	<p>Место, условия и сроки (периоды) поставки товара, выполнение работ, оказания услуг</p>	<p>Поставка товара осуществляется на объект, расположенный по адресу: Московская область, г/о Подольск, мкрн. Дубровицкий, п. Кузнечики, Октябрьский мост, 8а.</p> <p>Условия: Поставка осуществляется в соответствии с проектом договора.</p> <p>Срок поставки товара: в течении 10-ти рабочих дней со дня заключения договора.</p>
8	<p>Сведения о начальной (максимальной) цене договора (цене лота), руб.</p>	<p>485 248,63 (Четыреста восемьдесят пять тысяч двести сорок восемь) рублей 63 копейки</p>
9	<p>Форма, сроки и порядок оплаты товара, услуг</p>	<p>Оплата осуществляется в безналичной форме</p> <ul style="list-style-type: none"> - авансирование не предусмотрено; - Платеж в размере 100 (Ста) % цены Договора, в течение 20 (Двадцати) банковских дней с момента подписания Заказчиком товарной накладной и счета-фактуры.
10	<p>Порядок формирования цены договора (цены лота) (с учетом или без учета расходов на перевозку, страхование, уплату таможенных пошлин, налогов и других обязательных платежей)</p>	<p>В цену договора включены: стоимость товара, расходы на страхование, на уплату таможенных пошлин, налогов, включая НДС, сборов, транспортные расходы, связанные с доставкой товара на объект, погрузочно-разгрузочные работы и другие обязательные платежи</p>
11	<p>Место, дата начала и окончания срока подачи заявок</p>	<p>ОАО «РСИП» Московская область, г/о Подольск, мкрн. Дубровицкий, п. Кузнечики, Октябрьский мост, д.8А с 04 марта 2016 года по 12 марта 2016 года 10:00 (время московское)</p>

12	Требования к участникам размещения заказа	<p>К участникам предъявляются следующие требования:</p> <ul style="list-style-type: none"> - отсутствие в реестрах недобросовестных поставщиков согласно федеральным законам № 94-ФЗ от 21.07.2005г., № 44-ФЗ от 05.04.2013 и № 223-ФЗ от 18.07.2011г.; - соответствие участников закупки требованиям, устанавливаемым в соответствии с законодательством РФ к лицам, осуществляющим поставки товаров, выполнение работ, оказание услуг, являющихся предметом закупки; - не проведение ликвидации участника закупки – юридического лица и отсутствие решения арбитражного суда о признании участника закупки – юридического лица, индивидуального предпринимателя банкротом и об открытии конкурсного производства; - не приостановление деятельности участника закупки в порядке, предусмотренном КоАП РФ, на день подачи заявки на участие в закупке. <p>Несоответствие Участника закупки и/или заявки Участника закупки требованиям документации о запросе цен является основанием для отклонения заявки Участника закупки. Отклоненные заявки не подлежат оценке и сопоставлению.</p>
13	Документы, представляемые участником в составе заявки на участие для подтверждения их соответствия установленным требованиям	<p>Заявка на участие в запросе цен должна содержать следующие сведения:</p> <ul style="list-style-type: none"> - наименование, сведения об организационно-правовой форме, о месте нахождения, почтовый адрес (для юридического лица), фамилия, имя, отчество(при наличии), паспортные данные, сведения о месте жительства (для физического лица), номер контактного телефона, адрес электронной почты участника закупки(при их наличии); - идентификационный номер налогоплательщика; - согласие участника закупки исполнить условия договора, указанные в извещении о проведении запроса цен; - цена товара, работы, услуги с указанием сведений о включенных или не включенных в нее расходах (расходы на перевозку, страхование, уплату таможенных пошлин, налогов, сборов и другие обязательные платежи); - копии документов, подтверждающих соответствие участника закупки требованиям, установленным в извещении о проведении запроса цен; - по желанию участника иные сведения.
14	Место и дата рассмотрения предложений участников закупки и подведения итогов закупки	<p>г/о Подольск, мкрн. Дубровицкий, п. Кузнечики, Октябрьский мост, д.8А 14 марта 2016 года в 10:00</p>
15	Место и срок размещения протокола подведения итогов Запроса цен	<p>Общероссийский официальный сайт http://zakupki.gov.ru, и официальный сайт ОАО «РСП» rsp-podolskkrn.ru до 17 марта 2016 года</p>
16	Размер обеспечения заявки	Не предусмотрено
17	Сведения о валюте, используемой для формирования цены договора и расчетов с поставщиками	Рубли РФ
18	Размер обеспечения исполнения договора, срок и порядок его предоставления	Не предусмотрено
19	Сведения о праве заказчика изменить количество товара,	В соответствии с проектом договора

	объем выполняемых работ	
20	Перечень документов, подтверждающих соответствие товара, требованиям, установленным в соответствии с законодательством РФ, в случае, если в соответствии с законодательством РФ установлены требования к таким товарам, работам, услугам.	Поставляемый товар должен иметь: - сертификат соответствия; - руководство по эксплуатации на русском языке; - гарантийные документы с указанием гарантийных сроков от производителя и поставщика.
21	Требования к сроку и (или) объему предоставления гарантий качества оказываемых услуг	Товар должен соответствовать законодательству, действующему на территории РФ для данного вида товаров. Сроки предоставления гарантий качества на товар – не менее 24 месяцев со дня ввода в эксплуатацию.
22	Привлечение субподрядчиков (соисполнителей)	Не допускается
23	Срок подписания договора участником, обязанным заключить договор	Договор должен быть заключен Заказчиком не ранее десяти дней со дня размещения на Официальном сайте протокола рассмотрения и оценки заявок на участие в запросе цен и не позднее двадцати дней со дня подписания указанного протокола.
24	Сведения о возможности проведения переторжки и порядок её проведения	Не предусмотрено
25	Возможность отказа заказчика от проведения Запроса цен	Извещение об отказе от проведения запроса цен размещается не позднее, чем за три дня до даты окончания срока подачи заявок на участие в запросе цен в порядке, установленном для Официального размещения на Официальном сайте извещения о проведении запроса цен.
26	Формы, порядок, дата начала и дата окончания срока предоставления участникам закупки разъяснений положений документации о закупке	Разъяснение участникам закупки положений документации не предоставляется
27	Срок, место и порядок предоставления документации о закупке, размер, порядок и сроки внесения платы, взимаемой заказчиком за предоставление документации, если такая плата установлена заказчиком, за исключением случаев предоставления документации в форме электронного документа	Документация о закупке в виде электронного документа доступна для ознакомления на сайте http://zakupki.gov.ru с момента публикации настоящего извещения. Получить документацию о закупке можно в рабочие дни с 8:00 до 12:00 (время московское) по адресу: 142133, Московская область, г/о Подольск, мкрн. Дубровицкий, п. Кузнечики, Октябрьский мост, д.8А. При этом получателю документации о закупке необходимо иметь при себе доверенность от имени участника и документ, удостоверяющий личность.

ТЕХНИЧЕСКОЕ ЗАДАНИЕ

<u>№п/п</u>	<u>Наименование материала</u>	<u>Требуемые значения</u>	<u>Кол-во</u>	<u>Ед. изм.</u>
<u>1</u>	Электросчетчик Меркурий-231 АТ-01 I 5-60 А	Номинальное напряжение: 3х230/400 В, 50 Гц. Номинальный ток: 5 А. Максимальный ток: 60 А. Диапазон рабочих температур от -40 С до +55 С	130	Шт.
<u>2</u>	Автоматический выключатель ВА47-29 3Р 25А	Характеристика С	240	Шт.

Поставка электросчетчиков марки «Меркурий» связана с тем, что в ОАО «РСП» снятие показаний электросчетчиков проводится посредством удаленного доступа с помощью программы «Конфигуратор счетчиков «Меркурий»» через GSM модем. Данная программа интегрирована на работу только со счетчиками данной марки!

Поставка автоматических выключателей ВА47-29 связана с тем, в договорах монтажа узлов учета с физическими лицами указана именно данная маркировка.

Раздел: ОБРАЗЦЫ ФОРМ ОСНОВНЫХ ДОКУМЕНТОВ, ВКЛЮЧАЕМЫХ В ЗАЯВКУ НА УЧАСТИЕ В ЗАПРОСЕ ЦЕН

Форма 1.

Фирменный бланк участника

« ___ » _____ 20__ года № _____

ЗАЯВКА НА УЧАСТИЕ В ЗАПРОСЕ ЦЕН (ФОРМА 1)

Изучив извещение о проведении Запроса цен на право заключения договора на поставку товара для нужд Открытого Акционерного Общества «Ремонтно-строительное предприятие», на Общероссийском официальном сайте на сайте <http://zakupki.gov.ru/>, документацию запроса цен и принимая установленные в них требования и условия Запроса цен,

(полное наименование участника с указанием организационно-правовой формы)

зарегистрированное по адресу _____
(юридический адрес участника Запроса цен)

предлагает заключить договор на: _____
(предмет договора)

Срок поставки товара: _____

Цена товара, работы, услуги с указанием сведений о включенных или не включенных в нее расходах (В цену договора включены: стоимость товара, расходы на страхование, на уплату таможенных пошлин, налогов, включая НДС, сборов, транспортные расходы, связанные с доставкой товара на объект, погрузочно-разгрузочные работы и другие обязательные платежи):

Настоящим подтверждаем, что _____ (наименование участника) отсутствует в реестрах недобросовестных поставщиков согласно федеральным законам № 94-ФЗ от 21.07.2005г., № 44-ФЗ от 05.04.2013 и № 223-ФЗ от 18.07.2011г.; соответствует требованиям, устанавливаемым в соответствии с законодательством РФ к лицам, осуществляющим поставки товаров, выполнение работ, оказание услуг, являющихся предметом закупки; в отношении _____ (наименование участника) не проводится ликвидация и отсутствует решение арбитражного суда о признании _____ (наименование участника) банкротом и об открытии конкурсного производства; не приостановлена деятельность в порядке, предусмотренном КоАП РФ, на день подачи заявки на участие в закупке.

В случае признания нас победителем Запроса цен мы берем на себя обязательства подписать со своей стороны договор в соответствии с требованиями документации Запроса цен и условиями нашей заявки в течение 3 (трех) рабочих дней с даты получения от заказчика проекта договора и представить все подписанные экземпляры договора заказчику.

В случае, если нашей заявке будет присвоен второй номер, а победитель Запроса цен будет признан уклонившимся от заключения договора с заказчиком, мы обязуемся подписать данный договор в соответствии с требованиями документации Запроса цен и условиями нашей заявки.

В соответствии с инструкциями, полученными от Вас в документации Запроса цен, информация по сути нашей заявки представлена в следующих документах, которые являются неотъемлемой частью нашей заявки:

№ п/п	Наименование документа <i>[указываются документы, перечисленные в пункте 4 раздела 4 «Информационная карта»]</i>	№ страницы	Число страниц
1.			
2.			
3.			

№ п/п	Наименование документа <i>[указываются документы, перечисленные в пункте 4 раздела 4 «Информационная карта»]</i>	№ страницы	Число страниц
4.			
5.			
6.			
7.			

(Подпись уполномоченного представителя)

(ФИО и должность подписавшего)

М.П.

ИНСТРУКЦИИ ПО ЗАПОЛНЕНИЮ

1. Данные инструкции не следует воспроизводить в документах, подготовленных участником на участие в Запросе цен.

2. Заявку на участие в Запросе цен следует оформить на официальном бланке участника. Участник присваивает заявке дату и номер в соответствии с принятыми у него правилами документооборота.

3. Участник должен указать свое полное наименование (с указанием организационно-правовой формы) и юридический адрес.

4. Участник должен перечислить и указать объем каждого из прилагаемых к заявке документов, определяющих суть технико-коммерческого предложения участника Запроса цен.

Запрос цен на право заключения договора на _____

АНКЕТА УЧАСТНИКА ЗАПРОСА ЦЕН (Форма 2)

Участник Запроса цен: _____

№	Наименование	Сведения об участнике запроса цен
1.	Фирменное наименование (полное и сокращенное наименования организации либо Ф.И.О. участника – физического лица, в том числе зарегистрированного в качестве индивидуального предпринимателя)	
2.	Организационно - правовая форма	
3.	Свидетельство о внесении в Единый государственный реестр юридических лиц/индивидуальных предпринимателей (дата и номер, кем выдано) либо паспортные данные для участника – физического лица	
4.	ИНН	
5.	Юридический адрес (страна, адрес)	
6.	Почтовый адрес (страна, адрес)	
7.	Фактическое местоположение	
8.	Телефоны (с указанием кода города)	
9.	Факс (с указанием кода города)	
10.	Адрес электронной почты	

(Подпись уполномоченного представителя)

(ФИО и должность подписавшего)

М.П.

ИНСТРУКЦИИ ПО ЗАПОЛНЕНИЮ

1. Данные инструкции не следует воспроизводить в документах, подготовленных участником на участие в запросе цен.
2. Участник приводит номер и дату заявки, приложением к которой является данная анкета участника запроса цен.
3. Участник указывает свое фирменное наименование (в т.ч. организационно-правовую форму).
4. Заполненная участником анкета должна содержать все сведения, указанные в таблице. В случае отсутствия каких-либо данных указать слово «нет».

(ПРОЕКТ) ДОГОВОР N ____

г. Подольск

от «__» _____ 2016 г.

Открытое Акционерное Общество «Ремонтно-строительное предприятие», именуемое в дальнейшем **Заказчик**, в лице генерального директора Белевцева Александра Рудольфовича, действующего на основании Устава, с одной стороны, и _____ именуемое в дальнейшем **Поставщик**, в лице _____, действующего на основании _____, с другой стороны, совместно именуемые в дальнейшем стороны, с соблюдением требований Федерального закона от 18.07.2011г. № 223-ФЗ «О закупках товаров, работ, услуг отдельными видами юридических лиц», на основании результатов размещения заказа путем проведения Запроса цен (протокол № ____ от ____ 2016 г.), заключили настоящий договор о нижеследующем

1. ПРЕДМЕТ ДОГОВОРА

1.1. По настоящему договору Поставщик обязуется поставить Заказчику электросчетчики **Меркурий-231 АТ-01 I 5-60 А (130 шт.)** и **автоматические выключатели ВА47-29 ЗР 25 А (240 шт.)**, (далее - **Товар**) в соответствии с техническим заданием (Приложение № 1) и со спецификацией технических характеристик (Приложение № 2) к настоящему договору, в сроки и на условиях поставки, предусмотренные в договоре, а Заказчик обязуется принять поставленный Товар и уплатить за него цену, предусмотренную в пункте 2.1. настоящего договора.

2. ЦЕНА ДОГОВОРА И ПОРЯДОК РАСЧЕТОВ

2.1. Общая сумма (цена) договора составляет _____ (_____) руб., в том числе НДС (18 %) _____ руб.

Цена договора является твердой и может изменяться исключительно в случаях, предусмотренных Федеральным законом «О закупках товаров, работ, услуг отдельными видами юридических лиц» № 223-ФЗ от 18.07.2011 г.

В цену договора включены: стоимость товара, расходы на страхование, на уплату таможенных пошлин, налогов, включая НДС, сборов, транспортные расходы, связанные с доставкой товара на объект, погрузочно-разгрузочные работы и другие обязательные платежи, связанные с исполнением Договора.

2.2. Оплата Товара производится за счет прибыли предприятия, полученной в результате осуществления регулируемой деятельности (услуги по передаче электрической энергии)

2.3. Авансирование не предусмотрено

2.4. Расчет (оплата) 100% стоимости за фактически поставленный Товар производится Заказчиком в течение 20 (Двадцати) банковских дней со дня подписания товарных накладных, при соответствии надлежащему качеству на основании счетов-фактур.

3. ПРАВА И ОБЯЗАННОСТИ СТОРОН

3.1. Поставщик обязан:

3.1.1. Осуществить поставку Заказчику Товара надлежащего качества. Срок поставки товара – в течении 10 рабочих дней со дня заключения договора.

3.1.2. Осуществить поставку Товара автотранспортом и за свой счет по адресу: Московская область, г/о Подольск, мкрн. Дубровицкий, п. Кузнечики, Октябрьский мост, д.8А.

3.1.3. Передать Заказчику Товар свободный от любых прав третьих лиц.

3.1.4. Одновременно с передачей Товара предоставить Заказчику сертификат соответствия на товар, руководство по эксплуатации на русском языке, гарантийные документы с указанием гарантийных сроков от производителя и поставщика, а также документы, подтверждающие проведение испытания оборудования товара.

3.1.5. Осуществлять гарантийное обслуживание Товара: выезд на место нахождения Товара в течение 3 дней с момента получения заявки Заказчика. Расходы на обслуживание Товара в гарантийный срок несет Поставщик в пределах гарантийных обязательств.

3.1.6. Выполнять другие обязанности, предусмотренные действующим гражданским законодательством РФ.

3.2. Заказчик обязан:

3.2.1. Оплатить Товар в порядке и сроки, предусмотренные настоящим договором

3. КАЧЕСТВО ТОВАРА

4.1. Поставляемый Товар должен быть новым, произведенным не ранее 2016 года, не бывшим в эксплуатации.

4.2. Качество и безопасность поставляемого товара должны соответствовать стандартам и нормам безопасности, действующим в Российской Федерации на данный вид продукции.

4.3. В случае поставки Товара ненадлежащего качества Заказчик вправе по своему выбору потребовать:

- соразмерного уменьшения цены;
- безвозмездной замены некачественного Товара в течение 14 календарных дней после извещения Поставщика Заказчиком.

4.4. В случае существенного нарушения требований к качеству Товара (обнаружения неустранимых недостатков; недостатков, которые не могут быть устранены без несоразмерных расходов или затрат времени, или выявляются неоднократно; проявляются вновь после их устранения, и других подобных недостатков) Заказчик вправе по своему выбору:

- отказаться от исполнения договора и потребовать возврата уплаченной цены;
- потребовать замены Товара ненадлежащего качества Товаром, соответствующим договору.

4.5. Поставщик отвечает за недостатки Товара, если не докажет, что недостатки Товара возникли после его передачи Заказчику вследствие нарушения Заказчиком инструкции по эксплуатации и хранению Товара либо действий третьих лиц, либо непреодолимой силы.

4.6. Требования, связанные с недостатками Товара, могут быть предъявлены Заказчиком, если недостатки обнаружены в течение гарантийного срока.

Гарантийный срок на Товар составляет 24 месяца. Гарантийный срок начинается течь с момента ввода Товара в эксплуатацию.

4.7. Выезд по заявке Заказчика для осуществления гарантийного обслуживания и ремонта в течение 3-х суток с момента поступления заявки.

5. КОЛИЧЕСТВО ТОВАРА

5.1. В случае поставки Товара Заказчику в меньшем количестве (неполной комплектностью), чем предусмотрено в Приложении №1 к настоящему договору Заказчик вправе по своему выбору:

- потребовать поставить недостающее количество Товара;
- отказаться от переданного Товара и от его оплаты и потребовать возврата уплаченной денежной суммы.

5.2. Не заказанный Заказчиком Товар не поставляется и не принимается Заказчиком.

6. УПАКОВКА И МАРКИРОВКА ТОВАРА

6.1. Товар должен быть маркирован и упакован в тару (упаковку), обеспечивающую его сохранность при перевозке и хранении, в соответствии с требованиями действующих нормативных документов в Российской Федерации на данный вид продукции.

6.2. В случае передачи Товара с маркировкой, не соответствующей требованиям действующих нормативных документов, или без нее Заказчик вправе потребовать от Поставщика заменить Товар на маркированный согласно вышеуказанным требованиям.

7. ПЕРЕДАЧА И ПРИЕМКА ТОВАРА

7.1. Поставщик обязан передать Товар Заказчику согласно п.3.1 настоящего договора.

Товар передается полной комплектностью в соответствии с Приложением № 1 к настоящему договору.

7.2. Поставщик считается выполнившим свои обязательства по передаче Товара после подписания уполномоченными представителями сторон товарной накладной и представления документов, предусмотренных п. 3.1.4. настоящего договора.

7.3. Заказчик обязан принять переданный ему Товар, за исключением случаев, когда он вправе потребовать замены или возврата Товара.

7.4. Товар считается переданным Поставщиком и принятым Заказчиком если:

- качество Товара соответствует требованиям, установленным в разделе 4 настоящего договора.

- Товар передан полной комплектностью в соответствии с п.7.1 настоящего раздела.

7.5. Риск случайной гибели на Товар переходят к Заказчику с момента принятия им Товара и подписания уполномоченными представителями сторон товарной накладной. С указанного момента Поставщик считается выполнившим свою обязанность по передаче Товара.

7.6. В остальном стороны при приемке Товара по количеству и качеству руководствуются требованиями Инструкции "О порядке приемки Товара производственно-технического назначения и Товаров народного потребления по количеству", утвержденной постановлением Госарбитража при Совете Министров СССР от 15 июня 1965 г. N П-6, с посл. изм. и доп., и по качеству в соответствии с требованиями Инструкции "О порядке приемки Товара производственно-технического назначения и Товаров народного потребления по качеству", утвержденной постановлением Госарбитража СССР от 25 апреля 1966 г. N П-7, с посл. изм. и доп., с учетом положений, урегулированных настоящим договором.

8. ОТВЕТСТВЕННОСТЬ СТОРОН

8.1. Сторона, не исполнившая или ненадлежащим образом исполнившая обязательства по настоящему договору, обязана возместить другой стороне причиненные таким неисполнением убытки.

8.2. В случае просрочки передачи Поставщиком Товара в срок, предусмотренный пунктом 3.1.1 настоящего договора, Поставщик уплачивает Заказчику пеню в размере 0,1 % от стоимости не переданной партии Товара за каждый день просрочки.

8.3. Уплата неустойки не освобождает Поставщика от обязанности устранения допущенных им нарушений.

8.4. За нарушение Заказчиком обязательств, предусмотренных настоящим договором Поставщик вправе потребовать с Заказчика уплаты неустойки за несвоевременную оплату по вине о Заказчика принятого товара в размере 1/300 (одной трехсотой) действующей на день уплаты пени ставки рефинансирования Центрального банка РФ от суммы просроченной оплаты за каждый день просрочки.

8.5. Во всем остальном, что не предусмотрено договором стороны несут ответственность в соответствии с действующим законодательством РФ.

9. ОБСТОЯТЕЛЬСТВА НЕПРЕОДОЛИМОЙ СИЛЫ

9.1. Стороны освобождаются от ответственности за частичное или полное неисполнение своих обязательств по настоящему договору, если их исполнению препятствует чрезвычайное и непредотвратимое при данных условиях обстоятельство (непреодолимая сила).

9.2. При возникновении обстоятельств непреодолимой силы, препятствующих исполнению обязательств по настоящему договору одной из сторон, она обязана оповестить другую сторону не позднее 10 дней с момента возникновения таких обстоятельств, при этом срок выполнения обязательств по настоящему договору переносится соразмерно времени, в течение которого действовали такие обстоятельства.

10. СРОК ДЕЙСТВИЯ, ПОРЯДОК ИЗМЕНЕНИЯ И РАСТОРЖЕНИЯ ДОГОВОРА

10.1. Настоящий договор считается заключенным после подписания его Сторонами.

10.2. Договор действует до полного исполнения сторонами своих обязательств по настоящему договору или до расторжения настоящего договора.

10.3. Настоящий договор с учетом требований Федерального закона «О закупках товаров, работ, услуг отдельными видами юридических лиц», может быть расторгнут или изменен:

- по соглашению сторон, совершенному в письменной форме, за подписью уполномоченных лиц сторон;
- на основании вынесенного в установленном порядке решения судебного органа.

11. РАЗРЕШЕНИЕ СПОРОВ

11.1. Все споры и разногласия, которые могут возникнуть между сторонами по вопросам, не нашедшим своего разрешения в тексте данного договора, будут разрешаться путем переговоров на основе действующего законодательства.

11.2. При неурегулировании в процессе переговоров спорных вопросов, споры разрешаются в Арбитражном суде Московской области в порядке, установленном действующим законодательством.

12. ДОПОЛНИТЕЛЬНЫЕ УСЛОВИЯ И ЗАКЛЮЧИТЕЛЬНЫЕ ПОЛОЖЕНИЯ

12.1. Все изменения и дополнения к настоящему договору действительны, если они оформлены в виде дополнительного соглашения и подписаны уполномоченными на то представителями сторон.

12.2. Все уведомления и сообщения должны направляться в письменной форме.

12.3. Настоящий договор, совершенный с факсимильным воспроизведением подписей сторон имеет юридическую силу, с обязательным последующим оформлением договора оригиналами подписей сторон и печатей.

12.4. Во всем остальном, что не предусмотрено настоящим договором, стороны руководствуются действующим законодательством.

12.5. Настоящий договор составлен в двух подлинных экземплярах по одному для каждой из сторон.

12.6. Все приложения к настоящему договору являются его неотъемлемой частью.

Приложения к договору:

Приложение № 1 (Техническое задание);

Приложение № 2 (Спецификация технических характеристик).

13. АДРЕСА И БАНКОВСКИЕ РЕКВИЗИТЫ СТОРОН

ЗАКАЗЧИК:

ОАО «РСП»
142132, Московская область, г/о Подольск,
мкрн. Дубровицкий, пос. Кузнечики,
Октябрьский мост, 8а
ИНН 5074114756 КПП 507401001
ПАО БАНК «ВОЗРОЖДЕНИЕ» г. Москва
р/с 40702810204000141396
к/с 301018109000000000181
БИК 044525181

ПОСТАВЩИК:

14. ПОДПИСИ СТОРОН

ЗАКАЗЧИК:

Генеральный директор ОАО «РСП»

_____ **А.Р.Белевцев**

ПОСТАВЩИК:

ТЕХНИЧЕСКОЕ ЗАДАНИЕ

<u>№п/п</u>	<u>Наименование материала</u>	<u>Требуемые значения</u>	<u>Кол-во</u>	<u>Ед. изм.</u>
1	Электросчетчик Меркурий-231 АТ-01 I 5-60 А	Номинальное напряжение: 3х230/400 В, 50 Гц. Номинальный ток: 5 А. Максимальный ток: 60 А. Диапазон рабочих температур от -40 С до +55 С	130	Шт.
2	Автоматический выключатель ВА47-29 ЗР 25А	Характеристика С	240	Шт.

Поставка электросчетчиков марки «Меркурий» связана с тем, что в ОАО «РСП» снятие показаний электросчетчиков проводится посредством удаленного доступа с помощью программы «Конфигуратор счетчиков «Меркурий»» через GSM модем. Данная программа интегрирована на работу только со счетчиками данной марки! Поставка автоматических выключателей ВА47-29 связана с тем, в договорах монтажа узлов учета с физическими лицами указана именно данная маркировка.

ЗАКАЗЧИК:

Генеральный директор ОАО «РСП»

_____ **А.Р.Белевцев**

ПОСТАВЩИК:

Спецификация технических характеристик

№№ п/п	Наименование товара	Технические характеристики товара	Количество (шт.)	Цена товара за единицу, руб.	Общая цена договора (руб.)
	ИТОГО:			Х	

ЗАКАЗЧИК:

Генеральный директор ОАО «РСП»

_____ **А.Р.Белевцев**

ПОСТАВЩИК:

Извещение о проведении закупки
(в редакции № 1 от 03.03.2016)

Номер извещения: 31603387741

Наименование закупки: Поставка электросчетчиков Меркурий-231 АТ-01 I 5-60 А (130 шт.) и автоматических выключателей ВА47-29 ЗР 25 А (240 шт.)

Способ проведения закупки: Запрос цен в электронной форме

Наименование электронной площадки в сети Интернет: РТС-тендер

Адрес электронной площадки в сети Интернет: 223.rts-tender.ru

Заказчик

Наименование организации: Открытое акционерное общество "Ремонтно-строительное предприятие"

Место нахождения: 142133, Московская, Октябрьский мост, дом 8А

Почтовый адрес: 142133, Московская, Подольский, Октябрьский мост, дом 8А

Контактная информация

Ф.И.О: Веденков Дмитрий

Адрес электронной почты: oaorsp@mail.ru

Телефон: 74967658264

Факс: 74967657400

Предмет договора

Лот №1

Сведения о позиции плана закупки: План закупки № 2150138236, позиция плана 164

Предмет договора: Поставка электросчетчиков Меркурий-231 АТ-01 I 5-60 А (130 шт.) и автоматических выключателей ВА47-29 ЗР 25 А (240 шт.)

Начальная (максимальная) цена договора: 485 248.63 Российский рубль

Информация о товаре, работе, услуге:

№	Классификация по ОКПД2	Классификация по ОКВЭД2	Ед. измерения	Количество (Объем)	Дополнительные сведения
1	26.51.63 Счетчики потребления или производства газа, жидкости или электроэнергии	26.51 Производство инструментов и приборов для измерения, тестирования и навигации	Штука	130.00	
2	27.90 Оборудование электрическое прочее	27.9 Производство прочего электрического оборудования	Штука	240.00	

Место поставки товара, выполнения работ, оказания услуг для лота №1

Извещение о проведении закупки

Место поставки (адрес):

Московская область, г/о Подольск, мкрн.
Дубровицкий, п. Кузнечики, Октябрьский
мост, 8а

Требования к участникам закупки

Участники закупки должны отсутствовать в
реестре недобросовестных поставщиков

Информация о документации по закупке

Срок предоставления документации:

с 04.03.2016 по 12.03.2016

Место предоставления документации:

Электронная площадка РТС-тендер

Порядок предоставления документации:

В соответствии с закупочной документацией

Официальный сайт, на котором размещена
документация:

www.zakupki.gov.ru

Размер, порядок и сроки внесения платы за предоставление документации по закупке

Размер платы:

Плата не требуется

Информация о порядке проведения закупки

Дата и время окончания подачи заявок (по
местному времени):

12.03.2016 10:00

Рассмотрение заявок

Дата и время (по местному времени):

14.03.2016 10:00

Место:

<http://www.rts-tender.ru>

Проведение закупки в электронной форме

Дата и время подведения итогов (по
местному времени):

14.03.2016 10:00

**Протокол открытия доступа к заявкам на участие в запросе цен
№ 2331**

Место публикации: <http://www.rts-tender.ru>

Дата публикации: 12.03.2016

1. Организатор закупки: Открытое акционерное общество Ремонтно-строительное предприятие".

Заказчик(и), заключающие договор:

Открытое акционерное общество Ремонтно-строительное предприятие"

2. Наименование закупки: Поставка электросчетчиков Меркурий-231 АТ-01 I 5-60 А (130 шт.) и автоматических выключателей ВА47-29 ЗР 25 А (240 шт.).
3. Наименование предмета договора: **Поставка электросчетчиков Меркурий-231 АТ-01 I 5-60 А (130 шт.) и автоматических выключателей ВА47-29 ЗР 25 А (240 шт.).**
4. Номер лота: 1.
5. Начальная (максимальная) цена договора: 485 248,63 (Российский рубль)
6. Состав комиссии.
Формирование и публикация протокола осуществлялась комиссией, правомочной на осуществление своей функции.

7. На момент окончания срока подачи заявок на участие в запросе цен было подано 5 заявки(ок):

Порядковый номер заявки	Дата и время подачи заявки	Наименование участника закупки
1	10.03.2016 15:33 (по московскому времени)	ЗАО «ЭМТИКА»
2	10.03.2016 17:09 (по московскому времени)	ООО "КРАСНОДАРЭЛЕКТРО"
3	11.03.2016 10:14 (по московскому времени)	ООО 'ПрофСнаб'
4	11.03.2016 11:05 (по московскому времени)	ООО "СПЕЦЭЛЕКТРОПОСТАВКА"
5	11.03.2016 11:07 (по московскому времени)	ООО "ГТК"

8. Протокол открытия доступа к заявкам на участие в запросе цен подписан всеми присутствующими на заседании членами комиссии.

**Протокол подведения итогов запроса цен
№ 2331**

Место публикации: <http://www.rts-tender.ru>

Дата публикации: 14.03.2016

1. Организатор закупки: Открытое акционерное общество Ремонтно-строительное предприятие".

Заказчик(и), заключающие договор:

Открытое акционерное общество Ремонтно-строительное предприятие"

2. Наименование закупки: Поставка электросчетчиков Меркурий-231 АТ-01 I 5-60 А (130 шт.) и автоматических выключателей ВА47-29 ЗР 25 А (240 шт.).
3. Номер лота: 1.
4. Наименование предмета договора: **Поставка электросчетчиков Меркурий-231 АТ-01 I 5-60 А (130 шт.) и автоматических выключателей ВА47-29 ЗР 25 А (240 шт.).**
5. Начальная (максимальная) цена договора: 485 248,63 (Российский рубль)
6. Состав комиссии.
Формирование и публикация протокола осуществлялась комиссией, правомочной на осуществление своей функции.
7. Сведения о лучших ценовых предложениях, поданных участниками, заявки которых были признаны соответствующими требованиям, и присвоенных итоговых позициях:

Порядковый номер заявки	Наименование участника закупки	Лучшее ценовое предложение	Итоговая позиция
1	ЗАО «ЭМТИКА»	391 514,80 (Российский рубль)	1
5	ООО "ГТК"	405 260,00 (Российский рубль)	2
3	ООО 'ПрофСнаб'	448 881,20 (Российский рубль)	3
4	ООО "СПЕЦЭЛЕКТРОПОСТАВКА"	455 880,00 (Российский рубль)	4
2	ООО "КРАСНОДАРЭЛЕКТРО"	458 217,60 (Российский рубль)	5

8. Протокол подведения итогов запроса цен подписан всеми присутствующими на заседании членами комиссии.

**Протокол рассмотрения заявок на участие в запросе цен
№ 2331**

Место публикации: <http://www.rts-tender.ru>

Дата публикации: 14.03.2016

1. Организатор закупки: Открытое акционерное общество Ремонтно-строительное предприятие".

Заказчик(и), заключающие договор:

Открытое акционерное общество Ремонтно-строительное предприятие"

2. Наименование закупки: Поставка электросчетчиков Меркурий-231 АТ-01 I 5-60 А (130 шт.) и автоматических выключателей ВА47-29 ЗР 25 А (240 шт.).
3. Номер лота: 1.
4. Наименование предмета договора: **Поставка электросчетчиков Меркурий-231 АТ-01 I 5-60 А (130 шт.) и автоматических выключателей ВА47-29 ЗР 25 А (240 шт.).**
5. Начальная (максимальная) цена договора: 485 248,63 (Российский рубль)
6. Состав комиссии.
Формирование и публикация протокола осуществлялась комиссией, правомочной на осуществление своей функции.
7. На момент окончания срока подачи заявок на участие в запросе цен было подано 5 заявки(ок):

Порядковый номер заявки	Дата и время подачи заявки	Ценовое предложение	Наименование участника закупки
1	10.03.2016 15:33 (по московскому времени)	391 514,80 руб.	ЗАО «ЭМТИКА»
2	10.03.2016 17:09 (по московскому времени)	458 217,60 руб.	ООО "КРАСНОДАРЭЛЕКТРО"
3	11.03.2016 10:14 (по московскому времени)	448 881,20 руб.	ООО 'ПрофСнаб'
4	11.03.2016 11:05 (по московскому времени)	455 880,00 руб.	ООО "СПЕЦЭЛЕКТРОПОСТАВКА"
5	11.03.2016 11:07 (по московскому времени)	405 260,00 руб.	ООО "ГТК"

8. Комиссия рассмотрела заявки, поданные на участие в закупке, и приняла решение:

Порядковый номер заявки	Решение о соответствии или несоответствии заявки на участие требованиям	Обоснование решения
1	Соответствует требованиям	

2	Соответствует требованиям	
3	Соответствует требованиям	
4	Соответствует требованиям	
5	Соответствует требованиям	

9. Протокол рассмотрения заявок на участие в запросе цен подписан всеми присутствующими на заседании членами комиссии.

«УТВЕРЖДАЮ»

Генеральный директор ОАО «РСП»

_____ А.Р.Белевцев

ДОКУМЕНТАЦИЯ ЗАПРОСА ЦЕН

**На право заключения договора на поставку
Провода СИП
для Открытого акционерного общества
«Ремонтно-строительное предприятие»**

Подольск, 2016 г.

ПРИГЛАШЕНИЕ К УЧАСТИЮ В ЗАПРОСЕ ЦЕН

Настоящим приглашаются к участию в запросе цен, полная информация о котором указана в Разделе «Информационная карта запроса цен» настоящей документации, любые юридические лица независимо от организационно-правовой формы, формы собственности, места нахождения и места происхождения капитала, или любые физические лица, в том числе индивидуальные предприниматели.

Заинтересованные лица могут получить полный комплект документации запроса цен на Общероссийском официальном сайте <http://zakupki.gov.ru>, единой автоматизированной системе управления закупками <http://easuz.mosreg.ru/easuz223/> и официальном сайте ОАО «РСРП» rsp-podolskrm.ru

Настоящая документация подготовлена в соответствии с Федеральным законом № 223-ФЗ, Положением о закупке, утвержденным в соответствии с Постановлением Правительства Московской области от 19.08.2014 № 666/31 «О мерах по реализации Федерального закона от 18.07.2011 № 223-ФЗ «О закупках товаров, работ, услуг отдельными видами юридических лиц» в Московской области» в редакции на дату размещения извещения о проведении закупки на Официальном сайте, а также иными нормативными правовыми актами, регулирующими отношения, связанные с осуществлением закупок, в целях повышения эффективности, результативности осуществления закупок товаров, работ, услуг.

В части, прямо не урегулированной законодательством Российской Федерации, проведение закупки регулируется настоящей Документацией.

Запрос цен

Под запросом цен понимается способ закупок, при котором информация о потребностях в товарах, работах, услугах для нужд Заказчика сообщается неограниченному кругу лиц путем размещения на Официальном сайте извещения о проведении запроса цен и победителем, в котором Комиссия признает участника закупки, предложившего наиболее низкую цену договора.

Запрос цен не является конкурсом либо аукционом. Таким образом, данный способ закупки не накладывает на Заказчика соответствующего объема гражданско-правовых обязательств по обязательному заключению договора с победителем запроса цен или иным его участником.

Заказчик, официально разместивший на Официальном сайте извещение о проведении запроса цен, вправе отказаться от его проведения. Извещение об отказе от проведения запроса цен размещается не позднее, чем за три дня до даты окончания срока подачи заявок на участие в запросе цен в порядке, установленном для Официального размещения на Официальном сайте извещения о проведении запроса цен.

Требования, предъявляемые к заявке на участие в запросе цен

Заявка на участие в запросе цен должна содержать следующие сведения:

наименование, сведения об организационно-правовой форме, о месте нахождения, почтовый адрес (для юридического лица), фамилия, имя, отчество(при наличии), паспортные данные, сведения о месте жительства (для физического лица), номер контактного телефона, адрес электронной почты участника закупки(при их наличии);

идентификационный номер налогоплательщика;

согласие участника закупки исполнить условия договора, указанные в извещении о проведении запроса цен и информационной карте запроса цен;

цена товара, работы, услуги с указанием сведений о включенных или не включенных в нее расходах (расходы на перевозку, страхование, уплату таможенных пошлин, налогов, сборов и другие обязательные платежи);

копии документов, подтверждающих соответствие участника закупки требованиям, установленным в извещении о проведении запроса цен и информационной карте запроса цен;

документы, подтверждающие внесение денежных средств в качестве обеспечения заявки на участие в запросе цен, в случае, если в извещении о проведении запроса цен содержится указание на требование обеспечения такой заявки (платежное поручение, подтверждающее перечисление денежных средств в качестве обеспечения заявки на участие в запросе цен, или копия такого поручения);

по желанию участника иные сведения.

Порядок подачи заявок на участие в запросе цен

Любой участник закупки, в том числе участник закупки, которому не направлялся запрос цен, вправе подать только одну заявку на участие в запросе цен, внесение изменений в которую не допускается.

Участник закупки, подавший заявку на участие в запросе цен, вправе отозвать заявку в любое время до окончания срока подачи заявок на участие в запросе цен. Порядок и срок отзыва заявок на участие в запросе цен устанавливается в извещении о проведении запроса цен.

Заявка на участие в запросе цен подается участником закупки Заказчику в письменной форме в срок, указанный в извещении о проведении запроса цен.

Заявка на участие в запросе цен, поданная в срок, указанный в извещении о проведении запроса цен, регистрируется Заказчиком в Журнале регистрации заявок на участие в запросе цен. По требованию участника закупки, подавшего заявку на участие в запросе цен, Заказчик выдает расписку в получении заявки на участие в запросе цен с указанием даты и времени ее получения.

Проведение переговоров между Заказчиком или Комиссией и участником закупки в отношении, поданной им заявки на участие в запросе цен не допускается.

Заявки на участие в запросе цен, поданные после дня окончания срока подачи заявок на участие в запросе цен, указанного в извещении о проведении запроса цен, не рассматриваются и в день их поступления возвращаются участникам закупки, подавшим такие заявки.

В случае если после дня окончания срока подачи заявок на участие в запросе цен подана только одна заявка, Заказчик продлевает срок подачи заявок на участие в запросе цен не менее чем на три рабочих дня и в течение не более одного рабочего дня после дня окончания срока подачи заявок на участие в запросе цен, размещает на Официальном сайте извещение о продлении срока подачи таких заявок. При этом заявка, поданная в срок, указанный в извещении о проведении запроса цен, вскрывается и рассматривается одновременно с заявками, поданными в срок, указанный в извещении о продлении срока подачи заявок на участие в запросе цен.

Заявка на участие в запросе цен подается в запечатанном конверте. Вскрытие конверта осуществляется на заседании Комиссии.

Рассмотрение и оценка заявок на участие в запросе цен

Комиссия в срок, не превышающий пяти рабочих дней, следующих за днем окончания срока подачи заявок на участие в запросе цен, рассматривает заявки на соответствие их требованиям, установленным в извещении о проведении запроса цен, и оценивает заявки на участие в запросе цен по критерию цена договора.

Победителем в проведении запроса цен признается участник закупки, подавший заявку на участие в запросе цен, которая отвечает всем требованиям, установленным в извещении о проведении запроса цен и в которой указана наиболее низкая цена товаров, работ, услуг. При предложении наиболее низкой цены товаров, работ, услуг несколькими участниками закупки победителем в проведении запроса цен признается участник закупки, заявка на участие в запросе цен которого поступила ранее заявок на участие в запросе цен других участников закупки.

Комиссия отклоняет заявки на участие в запросе цен, если они не соответствуют требованиям, установленным в извещении о проведении запроса цен, или предложенная в заявках на участие в запросе цен цена товаров, работ, услуг превышает начальную (максимальную) цену договора, указанную в извещении о проведении запроса цен.

Результаты рассмотрения и оценки заявок на участие в запросе цен оформляются протоколом, который подписывается всеми присутствующими на заседании членами Комиссии.

Протокол рассмотрения и оценки заявок на участие в запросе цен в течении трёх рабочих дней, следующих за днём его подписания, размещается Заказчиком на Официальном сайте.

Протокол рассмотрения и оценки заявок на участие в запросе цен составляется в одном экземпляре, который остается у Заказчика. Заказчик в течение трех рабочих дней со дня подписания указанного протокола передает победителю в проведении запроса цен проект договора, который составляется путем включения в него условий исполнения договора, предусмотренных извещением о проведении запроса цен, и цены, предложенной победителем запроса цен в заявке на участие в запросе цен.

В случае если победитель в проведении запроса цен в срок, указанный в извещении о проведении запроса цен, не представил Заказчику подписанный проект договора на условиях, указанных в поданной участником закупки, с которым заключается договор, заявке на участие в запросе цен на участие в запросе цен и в извещении о проведении запроса цен, а также обеспечение исполнения договора в случае, если Заказчиком было установлено требование обеспечения исполнения договора, такой победитель признается уклонившимся от заключения договора.

В случае, если победитель в проведении запроса цен признан уклонившимся от заключения договора, Заказчик вправе обратиться в суд с иском о требовании о понуждении

победителя в проведении запроса цен заключить договор, а также о возмещении убытков, причиненных уклонением от заключения договора, либо заключить договор с участником закупки, предложение о цене договора которого содержит лучшее условие по цене договора, следующее после предложенного победителем в проведении запроса цен условия, если цена договора не превышает начальную (максимальную) цену договора, указанную в извещении о проведении запроса цен. При этом заключение договора для указанных участников закупки является обязательным. В случае уклонения указанных участников закупки от заключения договора Заказчик вправе обратиться в суд с иском о требовании о понуждении таких участников закупки заключить договор, а также о возмещении убытков, причиненных уклонением от заключения договора, осуществить повторный запрос цен.

Договор должен быть заключен Заказчиком не ранее десяти дней со дня размещения на Официальном сайте протокола рассмотрения и оценки заявок на участие в запросе цен и не позднее двадцати дней со дня подписания указанного протокола.

Запрос цен признается несостоявшимся в случае если:

подана только одна заявка на участие в запросе цен и в результате продления срока подачи заявок на участие в запросе цен дополнительно не представлена ни одна заявка на участие в запросе цен;

не подано ни одной заявки на участие в запросе цен;

на основании результатов рассмотрения Комиссией заявок на участие в запросе цен принято решение об отклонении всех заявок на участие в запросе цен или на основании результатов рассмотрения Комиссией заявок на участие в запросе цен участников закупки принято решение о допуске к участию в запросе цен единственного участника закупки, из всех подавших заявки.

Договор заключается на условиях, предусмотренных извещением о проведении запроса цен, по цене, предложенной в заявке на участие в запросе цен победителя в проведении запроса цен или в заявке на участие в запросе цен участника закупки, с которым заключается договор в случае уклонения победителя в проведении запроса цен от заключения договора.

При заключении договора по результатам проведенной закупки по цене, сниженной победителем или участником закупки, с которым заключается договор, на 30 (тридцать) и более процентов от начальной (максимальной) цены закупки, обязательно представление таким победителем или участником закупки, с которым заключается договор, обоснования снижения цены договора. В случае непредставления такого обоснования, победитель или участник закупки, с которым заключается договор, признаются уклонившимся от заключения договора.

В случаях, если запрос цен признается несостоявшимся, Заказчик продлевает срок подачи заявок на участие в запросе цен на четыре рабочих дня и в течение одного рабочего дня после даты окончания срока подачи таких заявок размещает в единой информационной системе извещение о продлении срока подачи таких заявок; отказывается от проведения повторного запроса цен, в случае если утрачена потребность в закупке; объявляет о проведении повторного запроса цен. При этом Заказчик вправе изменить условия запроса цен.

ИНФОРМАЦИОННАЯ КАРТА ЗАПРОСА ЦЕН/ИЗВЕЩЕНИЕ

В Информационной карте запроса цен содержится информация для данной конкретной закупки, которая уточняет, разъясняет и дополняет положения настоящей документации.

При возникновении противоречия между положениями Общей части документации и части «Информационная карта запроса цен», применяются положения части «Информационная карта запроса цен».

№ п/п	Наименование пункта	Текст пояснений
1	Способ закупки	Запрос цен
2	Заказчик, юридический адрес, контактное лицо, телефон, факс, адрес электронной почты	<p>Заказчик: Открытое акционерное общество «Ремонтно-строительное предприятие» Юридический адрес: Московская область, Подольский район, п.Кузнечики, ул. Октябрьский мост, 8а Почтовый адрес: 142133, Московская область, Подольский район, п.Кузнечики, ул. Октябрьский мост, 8а Контактное лицо: Веденков Дмитрий Витальевич тел. (4967) 65-82-64 (112 – планово-экономическое отделение), Контактное лицо по техническим вопросам и вопросам поставки товара: Шпаков Евгения Владимирович тел. (4967) 65-82-64 (116 – начальник участка) факс: (4967) 65-74-00 Адрес электронной почты: oaorsp@mail.ru</p>
3	Предмет договора с указанием количества поставляемого товара, объема выполняемых работ, оказываемых услуг.	Поставка провода СИП (9000 м.)
4	Требования, установленные заказчиком, к качеству, техническим характеристикам товара, требования к их безопасности, к функциональным характеристикам товара, к размерам, упаковке, отгрузке товара и иные показатели, связанные с определением соответствия товара потребностям заказчика	<p>Качество и безопасность поставляемого товара должны соответствовать стандартам и нормам безопасности, действующим в Российской Федерации на данный вид продукции.</p> <p>Поставляемый Товар должен быть новым, год выпуска: не ранее 2016 г., не бывшим в использовании.</p> <p>Товар по своим техническим, функциональным характеристикам должен соответствовать потребностям заказчика, указанным в Техническом задании (Приложение №1)</p>
5	Требования к содержанию, форме, оформлению и составу заявки на участие в Запросе цен	<p>Заявка на участие в запросе цен должна содержать следующие сведения:</p> <ul style="list-style-type: none"> - наименование, сведения об организационно-правовой форме, о месте нахождения, почтовый адрес (для юридического лица), фамилия, имя, отчество(при наличии), паспортные данные, сведения о месте жительства (для физического лица), номер контактного телефона, адрес электронной почты участника закупки(при их наличии); - идентификационный номер налогоплательщика; - согласие участника закупки исполнить условия договора, указанные в извещении о проведении запроса цен; - цена товара, работы, услуги с указанием сведений о включенных или не включенных в нее расходах (расходы на перевозку, страхование, уплату таможенных пошлин, налогов, сборов и другие обязательные платежи); - копии документов, подтверждающих соответствие

		<p>участника закупки требованиям, установленным в извещении о проведении запроса цен;</p> <p>- по желанию участника иные сведения.</p> <p>Заявка на участие в запросе цен подается в запечатанном конверте. Вскрытие конверта осуществляется на заседании Комиссии.</p>
6	<p>Требования к описанию участниками закупки поставляемого товара, который является предметом закупки, его функциональных характеристик (потребительских свойств), его количественных и качественных характеристик, требования к описанию участниками закупки выполняемой работы, оказываемой услуги, которые являются предметом закупки, их количественных и качественных характеристик;</p>	<p>Описание участниками закупки объекта закупки (предмета запроса цен), в том числе: функциональных, технических и качественных характеристик, эксплуатационных характеристик объекта закупки (при необходимости), размеров, требований к упаковке и отгрузке товара и иных показателей, связанных с определением соответствия товара (работ, услуг) потребностям заказчика, осуществляется в соответствии с требованиями к предмету контракта, указанными в документации.</p> <p>При описании цифровых показателей характеристик товара (работ, услуг), в том числе условий гарантийного обслуживания, не допускается применение понятий «не более», «не менее», за исключением случаев, если заказчиком при описании показателей товара предусмотрены в соответствующем разделе позиции, которые не имеют конкретных значений и указание их допустимо в сопровождении словами «не более», «не менее»</p>
7	<p>Место, условия и сроки (периоды) поставки товара, выполнение работ, оказания услуг</p>	<p>Поставка товара осуществляется на объект, расположенный по адресу: Московская область, г/о Подольск, мкрн. Дубровицкий, п. Кузнечики, Октябрьский мост, 8а.</p> <p>Условия: Поставка осуществляется в соответствии с проектом договора.</p> <p>Срок поставки товара: в течении 10-ти рабочих дней со дня заключения договора.</p>
8	<p>Сведения о начальной (максимальной) цене договора (цене лота), руб.</p>	<p>768 750,00. (Семьсот шестьдесят восемь тысяч семьсот пятьдесят) рублей 00 копеек</p>
9	<p>Форма, сроки и порядок оплаты товара, услуг</p>	<p>Оплата осуществляется в безналичной форме</p> <p>- авансирование не предусмотрено;</p> <p>- Платеж в размере 100 (Ста) % цены Договора, в течение 20 (Двадцати) банковских дней с момента подписания Заказчиком товарной накладной и счета-фактуры.</p>
10	<p>Порядок формирования цены договора (цены лота) (с учетом или без учета расходов на перевозку, страхование, уплату таможенных пошлин, налогов и других обязательных платежей)</p>	<p>В цену договора включены: стоимость товара, расходы на страхование, на уплату таможенных пошлин, налогов, включая НДС, сборов, транспортные расходы, связанные с доставкой товара на объект, погрузочно-разгрузочные работы и другие обязательные платежи</p>
11	<p>Место, дата начала и окончания срока подачи заявок</p>	<p>ОАО «РСРП» Московская область, г/о Подольск, мкрн. Дубровицкий, п. Кузнечики, Октябрьский мост, д.8А</p> <p>с 04 марта 2016 года по 12 марта 2016 года 10:00 (время московское)</p>
12	<p>Требования к участникам размещения заказа</p>	<p>К участникам предъявляются следующие требования:</p> <p>- отсутствие в реестрах недобросовестных поставщиков согласно федеральным законам № 94-ФЗ от 21.07.2005г., № 44-ФЗ от 05.04.2013 и № 223-ФЗ от 18.07.2011г.;</p> <p>- соответствие участников закупки требованиям, устанавливаемым в соответствии с законодательством РФ к лицам, осуществляющим</p>

		<p>поставки товаров, выполнение работ, оказание услуг, являющихся предметом закупки;</p> <ul style="list-style-type: none"> - не проведение ликвидации участника закупки – юридического лица и отсутствие решения арбитражного суда о признании участника закупки – юридического лица, индивидуального предпринимателя банкротом и об открытии конкурсного производства; - не приостановление деятельности участника закупки в порядке, предусмотренном КоАП РФ, на день подачи заявки на участие в закупке. <p>Несоответствие Участника закупки и/или заявки Участника закупки требованиям документации о запросе цен является основанием для отклонения заявки Участника закупки. Отклоненные заявки не подлежат оценке и сопоставлению.</p>
13	Документы, представляемые участником в составе заявки на участие для подтверждения их соответствия установленным требованиям	<p>Заявка на участие в запросе цен должна содержать следующие сведения:</p> <ul style="list-style-type: none"> - наименование, сведения об организационно-правовой форме, о месте нахождения, почтовый адрес (для юридического лица), фамилия, имя, отчество(при наличии), паспортные данные, сведения о месте жительства (для физического лица), номер контактного телефона, адрес электронной почты участника закупки(при их наличии); - идентификационный номер налогоплательщика; - согласие участника закупки исполнить условия договора, указанные в извещении о проведении запроса цен; - цена товара, работы, услуги с указанием сведений о включенных или не включенных в нее расходах (расходы на перевозку, страхование, уплату таможенных пошлин, налогов, сборов и другие обязательные платежи); - копии документов, подтверждающих соответствие участника закупки требованиям, установленным в извещении о проведении запроса цен; - по желанию участника иные сведения.
14	Место и дата рассмотрения предложений участников закупки и подведения итогов закупки	<p>г/о Подольск, мкрн. Дубровицкий, п. Кузнечики, Октябрьский мост, д.8А 14 марта 2016 года в 10:00</p>
15	Место и срок размещения протокола подведения итогов Запроса цен	<p>Общероссийский официальный сайт http://zakupki.gov.ru, и официальный сайт ОАО «РСП» rsp-podolsk.ru до 17 марта 2016 года</p>
16	Размер обеспечения заявки	Не предусмотрено
17	Сведения о валюте, используемой для формирования цены договора и расчетов с поставщиками	Рубли РФ
18	Размер обеспечения исполнения договора, срок и порядок его предоставления	Не предусмотрено
19	Сведения о праве заказчика изменить количество товара, объем выполняемых работ	В соответствии с проектом договора
20	Перечень документов, подтверждающих соответствие товара, требованиям, установленным в	<p>Поставляемый товар должен иметь:</p> <ul style="list-style-type: none"> - сертификат соответствия; - руководство по эксплуатации на русском языке; - гарантийные документы с указанием гарантийных сроков от производителя и поставщика.

	соответствии с законодательством РФ, в случае, если в соответствии с законодательством РФ установлены требования к таким товарам, работам, услугам.	
21	Требования к сроку и (или) объему предоставления гарантий качества оказываемых услуг	Товар должен соответствовать законодательству, действующему на территории РФ для данного вида товаров. Сроки предоставления гарантий качества на товар – не менее 24 месяцев со дня ввода в эксплуатацию.
22	Привлечение субподрядчиков (соисполнителей)	Не допускается
23	Срок подписания договора участником, обязанным заключить договор	Договор должен быть заключен Заказчиком не ранее десяти дней со дня размещения на Официальном сайте протокола рассмотрения и оценки заявок на участие в запросе цен и не позднее двадцати дней со дня подписания указанного протокола.
24	Сведения о возможности проведения переторжки и порядок её проведения	Не предусмотрено
25	Возможность отказа заказчика от проведения Запроса цен	Извещение об отказе от проведения запроса цен размещается не позднее, чем за три дня до даты окончания срока подачи заявок на участие в запросе цен в порядке, установленном для Официального размещения на Официальном сайте извещения о проведении запроса цен.
26	Формы, порядок, дата начала и дата окончания срока предоставления участникам закупки разъяснений положений документации о закупке	Разъяснение участникам закупки положений документации не предоставляется
27	Срок, место и порядок предоставления документации о закупке, размер, порядок и сроки внесения платы, взимаемой заказчиком за предоставление документации, если такая плата установлена заказчиком, за исключением случаев предоставления документации в форме электронного документа	Документация о закупке в виде электронного документа доступна для ознакомления на сайте http://zakupki.gov.ru с момента публикации настоящего извещения. Получить документацию о закупке можно в рабочие дни с 8:00 до 12:00 (время московское) по адресу: 142133, Московская область, г/о Подольск, мкрн. Дубровицкий, п. Кузнечики, Октябрьский мост, д.8А. При этом получателю документации о закупке необходимо иметь при себе доверенность от имени участника и документ, удостоверяющий личность.

ТЕХНИЧЕСКОЕ ЗАДАНИЕ

<u>№п/п</u>	<u>Наименование материала</u>	<u>Требуемые значения</u>	<u>Кол-во, м</u>	
<u>1</u>	СИП-4 4x16 <u>ГОСТ Р</u> <u>52373-2005</u>	<ul style="list-style-type: none"> • Номинальное напряжение: 0,6/1 кВ • Температура окружающей среды при эксплуатации кабеля от -60°С до +50°С. • Минимальная температура прокладки кабеля без предварительного подогрева -20°С • Предельная длительно допустимая рабочая температура жил 90°С • Предельно допустимая температура нагрева жил кабелей в аварийном режиме или режиме перегрузки 130°С • Максимальная температура нагрева жил при коротком замыкании 250°С • Минимально допустимый радиус изгиба при прокладке 10 диам. кабеля. • Срок службы, не менее 40 лет • Гарантийный срок эксплуатации кабеля 3 года 	3000	
<u>2</u>	СИП-4 2x16 <u>ГОСТ Р</u> <u>52373-2005</u>		3000	
<u>3</u>	СИП-2 3x35+1x54,6 <u>ГОСТ Р</u> <u>52373-2005</u>	<ul style="list-style-type: none"> • Номинальное напряжение: 0,6/1 кВ • Температура окружающей среды при эксплуатации кабеля от -60°С до +50°С • Минимальная температура прокладки кабеля без предварительного подогрева - 20°С • Предельная длительно допустимая рабочая температура жил 90°С • Предельно допустимая температура нагрева жил кабелей в аварийном режиме или режиме перегрузки 130°С • Максимальная температура нагрева жил при коротком замыкании 250°С • Минимально допустимый радиус изгиба при прокладке 10 диаметров кабеля • Срок службы, не менее 40 лет • Гарантийный срок эксплуатации кабеля 3 года 	3000	

**Раздел: ОБРАЗЦЫ ФОРМ ОСНОВНЫХ ДОКУМЕНТОВ, ВКЛЮЧАЕМЫХ В ЗАЯВКУ
НА УЧАСТИЕ В ЗАПРОСЕ ЦЕН**

Форма 1.

Фирменный бланк участника

« ___ » _____ 20__ года № _____

ЗАЯВКА НА УЧАСТИЕ В ЗАПРОСЕ ЦЕН (ФОРМА 1)

Изучив извещение о проведении Запроса цен на право заключения договора на поставку товара для нужд Открытого Акционерного Общества «Ремонтно-строительное предприятие», на Общероссийском официальном сайте на сайте <http://zakupki.gov.ru/>, документацию запроса цен и принимая установленные в них требования и условия Запроса цен,

(полное наименование участника с указанием организационно-правовой формы)

зарегистрированное по адресу _____
(юридический адрес участника Запроса цен)

предлагает заключить договор на: _____
(предмет договора)

Срок поставки товара: _____

Цена товара, работы, услуги с указанием сведений о включенных или не включенных в нее расходах (В цену договора включены: стоимость товара, расходы на страхование, на уплату таможенных пошлин, налогов, включая НДС, сборов, транспортные расходы, связанные с доставкой товара на объект, погрузочно-разгрузочные работы и другие обязательные платежи):

Настоящим подтверждаем, что _____ (наименование участника) отсутствует в реестрах недобросовестных поставщиков согласно федеральным законам № 94-ФЗ от 21.07.2005г., № 44-ФЗ от 05.04.2013 и № 223-ФЗ от 18.07.2011г.; соответствует требованиям, устанавливаемым в соответствии с законодательством РФ к лицам, осуществляющим поставки товаров, выполнение работ, оказание услуг, являющихся предметом закупки; в отношении _____ (наименование участника) не проводится ликвидация и отсутствует решение арбитражного суда о признании _____ (наименование участника) банкротом и об открытии конкурсного производства; не приостановлена деятельность в порядке, предусмотренном КоАП РФ, на день подачи заявки на участие в закупке.

В случае признания нас победителем Запроса цен мы берем на себя обязательства подписать со своей стороны договор в соответствии с требованиями документации Запроса цен и условиями нашей заявки в течение 3 (трех) рабочих дней с даты получения от заказчика проекта договора и представить все подписанные экземпляры договора заказчику.

В случае, если нашей заявке будет присвоен второй номер, а победитель Запроса цен будет признан уклонившимся от заключения договора с заказчиком, мы обязуемся подписать данный договор в соответствии с требованиями документации Запроса цен и условиями нашей заявки.

В соответствии с инструкциями, полученными от Вас в документации Запроса цен, информация по сути нашей заявки представлена в следующих документах, которые являются неотъемлемой частью нашей заявки:

№ п/п	Наименование документа <i>[указываются документы, перечисленные в пункте 4 раздела 4 «Информационная карта»]</i>	№ страницы	Число страниц
1.			
2.			
3.			

№ п/п	Наименование документа <i>[указываются документы, перечисленные в пункте 4 раздела 4 «Информационная карта»]</i>	№ страницы	Число страниц
4.			
5.			
6.			
7.			

(Подпись уполномоченного представителя)

(ФИО и должность подписавшего)

М.П.

ИНСТРУКЦИИ ПО ЗАПОЛНЕНИЮ

1. Данные инструкции не следует воспроизводить в документах, подготовленных участником на участие в Запросе цен.

2. Заявку на участие в Запросе цен следует оформить на официальном бланке участника. Участник присваивает заявке дату и номер в соответствии с принятыми у него правилами документооборота.

3. Участник должен указать свое полное наименование (с указанием организационно-правовой формы) и юридический адрес.

4. Участник должен перечислить и указать объем каждого из прилагаемых к заявке документов, определяющих суть технико-коммерческого предложения участника Запроса цен.

Запрос цен на право заключения договора на _____

АНКЕТА УЧАСТНИКА ЗАПРОСА ЦЕН (Форма 2)

Участник Запроса цен: _____

№	Наименование	Сведения об участнике запроса цен
1.	Фирменное наименование (полное и сокращенное наименования организации либо Ф.И.О. участника – физического лица, в том числе зарегистрированного в качестве индивидуального предпринимателя)	
2.	Организационно - правовая форма	
3.	Свидетельство о внесении в Единый государственный реестр юридических лиц/индивидуальных предпринимателей (дата и номер, кем выдано) либо паспортные данные для участника – физического лица	
4.	ИНН	
5.	Юридический адрес (страна, адрес)	
6.	Почтовый адрес (страна, адрес)	
7.	Фактическое местоположение	
8.	Телефоны (с указанием кода города)	
9.	Факс (с указанием кода города)	
10.	Адрес электронной почты	

(Подпись уполномоченного представителя)

(ФИО и должность подписавшего)

М.П.

ИНСТРУКЦИИ ПО ЗАПОЛНЕНИЮ

1. Данные инструкции не следует воспроизводить в документах, подготовленных участником на участие в запросе цен.
2. Участник приводит номер и дату заявки, приложением к которой является данная анкета участника запроса цен.
3. Участник указывает свое фирменное наименование (в т.ч. организационно-правовую форму).
4. Заполненная участником анкета должна содержать все сведения, указанные в таблице. В случае отсутствия каких-либо данных указать слово «нет».

(ПРОЕКТ) ДОГОВОР N ____

г. Подольск

от «__» _____ 2016 г.

Открытое Акционерное Общество «Ремонтно-строительное предприятие», именуемое в дальнейшем **Заказчик**, в лице генерального директора Белевцева Александра Рудольфовича, действующего на основании Устава, с одной стороны, и _____ именуемое в дальнейшем **Поставщик**, в лице _____, действующего на основании _____, с другой стороны, совместно именуемые в дальнейшем стороны, с соблюдением требований Федерального закона от 18.07.2011г. № 223-ФЗ «О закупках товаров, работ, услуг отдельными видами юридических лиц», на основании результатов размещения заказа путем проведения Запроса цен (протокол № ____ от __ 2016 г.), заключили настоящий договор о нижеследующем

1. ПРЕДМЕТ ДОГОВОРА

1.1. По настоящему договору Поставщик обязуется поставить Заказчику **Провод СИП (9000 м.)**, (далее - **Товар**) в соответствии с техническим заданием (Приложение № 1) и со спецификацией технических характеристик (Приложение № 2) к настоящему договору, в сроки и на условиях поставки, предусмотренные в договоре, а Заказчик обязуется принять поставленный Товар и уплатить за него цену, предусмотренную в пункте 2.1. настоящего договора.

2. ЦЕНА ДОГОВОРА И ПОРЯДОК РАСЧЕТОВ

2.1. Общая сумма (цена) договора составляет _____ (_____) руб., в том числе НДС (18 %) _____ руб.

Цена договора является твердой и может изменяться исключительно в случаях, предусмотренных Федеральным законом «О закупках товаров, работ, услуг отдельными видами юридических лиц» № 223-ФЗ от 18.07.2011 г.

В цену договора включены: стоимость товара, расходы на страхование, на уплату таможенных пошлин, налогов, включая НДС, сборов, транспортные расходы, связанные с доставкой товара на объект, погрузочно-разгрузочные работы и другие обязательные платежи.

2.2. Оплата Товара производится за счет прибыли предприятия, полученной в результате осуществления регулируемой деятельности (услуги по передаче электрической энергии)

2.3. Авансирование не предусмотрено

2.4. Расчет (оплата) 100% стоимости за фактически поставленный Товар производится Заказчиком в течение 20 (Двадцати) банковских дней со дня подписания товарных накладных, при соответствии надлежащему качеству на основании счета.

3. ПРАВА И ОБЯЗАННОСТИ СТОРОН

3.1. Поставщик обязан:

3.1.1. Осуществить поставку Заказчику Товара надлежащего качества. Срок поставки товара – в течении 10-ти рабочих дней со дня заключения договора.

3.1.2. Осуществить поставку Товара автотранспортом и за свой счет по адресу: Московская область, Подольский район, п. Кузнечики, ул. Октябрьский мост, 8а.

3.1.3. Передать Заказчику Товар свободный от любых прав третьих лиц.

3.1.4. Одновременно с передачей Товара предоставить Заказчику сертификат соответствия на товар, руководство по эксплуатации на русском языке, гарантийные

документы с указанием гарантийных сроков от производителя и поставщика, а также документы, подтверждающие проведение испытания оборудования товара.

3.1.5. Осуществлять гарантийное обслуживание Товара: выезд на место нахождения Товара в течение 3 дней с момента получения заявки Заказчика. Расходы на обслуживание Товара в гарантийный срок несет Поставщик в пределах гарантийных обязательств.

3.1.6. Выполнять другие обязанности, предусмотренные действующим гражданским законодательством РФ.

3.2. Заказчик обязан:

3.2.1. Оплатить Товар в порядке и сроки, предусмотренные настоящим договором

4. КАЧЕСТВО ТОВАРА

4.1. Поставляемый Товар должен быть новым, произведенным не ранее 2016 года, не бывшим в эксплуатации.

4.2. Качество и безопасность поставляемого товара должны соответствовать стандартам и нормам безопасности, действующим в Российской Федерации на данный вид продукции.

4.3. В случае поставки Товара ненадлежащего качества Заказчик вправе по своему выбору потребовать:

- соразмерного уменьшения цены;
- безвозмездной замены некачественного Товара в течение 14 календарных дней после извещения Поставщика Заказчиком.

4.4. В случае существенного нарушения требований к качеству Товара (обнаружения неустранимых недостатков; недостатков, которые не могут быть устранены без несоразмерных расходов или затрат времени, или выявляются неоднократно; проявляются вновь после их устранения, и других подобных недостатков) Заказчик вправе по своему выбору:

- отказаться от исполнения договора и потребовать возврата уплаченной цены;
- потребовать замены Товара ненадлежащего качества Товаром, соответствующим договору.

4.5. Поставщик отвечает за недостатки Товара, если не докажет, что недостатки Товара возникли после его передачи Заказчику вследствие нарушения Заказчиком инструкции по эксплуатации и хранению Товара либо действий третьих лиц, либо непреодолимой силы.

4.6. Требования, связанные с недостатками Товара, могут быть предъявлены Заказчиком, если недостатки обнаружены в течение гарантийного срока.

Гарантийный срок на Товар составляет не менее 24 месяцев. Гарантийный срок начинается течь с момента ввода Товара в эксплуатацию.

4.7. Выезд по заявке Заказчика для осуществления гарантийного обслуживания и ремонта в течение 3-х суток с момента поступления заявки.

5. КОЛИЧЕСТВО ТОВАРА

5.1. В случае поставки Товара Заказчику в меньшем количестве (неполной комплектностью), чем предусмотрено в Приложении №1 к настоящему договору Заказчик вправе по своему выбору:

- потребовать поставить недостающее количество Товара;
- отказаться от переданного Товара и от его оплаты и потребовать возврата уплаченной денежной суммы.

5.2. Не заказанный Заказчиком Товар не поставляется и не принимается Заказчиком.

6. УПАКОВКА И МАРКИРОВКА ТОВАРА

6.1. Товар должен быть маркирован и упакован в тару (упаковку), обеспечивающую его сохранность при перевозке и хранении, в соответствии с требованиями действующих нормативных документов в Российской Федерации на данный вид продукции.

6.2. В случае передачи Товара с маркировкой, не соответствующей требованиям действующих нормативных документов, или без нее Заказчик вправе потребовать от Поставщика заменить Товар на маркированный согласно вышеуказанным требованиям.

7. ПЕРЕДАЧА И ПРИЕМКА ТОВАРА

7.1. Поставщик обязан передать Товар Заказчику согласно п.3.1 настоящего договора.

Товар передается полной комплектностью в соответствии с Приложением № 1 к настоящему договору.

7.2. Поставщик считается выполнившим свои обязательства по передаче Товара после подписания уполномоченными представителями сторон товарной накладной и представления документов, предусмотренных п. 3.1.4. настоящего договора.

7.3. Заказчик обязан принять переданный ему Товар, за исключением случаев, когда он вправе потребовать замены или возврата Товара.

7.4. Товар считается переданным Поставщиком и принятым Заказчиком если:

- качество Товара соответствует требованиям, установленным в разделе 4 настоящего договора.

- Товар передан полной комплектностью в соответствии с п.7.1 настоящего раздела.

7.5. Риск случайной гибели на Товар переходят к Заказчику с момента принятия им Товара и подписания уполномоченными представителями сторон товарной накладной. С указанного момента Поставщик считается выполнившим свою обязанность по передаче Товара.

7.6. В остальном стороны при приемке Товара по количеству и качеству руководствуются требованиями Инструкции "О порядке приемки Товара производственно-технического назначения и Товаров народного потребления по количеству", утвержденной постановлением Госарбитража при Совете Министров СССР от 15 июня 1965 г. N П-6, с посл. изм. и доп., и по качеству в соответствии с требованиями Инструкции "О порядке приемки Товара производственно-технического назначения и Товаров народного потребления по качеству", утвержденной постановлением Госарбитража СССР от 25 апреля 1966 г. N П-7, с посл. изм. и доп., с учетом положений, урегулированных настоящим договором.

8. ОТВЕТСТВЕННОСТЬ СТОРОН

8.1. Сторона, не исполнившая или ненадлежащим образом исполнившая обязательства по настоящему договору, обязана возместить другой стороне причиненные таким неисполнением убытки.

8.2. В случае просрочки передачи Поставщиком Товара в срок, предусмотренный пунктом 3.1.1 настоящего договора, Поставщик уплачивает Заказчику пеню в размере 0,1 % от стоимости не переданной партии Товара за каждый день просрочки.

8.3. Уплата неустойки не освобождает Поставщика от обязанности устранения допущенных им нарушений.

8.4. За нарушение Заказчиком обязательств, предусмотренных настоящим договором Поставщик вправе потребовать с Заказчика уплаты неустойки за несвоевременную оплату по вине о Заказчика принятого товара в размере 1/300 (одной трехсотой) действующей на день уплаты пени ставки рефинансирования Центрального банка РФ от суммы просроченной оплаты за каждый день просрочки.

8.5. Во всем остальном, что не предусмотрено договором стороны несут ответственность в соответствии с действующим законодательством РФ.

9. ОБСТОЯТЕЛЬСТВА НЕПРЕОДОЛИМОЙ СИЛЫ

9.1. Стороны освобождаются от ответственности за частичное или полное неисполнение своих обязательств по настоящему договору, если их исполнению препятствует чрезвычайное и непредотвратимое при данных условиях обстоятельство (непреодолимая сила).

9.2. При возникновении обстоятельств непреодолимой силы, препятствующих исполнению обязательств по настоящему договору одной из сторон, она обязана оповестить другую сторону не позднее 10 дней с момента возникновения таких обстоятельств, при этом срок выполнения обязательств по настоящему договору переносится соразмерно времени, в течение которого действовали такие обстоятельства.

10. СРОК ДЕЙСТВИЯ, ПОРЯДОК ИЗМЕНЕНИЯ И РАСТОРЖЕНИЯ ДОГОВОРА

10.1. Настоящий договор считается заключенным после подписания его Сторонами.

10.2. Договор действует до полного исполнения сторонами своих обязательств по настоящему договору или до расторжения настоящего договора.

10.3. Настоящий договор с учетом требований Федерального закона «О закупках товаров, работ, услуг отдельными видами юридических лиц», может быть расторгнут или изменен:

- по соглашению сторон, совершенному в письменной форме, за подписью уполномоченных лиц сторон;
- на основании вынесенного в установленном порядке решения судебного органа.

11. РАЗРЕШЕНИЕ СПОРОВ

11.1. Все споры и разногласия, которые могут возникнуть между сторонами по вопросам, не нашедшим своего разрешения в тексте данного договора, будут разрешаться путем переговоров на основе действующего законодательства.

11.2. При неурегулировании в процессе переговоров спорных вопросов, споры разрешаются в Арбитражном суде Московской области в порядке, установленном действующим законодательством.

12. ДОПОЛНИТЕЛЬНЫЕ УСЛОВИЯ И ЗАКЛЮЧИТЕЛЬНЫЕ ПОЛОЖЕНИЯ

12.1. Все изменения и дополнения к настоящему договору действительны, если они оформлены в виде дополнительного соглашения и подписаны уполномоченными на то представителями сторон.

12.2. Все уведомления и сообщения должны направляться в письменной форме.

12.3. Настоящий договор, совершенный с факсимильным воспроизведением подписей сторон имеет юридическую силу, с обязательным последующим оформлением договора оригиналами подписей сторон и печатей.

12.4. Во всем остальном, что не предусмотрено настоящим договором, стороны руководствуются действующим законодательством.

12.5. Настоящий договор составлен в двух подлинных экземплярах по одному для каждой из сторон.

12.6. Все приложения к настоящему договору являются его неотъемлемой частью.

Приложения к договору:

Приложение № 1 (Техническое задание);

Приложение № 2 (Спецификация технических характеристик).

13. АДРЕСА И БАНКОВСКИЕ РЕКВИЗИТЫ СТОРОН

ЗАКАЗЧИК:

ОАО «РСП»

142132, Московская область, г/о Подольск,

мкрн. Дубровицкий, пос. Кузнечики,

Октябрьский мост, 8а

ИНН 5074114756 КПП 507401001

ПАО БАНК «ВОЗРОЖДЕНИЕ» г. Москва

р/с 40702810204000141396

к/с 301018109000000000181

БИК 044525181

ПОСТАВЩИК:**14. ПОДПИСИ СТОРОН****ЗАКАЗЧИК:**

Генеральный директор ОАО «РСП»

_____ **А.Р.Белевцев****ПОСТАВЩИК:**

ТЕХНИЧЕСКОЕ ЗАДАНИЕ

<u>№п/п</u>	<u>Наименование материала</u>	<u>Требуемые значения</u>	<u>Кол-во, м</u>	
<u>1</u>	СИП-4 4x16 <u>ГОСТ Р 52373-2005</u>	<ul style="list-style-type: none"> • Номинальное напряжение: 0,6/1 кВ • Температура окружающей среды при эксплуатации кабеля от -60°С до +50°С. • Минимальная температура прокладки кабеля без предварительного подогрева -20°С 	3000	
<u>2</u>	СИП-4 2x16 <u>ГОСТ Р 52373-2005</u>	<ul style="list-style-type: none"> • Предельная длительно допустимая рабочая температура жил 90°С • Предельно допустимая температура нагрева жил кабелей в аварийном режиме или режиме перегрузки 130°С • Максимальная температура нагрева жил при коротком замыкании 250°С • Минимально допустимый радиус изгиба при прокладке 10 диам. кабеля. • Срок службы, не менее 40 лет • Гарантийный срок эксплуатации кабеля 3 года 	3000	
<u>3</u>	СИП-2 3x35+1x54,6 <u>ГОСТ Р 52373-2005</u>	<ul style="list-style-type: none"> • Номинальное напряжение: 0,6/1 кВ • Температура окружающей среды при эксплуатации кабеля от -60°С до +50°С • Минимальная температура прокладки кабеля без предварительного подогрева - 20°С • Предельная длительно допустимая рабочая температура жил 90°С • Предельно допустимая температура нагрева жил кабелей в аварийном режиме или режиме перегрузки 130°С • Максимальная температура нагрева жил при коротком замыкании 250°С • Минимально допустимый радиус изгиба при прокладке 10 диаметров кабеля • Срок службы, не менее 40 лет • Гарантийный срок эксплуатации кабеля 3 года 	3000	

ЗАКАЗЧИК:
Генеральный директор ОАО «РСП»

_____ **А.Р.Белевцев**

ПОСТАВЩИК:

Спецификация технических характеристик

№№ п/п	Наименование товара	Технические характеристики товара	Количество (шт.)	Цена товара за единицу, руб.	Общая цена договора (руб.)
	ИТОГО:			X	

ЗАКАЗЧИК:
Генеральный директор ОАО «РСП»

_____ **А.Р.Белевцев**

ПОСТАВЩИК:

Извещение о проведении закупки
(в редакции № 1 от 03.03.2016)

Номер извещения: 31603387745
Наименование закупки: Поставка провода СИП (9000 м.)
Способ проведения закупки: Запрос цен
Заказчик
Наименование организации: Открытое акционерное общество "Ремонтно-строительное предприятие"
Место нахождения: 142133, Московская, Октябрьский мост, дом 8А
Почтовый адрес: 142133, Московская, Подольский, Октябрьский мост, дом 8А
Контактная информация
Ф.И.О: Веденков Дмитрий
Адрес электронной почты: oaorsp@mail.ru
Телефон: +7 (496) 7658264
Факс: +7 (496) 7657400
Предмет договора
Лот №1
Сведения о позиции плана закупки: План закупки № 2150138236, позиция плана 165
Предмет договора: Поставка провода СИП (9000 м.)
Начальная (максимальная) цена договора: 768 750.00 Российский рубль
Информация о товаре, работе, услуге:

№	Классификация по ОКПД2	Классификация по ОКВЭД2	Ед. измерения	Количество (Объем)	Дополнительные сведения
1	27.32 Провода и кабели электронные и электрические прочие	27.32.2 Производство силовых кабелей	Метр	9 000.00	

Место поставки товара, выполнения работ, оказания услуг для лота №1

Место поставки (адрес): Московская область, г/о Подольск, мкрн. Дубровицкий, п. Кузнечики, Октябрьский мост, 8а

Информация о документации по закупке

Срок предоставления документации: с 04.03.2016 по 12.03.2016

Место предоставления документации: Московская область, г/о Подольск, мкрн. Дубровицкий, п. Кузнечики, Октябрьский мост, 8а

Порядок предоставления документации: В соответствии с закупочной документацией

Официальный сайт, на котором размещена документация: www.zakupki.gov.ru

Размер, порядок и сроки внесения платы за предоставление документации по закупке

Извещение о проведении закупки

Размер платы: Плата не требуется

Информация о порядке проведения закупки

Дата и время окончания подачи заявок (по
местному времени): 12.03.2016 10:00

Рассмотрение заявок

Дата и время (по местному времени): 14.03.2016 10:00

Место:

Московская область, г/о Подольск, мкрн.
Дубровицкий, п. Кузнечики, Октябрьский
мост, 8а

Подведение итогов

Дата и время (по местному времени): 14.03.2016 10:00

Место:

Московская область, г/о Подольск, мкрн.
Дубровицкий, п. Кузнечики, Октябрьский
мост, 8а

Открытое Акционерное Общество «Ремонтно-строительное предприятие»

Адрес: 142132, Московская область, г/о Подольск, мкрн. Дубровицкий, п. Кузнечики, Октябрьский мост, 8а
тел.: 8(4967) 65-82-64, 65-82-55, факс 65-74-00, электр. почта: oaorsp@mail.ru
ИНН 5074114756 КПП 507401001 р/с.40702810204000141396 в ПАО БАНК «ВОЗРОЖДЕНИЕ» г. Москва
БИК 044525181 кор./счет 30101810900000000181

ПРОТОКОЛ № 31603387745

РАССМОТРЕНИЯ ЗАЯВОК И ПОДВЕДЕНИЯ ИТОГОВ ЗАПРОСА ЦЕН
№ 31603387745 НА ПРАВО ЗАКЛЮЧЕНИЯ ДОГОВОРА НА ПОСТАВКУ ПРОВОДА СИП (9000 м.)

г. Подольск

«14» марта 2016 года

На заседании закупочной комиссии по рассмотрению и оценке заявок на участие в запросе цен присутствовали:

Председатель комиссии:	Бабаев С.А.
Члены комиссии:	Козишникова В.А. Назаренко А.Н. Мишкина З.И. Морозов А.Ю.
Секретарь комиссии:	Веденков Д.В.

В состав единой комиссии входит 6 человек. Заседание проводится в присутствии 5-ти членов комиссии. Кворум имеется. Комиссия правомочна.

Заказчик – Открытое Акционерное Общество «Ремонтно-строительное предприятие»

Сведения о заказчике – адрес: 142133, Московская область, г/о Подольск, мкрн. Дубровицкий, п. Кузнечики, Октябрьский мост, 8а.

тел.: 8(4967) 65-82-64, 65-82-55, факс 65-74-00, электр. почта: oaorsp@mail.ru

Место, дата проведения процедуры – рассмотрение и оценка заявок осуществлялось по адресу: Московская область, г/о Подольск, мкрн. Дубровицкий, п. Кузнечики, Октябрьский мост, 8а.

Адрес размещения заказа: <http://zakupki.gov.ru>

Рассмотрение и оценка заявок начались 14 марта 2016 г. в 10-00 по местному времени.

Предмет запроса цен – Поставка провода СИП (9000 м.)

Начальная цена договора – **768 750,00 рубля** (Семьсот шестьдесят восемь тысяч семьсот пятьдесят рублей 00 коп.)

На участие в запросе цен поступило: 6 (Шесть) заявок.

Номер заявки	Наименование участника	Предложенная сумма договора	Дата и время поступления заявки
1	ЗАО «Электротехническая компания «ЭМТИКА»	631 980,00	10.03.2016 г. в 09:00
2	ООО «Евро-ЛЭП»	672 270,00	10.03.2016 г. в 10:20
3	ООО «Рыбинсккабель СП»	694 710,00	11.03.2016 г. в 12:00
4	ООО «ПАРИТЕТ СТОЛИЦА»	662 610,00	11.03.2016 г. в 12:05
5	ООО «СИП кабель»	613 985,40	11.03.2016 г. в 14:35
6	ООО «ГК Энергокомплект МФ»	615 287,40	10.03.2016 г. в 08:10

По итогам рассмотрения заявок путем голосования принято решение о соответствии предъявляемым требованиям:

1. ЗАО «Электротехническая компания «ЭМТИКА»

Члены комиссии	Ф.И.О.	«За» принятие решения	«Против» принятия решения
Председатель комиссии	Бабаев С.А.	за	
Члены комиссии:	Назаренко А.Н.	за	
	Козишникова В.А.	за	
	Мишкина З.И.	за	
	Морозов А.Ю.	за	

2. ООО «Евро-ЛЭП»

Члены комиссии	Ф.И.О.	«За» принятие решения	«Против» принятия решения
Председатель комиссии	Бабаев С.А.	за	
Члены комиссии:	Назаренко А.Н.	за	
	Козишникова В.А.	за	
	Мишкина З.И.	за	
	Морозов А.Ю.	за	

3. ООО «Рыбинскабель СП»

Члены комиссии	Ф.И.О.	«За» принятие решения	«Против» принятия решения
Председатель комиссии	Бабаев С.А.	за	
Члены комиссии:	Назаренко А.Н.	за	
	Козишникова В.А.	за	
	Мишкина З.И.	за	
	Морозов А.Ю.	за	

4. ООО «ПАРИТЕТ СТОЛИЦА»

Члены комиссии	Ф.И.О.	«За» принятие решения	«Против» принятия решения
Председатель комиссии	Бабаев С.А.	за	
Члены комиссии:	Назаренко А.Н.	за	
	Козишникова В.А.	за	
	Мишкина З.И.	за	
	Морозов А.Ю.	за	

5. ООО «СИП кабель»

Члены комиссии	Ф.И.О.	«За» принятие решения	«Против» принятия решения
Председатель комиссии	Бабаев С.А.	за	
Члены комиссии:	Назаренко А.Н.	за	
	Козишникова В.А.	за	
	Мишкина З.И.	за	
	Морозов А.Ю.	за	

6. ООО «ГК Энергокомплект МФ»

Члены комиссии	Ф.И.О.	«За» принятие решения	«Против» принятия решения
Председатель комиссии	Бабаев С.А.	за	
Члены комиссии:	Назаренко А.Н.	за	
	Козишникова В.А.	за	

	Мишкина З.И.	за	
	Морозов А.Ю.	за	

По итогам рассмотрения заявок на участие в запросе цен путем голосования принято решение признать победителем Общество с ограниченной ответственностью "СИП кабель".

Сведения о победителе запроса цен:

Полное фирменное наименование	Общество с ограниченной ответственностью «СИП кабель»
Сокращенное наименование	ООО «СИП кабель»
Сведения об организационно-правовой форме	Общество с ограниченной ответственностью
Сведения о месте нахождения	426032, г. Ижевск, ул. Карла Маркса, д. 23
Почтовый адрес	454008, г. Челябинск, ул. Косарева, д. 2
Номер контактного телефона	7-341-2904558
ИНН	7447072181

Сведения об участнике, предложившем лучшую цену после победителя:

Полное фирменное наименование	Общество с ограниченной ответственностью «Группа компаний Энергокомплект МФ»
Сокращенное наименование	ООО «ГК Энергокомплект МФ»
Сведения об организационно-правовой форме	Общество с ограниченной ответственностью
Сведения о месте нахождения	142000, Московская область, г. Домодедово, мкрн. Северный, ул. Индустриальная, стр. 1
Почтовый адрес	142000, Московская область, г. Домодедово, мкрн. Северный, ул. Индустриальная, стр. 1
Номер контактного телефона	7-495-5807714
ИНН	5009096659

Заседание комиссии окончено 14 марта 2016 г. в 10 часов 00 минут по местному времени.

Протокол подписан присутствующими на заседании членами единой комиссии:

Председатель комиссии

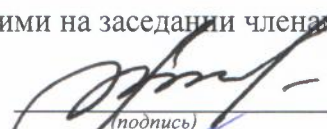
(подпись) Бабаев С.А.

Члены комиссии:

(подпись) Козишникова В.А.

(подпись) Назаренко А.Н.

(подпись) Мишкина З.И.

(подпись) Морозов А.Ю.

Секретарь комиссии:

(подпись) Веденков Д.В.

«УТВЕРЖДАЮ»

Генеральный директор ОАО «РСП»

_____ А.Р.Белевцев

ДОКУМЕНТАЦИЯ ЗАПРОСА ЦЕН

**На право заключения договора на поставку
Кабельно-проводниковой продукции
для Открытого акционерного общества
«Ремонтно-строительное предприятие»**

Подольск, 2016 г.

ПРИГЛАШЕНИЕ К УЧАСТИЮ В ЗАПРОСЕ ЦЕН

Настоящим приглашаются к участию в запросе цен, полная информация о котором указана в Разделе «Информационная карта запроса цен» настоящей документации, любые юридические лица независимо от организационно-правовой формы, формы собственности, места нахождения и места происхождения капитала, или любые физические лица, в том числе индивидуальные предприниматели.

Заинтересованные лица могут получить полный комплект документации запроса цен на Общероссийском официальном сайте <http://zakupki.gov.ru>, единой автоматизированной системе управления закупками <http://easuz.mosreg.ru/easuz223/> и официальном сайте ОАО «РСП» rsp-podolskrm.ru

Настоящая документация подготовлена в соответствии с Федеральным законом № 223-ФЗ, Положением о закупке, утвержденным в соответствии с Постановлением Правительства Московской области от 19.08.2014 № 666/31 «О мерах по реализации Федерального закона от 18.07.2011 № 223-ФЗ «О закупках товаров, работ, услуг отдельными видами юридических лиц» в Московской области» в редакции на дату размещения извещения о проведении закупки на Официальном сайте, а также иными нормативными правовыми актами, регулирующими отношения, связанные с осуществлением закупок, в целях повышения эффективности, результативности осуществления закупок товаров, работ, услуг.

В части, прямо не урегулированной законодательством Российской Федерации, проведение закупки регулируется настоящей Документацией.

Запрос цен

Под запросом цен понимается способ закупок, при котором информация о потребностях в товарах, работах, услугах для нужд Заказчика сообщается неограниченному кругу лиц путем размещения на Официальном сайте извещения о проведении запроса цен и победителем, в котором Комиссия признает участника закупки, предложившего наиболее низкую цену договора.

Запрос цен не является конкурсом либо аукционом. Таким образом, данный способ закупки не накладывает на Заказчика соответствующего объема гражданско-правовых обязательств по обязательному заключению договора с победителем запроса цен или иным его участником.

Заказчик, официально разместивший на Официальном сайте извещение о проведении запроса цен, вправе отказаться от его проведения. Извещение об отказе от проведения запроса цен размещается не позднее, чем за три дня до даты окончания срока подачи заявок на участие в запросе цен в порядке, установленном для Официального размещения на Официальном сайте извещения о проведении запроса цен.

Требования, предъявляемые к заявке на участие в запросе цен

Заявка на участие в запросе цен должна содержать следующие сведения:

наименование, сведения об организационно-правовой форме, о месте нахождения, почтовый адрес (для юридического лица), фамилия, имя, отчество (при наличии), паспортные данные, сведения о месте жительства (для физического лица), номер контактного телефона, адрес электронной почты участника закупки(при их наличии);

идентификационный номер налогоплательщика;

согласие участника закупки исполнить условия договора, указанные в извещении о проведении запроса цен и информационной карте запроса цен;

цена товара, работы, услуги с указанием сведений о включенных или не включенных в нее расходах (расходы на перевозку, страхование, уплату таможенных пошлин, налогов, сборов и другие обязательные платежи);

копии документов, подтверждающих соответствие участника закупки требованиям, установленным в извещении о проведении запроса цен и информационной карте запроса цен;

документы, подтверждающие внесение денежных средств в качестве обеспечения заявки на участие в запросе цен, в случае, если в извещении о проведении запроса цен содержится указание на требование обеспечения такой заявки (платежное поручение, подтверждающее перечисление денежных средств в качестве обеспечения заявки на участие в запросе цен, или копия такого поручения);

по желанию участника иные сведения.

Порядок подачи заявок на участие в запросе цен

Любой участник закупки, в том числе участник закупки, которому не направлялся запрос цен, вправе подать только одну заявку на участие в запросе цен, внесение изменений в которую не допускается.

Участник закупки, подавший заявку на участие в запросе цен, вправе отозвать заявку в любое время до окончания срока подачи заявок на участие в запросе цен. Порядок и срок отзыва заявок на участие в запросе цен устанавливается в извещении о проведении запроса цен.

Заявка на участие в запросе цен подается участником закупки Заказчику в письменной форме в срок, указанный в извещении о проведении запроса цен.

Заявка на участие в запросе цен, поданная в срок, указанный в извещении о проведении запроса цен, регистрируется Заказчиком в Журнале регистрации заявок на участие в запросе цен. По требованию участника закупки, подавшего заявку на участие в запросе цен, Заказчик выдает расписку в получении заявки на участие в запросе цен с указанием даты и времени ее получения.

Проведение переговоров между Заказчиком или Комиссией и участником закупки в отношении, поданной им заявки на участие в запросе цен не допускается.

Заявки на участие в запросе цен, поданные после дня окончания срока подачи заявок на участие в запросе цен, указанного в извещении о проведении запроса цен, не рассматриваются и в день их поступления возвращаются участникам закупки, подавшим такие заявки.

В случае если после дня окончания срока подачи заявок на участие в запросе цен подана только одна заявка, Заказчик продлевает срок подачи заявок на участие в запросе цен не менее чем на три рабочих дня и в течение не более одного рабочего дня после дня окончания срока подачи заявок на участие в запросе цен, размещает на Официальном сайте извещение о продлении срока подачи таких заявок. При этом заявка, поданная в срок, указанный в извещении о проведении запроса цен, вскрывается и рассматривается одновременно с заявками, поданными в срок, указанный в извещении о продлении срока подачи заявок на участие в запросе цен.

Заявка на участие в запросе цен подается в запечатанном конверте. Вскрытие конверта осуществляется на заседании Комиссии.

Рассмотрение и оценка заявок на участие в запросе цен

Комиссия в срок, не превышающий пяти рабочих дней, следующих за днем окончания срока подачи заявок на участие в запросе цен, рассматривает заявки на соответствие их требованиям, установленным в извещении о проведении запроса цен, и оценивает заявки на участие в запросе цен по критерию цена договора.

Победителем в проведении запроса цен признается участник закупки, подавший заявку на участие в запросе цен, которая отвечает всем требованиям, установленным в извещении о проведении запроса цен и в которой указана наиболее низкая цена товаров, работ, услуг. При предложении наиболее низкой цены товаров, работ, услуг несколькими участниками закупки победителем в проведении запроса цен признается участник закупки, заявка на участие в запросе цен которого поступила ранее заявок на участие в запросе цен других участников закупки.

Комиссия отклоняет заявки на участие в запросе цен, если они не соответствуют требованиям, установленным в извещении о проведении запроса цен, или предложенная в заявках на участие в запросе цен цена товаров, работ, услуг превышает начальную (максимальную) цену договора, указанную в извещении о проведении запроса цен.

Результаты рассмотрения и оценки заявок на участие в запросе цен оформляются протоколом, который подписывается всеми присутствующими на заседании членами Комиссии.

Протокол рассмотрения и оценки заявок на участие в запросе цен в течение трёх рабочих дней, следующих за днём его подписания, размещается Заказчиком на Официальном сайте.

Протокол рассмотрения и оценки заявок на участие в запросе цен составляется в одном экземпляре, который остается у Заказчика. Заказчик в течение трех рабочих дней со дня подписания указанного протокола передает победителю в проведении запроса цен проект договора, который составляется путем включения в него условий исполнения договора, предусмотренных извещением о проведении запроса цен, и цены, предложенной победителем запроса цен в заявке на участие в запросе цен.

В случае если победитель в проведении запроса цен в срок, указанный в извещении о проведении запроса цен, не представил Заказчику подписанный проект договора на условиях, указанных в поданной участником закупки, с которым заключается договор, заявке на участие в запросе цен на участие в запросе цен и в извещении о проведении запроса цен, а также обеспечение исполнения договора в случае, если Заказчиком было установлено требование обеспечения исполнения договора, такой победитель признается уклонившимся от заключения договора.

В случае, если победитель в проведении запроса цен признан уклонившимся от заключения договора, Заказчик вправе обратиться в суд с иском о требовании о понуждении победителя в проведении запроса цен заключить договор, а также о возмещении убытков,

причиненных уклонением от заключения договора, либо заключить договор с участником закупки, предложение о цене договора которого содержит лучшее условие по цене договора, следующее после предложенного победителем в проведении запроса цен условия, если цена договора не превышает начальную (максимальную) цену договора, указанную в извещении о проведении запроса цен. При этом заключение договора для указанных участников закупки является обязательным. В случае уклонения указанных участников закупки от заключения договора Заказчик вправе обратиться в суд с иском о требовании о понуждении таких участников закупки заключить договор, а также о возмещении убытков, причиненных уклонением от заключения договора, осуществить повторный запрос цен.

Договор должен быть заключен Заказчиком не ранее десяти дней со дня размещения на Официальном сайте протокола рассмотрения и оценки заявок на участие в запросе цен и не позднее двадцати дней со дня подписания указанного протокола.

Запрос цен признается несостоявшимся в случае если:

подана только одна заявка на участие в запросе цен и в результате продления срока подачи заявок на участие в запросе цен дополнительно не представлена ни одна заявка на участие в запросе цен;

не подано ни одной заявки на участие в запросе цен;

на основании результатов рассмотрения Комиссией заявок на участие в запросе цен принято решение об отклонении всех заявок на участие в запросе цен или на основании результатов рассмотрения Комиссией заявок на участие в запросе цен участников закупки принято решение о допуске к участию в запросе цен единственного участника закупки, из всех подавших заявки.

Договор заключается на условиях, предусмотренных извещением о проведении запроса цен, по цене, предложенной в заявке на участие в запросе цен победителя в проведении запроса цен или в заявке на участие в запросе цен участника закупки, с которым заключается договор в случае уклонения победителя в проведении запроса цен от заключения договора.

При заключении договора по результатам проведенной закупки по цене, сниженной победителем или участником закупки, с которым заключается договор, на 30 (тридцать) и более процентов от начальной (максимальной) цены закупки, обязательно представление таким победителем или участником закупки, с которым заключается договор, обоснования снижения цены договора. В случае непредставления такого обоснования, победитель или участник закупки, с которым заключается договор, признаются уклонившимся от заключения договора.

В случаях, если запрос цен признается несостоявшимся, Заказчик продлевает срок подачи заявок на участие в запросе цен на четыре рабочих дня и в течение одного рабочего дня после даты окончания срока подачи таких заявок размещает в единой информационной системе извещение о продлении срока подачи таких заявок; отказывается от проведения повторного запроса цен, в случае если утрачена потребность в закупке; объявляет о проведении повторного запроса цен. При этом Заказчик вправе изменить условия запроса цен.

ИНФОРМАЦИОННАЯ КАРТА ЗАПРОСА ЦЕН/ИЗВЕЩЕНИЕ

В Информационной карте запроса цен содержится информация для данной конкретной закупки, которая уточняет, разъясняет и дополняет положения настоящей документации.

При возникновении противоречия между положениями Общей части документации и части «Информационная карта запроса цен», применяются положения части «Информационная карта запроса цен».

№ п/п	Наименование пункта	Текст пояснений
1	Способ закупки	Запрос цен
2	Заказчик, юридический адрес, контактное лицо, телефон, факс, адрес электронной почты	<p>Заказчик: Открытое акционерное общество «Ремонтно-строительное предприятие» Юридический адрес: Московская область, Подольский район, п.Кузнечики, ул. Октябрьский мост, 8а Почтовый адрес: 142133, Московская область, Подольский район, п.Кузнечики, ул. Октябрьский мост, 8а Контактное лицо: Веденков Дмитрий Витальевич тел. (4967) 65-82-64 (112 – планово-экономическое отделение), Контактное лицо по техническим вопросам и вопросам поставки товара: Шпаков Евгения Владимирович тел. (4967) 65-82-64 (116 – начальник участка) факс: (4967) 65-74-00 Адрес электронной почты: oaorsp@mail.ru</p>
3	Предмет договора с указанием количества поставляемого товара, объема выполняемых работ, оказываемых услуг.	<p>Поставка кабельно-проводниковой продукции:</p> <ul style="list-style-type: none"> - Кабель ААБл 3х150 – 600 м.; - Кабель ААБл 3х95 – 600 м.; - Кабель АВБбШв 4х95(ож) – 300 м.; - Кабель ВВГнг LS 4х10 – 200 м.; - Провод ПВ-1 1х10 – 100 м.
4	Требования, установленные заказчиком, к качеству, техническим характеристикам товара, требования к их безопасности, к функциональным характеристикам товара, к размерам, упаковке, отгрузке товара и иные показатели, связанные с определением соответствия товара потребностям заказчика	<p>Качество и безопасность поставляемого товара должны соответствовать стандартам и нормам безопасности, действующим в Российской Федерации на данный вид продукции.</p> <p>Поставляемый Товар должен быть новым, год выпуска: не ранее 2015 г., не бывшим в использовании.</p> <p>Товар по своим техническим, функциональным характеристикам должен соответствовать потребностям заказчика, указанным в Техническом задании (Приложение №1)</p>
5	Требования к содержанию, форме, оформлению и составу заявки на участие в Запросе цен	<p>Заявка на участие в запросе цен должна содержать следующие сведения:</p> <ul style="list-style-type: none"> - наименование, сведения об организационно-правовой форме, о месте нахождения, почтовый адрес (для юридического лица), фамилия, имя, отчество(при наличии), паспортные данные, сведения о месте жительства (для физического лица), номер контактного телефона, адрес электронной почты участника закупки(при их наличии); - идентификационный номер налогоплательщика; - согласие участника закупки исполнить условия договора, указанные в извещении о проведении запроса цен; - цена товара, работы, услуги с указанием сведений о включенных или не включенных в нее расходах (расходы на перевозку, страхование, уплату таможенных пошлин, налогов, сборов и другие обязательные платежи);

		<p>- копии документов, подтверждающих соответствие участника закупки требованиям, установленным в извещении о проведении запроса цен;</p> <p>- по желанию участника иные сведения.</p> <p>Заявка на участие в запросе цен подается в запечатанном конверте. Вскрытие конверта осуществляется на заседании Комиссии.</p>
6	<p>Требования к описанию участниками закупки поставляемого товара, который является предметом закупки, его функциональных характеристик (потребительских свойств), его количественных и качественных характеристик, требования к описанию участниками закупки выполняемой работы, оказываемой услуги, которые являются предметом закупки, их количественных и качественных характеристик;</p>	<p>Описание участниками закупки объекта закупки (предмета запроса цен), в том числе: функциональных, технических и качественных характеристик, эксплуатационных характеристик объекта закупки (при необходимости), размеров, требований к упаковке и отгрузке товара и иных показателей, связанных с определением соответствия товара (работ, услуг) потребностям заказчика, осуществляется в соответствии с требованиями к предмету контракта, указанными в документации.</p> <p>При описании цифровых показателей характеристик товара (работ, услуг), в том числе условий гарантийного обслуживания, не допускается применение понятий «не более», «не менее», за исключением случаев, если заказчиком при описании показателей товара предусмотрены в соответствующем разделе позиции, которые не имеют конкретных значений и указание их допустимо в сопровождении словами «не более», «не менее»</p>
7	<p>Место, условия и сроки (периоды) поставки товара, выполнение работ, оказания услуг</p>	<p>Поставка товара осуществляется на объект, расположенный по адресу: Московская область, г/о Подольск, мкрн. Дубровицкий, п. Кузнечики, Октябрьский мост, 8а.</p> <p>Условия: Поставка осуществляется в соответствии с проектом договора.</p> <p>Срок поставки товара: в течение 10-ти рабочих дней со дня заключения договора.</p>
8	<p>Сведения о начальной (максимальной) цене договора (цене лота), руб.</p>	<p>1 016 566,00 (Один миллион шестнадцать тысяч пятьсот шестьдесят шесть) рублей 00 копеек</p>
9	<p>Форма, сроки и порядок оплаты товара, услуг</p>	<p>Оплата осуществляется в безналичной форме</p> <ul style="list-style-type: none"> - авансирование не предусмотрено; - Платеж в размере 100 (Ста) % цены Договора, в течение 20 (Двадцати) банковских дней с момента подписания Заказчиком товарной накладной и счета-фактуры.
10	<p>Порядок формирования цены договора (цены лота) (с учетом или без учета расходов на перевозку, страхование, уплату таможенных пошлин, налогов и других обязательных платежей)</p>	<p>В цену договора включены: стоимость товара, расходы на страхование, на уплату таможенных пошлин, налогов, включая НДС, сборов, транспортные расходы, связанные с доставкой товара на объект, погрузочно-разгрузочные работы и другие обязательные платежи</p>
11	<p>Место, дата начала и окончания срока подачи заявок</p>	<p>ОАО «РСП» Московская область, г/о Подольск, мкрн. Дубровицкий, п. Кузнечики, Октябрьский мост, д.8А с 23 марта 2016 года по 29 марта 2016 года 10:00 (время московское)</p>
12	<p>Требования к участникам размещения заказа</p>	<p>К участникам предъявляются следующие требования:</p> <ul style="list-style-type: none"> - отсутствие в реестрах недобросовестных поставщиков согласно федеральным законам № 94-ФЗ от 21.07.2005г., № 44-ФЗ от 05.04.2013 и № 223-ФЗ от 18.07.2011г.; - соответствие участников закупки требованиям, устанавливаемым

		<p>в соответствии с законодательством РФ к лицам, осуществляющим поставки товаров, выполнение работ, оказание услуг, являющихся предметом закупки;</p> <ul style="list-style-type: none"> - не проведение ликвидации участника закупки – юридического лица и отсутствие решения арбитражного суда о признании участника закупки – юридического лица, индивидуального предпринимателя банкротом и об открытии конкурсного производства; - не приостановление деятельности участника закупки в порядке, предусмотренном КоАП РФ, на день подачи заявки на участие в закупке. <p>Несоответствие Участника закупки и/или заявки Участника закупки требованиям документации о запросе цен является основанием для отклонения заявки Участника закупки. Отклоненные заявки не подлежат оценке и сопоставлению.</p>
13	Документы, представляемые участником в составе заявки на участие для подтверждения их соответствия установленным требованиям	<p>Заявка на участие в запросе цен должна содержать следующие сведения:</p> <ul style="list-style-type: none"> - наименование, сведения об организационно-правовой форме, о месте нахождения, почтовый адрес (для юридического лица), фамилия, имя, отчество(при наличии), паспортные данные, сведения о месте жительства (для физического лица), номер контактного телефона, адрес электронной почты участника закупки(при их наличии); - идентификационный номер налогоплательщика; - согласие участника закупки исполнить условия договора, указанные в извещении о проведении запроса цен; - цена товара, работы, услуги с указанием сведений о включенных или не включенных в нее расходах (расходы на перевозку, страхование, уплату таможенных пошлин, налогов, сборов и другие обязательные платежи); - копии документов, подтверждающих соответствие участника закупки требованиям, установленным в извещении о проведении запроса цен; - по желанию участника иные сведения.
14	Место и дата рассмотрения предложений участников закупки и подведения итогов закупки	<p>г/о Подольск, мкрн. Дубровицкий, п. Кузнечики, Октябрьский мост, д.8А 30 марта 2016 года в 10:00</p>
15	Место и срок размещения протокола подведения итогов Запроса цен	<p>Общероссийский официальный сайт http://zakupki.gov.ru, и официальный сайт ОАО «РСП» rsp-podolsk.ru до 02 апреля 2016 года</p>
16	Размер обеспечения заявки	Не предусмотрено
17	Сведения о валюте, используемой для формирования цены договора и расчетов с поставщиками	Рубли РФ
18	Размер обеспечения исполнения договора, срок и порядок его предоставления	Не предусмотрено
19	Сведения о праве заказчика изменить количество товара, объем выполняемых работ	В соответствии с проектом договора
20	Перечень документов, подтверждающих соответствие товара, требованиям,	<p>Поставляемый товар должен иметь:</p> <ul style="list-style-type: none"> - сертификат соответствия; - руководство по эксплуатации на русском языке; - гарантийные документы с указанием гарантийных сроков от

	установленным в соответствии с законодательством РФ, в случае, если в соответствии с законодательством РФ установлены требования к таким товарам, работам, услугам.	производителя и поставщика.
21	Требования к сроку и (или) объему предоставления гарантий качества оказываемых услуг	Товар должен соответствовать законодательству, действующему на территории РФ для данного вида товаров. Сроки предоставления гарантий качества на товар – не менее 24 месяцев со дня ввода в эксплуатацию.
22	Привлечение субподрядчиков (соисполнителей)	Не допускается
23	Срок подписания договора участником, обязанным заключить договор	Договор должен быть заключен Заказчиком не ранее десяти дней со дня размещения на Официальном сайте протокола рассмотрения и оценки заявок на участие в запросе цен и не позднее двадцати дней со дня подписания указанного протокола.
24	Сведения о возможности проведения переторжки и порядок её проведения	Не предусмотрено
25	Возможность отказа заказчика от проведения Запроса цен	Извещение об отказе от проведения запроса цен размещается не позднее, чем за три дня до даты окончания срока подачи заявок на участие в запросе цен в порядке, установленном для Официального размещения на Официальном сайте извещения о проведении запроса цен.
26	Формы, порядок, дата начала и дата окончания срока предоставления участникам закупки разъяснений положений документации о закупке	Разъяснение участникам закупки положений документации не предоставляется
27	Срок, место и порядок предоставления документации о закупке, размер, порядок и сроки внесения платы, взимаемой заказчиком за предоставление документации, если такая плата установлена заказчиком, за исключением случаев предоставления документации в форме электронного документа	Документация о закупке в виде электронного документа доступна для ознакомления на сайте http://zakupki.gov.ru с момента публикации настоящего извещения. Получить документацию о закупке можно в рабочие дни с 8:00 до 12:00 (время московское) по адресу: 142133, Московская область, г/о Подольск, мкрн. Дубровицкий, п. Кузнечики, Октябрьский мост, д.8А. При этом получателю документации о закупке необходимо иметь при себе доверенность от имени участника и документ, удостоверяющий личность.

ТЕХНИЧЕСКОЕ ЗАДАНИЕ

<u>№п/п</u>	<u>Наименование товара</u>	<u>Требуемые значения</u>	<u>Кол-во, м</u>	<u>примечание</u>
<u>1</u>	Кабель ААБл 3х150(ож)-10 ГОСТ 18410-73	Количество жил: 3 Влажность воздуха при 35°С, %: 98 Гарантийный срок эксплуатации, месяцев: 54 Испытательное переменное напряжение частотой 50 Гц, 5 мин., кВ: 4	600	
<u>2</u>	Кабель ААБл 3х95(ож)-10 ГОСТ 18410-73	Максимальная рабочая температура жилы при перегрузке, °С: 105 Максимальная рабочая температура жилы, °С: 80 Монтаж при температуре, не ниже, °С: 0 Номинальное переменное напряжение частотой 50 Гц, кВ: 10 Номинальное постоянное напряжение, кВ: 2,5 Радиус изгиба кабелей, наружных диаметров: 25 Разность уровней, не более, м: 25 Температура окружающей среды, верхний предел, °С: +50 Температура окружающей среды, нижний предел, °С: -50 Температура токопроводящих жил при коротком замыкании, 4 сек, °С: 250 Электрическое сопротивление изоляции, не менее, МОм*км: 100 Номинальное сечение жилы, 150 и 95 мм ² соответственно	600	
<u>3</u>	Кабель АВБбШв 4х95(ож)-1 ГОСТ 16442-80	Количество жил: 4 Номинальное сечение токопроводящей жилы, мм ² : 95 Вид климатического исполнения бронированного кабеля АВБбШв 4*95 - УХЛ, категории размещения первая и пятая по ГОСТ 15150-69. Минимальная температура эксплуатации -50°С. Максимальная температура эксплуатации: +50°С. Эксплуатируется кабель при влажности воздуха до 98%. Минимальный радиус изгиба при монтаже: 333,9 миллиметров. Длительно допустимая температура нагрева жил: 70 градусов. Максимальная температура нагрева жил при токах короткого замыкания не более 160 градусов, при условии что длительность замыкания не превышает 5 секунд. Предельная температура нагрева жил при условии невозгорания: 350 градусов. Наружный диаметр силового бронированного кабеля АВБбШв 4х95: 40,5 миллиметров. Срок службы 30 лет с даты изготовления	300	

<p>4</p>	<p>ВВГнг-LS-1 4x10</p> <p>ГОСТ 22483</p>	<p>Количество жил – 4 Номинальное сечение основных жил, мм² – 10 Номинальное напряжение, Кв – 1. - Диапазон температур эксплуатации: от -30°С до +50°С - Относительная влажность воздуха при температуре до +35°С: до 98% - Прокладка и монтаж кабелей без предварительного подогрева производится при температуре не ниже: -15°С - Минимальный радиус изгиба при прокладке: кабелей одножильных - 10 наружных диаметров, кабелей многожильных - 7.5 наружных диаметров. - Длительно допустимая температура нагрева жил кабелей при эксплуатации: +70°С - Предельная температура токопроводящих жил кабелей по условию не возгорания кабеля при к.з.: + 400°С - Гарантийный срок эксплуатации: 5 лет (с даты ввода кабелей в эксплуатацию, но не позднее 6 месяцев с даты изготовления) - Срок службы: 30 лет.</p>	<p>200</p>	
<p>5</p>	<p>Провод ПВ-1 1x10</p> <p>ГОСТ 6323-79</p>	<p>токопроводящая жила — медная изоляция — поливинилхлоридный пластикат. количество жил — 1. сечение токопроводящей жилы —от 0,5 до 95 мм². рабочая температура — от -50°С до +70°С. рекомендуемая температура при прокладке — не ниже -15°С. длительно-допустимая температура нагрева жил — не более +70°С. радиус изгиба — 10 диаметров кабеля. срок службы — не менее 15 лет. гарантийный срок эксплуатации — 2 года.</p>	<p>100</p>	

Раздел: ОБРАЗЦЫ ФОРМ ОСНОВНЫХ ДОКУМЕНТОВ, ВКЛЮЧАЕМЫХ В ЗАЯВКУ НА УЧАСТИЕ В ЗАПРОСЕ ЦЕН

Форма 1.

Фирменный бланк участника

«___» _____ 20__ года № _____

ЗАЯВКА НА УЧАСТИЕ В ЗАПРОСЕ ЦЕН (ФОРМА 1)

Изучив извещение о проведении Запроса цен на право заключения договора на поставку товара для нужд Открытого Акционерного Общества «Ремонтно-строительное предприятие», на Общероссийском официальном сайте на сайте <http://zakupki.gov.ru/>, документацию запроса цен и принимая установленные в них требования и условия Запроса цен,

(полное наименование участника с указанием организационно-правовой формы)

зарегистрированное по адресу _____
(юридический адрес участника Запроса цен)

предлагает заключить договор на: _____
(предмет договора)

Срок поставки товара: _____

Цена товара, работы, услуги с указанием сведений о включенных или не включенных в нее расходах (В цену договора включены: стоимость товара, расходы на страхование, на уплату таможенных пошлин, налогов, включая НДС, сборов, транспортные расходы, связанные с доставкой товара на объект, погрузочно-разгрузочные работы и другие обязательные платежи):

Настоящим подтверждаем, что _____ (наименование участника) отсутствует в реестрах недобросовестных поставщиков согласно федеральным законам № 94-ФЗ от 21.07.2005г., № 44-ФЗ от 05.04.2013 и № 223-ФЗ от 18.07.2011г.; соответствует требованиям, устанавливаемым в соответствии с законодательством РФ к лицам, осуществляющим поставки товаров, выполнение работ, оказание услуг, являющихся предметом закупки; в отношении _____ (наименование участника) не проводится ликвидация и отсутствует решение арбитражного суда о признании _____ (наименование участника) банкротом и об открытии конкурсного производства; не приостановлена деятельность в порядке, предусмотренном КоАП РФ, на день подачи заявки на участие в закупке.

В случае признания нас победителем Запроса цен мы берем на себя обязательства подписать со своей стороны договор в соответствии с требованиями документации Запроса цен и условиями нашей заявки в течение 3 (трех) рабочих дней с даты получения от заказчика проекта договора и представить все подписанные экземпляры договора заказчику.

В случае, если нашей заявке будет присвоен второй номер, а победитель Запроса цен будет признан уклонившимся от заключения договора с заказчиком, мы обязуемся подписать данный договор в соответствии с требованиями документации Запроса цен и условиями нашей заявки.

В соответствии с инструкциями, полученными от Вас в документации Запроса цен, информация по сути нашей заявки представлена в следующих документах, которые являются неотъемлемой частью нашей заявки:

№ п/п	Наименование документа <i>[указываются документы, перечисленные в пункте 5 раздела «Информационная карта»]</i>	№ страницы	Число страниц
1.			
2.			
3.			

№ п/п	Наименование документа <i>[указываются документы, перечисленные в пункте 5 раздела «Информационная карта»]</i>	№ страницы	Число страниц
4.			
5.			
6.			
7.			

(Подпись уполномоченного представителя)

(ФИО и должность подписавшего)

М.П.

ИНСТРУКЦИИ ПО ЗАПОЛНЕНИЮ

1. Данные инструкции не следует воспроизводить в документах, подготовленных участником на участие в Запросе цен.

2. Заявку на участие в Запросе цен следует оформить на официальном бланке участника. Участник присваивает заявке дату и номер в соответствии с принятыми у него правилами документооборота.

3. Участник должен указать свое полное наименование (с указанием организационно-правовой формы) и юридический адрес.

4. Участник должен перечислить и указать объем каждого из прилагаемых к заявке документов, определяющих суть технико-коммерческого предложения участника Запроса цен.

Запрос цен на право заключения договора на _____

АНКЕТА УЧАСТНИКА ЗАПРОСА ЦЕН (Форма 2)

Участник Запроса цен: _____

№	Наименование	Сведения об участнике запроса цен
1.	Фирменное наименование (полное и сокращенное наименования организации либо Ф.И.О. участника – физического лица, в том числе зарегистрированного в качестве индивидуального предпринимателя)	
2.	Организационно - правовая форма	
3.	Свидетельство о внесении в Единый государственный реестр юридических лиц/индивидуальных предпринимателей (дата и номер, кем выдано) либо (по желанию участника) паспортные данные для участника, сведения о месте жительства – для физического лица,	
4.	ИНН	
5.	Юридический адрес (страна, адрес)	
6.	Почтовый адрес (страна, адрес)	
7.	Фактическое местоположение (место нахождения)	
8.	Телефоны (с указанием кода города) (при наличии)	
9.	Факс (с указанием кода города) (при наличии)	
10.	Адрес электронной почты (при наличии)	

(Подпись уполномоченного представителя)

(ФИО и должность подписавшего)

М.П.

ИНСТРУКЦИИ ПО ЗАПОЛНЕНИЮ

1. Данные инструкции не следует воспроизводить в документах, подготовленных участником на участие в запросе цен.
2. Участник приводит номер и дату заявки, приложением к которой является данная анкета участника запроса цен.
3. Участник указывает свое фирменное наименование (в т.ч. организационно-правовую форму).
4. Заполненная участником анкета должна содержать все сведения, указанные в таблице. В случае отсутствия каких-либо данных указать слово «нет».

Открытое Акционерное Общество «Ремонтно-строительное предприятие», именуемое в дальнейшем **Заказчик**, в лице генерального директора Белевцева Александра Рудольфовича, действующего на основании Устава, с одной стороны, и _____ именуемое в дальнейшем **Поставщик**, в лице _____, действующего на основании _____, с другой стороны, совместно именуемые в дальнейшем стороны, с соблюдением требований Федерального закона от 18.07.2011г. № 223-ФЗ «О закупках товаров, работ, услуг отдельными видами юридических лиц», на основании результатов размещения заказа путем проведения Запроса цен (протокол № ____ от __ 2016 г.), заключили настоящий договор о нижеследующем

1. ПРЕДМЕТ ДОГОВОРА

1.1. По настоящему договору Поставщик обязуется поставить Заказчику **кабельно-проводниковую продукцию, в том числе:**

- Кабель ААБл 3х150 – 600 м.;
- Кабель ААБл 3х95 – 600 м.;
- Кабель АВБбШв 4х95(ож) – 300 м.;
- Кабель ВВГнг LS 4х10 – 200 м.;
- Провод ПВ-1 1х10 – 100 м., (далее - Товар)

в соответствии с техническим заданием (Приложение № 1) и со спецификацией технических характеристик (Приложение № 2) к настоящему договору, в сроки и на условиях поставки, предусмотренные в договоре, а Заказчик обязуется принять поставленный Товар и уплатить за него цену, предусмотренную в пункте 2.1. настоящего договора.

2. ЦЕНА ДОГОВОРА И ПОРЯДОК РАСЧЕТОВ

2.1. Общая сумма (цена) договора составляет _____ (_____) руб., в том числе НДС (18 %) _____ руб.

Цена договора является твердой и может изменяться исключительно в случаях, предусмотренных Федеральным законом «О закупках товаров, работ, услуг отдельными видами юридических лиц» № 223-ФЗ от 18.07.2011 г.

В цену договора включены: стоимость товара, расходы на страхование, на уплату таможенных пошлин, налогов, включая НДС, сборов, транспортные расходы, связанные с доставкой товара на объект, погрузочно-разгрузочные работы и другие обязательные платежи.

2.2. Оплата Товара производится за счет прибыли предприятия, полученной в результате осуществления регулируемой деятельности (услуги по передаче электрической энергии).

2.3. Авансирование не предусмотрено

2.4. Расчет (оплата) 100% стоимости за фактически поставленный Товар производится Заказчиком в течение 20 (Двадцати) банковских дней со дня подписания товарных накладных, при соответствии надлежащему качеству на основании счета..

3. ПРАВА И ОБЯЗАННОСТИ СТОРОН

3.1. Поставщик обязан:

3.1.1. Осуществить поставку Заказчику Товара надлежащего качества. Срок поставки товара – в течение 10-ти рабочих дней со дня заключения договора.

3.1.2. Осуществить поставку Товара автотранспортом и за свой счет по адресу: Московская область, Подольский район, п. Кузнечики, ул. Октябрьский мост, 8а.

3.1.3. Передать Заказчику Товар свободный от любых прав третьих лиц.

3.1.4. Одновременно с передачей Товара предоставить Заказчику сертификат соответствия на товар, руководство по эксплуатации на русском языке, гарантийные документы с указанием гарантийных сроков от производителя и поставщика, а также документы, подтверждающие проведение испытания оборудования товара.

3.1.5. Осуществлять гарантийное обслуживание Товара: выезд на место нахождения Товара в течение 3 дней с момента получения заявки Заказчика. Расходы на обслуживание Товара в гарантийный срок несет Поставщик в пределах гарантийных обязательств.

3.1.6. Выполнять другие обязанности, предусмотренные действующим гражданским законодательством РФ.

3.2. Заказчик обязан:

3.2.1. Оплатить Товар в порядке и сроки, предусмотренные настоящим договором

4. КАЧЕСТВО ТОВАРА

4.1. Поставляемый Товар должен быть новым, произведенным не ранее 2015 года, не бывшим в эксплуатации.

4.2. Качество и безопасность поставляемого товара должны соответствовать стандартам и нормам безопасности, действующим в Российской Федерации на данный вид продукции.

4.3. В случае поставки Товара ненадлежащего качества Заказчик вправе по своему выбору потребовать:

- соразмерного уменьшения цены;

- безвозмездной замены некачественного Товара в течение 14 календарных дней после извещения Поставщика Заказчиком.

4.4. В случае существенного нарушения требований к качеству Товара (обнаружения неустранимых недостатков; недостатков, которые не могут быть устранены без несоразмерных расходов или затрат времени, или выявляются неоднократно; проявляются вновь после их устранения, и других подобных недостатков) Заказчик вправе по своему выбору:

-отказаться от исполнения договора и потребовать возврата уплаченной цены;

-потребовать замены Товара ненадлежащего качества Товаром, соответствующим договору.

4.5. Поставщик отвечает за недостатки Товара, если не докажет, что недостатки Товара возникли после его передачи Заказчику вследствие нарушения Заказчиком инструкции по эксплуатации и хранению Товара либо действий третьих лиц, либо непреодолимой силы.

4.6. Требования, связанные с недостатками Товара, могут быть предъявлены Заказчиком, если недостатки обнаружены в течение гарантийного срока.

Гарантийный срок на Товар составляет не менее 24 месяцев. Гарантийный срок начинается течь с момента ввода Товара в эксплуатацию.

4.7. Выезд по заявке Заказчика для осуществления гарантийного обслуживания и ремонта в течение 3-х суток с момента поступления заявки.

5. КОЛИЧЕСТВО ТОВАРА

5.1. В случае поставки Товара Заказчику в меньшем количестве (неполной комплектностью), чем предусмотрено в Приложении №1 к настоящему договору Заказчик вправе по своему выбору:

- потребовать поставить недостающее количество Товара;

- отказаться от переданного Товара и от его оплаты и потребовать возврата уплаченной денежной суммы.

5.2. Не заказанный Заказчиком Товар не поставляется и не принимается Заказчиком.

6. УПАКОВКА И МАРКИРОВКА ТОВАРА

6.1. Товар должен быть маркирован и упакован в тару (упаковку), обеспечивающую его сохранность при перевозке и хранении, в соответствии с требованиями действующих нормативных документов в Российской Федерации на данный вид продукции.

6.2. В случае передачи Товара с маркировкой, не соответствующей требованиям действующих нормативных документов, или без нее Заказчик вправе потребовать от Поставщика заменить Товар на маркированный согласно вышеуказанным требованиям.

7. ПЕРЕДАЧА И ПРИЕМКА ТОВАРА

7.1. Поставщик обязан передать Товар Заказчику согласно п.3.1 настоящего договора.

Товар передается полной комплектностью в соответствии с Приложением № 1 к настоящему договору.

7.2. Поставщик считается выполнившим свои обязательства по передаче Товара после подписания уполномоченными представителями сторон товарной накладной и представления документов, предусмотренных п. 3.1.4. настоящего договора.

7.3. Заказчик обязан принять переданный ему Товар, за исключением случаев, когда он вправе потребовать замены или возврата Товара.

7.4. Товар считается переданным Поставщиком и принятым Заказчиком если:

- качество Товара соответствует требованиям, установленным в разделе 4 настоящего договора.

- Товар передан полной комплектностью в соответствии с п.7.1 настоящего раздела.

7.5. Риск случайной гибели на Товар переходят к Заказчику с момента принятия им Товара и подписания уполномоченными представителями сторон товарной накладной. С указанного момента Поставщик считается выполнившим свою обязанность по передаче Товара.

7.6. В остальном стороны при приемке Товара по количеству и качеству руководствуются требованиями Инструкции "О порядке приемки Товара производственно-технического назначения и Товаров народного потребления по количеству", утвержденной постановлением Госарбитража при Совете Министров СССР от 15 июня 1965 г. N П-6, с посл. изм. и доп., и по качеству в соответствии с требованиями Инструкции "О порядке приемки Товара производственно-технического назначения и Товаров народного потребления по качеству", утвержденной постановлением Госарбитража СССР от 25 апреля 1966 г. N П-7, с посл. изм. и доп., с учетом положений, урегулированных настоящим договором.

8. ОТВЕТСТВЕННОСТЬ СТОРОН

8.1. Сторона, не исполнившая или ненадлежащим образом исполнившая обязательства по настоящему договору, обязана возместить другой стороне причиненные таким неисполнением убытки.

8.2. В случае просрочки передачи Поставщиком Товара в срок, предусмотренный пунктом 3.1.1 настоящего договора, Поставщик уплачивает Заказчику пени в размере 0,1 % от стоимости не переданной партии Товара за каждый день просрочки.

8.3. Уплата неустойки не освобождает Поставщика от обязанности устранения допущенных им нарушений.

8.4. За нарушение Заказчиком обязательств, предусмотренных настоящим договором Поставщик вправе потребовать с Заказчика уплаты неустойки за несвоевременную оплату по вине о Заказчика принятого товара в размере 1/300 (одной трехсотой) действующей на день уплаты пени ставки рефинансирования Центрального банка РФ от суммы просроченной оплаты за каждый день просрочки.

8.5. Во всем остальном, что не предусмотрено договором стороны несут ответственность в соответствии с действующим законодательством РФ.

9. ОБСТОЯТЕЛЬСТВА НЕПРЕОДОЛИМОЙ СИЛЫ

9.1. Стороны освобождаются от ответственности за частичное или полное неисполнение своих обязательств по настоящему договору, если их исполнению препятствует чрезвычайное и непредотвратимое при данных условиях обстоятельство (непреодолимая сила).

9.2. При возникновении обстоятельств непреодолимой силы, препятствующих исполнению обязательств по настоящему договору одной из сторон, она обязана оповестить другую сторону не позднее 10 дней с момента возникновения таких обстоятельств, при этом срок выполнения обязательств по настоящему договору переносится соразмерно времени, в течение которого действовали такие обстоятельства.

10. СРОК ДЕЙСТВИЯ, ПОРЯДОК ИЗМЕНЕНИЯ И РАСТОРЖЕНИЯ ДОГОВОРА

10.1. Настоящий договор считается заключенным после подписания его Сторонами.

10.2. Договор действует до полного исполнения сторонами своих обязательств по настоящему договору или до расторжения настоящего договора.

10.3. Настоящий договор с учетом требований Федерального закона «О закупках товаров, работ, услуг отдельными видами юридических лиц», может быть изменен:

- по соглашению сторон, совершенному в письменной форме, за подписью уполномоченных лиц сторон.;

10.4. В случае если у Заказчика, закупившего продукцию у какого-либо поставщика, в том же финансовом году возникла необходимость в дополнительных закупках такой продукции, заказчик вправе осуществить закупки у того же поставщика, но не более 30 (тридцати) процентов от объема ранее произведенной закупки. При этом цена единицы дополнительно поставляемой продукции должна определяться как частное от деления цены ранее заключенного договора на предусмотренное в этом договоре количество такой продукции. При заключении дополнительного соглашения Заказчик должен соблюдать следующие принципы:

изменение предмета договора не допускается;

изменения ведут к обоснованному улучшению условий договора для Заказчика по сравнению с условиями текущей редакции договора и не ухудшают экономическую эффективность закупки;

изменяемые условия не были указаны в заявке, поданной для участия в закупке, или в документации о закупке и не ведут к ухудшению условий договора для заказчика по сравнению с условиями текущей редакции договора и не ухудшают экономическую эффективность закупки.

10.5. Договор может быть расторгнут Заказчиком в одностороннем порядке.

10.6. При расторжении договора в одностороннем порядке по вине поставщика Заказчик вправе потребовать от поставщика возмещения причиненных убытков.

10.7. Договор считается измененным или расторгнутым с момента получения одной стороной уведомления другой стороны об одностороннем отказе от исполнения договора полностью или частично.

11. РАЗРЕШЕНИЕ СПОРОВ

11.1. Все споры и разногласия, которые могут возникнуть между сторонами по вопросам, не нашедшим своего разрешения в тексте данного договора, будут разрешаться путем переговоров на основе действующего законодательства.

11.2. При неурегулировании в процессе переговоров спорных вопросов, споры разрешаются в Арбитражном суде Московской области в порядке, установленном действующим законодательством.

12. ДОПОЛНИТЕЛЬНЫЕ УСЛОВИЯ И ЗАКЛЮЧИТЕЛЬНЫЕ ПОЛОЖЕНИЯ

12.1. Все изменения и дополнения к настоящему договору действительны, если они оформлены в виде дополнительного соглашения и подписаны уполномоченными на то представителями сторон.

12.2. Все уведомления и сообщения должны направляться в письменной форме.

12.3. Настоящий договор, совершенный с факсимильным воспроизведением подписей сторон имеет юридическую силу, с обязательным последующим оформлением договора оригиналами подписей сторон и печатей.

12.4. Во всем остальном, что не предусмотрено настоящим договором, стороны руководствуются действующим законодательством.

12.5. Настоящий договор составлен в двух подлинных экземплярах по одному для каждой из сторон.

12.6. Все приложения к настоящему договору являются его неотъемлемой частью.

Приложения к договору:

Приложение № 1 (Техническое задание);

Приложение № 2 (Спецификация технических характеристик).

13. АДРЕСА И БАНКОВСКИЕ РЕКВИЗИТЫ СТОРОН

ЗАКАЗЧИК:

ОАО «РСП»

142132, Московская область, г/о Подольск,

мкрн. Дубровицкий, пос. Кузнечики,

Октябрьский мост, 8а

ИНН 5074114756 КПП 507401001

ПАО БАНК «ВОЗРОЖДЕНИЕ» г. Москва

р/с 40702810204000141396

к/с 30101810900000000181

БИК 044525181

ПОСТАВЩИК:

14. ПОДПИСИ СТОРОН

ЗАКАЗЧИК:

Генеральный директор ОАО «РСП»

_____ **А.Р.Белевцев**

ПОСТАВЩИК:

ТЕХНИЧЕСКОЕ ЗАДАНИЕ

<u>№п/п</u>	<u>Наименование товара</u>	<u>Требуемые значения</u>	<u>Кол-во, м</u>	<u>примечание</u>
<u>1</u>	Кабель ААБл 3х150(ож)-10 ГОСТ 18410-73	Количество жил: 3 Влажность воздуха при 35°C, %: 98 Гарантийный срок эксплуатации, месяцев: 54 Испытательное переменное напряжение частотой 50 Гц, 5 мин., кВ: 4	600	
<u>2</u>	Кабель ААБл 3х95(ож)-10 ГОСТ 18410-73	Максимальная рабочая температура жилы при перегрузке, °С: 105 Максимальная рабочая температура жилы, °С: 80 Монтаж при температуре, не ниже, °С: 0 Номинальное переменное напряжение частотой 50 Гц, кВ: 10 Номинальное постоянное напряжение, кВ: 2,5 Радиус изгиба кабелей, наружных диаметров: 25 Разность уровней, не более, м: 25 Температура окружающей среды, верхний предел, °С: +50 Температура окружающей среды, нижний предел, °С: -50 Температура токопроводящих жил при коротком замыкании, 4 сек, °С: 250 Электрическое сопротивление изоляции, не менее, МОм*км: 100 Номинальное сечение жилы, 150 и 95 мм ² соответственно	600	
<u>3</u>	Кабель АВБбШв 4х95(ож)-1 ГОСТ 16442-80	Количество жил: 4 Номинальное сечение токопроводящей жилы, мм ² : 95 Вид климатического исполнения бронированного кабеля АВБбШв 4*95 - УХЛ, категории размещения первая и пятая по ГОСТ 15150-69. Минимальная температура эксплуатации -50°C. Максимальная температура эксплуатации: +50°C. Эксплуатируется кабель при влажности воздуха до 98%. Минимальный радиус изгиба при монтаже: 333,9 миллиметров. Длительно допустимая температура нагрева жил: 70 градусов. Максимальная температура нагрева жил при токах короткого замыкания не более 160 градусов, при условии что длительность замыкания не превышает 5 секунд. Предельная температура нагрева жил при условии невозгорания: 350 градусов. Наружный диаметр силового бронированного кабеля АВБбШв 4х95: 40,5 миллиметров. Срок службы 30 лет с даты изготовления	300	

<p><u>4</u></p>	<p>ВВГнг-LS-1 4x10</p> <p>ГОСТ 22483</p>	<p>Количество жил – 4 Номинальное сечение основных жил, мм² – 10 Номинальное напряжение, Кв – 1. - Диапазон температур эксплуатации: от -30°С до +50°С - Относительная влажность воздуха при температуре до +35°С: до 98% - Прокладка и монтаж кабелей без предварительного подогрева производится при температуре не ниже: -15°С - Минимальный радиус изгиба при прокладке: кабелей одножильных - 10 наружных диаметров, кабелей многожильных - 7.5 наружных диаметров. - Длительно допустимая температура нагрева жил кабелей при эксплуатации: +70°С - Предельная температура токопроводящих жил кабелей по условию не возгорания кабеля при к.з.: + 400°С - Гарантийный срок эксплуатации: 5 лет (с даты ввода кабелей в эксплуатацию, но не позднее 6 месяцев с даты изготовления) - Срок службы: 30 лет.</p>	<p>200</p>	
<p><u>5</u></p>	<p>Провод ПВ-1 1x10</p> <p>ГОСТ 6323-79</p>	<p>токопроводящая жила — медная изоляция — поливинилхлоридный пластикат. количество жил — 1. сечение токопроводящей жилы — от 0,5 до 95 мм². рабочая температура — от -50°С до +70°С. рекомендуемая температура при прокладке — не ниже -15°С. длительно-допустимая температура нагрева жил — не более +70°С. радиус изгиба — 10 диаметров кабеля. срок службы — не менее 15 лет. гарантийный срок эксплуатации — 2 года.</p>	<p>100</p>	

ЗАКАЗЧИК:
Генеральный директор ОАО «РСП»

_____ **А.Р.Белевцев**

ПОСТАВЩИК:

Спецификация технических характеристик

№№ п/п	Наименование товара	Технические характеристики товара	Количество (шт.)	Цена товара за единицу, руб.	Общая цена договора (руб.)
	ИТОГО:			X	

ЗАКАЗЧИК:
Генеральный директор ОАО «РСП»

_____ **А.Р.Белевцев**

ПОСТАВЩИК:

Извещение о проведении закупки
(в редакции № 1 от 22.03.2016)

Номер извещения: 31603450446

Наименование закупки: Поставка кабельно проводниковой продукции

Способ проведения закупки: Запрос цен

Заказчик

Наименование организации: Открытое акционерное общество "Ремонтно-строительное предприятие"

Место нахождения: 142133, Московская, Октябрьский мост, дом 8А

Почтовый адрес: 142133, Московская, Подольский, Октябрьский мост, дом 8А

Контактная информация

Ф.И.О: Веденков Дмитрий

Адрес электронной почты: oaogsp@mail.ru

Телефон: +7 (496) 7658264

Факс: +7 (496) 7657400

Предмет договора

Лот №1

Сведения о позиции плана закупки: План закупки № 2150138236, позиция плана 198

Предмет договора: Поставка кабельно проводниковой продукции

Начальная (максимальная) цена договора: 1 016 566.00 Российский рубль

Информация о товаре, работе, услуге:

№	Классификация по ОКПД2	Классификация по ОКВЭД2	Ед. измерения	Количество (Объем)	Дополнительные сведения
1	27.32 Провода и кабели электронные и электрические прочие	27.32.2 Производство силовых кабелей	Метр	1 800.00	

Место поставки товара, выполнения работ, оказания услуг для лота №1

Место поставки (адрес): Московская область, г/о Подольск, мкрн. Дубровицкий, п. Кузнечики, Октябрьский мост, 8а

Требования к участникам закупки

Участники закупки должны отсутствовать в реестре недобросовестных поставщиков

Информация о документации по закупке

Срок предоставления документации: с 23.03.2016 по 29.03.2016

Место предоставления документации: Московская область, г/о Подольск, мкрн. Дубровицкий, п. Кузнечики, Октябрьский мост, 8а

Извещение о проведении закупки

Порядок предоставления документации:	В соответствии с закупочной документацией
Официальный сайт, на котором размещена документация:	www.zakupki.gov.ru
Размер, порядок и сроки внесения платы за предоставление документации по закупке	
Размер платы:	Плата не требуется
Информация о порядке проведения закупки	
Дата и время окончания подачи заявок (по местному времени):	29.03.2016 10:00
Рассмотрение заявок	
Дата и время (по местному времени):	30.03.2016 10:00
Место:	Московская область, г/о Подольск, мкрн. Дубровицкий, п. Кузнечики, Октябрьский мост, 8а
Подведение итогов	
Дата и время (по местному времени):	30.03.2016 10:00
Место:	Московская область, г/о Подольск, мкрн. Дубровицкий, п. Кузнечики, Октябрьский мост, 8а

Открытое Акционерное Общество «Ремонтно-строительное предприятие»

Адрес: 142132, Московская область, г/о Подольск, мкрн. Дубровицкий, п. Кузнечики, Октябрьский мост, 8а
тел.: 8(4967) 65-82-64, 65-82-55, факс 65-74-00, электр. почта: oaorsp@mail.ru
ИНН 5074114756 КПП 507401001 р/с.40702810204000141396 в ПАО БАНК «ВОЗРОЖДЕНИЕ» г. Москва
БИК 044525181 кор./счет 30101810900000000181

ПРОТОКОЛ № 31603450446

РАССМОТРЕНИЯ ЗАЯВОК И ПОДВЕДЕНИЯ ИТОГОВ ЗАПРОСА ЦЕН
№ 31603450446 НА ПРАВО ЗАКЛЮЧЕНИЯ ДОГОВОРА НА ПОСТАВКУ КАБЕЛЬНО-ПРОВОДНИКОВОЙ
ПРОДУКЦИИ

г. Подольск

«30» марта 2016 года

**На заседании закупочной комиссии по рассмотрению и оценке заявок на участие
в запросе цен присутствовали:**

Председатель комиссии:	Бабаев С.А.
Члены комиссии:	Козишникова В.А. Назаренко А.Н. Мишкина З.И. Морозов А.Ю.
Секретарь комиссии:	Веденков Д.В.

В состав единой комиссии входит 6 человек. Заседание проводится в присутствии 5-ти членов комиссии. Кворум имеется. Комиссия правомочна.

Заказчик – Открытое Акционерное Общество «Ремонтно-строительное предприятие»

Сведения о заказчике – адрес: 142133, Московская область, г/о Подольск, мкрн. Дубровицкий, п. Кузнечики, Октябрьский мост, 8а.
тел.: 8(4967) 65-82-64, 65-82-55, факс 65-74-00, электр. почта: oaorsp@mail.ru

Место, дата проведения процедуры – рассмотрение и оценка заявок осуществлялось по адресу: Московская область, г/о Подольск, мкрн. Дубровицкий, п. Кузнечики, Октябрьский мост, 8а.

Адрес размещения заказа: <http://zakupki.gov.ru>

Рассмотрение и оценка заявок начались 30 марта 2016 г. в 10-00 по местному времени.

Предмет запроса цен – Поставка кабельно-проводниковой продукции

Начальная цена договора – 1 016 566,00 рубля (Один миллион шестнадцать тысяч пятьсот шестьдесят шесть рублей 00 коп.)

На участие в запросе цен поступило: 8 (Восемь) заявок.

Номер заявки	Наименование участника	Предложенная сумма договора	Дата и время поступления заявки
1	ЗАО «Электротехническая компания «ЭМТИКА»	876 268,00	24.03.2016 г. в 13:30
2	ООО «Профснаб»	953 427,00	28.03.2016 г. в 09:00
3	ООО «Спецэлектropоставка»	955 417,00	28.03.2016 г. в 11:16
4	ООО «Калейдоскоп»	960 000,00	28.03.2016 г. в 13:30
5	ООО «Центр обеспечения»	928 526,66	28.03.2016 г. в 09:00
6	ООО «ЮТЭКС ИНЖИНИРИНГ»	885 615,00	29.03.2016 г. в 08:55
7	ООО «Фотон»	850 568,24	29.03.2016 г. в 09:35
8	ООО «Кабельный центр»	849 552,55	29.03.2016 г. в 09:45

По итогам рассмотрения заявок путем голосования принято решение о соответствии предъявляемым требованиям:

1. ЗАО «Электротехническая компания «ЭМТИКА»

Члены комиссии	Ф.И.О.	«За» принятие решения	«Против» принятия решения
Председатель комиссии	Бабаев С.А.	за	
Члены комиссии:	Назаренко А.Н.	за	
	Козишникова В.А.	за	
	Мишкина З.И.	за	
	Морозов А.Ю.	за	

2. ООО «Профснаб»

Члены комиссии	Ф.И.О.	«За» принятие решения	«Против» принятия решения
Председатель комиссии	Бабаев С.А.	за	
Члены комиссии:	Назаренко А.Н.	за	
	Козишникова В.А.	за	
	Мишкина З.И.	за	
	Морозов А.Ю.	за	

3. ООО «Спецэлектроставка»

Члены комиссии	Ф.И.О.	«За» принятие решения	«Против» принятия решения
Председатель комиссии	Бабаев С.А.	за	
Члены комиссии:	Назаренко А.Н.	за	
	Козишникова В.А.	за	
	Мишкина З.И.	за	
	Морозов А.Ю.	за	

4. ООО «Калейдоскоп»

Члены комиссии	Ф.И.О.	«За» принятие решения	«Против» принятия решения
Председатель комиссии	Бабаев С.А.	за	
Члены комиссии:	Назаренко А.Н.	за	
	Козишникова В.А.	за	
	Мишкина З.И.	за	
	Морозов А.Ю.	за	

5. ООО «Центр обеспечения»

Члены комиссии	Ф.И.О.	«За» принятие решения	«Против» принятия решения
Председатель комиссии	Бабаев С.А.	за	
Члены комиссии:	Назаренко А.Н.	за	
	Козишникова В.А.	за	
	Мишкина З.И.	за	
	Морозов А.Ю.	за	

6. ООО «ЮТЭКС ИНЖИНИРИНГ»

Члены комиссии	Ф.И.О.	«За» принятие решения	«Против» принятия решения
Председатель комиссии	Бабаев С.А.	за	

Члены комиссии:	Назаренко А.Н.	за	
	Козишникова В.А.	за	
	Мишкина З.И.	за	
	Морозов А.Ю.	за	

7. ООО «Фотон»

Члены комиссии	Ф.И.О.	«За» принятие решения	«Против» принятия решения
Председатель комиссии	Бабаев С.А.	за	
Члены комиссии:	Назаренко А.Н.	за	
	Козишникова В.А.	за	
	Мишкина З.И.	за	
	Морозов А.Ю.	за	

8. ООО «Кабельный центр»

Члены комиссии	Ф.И.О.	«За» принятие решения	«Против» принятия решения
Председатель комиссии	Бабаев С.А.	за	
Члены комиссии:	Назаренко А.Н.	за	
	Козишникова В.А.	за	
	Мишкина З.И.	за	
	Морозов А.Ю.	за	

По итогам рассмотрения заявок на участие в запросе цен путем голосования принято решение о признании победителем Общество с ограниченной ответственностью «Кабельный центр».

Сведения о победителе запроса цен:

Полное фирменное наименование	Общество с ограниченной ответственностью «Кабельный центр»
Сокращенное наименование	ООО «Кабельный центр»
Сведения об организационно-правовой форме	Общество с ограниченной ответственностью
Сведения о месте нахождения	614033, г. Пермь, ул. Василия Васильева, д. 17
Почтовый адрес	614033, г. Пермь, ул. Василия Васильева, д. 17
Номер контактного телефона	7-342-2850999
ИНН	5904297019

Сведения об участнике, предложившем лучшую цену после победителя:

Полное фирменное наименование	Общество с ограниченной ответственностью «Фотон»
Сокращенное наименование	ООО «Фотон»
Сведения об организационно-правовой форме	Общество с ограниченной ответственностью
Сведения о месте нахождения	152300, Ярославская область, г. Тутаев, ул. Комсомольская, д. 86, кв. 34
Почтовый адрес	152300, Ярославская область, г. Тутаев, ул. Комсомольская, д. 86, кв. 34
Номер контактного телефона	7-485-2574704
ИНН	7611019167

Заседание комиссии окончено 30 марта 2016 г. в 10 часов 00 минут по местному времени.

Протокол подписан присутствующими на заседании членами единой комиссии:

Председатель комиссии

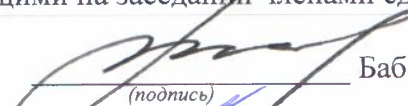

(подпись) Бабаев С.А.

Члены комиссии:

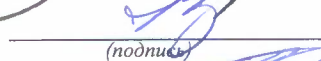

(подпись) Козишникова В.А.



(подпись) Назаренко А.Н.

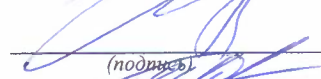

(подпись) Мишкина З.И.



(подпись) Морозов А.Ю.

Секретарь комиссии:



(подпись) Веденков Д.В.

«УТВЕРЖДАЮ»

Генеральный директор ОАО «РСП»

_____ А.Р.Белевцев

ДОКУМЕНТАЦИЯ ЗАПРОСА ЦЕН В ЭЛЕКТРОННОЙ ФОРМЕ

**На право заключения договора на поставку
автоматических выключателей и ЩМП-3
для Открытого акционерного общества
«Ремонтно-строительное предприятие»**

Подольск, 2016 г.

ПРИГЛАШЕНИЕ К УЧАСТИЮ В ЗАПРОСЕ ЦЕН

Настоящим приглашаются к участию в запросе цен, полная информация о котором указана в Разделе «Информационная карта запроса цен» настоящей документации, любые юридические лица независимо от организационно-правовой формы, формы собственности, места нахождения и места происхождения капитала, или любые физические лица, в том числе индивидуальные предприниматели.

Заинтересованные лица могут получить полный комплект документации запроса цен на Общероссийском официальном сайте <http://zakupki.gov.ru>, единой автоматизированной системе управления закупками <http://easuz.mosreg.ru/easuz223/> и официальном сайте ОАО «РСП» rsp-podolskrm.ru

Настоящая документация подготовлена в соответствии с Федеральным законом № 223-ФЗ, Положением о закупке, утвержденным в соответствии с Постановлением Правительства Московской области от 19.08.2014 № 666/31 «О мерах по реализации Федерального закона от 18.07.2011 № 223-ФЗ «О закупках товаров, работ, услуг отдельными видами юридических лиц» в Московской области» в редакции на дату размещения извещения о проведении закупки на Официальном сайте, а также иными нормативными правовыми актами, регулирующими отношения, связанные с осуществлением закупок, в целях повышения эффективности, результативности осуществления закупок товаров, работ, услуг.

В части, прямо не урегулированной законодательством Российской Федерации, проведение закупки регулируется настоящей Документацией.

Запрос цен

Под запросом цен понимается способ закупок, при котором информация о потребностях в товарах, работах, услугах для нужд Заказчика сообщается неограниченному кругу лиц путем размещения на Официальном сайте извещения о проведении запроса цен и победителем, в котором Комиссия признает участника закупки, предложившего наиболее низкую цену договора.

Запрос цен не является конкурсом либо аукционом. Таким образом, данный способ закупки не накладывает на Заказчика соответствующего объема гражданско-правовых обязательств по обязательному заключению договора с победителем запроса цен или иным его участником.

Заказчик, официально разместивший на Официальном сайте извещение о проведении запроса цен, вправе отказаться от его проведения. Извещение об отказе от проведения запроса цен размещается не позднее, чем за три дня до даты окончания срока подачи заявок на участие в запросе цен в порядке, установленном для Официального размещения на Официальном сайте извещения о проведении запроса цен.

Требования, предъявляемые к заявке на участие в запросе цен

Заявка на участие в запросе цен должна содержать следующие сведения:

наименование, сведения об организационно-правовой форме, о месте нахождения, почтовый адрес (для юридического лица), фамилия, имя, отчество(при наличии), паспортные данные, сведения о месте жительства (для физического лица), номер контактного телефона, адрес электронной почты участника закупки(при их наличии);

идентификационный номер налогоплательщика;

согласие участника закупки исполнить условия договора, указанные в извещении о проведении запроса цен и информационной карте запроса цен;

цена товара, работы, услуги с указанием сведений о включенных или не включенных в нее расходах (расходы на перевозку, страхование, уплату таможенных пошлин, налогов, сборов и другие обязательные платежи);

копии документов, подтверждающих соответствие участника закупки требованиям, установленным в извещении о проведении запроса цен и информационной карте запроса цен;

документы, подтверждающие внесение денежных средств в качестве обеспечения заявки на участие в запросе цен, в случае, если в извещении о проведении запроса цен содержится указание на требование обеспечения такой заявки (платежное поручение, подтверждающее перечисление денежных средств в качестве обеспечения заявки на участие в запросе цен, или копия такого поручения);

по желанию участника иные сведения.

Порядок подачи заявок на участие в запросе цен

Любой участник закупки, в том числе участник закупки, которому не направлялся запрос цен, вправе подать только одну заявку на участие в запросе цен, внесение изменений в которую не допускается.

Участник закупки, подавший заявку на участие в запросе цен, вправе отозвать заявку в любое время до окончания срока подачи заявок на участие в запросе цен. Порядок и срок отзыва заявок на участие в запросе цен устанавливается в извещении о проведении запроса цен.

Заявка на участие в запросе цен подается участником закупки Заказчику в письменной форме в срок, указанный в извещении о проведении запроса цен.

Заявка на участие в запросе цен, поданная в срок, указанный в извещении о проведении запроса цен, регистрируется Заказчиком в Журнале регистрации заявок на участие в запросе цен. По требованию участника закупки, подавшего заявку на участие в запросе цен, Заказчик выдает расписку в получении заявки на участие в запросе цен с указанием даты и времени ее получения.

Проведение переговоров между Заказчиком или Комиссией и участником закупки в отношении, поданной им заявки на участие в запросе цен не допускается.

Заявки на участие в запросе цен, поданные после дня окончания срока подачи заявок на участие в запросе цен, указанного в извещении о проведении запроса цен, не рассматриваются и в день их поступления возвращаются участникам закупки, подавшим такие заявки.

В случае если после дня окончания срока подачи заявок на участие в запросе цен подана только одна заявка, Заказчик продлевает срок подачи заявок на участие в запросе цен не менее чем на три рабочих дня и в течение не более одного рабочего дня после дня окончания срока подачи заявок на участие в запросе цен, размещает на Официальном сайте извещение о продлении срока подачи таких заявок. При этом заявка, поданная в срок, указанный в извещении о проведении запроса цен, вскрывается и рассматривается одновременно с заявками, поданными в срок, указанный в извещении о продлении срока подачи заявок на участие в запросе цен.

Заявка на участие в запросе цен подается в запечатанном конверте. Вскрытие конверта осуществляется на заседании Комиссии.

В случае проведения закупки в электронной форме, порядок подачи заявок проводится по регламенту Электронной Торговой Площадки в части, не противоречащей Положению о закупках.

Рассмотрение и оценка заявок на участие в запросе цен

Комиссия в срок, не превышающий пяти рабочих дней, следующих за днем окончания срока подачи заявок на участие в запросе цен, рассматривает заявки на соответствие их требованиям, установленным в извещении о проведении запроса цен, и оценивает заявки на участие в запросе цен по критерию цена договора.

Победителем в проведении запроса цен признается участник закупки, подавший заявку на участие в запросе цен, которая отвечает всем требованиям, установленным в извещении о проведении запроса цен и в которой указана наиболее низкая цена товаров, работ, услуг. При предложении наиболее низкой цены товаров, работ, услуг несколькими участниками закупки победителем в проведении запроса цен признается участник закупки, заявка на участие в запросе цен которого поступила ранее заявок на участие в запросе цен других участников закупки.

Комиссия отклоняет заявки на участие в запросе цен, если они не соответствуют требованиям, установленным в извещении о проведении запроса цен, или предложенная в заявках на участие в запросе цен цена товаров, работ, услуг превышает начальную (максимальную) цену договора, указанную в извещении о проведении запроса цен.

Результаты рассмотрения и оценки заявок на участие в запросе цен оформляются протоколом, который подписывается всеми присутствующими на заседании членами Комиссии.

Протокол рассмотрения и оценки заявок на участие в запросе цен в течение трёх рабочих дней, следующих за днём его подписания, размещается Заказчиком на Официальном сайте.

Протокол рассмотрения и оценки заявок на участие в запросе цен составляется в одном экземпляре, который остается у Заказчика. Заказчик в течение трех рабочих дней со дня подписания указанного протокола передает победителю в проведении запроса цен проект договора, который составляется путем включения в него условий исполнения договора, предусмотренных извещением о проведении запроса цен, и цены, предложенной победителем запроса цен в заявке на участие в запросе цен.

В случае если победитель в проведении запроса цен в срок, указанный в извещении о проведении запроса цен, не представил Заказчику подписанный проект договора на условиях, указанных в поданной участником закупки, с которым заключается договор, заявке на участие в запросе цен на участие в запросе цен и в извещении о проведении запроса цен, а также обеспечение исполнения договора в случае, если Заказчиком было установлено требование

обеспечения исполнения договора, такой победитель признается уклонившимся от заключения договора.

В случае, если победитель в проведении запроса цен признан уклонившимся от заключения договора, Заказчик вправе обратиться в суд с иском о требовании о понуждении победителя в проведении запроса цен заключить договор, а также о возмещении убытков, причиненных уклонением от заключения договора, либо заключить договор с участником закупки, предложение о цене договора которого содержит лучшее условие по цене договора, следующее после предложенного победителем в проведении запроса цен условия, если цена договора не превышает начальную (максимальную) цену договора, указанную в извещении о проведении запроса цен. При этом заключение договора для указанных участников закупки является обязательным. В случае уклонения указанных участников закупки от заключения договора Заказчик вправе обратиться в суд с иском о требовании о понуждении таких участников закупки заключить договор, а также о возмещении убытков, причиненных уклонением от заключения договора, осуществить повторный запрос цен.

Договор должен быть заключен Заказчиком не ранее десяти дней со дня размещения на Официальном сайте протокола рассмотрения и оценки заявок на участие в запросе цен и не позднее двадцати дней со дня подписания указанного протокола.

Запрос цен признается несостоявшимся в случае если:

подана только одна заявка на участие в запросе цен и в результате продления срока подачи заявок на участие в запросе цен дополнительно не представлена ни одна заявка на участие в запросе цен;

не подано ни одной заявки на участие в запросе цен;

на основании результатов рассмотрения Комиссией заявок на участие в запросе цен принято решение об отклонении всех заявок на участие в запросе цен или на основании результатов рассмотрения Комиссией заявок на участие в запросе цен участников закупки принято решение о допуске к участию в запросе цен единственного участника закупки, из всех подавших заявки.

Договор заключается на условиях, предусмотренных извещением о проведении запроса цен, по цене, предложенной в заявке на участие в запросе цен победителя в проведении запроса цен или в заявке на участие в запросе цен участника закупки, с которым заключается договор в случае уклонения победителя в проведении запроса цен от заключения договора.

При заключении договора по результатам проведенной закупки по цене, сниженной победителем или участником закупки, с которым заключается договор, на 30 (тридцать) и более процентов от начальной (максимальной) цены закупки, обязательно представление таким победителем или участником закупки, с которым заключается договор, обоснования снижения цены договора. В случае непредставления такого обоснования, победитель или участник закупки, с которым заключается договор, признаются уклонившимся от заключения договора.

В случаях, если запрос цен признается несостоявшимся, Заказчик продлевает срок подачи заявок на участие в запросе цен на четыре рабочих дня и в течение одного рабочего дня после даты окончания срока подачи таких заявок размещает в единой информационной системе извещение о продлении срока подачи таких заявок; отказывается от проведения повторного запроса цен, в случае если утрачена потребность в закупке; объявляет о проведении повторного запроса цен. При этом Заказчик вправе изменить условия запроса цен.

ИНФОРМАЦИОННАЯ КАРТА/ИЗВЕЩЕНИЕ ЗАПРОСА ЦЕН В ЭЛЕКТРОННОЙ ФОРМЕ

В Информационной карте запроса цен содержится информация для данной конкретной закупки, которая уточняет, разъясняет и дополняет положения настоящей документации.

При возникновении противоречия между положениями Общей части документации и части «Информационная карта запроса цен», применяются положения части «Информационная карта запроса цен».

№ п/п	Наименование пункта	Текст пояснений
1	Способ закупки	Запрос цен в электронной форме
2	Заказчик, юридический адрес, контактное лицо, телефон, факс, адрес электронной почты	Заказчик: Открытое акционерное общество «Ремонтно-строительное предприятие» Юридический адрес: Московская область, Подольский район, п.Кузнечики, ул. Октябрьский мост, 8а Почтовый адрес: 142133, Московская область, Подольский район, п.Кузнечики, ул. Октябрьский мост, 8а Контактное лицо: Веденков Дмитрий Витальевич тел. (4967) 65-82-64 (112 – планово-экономическое отделение), Контактное лицо по техническим вопросам и вопросам поставки товара: Шпаков Евгений Владимирович тел. (4967) 65-82-64 (116 – на) факс: (4967) 65-74-00 Адрес электронной почты: oaorsp@mail.ru
3	Предмет договора с указанием количества поставляемого товара, объема выполняемых работ, оказываемых услуг.	Поставка автоматических выключателей и ЩМП-3 в том числе: - ВА47-29 3Р 25 А – 240 шт.; - ВА88-32 3Р 63 А – 5 шт.; - ВА88-32 3Р 100 А – 5 шт.; - ВА88-35 3Р 160 А – 5 шт.; - ВА88-35 3Р 250 А – 5 шт.; - ВА88-35 3Р 400 А – 3 шт.; - Корпус ЩМП-3 – 5 шт.
4	Требования, установленные заказчиком, к качеству, техническим характеристикам товара, требования к их безопасности, к функциональным характеристикам товара, к размерам, упаковке, отгрузке товара и иные показатели, связанные с определением соответствия товара потребностям заказчика	Качество и безопасность поставляемого товара должны соответствовать стандартам и нормам безопасности, действующим в Российской Федерации на данный вид продукции. Поставляемый Товар должен быть новым, год выпуска: не ранее 2016 г., не бывшим в использовании. Товар по своим техническим, функциональным характеристикам должен соответствовать потребностям заказчика, указанным в Техническом задании (Приложение №1)
5	Требования к содержанию, форме, оформлению и составу заявки на участие в Запросе цен	Заявка на участие в запросе цен должна содержать следующие сведения: - наименование, сведения об организационно-правовой форме, о месте нахождения, почтовый адрес (для юридического лица), фамилия, имя, отчество(при наличии), паспортные данные, сведения о месте жительства (для физического лица), номер контактного телефона, адрес электронной почты участника закупки(при их наличии); - идентификационный номер налогоплательщика; - согласие участника закупки исполнить условия договора, указанные в извещении о проведении запроса цен; - цена товара, работы, услуги с указанием сведений о

		<p>включенных или не включенных в нее расходах (расходы на перевозку, страхование, уплату таможенных пошлин, налогов, сборов и другие обязательные платежи);</p> <ul style="list-style-type: none"> - копии документов, подтверждающих соответствие участника закупки требованиям, установленным в извещении о проведении запроса цен; - по желанию участника иные сведения. <p>Все документы, входящие в состав заявки на участие в закупке в электронной форме, должны быть отсканированы с разрешением не менее чем 200 dpi и быть надлежащим образом подписаны электронной цифровой подписью лица, уполномоченного на осуществление действий от имени участника закупки. Предоставление документа в нечитаемом виде равноценно отсутствию соответствующего документа и является основанием признания данной заявки не соответствующей требованиям.</p>
6	<p>Требования к описанию участниками закупки поставляемого товара, который является предметом закупки, его функциональных характеристик (потребительских свойств), его количественных и качественных характеристик, требования к описанию участниками закупки выполняемой работы, оказываемой услуги, которые являются предметом закупки, их количественных и качественных характеристик;</p>	<p>Описание участниками закупки объекта закупки (предмета запроса цен), в том числе: функциональных, технических и качественных характеристик, эксплуатационных характеристик объекта закупки (при необходимости), размеров, требований к упаковке и отгрузке товара и иных показателей, связанных с определением соответствия товара (работ, услуг) потребностям заказчика, осуществляется в соответствии с требованиями к предмету контракта, указанными в документации.</p> <p>При описании цифровых показателей характеристик товара (работ, услуг), в том числе условий гарантийного обслуживания, не допускается применение понятий «не более», «не менее», за исключением случаев, если заказчиком при описании показателей товара предусмотрены в соответствующем разделе позиции, которые не имеют конкретных значений и указание их допустимо в сопровождении словами «не более», «не менее»</p>
7	<p>Место, условия и сроки (периоды) поставки товара, выполнение работ, оказания услуг</p>	<p>Поставка товара осуществляется на объект, расположенный по адресу: Московская область, г/о Подольск, мкрн. Дубровицкий, п. Кузнечики, Октябрьский мост, 8а.</p> <p>Условия: Поставка осуществляется в соответствии с проектом договора.</p> <p>Срок поставки товара: в течении 10-ти рабочих дней со дня заключения договора.</p>
8	<p>Сведения о начальной (максимальной) цене договора (цене лота), руб.</p>	<p>184 462,50 (Сто восемьдесят четыре тысячи четыреста шестьдесят два) рубля 50 копеек</p>
9	<p>Форма, сроки и порядок оплаты товара, услуг</p>	<p>Оплата осуществляется в безналичной форме</p> <ul style="list-style-type: none"> - авансирование не предусмотрено; - Платеж в размере 100 (Ста) % цены Договора, в течение 20 (Двадцати) банковских дней с момента подписания Заказчиком товарной накладной и счета-фактуры.
10	<p>Порядок формирования цены договора (цены лота) (с учетом или без учета расходов на перевозку, страхование, уплату таможенных пошлин, налогов и других обязательных платежей)</p>	<p>В цену договора включены: стоимость товара, расходы на страхование, на уплату таможенных пошлин, налогов, включая НДС, сборов, транспортные расходы, связанные с доставкой товара на объект, погрузочно-разгрузочные работы и другие обязательные платежи</p>

11	Место, дата начала и окончания срока подачи заявок	ОАО «РСП» Московская область, г/о Подольск, мкрн. Дубровицкий, п. Кузнечики, Октябрьский мост, д.8А с 23 марта 2016 года по 29 марта 2016 года 10:00 (время московское)
12	Требования к участникам размещения заказа	К участникам предъявляются следующие требования: - отсутствие в реестрах недобросовестных поставщиков согласно федеральным законам № 94-ФЗ от 21.07.2005г., № 44-ФЗ от 05.04.2013 и № 223-ФЗ от 18.07.2011г.; - соответствие участников закупки требованиям, устанавливаемым в соответствии с законодательством РФ к лицам, осуществляющим поставки товаров, выполнение работ, оказание услуг, являющихся предметом закупки; - не проведение ликвидации участника закупки – юридического лица и отсутствие решения арбитражного суда о признании участника закупки – юридического лица, индивидуального предпринимателя банкротом и об открытии конкурсного производства; - не приостановление деятельности участника закупки в порядке, предусмотренном КоАП РФ, на день подачи заявки на участие в закупке. Несоответствие Участника закупки и/или заявки Участника закупки требованиям документации о запросе цен является основанием для отклонения заявки Участника закупки. Отклоненные заявки не подлежат оценке и сопоставлению.
13	Документы, представляемые участником в составе заявки на участие для подтверждения их соответствия установленным требованиям	Заявка на участие в запросе цен должна содержать следующие сведения: - наименование, сведения об организационно-правовой форме, о месте нахождения, почтовый адрес (для юридического лица), фамилия, имя, отчество(при наличии), паспортные данные, сведения о месте жительства (для физического лица), номер контактного телефона, адрес электронной почты участника закупки(при их наличии); - идентификационный номер налогоплательщика; - согласие участника закупки исполнить условия договора, указанные в извещении о проведении запроса цен; - цена товара, работы, услуги с указанием сведений о включенных или не включенных в нее расходах (расходы на перевозку, страхование, уплату таможенных пошлин, налогов, сборов и другие обязательные платежи); - копии документов, подтверждающих соответствие участника закупки требованиям, установленным в извещении о проведении запроса цен; - по желанию участника иные сведения.
14	Место и дата рассмотрения предложений участников закупки и подведения итогов закупки	г/о Подольск, мкрн. Дубровицкий, п. Кузнечики, Октябрьский мост, д.8А 30 марта 2016 года в 10:00
15	Место и срок размещения протокола подведения итогов Запроса цен	Общероссийский официальный сайт http://zakupki.gov.ru , и официальный сайт ОАО «РСП» rsp-podolskkrn.ru до 02 апреля 2016 года
16	Размер обеспечения заявки	Не предусмотрено
17	Сведения о валюте, используемой для формирования цены договора и расчетов с поставщиками	Рубли РФ
18	Размер обеспечения	Не предусмотрено

	исполнения договора, срок и порядок его предоставления	
19	Сведения о праве заказчика изменить количество товара, объем выполняемых работ	В соответствии с проектом договора
20	Перечень документов, подтверждающих соответствие товара, требованиям, установленным в соответствии с законодательством РФ, в случае, если в соответствии с законодательством РФ установлены требования к таким товарам, работам, услугам.	Поставляемый товар должен иметь: - сертификат соответствия; - руководство по эксплуатации на русском языке; - гарантийные документы с указанием гарантийных сроков от производителя и поставщика.
21	Требования к сроку и (или) объему предоставления гарантий качества оказываемых услуг	Товар должен соответствовать законодательству, действующему на территории РФ для данного вида товаров. Сроки предоставления гарантий качества на товар – не менее 24 месяцев со дня ввода в эксплуатацию.
22	Привлечение субподрядчиков (соисполнителей)	Не допускается
23	Срок подписания договора участником, обязанным заключить договор	Договор должен быть заключен Заказчиком не ранее десяти дней со дня размещения на Официальном сайте протокола рассмотрения и оценки заявок на участие в запросе цен и не позднее двадцати дней со дня подписания указанного протокола.
24	Сведения о возможности проведения переторжки и порядок её проведения	Не предусмотрено
25	Возможность отказа заказчика от проведения Запроса цен	Извещение об отказе от проведения запроса цен размещается не позднее, чем за три дня до даты окончания срока подачи заявок на участие в запросе цен в порядке, установленном для Официального размещения на Официальном сайте извещения о проведении запроса цен.
26	Формы, порядок, дата начала и дата окончания срока предоставления участникам закупки разъяснений положений документации о закупке	Разъяснение участникам закупки положений документации не предоставляется
27	Срок, место и порядок предоставления документации о закупке, размер, порядок и сроки внесения платы, взимаемой заказчиком за предоставление документации, если такая плата установлена заказчиком, за исключением случаев предоставления документации в форме электронного документа	Документация о закупке в виде электронного документа доступна для ознакомления на сайте http://zakupki.gov.ru с момента публикации настоящего извещения. Получить документацию о закупке можно в рабочие дни с 8:00 до 12:00 (время московское) по адресу: 142133, Московская область, г/о Подольск, мкрн. Дубровицкий, п. Кузнечики, Октябрьский мост, д.8А. При этом получателю документации о закупке необходимо иметь при себе доверенность от имени участника и документ, удостоверяющий личность.

ТЕХНИЧЕСКОЕ ЗАДАНИЕ

<u>№п/п</u>	<u>Наименование материала</u>	<u>Требуемые значения</u>	<u>Кол-во</u>	<u>Ед. изм.</u>
<u>1</u>	Автоматический выключатель ВА47-29 3Р 25А	Характеристика С	240	Шт.
<u>2</u>	Автоматический выключатель ВА88-32 3Р 63А	Соответствуют стандартам: ГОСТ Р50030.2-99, ТУ 3422-001-18461115-2009	5	Шт.
<u>3</u>	Автоматический выключатель ВА88-32 3Р 100А	Номинальное рабочее напряжение Ue, В: 690 Номинальная рабочая отключающая способность 12,5 220/380/440/500/690 В Ics, kA:	5	Шт.
<u>4</u>	Автоматический выключатель ВА88-35 3Р 160А	Номинальная частота, Гц: 50 Рабочая температура, С: от -25 до +40	5	Шт.
<u>5</u>	Автоматический выключатель ВА88-35 3Р 250А	Электрическая износостойкость циклов, не менее: 2500 Механическая износостойкость циклов, не менее: 8500	5	Шт.
<u>6</u>	Автоматический выключатель ВА88-35 3Р 400А	Степень защиты: IP30 Исполнение: стационарный Количество полюсов, P: 3	3	Шт.
<u>7</u>	Корпус ЩМП-3 IP54 У2	(650x500x220) мм	5	Шт.

Поставка автоматических выключателей ВА47-29, ВА88-32 и ВА88-35 связана с тем, в договорах монтажа узлов учета с физическими лицами указана именно данная маркировка.

Раздел: ОБРАЗЦЫ ФОРМ ОСНОВНЫХ ДОКУМЕНТОВ, ВКЛЮЧАЕМЫХ В ЗАЯВКУ НА УЧАСТИЕ В ЗАПРОСЕ ЦЕН

Форма 1.

Фирменный бланк участника

« ___ » _____ 20__ года № _____

ЗАЯВКА НА УЧАСТИЕ В ЗАПРОСЕ ЦЕН (ФОРМА 1)

Изучив извещение о проведении Запроса цен на право заключения договора на поставку товара для нужд Открытого Акционерного Общества «Ремонтно-строительное предприятие», на Общероссийском официальном сайте на сайте <http://zakupki.gov.ru/>, документацию запроса цен и принимая установленные в них требования и условия Запроса цен,

(полное наименование участника с указанием организационно-правовой формы)

зарегистрированное по адресу _____
(юридический адрес участника Запроса цен)

предлагает заключить договор на: _____
(предмет договора)

Срок поставки товара: _____

Цена товара, работы, услуги с указанием сведений о включенных или не включенных в нее расходах (В цену договора включены: стоимость товара, расходы на страхование, на уплату таможенных пошлин, налогов, включая НДС, сборов, транспортные расходы, связанные с доставкой товара на объект, погрузочно-разгрузочные работы и другие обязательные платежи):

Настоящим подтверждаем, что _____ (наименование участника) отсутствует в реестрах недобросовестных поставщиков согласно федеральным законам № 94-ФЗ от 21.07.2005г., № 44-ФЗ от 05.04.2013 и № 223-ФЗ от 18.07.2011г.; соответствует требованиям, устанавливаемым в соответствии с законодательством РФ к лицам, осуществляющим поставки товаров, выполнение работ, оказание услуг, являющихся предметом закупки; в отношении _____ (наименование участника) не проводится ликвидация и отсутствует решение арбитражного суда о признании _____ (наименование участника) банкротом и об открытии конкурсного производства; не приостановлена деятельность в порядке, предусмотренном КоАП РФ, на день подачи заявки на участие в закупке.

В случае признания нас победителем Запроса цен мы берем на себя обязательства подписать со своей стороны договор в соответствии с требованиями документации Запроса цен и условиями нашей заявки в течение 3 (трех) рабочих дней с даты получения от заказчика проекта договора и представить все подписанные экземпляры договора заказчику.

В случае, если нашей заявке будет присвоен второй номер, а победитель Запроса цен будет признан уклонившимся от заключения договора с заказчиком, мы обязуемся подписать данный договор в соответствии с требованиями документации Запроса цен и условиями нашей заявки.

В соответствии с инструкциями, полученными от Вас в документации Запроса цен, информация по сути нашей заявки представлена в следующих документах, которые являются неотъемлемой частью нашей заявки:

№ п/п	Наименование документа <i>[указываются документы, перечисленные в пункте 5 раздела «Информационная карта»]</i>	№ страницы	Число страниц
1.			
2.			
3.			

№ п/п	Наименование документа <i>[указываются документы, перечисленные в пункте 5 раздела «Информационная карта»]</i>	№ страницы	Число страниц
4.			
5.			
6.			
7.			

(Подпись уполномоченного представителя)

(ФИО и должность подписавшего)

М.П.

ИНСТРУКЦИИ ПО ЗАПОЛНЕНИЮ

1. Данные инструкции не следует воспроизводить в документах, подготовленных участником на участие в Запросе цен.
2. Заявку на участие в Запросе цен следует оформить на официальном бланке участника. Участник присваивает заявке дату и номер в соответствии с принятыми у него правилами документооборота.
3. Участник должен указать свое полное наименование (с указанием организационно-правовой формы) и юридический адрес.
4. Участник должен перечислить и указать объем каждого из прилагаемых к заявке документов, определяющих суть технико-коммерческого предложения участника Запроса цен.

Запрос цен на право заключения договора на _____

АНКЕТА УЧАСТНИКА ЗАПРОСА ЦЕН (Форма 2)

Участник Запроса цен: _____

№	Наименование	Сведения об участнике запроса цен
1.	Фирменное наименование (полное и сокращенное наименования организации либо Ф.И.О. участника – физического лица, в том числе зарегистрированного в качестве индивидуального предпринимателя)	
2.	Организационно - правовая форма	
3.	Свидетельство о внесении в Единый государственный реестр юридических лиц/индивидуальных предпринимателей (дата и номер, кем выдано) либо паспортные данные для участника – физического лица	
4.	ИНН	
5.	Юридический адрес (страна, адрес)	
6.	Почтовый адрес (страна, адрес)	
7.	Фактическое местоположение	
8.	Телефоны (с указанием кода города)	
9.	Факс (с указанием кода города)	
10.	Адрес электронной почты	

(Подпись уполномоченного представителя)

(ФИО и должность подписавшего)

М.П.

ИНСТРУКЦИИ ПО ЗАПОЛНЕНИЮ

1. Данные инструкции не следует воспроизводить в документах, подготовленных участником на участие в запросе цен.
2. Участник приводит номер и дату заявки, приложением к которой является данная анкета участника запроса цен.
3. Участник указывает свое фирменное наименование (в т.ч. организационно-правовую форму).
4. Заполненная участником анкета должна содержать все сведения, указанные в таблице. В случае отсутствия каких-либо данных указать слово «нет».

(ПРОЕКТ) ДОГОВОР N ____

г. Подольск

от «__» _____ 2016 г.

Открытое Акционерное Общество «Ремонтно-строительное предприятие», именуемое в дальнейшем **Заказчик**, в лице генерального директора Белевцева Александра Рудольфовича, действующего на основании Устава, с одной стороны, и _____ именуемое в дальнейшем **Поставщик**, в лице _____, действующего на основании _____, с другой стороны, совместно именуемые в дальнейшем стороны, с соблюдением требований Федерального закона от 18.07.2011г. № 223-ФЗ «О закупках товаров, работ, услуг отдельными видами юридических лиц», на основании результатов размещения заказа путем проведения Запроса цен (протокол № ____ от ____ 2016 г.), заключили настоящий договор о нижеследующем

1. ПРЕДМЕТ ДОГОВОРА

1.1. По настоящему договору Поставщик обязуется поставить Заказчику **автоматические выключатели и ЩМП-3 в том числе:**

- ВА47-29 ЗР 25 А – 240 шт.;
- ВА88-32 ЗР 63 А – 5 шт.;
- ВА88-32 ЗР 100 А – 5 шт.;
- ВА88-35 ЗР 160 А – 5 шт.;
- ВА88-35 ЗР 250 А – 5 шт.;
- ВА88-35 ЗР 400 А – 3 шт.;
- Корпус ЩМП-3 – 5 шт., (далее - Товар)

в соответствии с техническим заданием (Приложение № 1) и со спецификацией технических характеристик (Приложение № 2) к настоящему договору, в сроки и на условиях поставки, предусмотренные в договоре, а Заказчик обязуется принять поставленный Товар и уплатить за него цену, предусмотренную в пункте 2.1. настоящего договора.

2. ЦЕНА ДОГОВОРА И ПОРЯДОК РАСЧЕТОВ

2.1. Общая сумма (цена) договора составляет _____(_____) руб., в том числе НДС (18 %) _____руб.

Цена договора является твердой и может изменяться исключительно в случаях, предусмотренных Федеральным законом «О закупках товаров, работ, услуг отдельными видами юридических лиц» № 223-ФЗ от 18.07.2011 г.

В цену договора включены: стоимость товара, расходы на страхование, на уплату таможенных пошлин, налогов, включая НДС, сборов, транспортные расходы, связанные с доставкой товара на объект, погрузочно-разгрузочные работы и другие обязательные платежи, связанные с исполнением Договора.

2.2. Оплата Товара производится за счет прибыли предприятия, полученной в результате осуществления регулируемой деятельности (услуги по передаче электрической энергии)

2.3. Авансирование не предусмотрено

2.4. Расчет (оплата) 100% стоимости за фактически поставленный Товар производится Заказчиком в течение 20 (Двадцати) банковских дней со дня подписания товарных накладных, при соответствии надлежащему качеству на основании счетов-фактур.

3. ПРАВА И ОБЯЗАННОСТИ СТОРОН

3.1. Поставщик обязан:

3.1.1. Осуществить поставку Заказчику Товара надлежащего качества. Срок поставки товара – в течении 10 рабочих дней со дня заключения договора.

3.1.2. Осуществить поставку Товара автотранспортом и за свой счет по адресу: Московская область, г/о Подольск, мкрн. Дубровицкий, п. Кузнечики, Октябрьский мост, д.8А.

3.1.3. Передать Заказчику Товар свободный от любых прав третьих лиц.

3.1.4. Одновременно с передачей Товара предоставить Заказчику сертификат соответствия на товар, руководство по эксплуатации на русском языке, гарантийные документы с указанием гарантийных сроков от производителя и поставщика, а также документы, подтверждающие проведение испытания оборудования товара.

3.1.5. Осуществлять гарантийное обслуживание Товара: выезд на место нахождения Товара в течение 3 дней с момента получения заявки Заказчика. Расходы на обслуживание Товара в гарантийный срок несет Поставщик в пределах гарантийных обязательств.

3.1.6. Выполнять другие обязанности, предусмотренные действующим гражданским законодательством РФ.

3.2. Заказчик обязан:

3.2.1. Оплатить Товар в порядке и сроки, предусмотренные настоящим договором

3. КАЧЕСТВО ТОВАРА

4.1. Поставляемый Товар должен быть новым, произведенным не ранее 2016 года, не бывшим в эксплуатации.

4.2. Качество и безопасность поставляемого товара должны соответствовать стандартам и нормам безопасности, действующим в Российской Федерации на данный вид продукции.

4.3. В случае поставки Товара ненадлежащего качества Заказчик вправе по своему выбору потребовать:

- соразмерного уменьшения цены;
- безвозмездной замены некачественного Товара в течение 14 календарных дней после извещения Поставщика Заказчиком.

4.4. В случае существенного нарушения требований к качеству Товара (обнаружения неустранимых недостатков; недостатков, которые не могут быть устранены без несоразмерных расходов или затрат времени, или выявляются неоднократно; проявляются вновь после их устранения, и других подобных недостатков) Заказчик вправе по своему выбору:

- отказаться от исполнения договора и потребовать возврата уплаченной цены;
- потребовать замены Товара ненадлежащего качества Товаром, соответствующим договору.

4.5. Поставщик отвечает за недостатки Товара, если не докажет, что недостатки Товара возникли после его передачи Заказчику вследствие нарушения Заказчиком инструкции по эксплуатации и хранению Товара либо действий третьих лиц, либо непреодолимой силы.

4.6. Требования, связанные с недостатками Товара, могут быть предъявлены Заказчиком, если недостатки обнаружены в течение гарантийного срока.

Гарантийный срок на Товар составляет 24 месяца. Гарантийный срок начинает течь с момента ввода Товара в эксплуатацию.

4.7. Выезд по заявке Заказчика для осуществления гарантийного обслуживания и ремонта в течение 3-х суток с момента поступления заявки.

5. КОЛИЧЕСТВО ТОВАРА

5.1. В случае поставки Товара Заказчику в меньшем количестве (неполной комплектностью), чем предусмотрено в Приложении №1 к настоящему договору Заказчик вправе по своему выбору:

- потребовать поставить недостающее количество Товара;

- отказаться от переданного Товара и от его оплаты и потребовать возврата уплаченной денежной суммы.

5.2. Не заказанный Заказчиком Товар не поставляется и не принимается Заказчиком.

6. УПАКОВКА И МАРКИРОВКА ТОВАРА

6.1. Товар должен быть маркирован и упакован в тару (упаковку), обеспечивающую его сохранность при перевозке и хранении, в соответствии с требованиями действующих нормативных документов в Российской Федерации на данный вид продукции.

6.2. В случае передачи Товара с маркировкой, не соответствующей требованиям действующих нормативных документов, или без нее Заказчик вправе потребовать от Поставщика заменить Товар на маркированный согласно вышеуказанным требованиям.

7. ПЕРЕДАЧА И ПРИЕМКА ТОВАРА

7.1. Поставщик обязан передать Товар Заказчику согласно п.3.1 настоящего договора.

Товар передается полной комплектностью в соответствии с Приложением № 1 к настоящему договору.

7.2. Поставщик считается выполнившим свои обязательства по передаче Товара после подписания уполномоченными представителями сторон товарной накладной и представления документов, предусмотренных п. 3.1.4. настоящего договора.

7.3. Заказчик обязан принять переданный ему Товар, за исключением случаев, когда он вправе потребовать замены или возврата Товара.

7.4. Товар считается переданным Поставщиком и принятым Заказчиком если:

- качество Товара соответствует требованиям, установленным в разделе 4 настоящего договора.

- Товар передан полной комплектностью в соответствии с п.7.1 настоящего раздела.

7.5. Риск случайной гибели на Товар переходят к Заказчику с момента принятия им Товара и подписания уполномоченными представителями сторон товарной накладной. С указанного момента Поставщик считается выполнившим свою обязанность по передаче Товара.

7.6. В остальном стороны при приемке Товара по количеству и качеству руководствуются требованиями Инструкции "О порядке приемки Товара производственно-технического назначения и Товаров народного потребления по количеству", утвержденной постановлением Госарбитража при Совете Министров СССР от 15 июня 1965 г. N П-6, с посл. изм. и доп., и по качеству в соответствии с требованиями Инструкции "О порядке приемки Товара производственно-технического назначения и Товаров народного потребления по качеству", утвержденной постановлением Госарбитража СССР от 25 апреля 1966 г. N П-7, с посл. изм. и доп., с учетом положений, урегулированных настоящим договором.

8. ОТВЕТСТВЕННОСТЬ СТОРОН

8.1. Сторона, не исполнившая или ненадлежащим образом исполнившая обязательства по настоящему договору, обязана возместить другой стороне причиненные таким неисполнением убытки.

8.2. В случае просрочки передачи Поставщиком Товара в срок, предусмотренный пунктом 3.1.1 настоящего договора, Поставщик уплачивает Заказчику пеню в размере 0,1 % от стоимости не переданной партии Товара за каждый день просрочки.

8.3. Уплата неустойки не освобождает Поставщика от обязанности устранения допущенных им нарушений.

8.4. За нарушение Заказчиком обязательств, предусмотренных настоящим договором Поставщик вправе потребовать с Заказчика уплаты неустойки за несвоевременную оплату по вине о Заказчика принятого товара в размере 1/300 (одной трехсотой) действующей на день уплаты пени ставки рефинансирования Центрального банка РФ от суммы просроченной оплаты за каждый день просрочки.

8.5. Во всем остальном, что не предусмотрено договором стороны несут ответственность в соответствии с действующим законодательством РФ.

9. ОБСТОЯТЕЛЬСТВА НЕПРЕОДОЛИМОЙ СИЛЫ

9.1. Стороны освобождаются от ответственности за частичное или полное неисполнение своих обязательств по настоящему договору, если их исполнению препятствует чрезвычайное и непредотвратимое при данных условиях обстоятельство (непреодолимая сила).

9.2. При возникновении обстоятельств непреодолимой силы, препятствующих исполнению обязательств по настоящему договору одной из сторон, она обязана оповестить другую сторону не позднее 10 дней с момента возникновения таких обстоятельств, при этом срок выполнения обязательств по настоящему договору переносится соразмерно времени, в течение которого действовали такие обстоятельства.

10. СРОК ДЕЙСТВИЯ, ПОРЯДОК ИЗМЕНЕНИЯ И РАСТОРЖЕНИЯ ДОГОВОРА

10.1. Настоящий договор считается заключенным после подписания его Сторонами.

10.2. Договор действует до полного исполнения сторонами своих обязательств по настоящему договору или до расторжения настоящего договора.

10.3. Настоящий договор с учетом требований Федерального закона «О закупках товаров, работ, услуг отдельными видами юридических лиц», может быть расторгнут или изменен:

- по соглашению сторон, совершенному в письменной форме, за подписью уполномоченных лиц сторон;
- на основании вынесенного в установленном порядке решения судебного органа.

11. РАЗРЕШЕНИЕ СПОРОВ

11.1. Все споры и разногласия, которые могут возникнуть между сторонами по вопросам, не нашедшим своего разрешения в тексте данного договора, будут разрешаться путем переговоров на основе действующего законодательства.

11.2. При неурегулировании в процессе переговоров спорных вопросов, споры разрешаются в Арбитражном суде Московской области в порядке, установленном действующим законодательством.

12. ДОПОЛНИТЕЛЬНЫЕ УСЛОВИЯ И ЗАКЛЮЧИТЕЛЬНЫЕ ПОЛОЖЕНИЯ

12.1. Все изменения и дополнения к настоящему договору действительны, если они оформлены в виде дополнительного соглашения и подписаны уполномоченными на то представителями сторон.

12.2. Все уведомления и сообщения должны направляться в письменной форме.

12.3. Настоящий договор, совершенный с факсимильным воспроизведением подписей сторон имеет юридическую силу, с обязательным последующим оформлением договора оригиналами подписей сторон и печатей.

12.4. Во всем остальном, что не предусмотрено настоящим договором, стороны руководствуются действующим законодательством.

12.5. Настоящий договор составлен в двух подлинных экземплярах по одному для каждой из сторон.

12.6. Все приложения к настоящему договору являются его неотъемлемой частью.

Приложения к договору:

Приложение № 1 (Техническое задание);

Приложение № 2 (Спецификация технических характеристик).

13. АДРЕСА И БАНКОВСКИЕ РЕКВИЗИТЫ СТОРОН

ЗАКАЗЧИК:

ОАО «РСП»

142132, Московская область, г/о Подольск,

мкрн. Дубровицкий, пос. Кузнечики,

Октябрьский мост, 8а

ИНН 5074114756 КПП 507401001

ПАО БАНК «ВОЗРОЖДЕНИЕ» г. Москва

р/с 40702810204000141396

к/с 301018109000000000181

БИК 044525181

ПОСТАВЩИК:

14. ПОДПИСИ СТОРОН

ЗАКАЗЧИК:

Генеральный директор ОАО «РСП»

_____ **А.Р.Белевцев**

ПОСТАВЩИК:

ТЕХНИЧЕСКОЕ ЗАДАНИЕ

<u>№п/п</u>	<u>Наименование материала</u>	<u>Требуемые значения</u>	<u>Кол-во</u>	<u>Ед. изм.</u>
<u>1</u>	Автоматический выключатель ВА47-29 ЗР 25А	Характеристика С	240	Шт.
<u>2</u>	Автоматический выключатель ВА88-32 ЗР 63А	Соответствуют стандартам: ГОСТ Р50030.2-99, ТУ 3422-001-18461115-2009	5	Шт.
<u>3</u>	Автоматический выключатель ВА88-32 ЗР 100А	Номинальное рабочее напряжение Ue, В: 690 Номинальная рабочая отключающая способность 12,5 220/380/440/500/690 В Ics, kA:	5	Шт.
<u>4</u>	Автоматический выключатель ВА88-35 ЗР 160А	Номинальная частота, Гц: 50 Рабочая температура, С: от -25 до +40	5	Шт.
<u>5</u>	Автоматический выключатель ВА88-35 ЗР 250А	Электрическая износостойкость циклов, не менее: 2500 Механическая износостойкость циклов, не менее: 8500	5	Шт.
<u>6</u>	Автоматический выключатель ВА88-35 ЗР 400А	Степень защиты: IP30 Исполнение: стационарный Количество полюсов, P: 3	3	Шт.
<u>7</u>	Корпус ЩМП-3 IP54 У2	(650x500x220) мм	5	Шт.

Поставка автоматических выключателей ВА47-29, ВА88-32 и ВА88-35 связана с тем, в договорах монтажа узлов учета с физическими лицами указана именно данная маркировка.

ЗАКАЗЧИК:

Генеральный директор ОАО «РСП»

_____ **А.Р.Белевцев**

ПОСТАВЩИК:

Извещение о проведении закупки
(в редакции № 1 от 22.03.2016)

Номер извещения: 31603450562

Наименование закупки: Поставка автоматических выключателей и ЩМП-3

Способ проведения закупки: Запрос цен в электронной форме

Наименование электронной площадки в сети Интернет: РТС-тендер

Адрес электронной площадки в сети Интернет: 223.rts-tender.ru

Заказчик

Наименование организации: Открытое акционерное общество "Ремонтно-строительное предприятие"

Место нахождения: 142133, Московская, Октябрьский мост, дом 8А

Почтовый адрес: 142133, Московская, Подольский, Октябрьский мост, дом 8А

Контактная информация

Ф.И.О: Веденков Дмитрий

Адрес электронной почты: oaogsp@mail.ru

Телефон: 74967658264

Факс: 74967657400

Предмет договора

Лот №1

Сведения о позиции плана закупки: План закупки № 2150138236, позиция плана 202

Предмет договора: Поставка автоматических выключателей и ЩМП-3

Начальная (максимальная) цена договора: 184 462.50 Российский рубль

Информация о товаре, работе, услуге:

№	Классификация по ОКПД2	Классификация по ОКВЭД2	Ед. измерения	Количество (Объем)	Дополнительные сведения
1	27.90 Оборудование электрическое прочее	27.9 Производство прочего электрического оборудования	Штука	263.00	
2	25.9 Изделия металлические готовые прочие	25.9 Производство прочих готовых металлических изделий	Штука	5.00	

Место поставки товара, выполнения работ, оказания услуг для лота №1

Место поставки (адрес): Московская область, г/о Подольск, мкрн. Дубровицкий, п. Кузнечики, Октябрьский мост, 8а

Требования к участникам закупки

Извещение о проведении закупки

Участники закупки должны отсутствовать в реестре недобросовестных поставщиков

Информация о документации по закупке

Срок предоставления документации:

с 23.03.2016 по 29.03.2016

Место предоставления документации:

Электронная площадка РТС-тендер

Порядок предоставления документации:

В соответствии с закупочной документацией

Официальный сайт, на котором размещена документация:

www.zakupki.gov.ru

Размер, порядок и сроки внесения платы за предоставление документации по закупке

Размер платы:

Плата не требуется

Информация о порядке проведения закупки

Дата и время окончания подачи заявок (по местному времени):

29.03.2016 10:00

Рассмотрение заявок

Дата и время (по местному времени):

30.03.2016 10:00

Место:

<http://www.rts-tender.ru>

Проведение закупки в электронной форме

Дата и время подведения итогов (по местному времени):

30.03.2016 10:00

**Протокол открытия доступа к заявкам на участие в запросе цен
№ 3219**

Место публикации: <http://www.rts-tender.ru>

Дата публикации: 29.03.2016

1. Организатор закупки: Открытое акционерное общество Ремонтно-строительное предприятие".

Заказчик(и), заключающие договор:

Открытое акционерное общество Ремонтно-строительное предприятие"

2. Наименование закупки: Поставка автоматических выключателей и ЩМП-3.
3. Наименование предмета договора: **Поставка автоматических выключателей и ЩМП-3.**
4. Номер лота: 1.
5. Начальная (максимальная) цена договора: 184 462,50 (Российский рубль)
6. Состав комиссии.
Формирование и публикация протокола осуществлялась комиссией, правомочной на осуществление своей функции.

7. На момент окончания срока подачи заявок на участие в запросе цен было подано 5 заявки(ок):

Порядковый номер заявки	Дата и время подачи заявки	Наименование участника закупки
1	25.03.2016 09:25 (по московскому времени)	ЗАО «ЭМТИКА»
2	28.03.2016 10:53 (по московскому времени)	ООО 'ПрофСнаб'
3	28.03.2016 14:48 (по московскому времени)	ООО "КРАСНОДАРЭЛЕКТРО"
4	28.03.2016 23:14 (по московскому времени)	ООО 'ЭкспертЭнерго'
5	29.03.2016 09:53 (по московскому времени)	ООО ГК "РОСЭНЕРГО"

8. Протокол открытия доступа к заявкам на участие в запросе цен подписан всеми присутствующими на заседании членами комиссии.

**Протокол подведения итогов запроса цен
№ 3219**

Место публикации: <http://www.rts-tender.ru>

Дата публикации: 30.03.2016

1. Организатор закупки: Открытое акционерное общество Ремонтно-строительное предприятие".

Заказчик(и), заключающие договор:

Открытое акционерное общество Ремонтно-строительное предприятие"

2. Наименование закупки: Поставка автоматических выключателей и ЩМП-3.
3. Номер лота: 1.
4. Наименование предмета договора: **Поставка автоматических выключателей и ЩМП-3.**
5. Начальная (максимальная) цена договора: 184 462,50 (Российский рубль)
6. Состав комиссии.
Формирование и публикация протокола осуществлялась комиссией, правомочной на осуществление своей функции.

7. Сведения о лучших ценовых предложениях, поданных участниками, заявки которых были признаны соответствующими требованиям, и присвоенных итоговых позициях:

Порядковый номер заявки	Наименование участника закупки	Лучшее ценовое предложение	Итоговая позиция
1	ЗАО «ЭМТИКА»	148 298,00 (Российский рубль)	1
4	ООО 'ЭкспертЭнерго'	164 150,00 (Российский рубль)	2
2	ООО 'ПрофСнаб'	164 207,75 (Российский рубль)	3
3	ООО "КРАСНОДАРЭЛЕКТРО"	165 892,52 (Российский рубль)	4
5	ООО ГК "РОСЭНЕРГО"	173 815,00 (Российский рубль)	5

8. Протокол подведения итогов запроса цен подписан всеми присутствующими на заседании членами комиссии.

**Протокол рассмотрения заявок на участие в запросе цен
№ 3219**

Место публикации: <http://www.rts-tender.ru>

Дата публикации: 30.03.2016

1. Организатор закупки: Открытое акционерное общество Ремонтно-строительное предприятие".

Заказчик(и), заключающие договор:

Открытое акционерное общество Ремонтно-строительное предприятие"

2. Наименование закупки: Поставка автоматических выключателей и ЩМП-3.

3. Номер лота: 1.

4. Наименование предмета договора: **Поставка автоматических выключателей и ЩМП-3.**

5. Начальная (максимальная) цена договора: 184 462,50 (Российский рубль)

6. Состав комиссии.

Формирование и публикация протокола осуществлялась комиссией, правомочной на осуществление своей функции.

7. На момент окончания срока подачи заявок на участие в запросе цен было подано 5 заявки(ок):

Порядковый номер заявки	Дата и время подачи заявки	Ценовое предложение	Наименование участника закупки
1	25.03.2016 09:25 (по московскому времени)	148 298,00 руб.	ЗАО «ЭМТИКА»
2	28.03.2016 10:53 (по московскому времени)	164 207,75 руб.	ООО 'ПрофСнаб'
3	28.03.2016 14:48 (по московскому времени)	165 892,52 руб.	ООО "КРАСНОДАРЭЛЕКТРО"
4	28.03.2016 23:14 (по московскому времени)	164 150,00 руб.	ООО 'ЭкспертЭнерго'
5	29.03.2016 09:53 (по московскому времени)	173 815,00 руб.	ООО ГК "РОСЭНЕРГО"

8. Комиссия рассмотрела заявки, поданные на участие в закупке, и приняла решение:

Порядковый номер заявки	Решение о соответствии или несоответствии заявки на участие требованиям	Обоснование решения
-------------------------	---	---------------------

1	Соответствует требованиям	
2	Соответствует требованиям	
3	Соответствует требованиям	
4	Соответствует требованиям	
5	Соответствует требованиям	

9. Протокол рассмотрения заявок на участие в запросе цен подписан всеми присутствующими на заседании членами комиссии.

«УТВЕРЖДАЮ»

Генеральный директор ОАО «РСП»

_____ А.Р.Белевцев

ДОКУМЕНТАЦИЯ ЗАПРОСА ЦЕН

**На право заключения договора на поставку
арматуры для высоковольтного СИП
для Открытого акционерного общества
«Ремонтно-строительное предприятие»**

Подольск, 2016 г.

ПРИГЛАШЕНИЕ К УЧАСТИЮ В ЗАПРОСЕ ЦЕН

Настоящим приглашаются к участию в запросе цен, полная информация о котором указана в Разделе «Информационная карта запроса цен» настоящей документации, любые юридические лица независимо от организационно-правовой формы, формы собственности, места нахождения и места происхождения капитала, или любые физические лица, в том числе индивидуальные предприниматели.

Заинтересованные лица могут получить полный комплект документации запроса цен на Общероссийском официальном сайте <http://zakupki.gov.ru>, единой автоматизированной системе управления закупками <http://easuz.mosreg.ru/easuz223/> и официальном сайте ОАО «РСП» rsp-podolskrm.ru

Настоящая документация подготовлена в соответствии с Федеральным законом № 223-ФЗ, Положением о закупке, утвержденным в соответствии с Постановлением Правительства Московской области от 19.08.2014 № 666/31 «О мерах по реализации Федерального закона от 18.07.2011 № 223-ФЗ «О закупках товаров, работ, услуг отдельными видами юридических лиц» в Московской области» в редакции на дату размещения извещения о проведении закупки на Официальном сайте, а также иными нормативными правовыми актами, регулирующими отношения, связанные с осуществлением закупок, в целях повышения эффективности, результативности осуществления закупок товаров, работ, услуг.

В части, прямо не урегулированной законодательством Российской Федерации, проведение закупки регулируется настоящей Документацией.

Запрос цен

Под запросом цен понимается способ закупок, при котором информация о потребностях в товарах, работах, услугах для нужд Заказчика сообщается неограниченному кругу лиц путем размещения на Официальном сайте извещения о проведении запроса цен и победителем, в котором Комиссия признает участника закупки, предложившего наиболее низкую цену договора.

Запрос цен не является конкурсом либо аукционом. Таким образом, данный способ закупки не накладывает на Заказчика соответствующего объема гражданско-правовых обязательств по обязательному заключению договора с победителем запроса цен или иным его участником.

Заказчик, официально разместивший на Официальном сайте извещение о проведении запроса цен, вправе отказаться от его проведения. Извещение об отказе от проведения запроса цен размещается не позднее, чем за три дня до даты окончания срока подачи заявок на участие в запросе цен в порядке, установленном для Официального размещения на Официальном сайте извещения о проведении запроса цен.

Требования, предъявляемые к заявке на участие в запросе цен

Заявка на участие в запросе цен должна содержать следующие сведения:

наименование, сведения об организационно-правовой форме, о месте нахождения, почтовый адрес (для юридического лица), фамилия, имя, отчество(при наличии), паспортные данные, сведения о месте жительства (для физического лица), номер контактного телефона, адрес электронной почты участника закупки(при их наличии);

идентификационный номер налогоплательщика;

согласие участника закупки исполнить условия договора, указанные в извещении о проведении запроса цен и информационной карте запроса цен;

цена товара, работы, услуги с указанием сведений о включенных или не включенных в нее расходах (расходы на перевозку, страхование, уплату таможенных пошлин, налогов, сборов и другие обязательные платежи);

копии документов, подтверждающих соответствие участника закупки требованиям, установленным в извещении о проведении запроса цен и информационной карте запроса цен;

документы, подтверждающие внесение денежных средств в качестве обеспечения заявки на участие в запросе цен, в случае, если в извещении о проведении запроса цен содержится указание на требование обеспечения такой заявки (платежное поручение, подтверждающее перечисление денежных средств в качестве обеспечения заявки на участие в запросе цен, или копия такого поручения);

по желанию участника иные сведения.

Порядок подачи заявок на участие в запросе цен

Любой участник закупки, в том числе участник закупки, которому не направлялся запрос цен, вправе подать только одну заявку на участие в запросе цен, внесение изменений в которую не допускается.

Участник закупки, подавший заявку на участие в запросе цен, вправе отозвать заявку в любое время до окончания срока подачи заявок на участие в запросе цен. Порядок и срок отзыва заявок на участие в запросе цен устанавливается в извещении о проведении запроса цен.

Заявка на участие в запросе цен подается участником закупки Заказчику в письменной форме в срок, указанный в извещении о проведении запроса цен.

Заявка на участие в запросе цен, поданная в срок, указанный в извещении о проведении запроса цен, регистрируется Заказчиком в Журнале регистрации заявок на участие в запросе цен. По требованию участника закупки, подавшего заявку на участие в запросе цен, Заказчик выдает расписку в получении заявки на участие в запросе цен с указанием даты и времени ее получения.

Проведение переговоров между Заказчиком или Комиссией и участником закупки в отношении, поданной им заявки на участие в запросе цен не допускается.

Заявки на участие в запросе цен, поданные после дня окончания срока подачи заявок на участие в запросе цен, указанного в извещении о проведении запроса цен, не рассматриваются и в день их поступления возвращаются участникам закупки, подавшим такие заявки.

В случае если после дня окончания срока подачи заявок на участие в запросе цен подана только одна заявка, Заказчик продлевает срок подачи заявок на участие в запросе цен не менее чем на три рабочих дня и в течение не более одного рабочего дня после дня окончания срока подачи заявок на участие в запросе цен, размещает на Официальном сайте извещение о продлении срока подачи таких заявок. При этом заявка, поданная в срок, указанный в извещении о проведении запроса цен, вскрывается и рассматривается одновременно с заявками, поданными в срок, указанный в извещении о продлении срока подачи заявок на участие в запросе цен.

Заявка на участие в запросе цен подается в запечатанном конверте. Вскрытие конверта осуществляется на заседании Комиссии.

Рассмотрение и оценка заявок на участие в запросе цен

Комиссия в срок, не превышающий пяти рабочих дней, следующих за днем окончания срока подачи заявок на участие в запросе цен, рассматривает заявки на соответствие их требованиям, установленным в извещении о проведении запроса цен, и оценивает заявки на участие в запросе цен по критерию цена договора.

Победителем в проведении запроса цен признается участник закупки, подавший заявку на участие в запросе цен, которая отвечает всем требованиям, установленным в извещении о проведении запроса цен и в которой указана наиболее низкая цена товаров, работ, услуг. При предложении наиболее низкой цены товаров, работ, услуг несколькими участниками закупки победителем в проведении запроса цен признается участник закупки, заявка на участие в запросе цен которого поступила ранее заявок на участие в запросе цен других участников закупки.

Комиссия отклоняет заявки на участие в запросе цен, если они не соответствуют требованиям, установленным в извещении о проведении запроса цен, или предложенная в заявках на участие в запросе цен цена товаров, работ, услуг превышает начальную (максимальную) цену договора, указанную в извещении о проведении запроса цен.

Результаты рассмотрения и оценки заявок на участие в запросе цен оформляются протоколом, который подписывается всеми присутствующими на заседании членами Комиссии.

Протокол рассмотрения и оценки заявок на участие в запросе цен в течении трёх рабочих дней, следующих за днём его подписания, размещается Заказчиком на Официальном сайте.

Протокол рассмотрения и оценки заявок на участие в запросе цен составляется в одном экземпляре, который остается у Заказчика. Заказчик в течение трех рабочих дней со дня подписания указанного протокола передает победителю в проведении запроса цен проект договора, который составляется путем включения в него условий исполнения договора, предусмотренных извещением о проведении запроса цен, и цены, предложенной победителем запроса цен в заявке на участие в запросе цен.

В случае если победитель в проведении запроса цен в срок, указанный в извещении о проведении запроса цен, не представил Заказчику подписанный проект договора на условиях, указанных в поданной участником закупки, с которым заключается договор, заявке на участие в запросе цен на участие в запросе цен и в извещении о проведении запроса цен, а также обеспечение исполнения договора в случае, если Заказчиком было установлено требование обеспечения исполнения договора, такой победитель признается уклонившимся от заключения договора.

В случае, если победитель в проведении запроса цен признан уклонившимся от заключения договора, Заказчик вправе обратиться в суд с иском о требовании о понуждении

победителя в проведении запроса цен заключить договор, а также о возмещении убытков, причиненных уклонением от заключения договора, либо заключить договор с участником закупки, предложение о цене договора которого содержит лучшее условие по цене договора, следующее после предложенного победителем в проведении запроса цен условия, если цена договора не превышает начальную (максимальную) цену договора, указанную в извещении о проведении запроса цен. При этом заключение договора для указанных участников закупки является обязательным. В случае уклонения указанных участников закупки от заключения договора Заказчик вправе обратиться в суд с иском о требовании о понуждении таких участников закупки заключить договор, а также о возмещении убытков, причиненных уклонением от заключения договора, осуществить повторный запрос цен.

Договор должен быть заключен Заказчиком не ранее десяти дней со дня размещения на Официальном сайте протокола рассмотрения и оценки заявок на участие в запросе цен и не позднее двадцати дней со дня подписания указанного протокола.

Запрос цен признается несостоявшимся в случае если:

подана только одна заявка на участие в запросе цен и в результате продления срока подачи заявок на участие в запросе цен дополнительно не представлена ни одна заявка на участие в запросе цен;

не подано ни одной заявки на участие в запросе цен;

на основании результатов рассмотрения Комиссией заявок на участие в запросе цен принято решение об отклонении всех заявок на участие в запросе цен или на основании результатов рассмотрения Комиссией заявок на участие в запросе цен участников закупки принято решение о допуске к участию в запросе цен единственного участника закупки, из всех подавших заявки.

Договор заключается на условиях, предусмотренных извещением о проведении запроса цен, по цене, предложенной в заявке на участие в запросе цен победителя в проведении запроса цен или в заявке на участие в запросе цен участника закупки, с которым заключается договор в случае уклонения победителя в проведении запроса цен от заключения договора.

При заключении договора по результатам проведенной закупки по цене, сниженной победителем или участником закупки, с которым заключается договор, на 30 (тридцать) и более процентов от начальной (максимальной) цены закупки, обязательно представление таким победителем или участником закупки, с которым заключается договор, обоснования снижения цены договора. В случае непредставления такого обоснования, победитель или участник закупки, с которым заключается договор, признаются уклонившимся от заключения договора.

В случаях, если запрос цен признается несостоявшимся, Заказчик продлевает срок подачи заявок на участие в запросе цен на четыре рабочих дня и в течение одного рабочего дня после даты окончания срока подачи таких заявок размещает в единой информационной системе извещение о продлении срока подачи таких заявок; отказывается от проведения повторного запроса цен, в случае если утрачена потребность в закупке; объявляет о проведении повторного запроса цен. При этом Заказчик вправе изменить условия запроса цен.

ИНФОРМАЦИОННАЯ КАРТА ЗАПРОСА ЦЕН/ИЗВЕЩЕНИЕ

В Информационной карте запроса цен содержится информация для данной конкретной закупки, которая уточняет, разъясняет и дополняет положения настоящей документации.

При возникновении противоречия между положениями Общей части документации и части «Информационная карта запроса цен», применяются положения части «Информационная карта запроса цен».

№ п/п	Наименование пункта	Текст пояснений
1	Способ закупки	Запрос цен
2	Заказчик, юридический адрес, контактное лицо, телефон, факс, адрес электронной почты	<p>Заказчик: Открытое акционерное общество «Ремонтно-строительное предприятие» Юридический адрес: Московская область, Подольский район, п.Кузнечики, ул. Октябрьский мост, 8а Почтовый адрес: 142133, Московская область, Подольский район, п.Кузнечики, ул. Октябрьский мост, 8а Контактное лицо: Веденков Дмитрий Витальевич тел. (4967) 65-82-64 (112 – планово-экономическое отделение), Контактное лицо по техническим вопросам и вопросам поставки товара: Шпаков Евгения Владимирович тел. (4967) 65-82-64 (116 – начальник участка) факс: (4967) 65-74-00 Адрес электронной почты: oaorsp@mail.ru</p>
3	Предмет договора с указанием количества поставляемого товара, объема выполняемых работ, оказываемых услуг.	<p>Поставка арматуры для высоковольтного СИП, в том числе: - Зажим РС 481 – 100 шт.; - Зажим ПА-2-2 – 200 шт.</p>
4	Требования, установленные заказчиком, к качеству, техническим характеристикам товара, требования к их безопасности, к функциональным характеристикам товара, к размерам, упаковке, отгрузке товара и иные показатели, связанные с определением соответствия товара потребностям заказчика	<p>Качество и безопасность поставляемого товара должны соответствовать стандартам и нормам безопасности, действующим в Российской Федерации на данный вид продукции. Поставляемый Товар должен быть новым, год выпуска: не ранее 2015 г., не бывшим в использовании. Товар по своим техническим, функциональным характеристикам должен соответствовать потребностям заказчика, указанным в Техническом задании (Приложение №1)</p>
5	Требования к содержанию, форме, оформлению и составу заявки на участие в Запросе цен	<p>Заявка на участие в запросе цен должна содержать следующие сведения: - наименование, сведения об организационно-правовой форме, о месте нахождения, почтовый адрес (для юридического лица), фамилия, имя, отчество(при наличии), паспортные данные, сведения о месте жительства (для физического лица), номер контактного телефона, адрес электронной почты участника закупки(при их наличии); - идентификационный номер налогоплательщика; - согласие участника закупки исполнить условия договора, указанные в извещении о проведении запроса цен; - цена товара, работы, услуги с указанием сведений о включенных или не включенных в нее расходах (расходы на перевозку, страхование, уплату таможенных пошлин, налогов, сборов и другие обязательные платежи); - копии документов, подтверждающих соответствие</p>

		<p>участника закупки требованиям, установленным в извещении о проведении запроса цен;</p> <p>- по желанию участника иные сведения.</p> <p>Заявка на участие в запросе цен подается в запечатанном конверте. Вскрытие конверта осуществляется на заседании Комиссии.</p>
6	<p>Требования к описанию участниками закупки поставляемого товара, который является предметом закупки, его функциональных характеристик (потребительских свойств), его количественных и качественных характеристик, требования к описанию участниками закупки выполняемой работы, оказываемой услуги, которые являются предметом закупки, их количественных и качественных характеристик;</p>	<p>Описание участниками закупки объекта закупки (предмета запроса цен), в том числе: функциональных, технических и качественных характеристик, эксплуатационных характеристик объекта закупки (при необходимости), размеров, требований к упаковке и отгрузке товара и иных показателей, связанных с определением соответствия товара (работ, услуг) потребностям заказчика, осуществляется в соответствии с требованиями к предмету контракта, указанными в документации.</p> <p>При описании цифровых показателей характеристик товара (работ, услуг), в том числе условий гарантийного обслуживания, не допускается применение понятий «не более», «не менее», за исключением случаев, если заказчиком при описании показателей товара предусмотрены в соответствующем разделе позиции, которые не имеют конкретных значений и указание их допустимо в сопровождении словами «не более», «не менее»</p>
7	<p>Место, условия и сроки (периоды) поставки товара, выполнение работ, оказания услуг</p>	<p>Поставка товара осуществляется на объект, расположенный по адресу: Московская область, г/о Подольск, мкрн. Дубровицкий, п. Кузнечики, Октябрьский мост, 8а.</p> <p>Условия: Поставка осуществляется в соответствии с проектом договора.</p> <p>Срок поставки товара: в течении 5-ти рабочих дней со дня заключения договора.</p>
8	<p>Сведения о начальной (максимальной) цене договора (цене лота), руб.</p>	<p>109 453,00. (Сто девять тысяч четыреста пятьдесят три) рубля 00 копеек</p>
9	<p>Форма, сроки и порядок оплаты товара, услуг</p>	<p>Оплата осуществляется в безналичной форме</p> <ul style="list-style-type: none"> - авансирование не предусмотрено; - Платеж в размере 100 (Ста) % цены Договора, в течение 20 (Двадцати) банковских дней с момента подписания Заказчиком товарной накладной и счета-фактуры.
10	<p>Порядок формирования цены договора (цены лота) (с учетом или без учета расходов на перевозку, страхование, уплату таможенных пошлин, налогов и других обязательных платежей)</p>	<p>В цену договора включены: стоимость товара, расходы на страхование, на уплату таможенных пошлин, налогов, включая НДС, сборов, транспортные расходы, связанные с доставкой товара на объект, погрузочно-разгрузочные работы и другие обязательные платежи</p>
11	<p>Место, дата начала и окончания срока подачи заявок</p>	<p>ОАО «РСРП» Московская область, г/о Подольск, мкрн. Дубровицкий, п. Кузнечики, Октябрьский мост, д.8А с 23 марта 2016 года по 29 марта 2016 года 10:00 (время московское)</p>
12	<p>Требования к участникам размещения заказа</p>	<p>К участникам предъявляются следующие требования:</p> <ul style="list-style-type: none"> - отсутствие в реестрах недобросовестных поставщиков согласно федеральным законам № 94-ФЗ от 21.07.2005г., № 44-ФЗ от 05.04.2013 и № 223-ФЗ от 18.07.2011г.; - соответствие участников закупки требованиям, устанавливаемым в соответствии с законодательством РФ к лицам, осуществляющим

		<p>поставки товаров, выполнение работ, оказание услуг, являющихся предметом закупки;</p> <ul style="list-style-type: none"> - не проведение ликвидации участника закупки – юридического лица и отсутствие решения арбитражного суда о признании участника закупки – юридического лица, индивидуального предпринимателя банкротом и об открытии конкурсного производства; - не приостановление деятельности участника закупки в порядке, предусмотренном КоАП РФ, на день подачи заявки на участие в закупке. <p>Несоответствие Участника закупки и/или заявки Участника закупки требованиям документации о запросе цен является основанием для отклонения заявки Участника закупки. Отклоненные заявки не подлежат оценке и сопоставлению.</p>
13	Документы, представляемые участником в составе заявки на участие для подтверждения их соответствия установленным требованиям	<p>Заявка на участие в запросе цен должна содержать следующие сведения:</p> <ul style="list-style-type: none"> - наименование, сведения об организационно-правовой форме, о месте нахождения, почтовый адрес (для юридического лица), фамилия, имя, отчество(при наличии), паспортные данные, сведения о месте жительства (для физического лица), номер контактного телефона, адрес электронной почты участника закупки(при их наличии); - идентификационный номер налогоплательщика; - согласие участника закупки исполнить условия договора, указанные в извещении о проведении запроса цен; - цена товара, работы, услуги с указанием сведений о включенных или не включенных в нее расходах (расходы на перевозку, страхование, уплату таможенных пошлин, налогов, сборов и другие обязательные платежи); - копии документов, подтверждающих соответствие участника закупки требованиям, установленным в извещении о проведении запроса цен; - по желанию участника иные сведения.
14	Место и дата рассмотрения предложений участников закупки и подведения итогов закупки	<p>г/о Подольск, мкрн. Дубровицкий, п. Кузнечики, Октябрьский мост, д.8А 30 марта 2016 года в 10:00</p>
15	Место и срок размещения протокола подведения итогов Запроса цен	<p>Общероссийский официальный сайт http://zakupki.gov.ru, и официальный сайт ОАО «РСП» rsp-podolsk.ru до 02 апреля 2016 года</p>
16	Размер обеспечения заявки	Не предусмотрено
17	Сведения о валюте, используемой для формирования цены договора и расчетов с поставщиками	Рубли РФ
18	Размер обеспечения исполнения договора, срок и порядок его предоставления	Не предусмотрено
19	Сведения о праве заказчика изменить количество товара, объем выполняемых работ	В соответствии с проектом договора
20	Перечень документов, подтверждающих соответствие товара, требованиям, установленным в	<p>Поставляемый товар должен иметь:</p> <ul style="list-style-type: none"> - сертификат соответствия; - руководство по эксплуатации на русском языке; - гарантийные документы с указанием гарантийных сроков от производителя и поставщика.

	соответствии с законодательством РФ, в случае, если в соответствии с законодательством РФ установлены требования к таким товарам, работам, услугам.	
21	Требования к сроку и (или) объему предоставления гарантий качества оказываемых услуг	Товар должен соответствовать законодательству, действующему на территории РФ для данного вида товаров. Сроки предоставления гарантий качества на товар – не менее 24 месяцев со дня ввода в эксплуатацию.
22	Привлечение субподрядчиков (соисполнителей)	Не допускается
23	Срок подписания договора участником, обязанным заключить договор	Договор должен быть заключен Заказчиком не ранее десяти дней со дня размещения на Официальном сайте протокола рассмотрения и оценки заявок на участие в запросе цен и не позднее двадцати дней со дня подписания указанного протокола.
24	Сведения о возможности проведения переторжки и порядок её проведения	Не предусмотрено
25	Возможность отказа заказчика от проведения Запроса цен	Извещение об отказе от проведения запроса цен размещается не позднее, чем за три дня до даты окончания срока подачи заявок на участие в запросе цен в порядке, установленном для Официального размещения на Официальном сайте извещения о проведении запроса цен.
26	Формы, порядок, дата начала и дата окончания срока предоставления участникам закупки разъяснений положений документации о закупке	Разъяснение участникам закупки положений документации не предоставляется
27	Срок, место и порядок предоставления документации о закупке, размер, порядок и сроки внесения платы, взимаемой заказчиком за предоставление документации, если такая плата установлена заказчиком, за исключением случаев предоставления документации в форме электронного документа	Документация о закупке в виде электронного документа доступна для ознакомления на сайте http://zakupki.gov.ru с момента публикации настоящего извещения. Получить документацию о закупке можно в рабочие дни с 8:00 до 12:00 (время московское) по адресу: 142133, Московская область, г/о Подольск, мкрн. Дубровицкий, п. Кузнечики, Октябрьский мост, д.8А. При этом получателю документации о закупке необходимо иметь при себе доверенность от имени участника и документ, удостоверяющий личность.

ТЕХНИЧЕСКОЕ ЗАДАНИЕ

<u>№п/п</u>	<u>Наименование материала</u>	<u>Требуемые значения</u>	<u>Кол-во</u>	<u>Ед. изм.</u>
<u>1</u>	Зажим РС 481	Зажим ответвительный (прокалывающий) для наложения защитного заземления РС 481	100	Шт.
<u>3</u>	Плашечный зажим ПА-2-2 трехболтовый	Марка: ПА-2-2 Диаметр провода, мм: 9,6-11,4 Размер L, мм: 82 Масса, кг: 0,35 Размер В, мм: 46 Размер Н, мм: 46 Размер А, мм: 30	200	Шт.

**Раздел: ОБРАЗЦЫ ФОРМ ОСНОВНЫХ ДОКУМЕНТОВ, ВКЛЮЧАЕМЫХ В ЗАЯВКУ
НА УЧАСТИЕ В ЗАПРОСЕ ЦЕН**

Форма 1.

Фирменный бланк участника

« ___ » _____ 20__ года № _____

ЗАЯВКА НА УЧАСТИЕ В ЗАПРОСЕ ЦЕН (ФОРМА 1)

Изучив извещение о проведении Запроса цен на право заключения договора на поставку товара для нужд Открытого Акционерного Общества «Ремонтно-строительное предприятие», на Общероссийском официальном сайте на сайте <http://zakupki.gov.ru/>, документацию запроса цен и принимая установленные в них требования и условия Запроса цен,

(полное наименование участника с указанием организационно-правовой формы)

зарегистрированное по адресу _____
(юридический адрес участника Запроса цен)

предлагает заключить договор на: _____
(предмет договора)

Срок поставки товара: _____

Цена товара, работы, услуги с указанием сведений о включенных или не включенных в нее расходах (В цену договора включены: стоимость товара, расходы на страхование, на уплату таможенных пошлин, налогов, включая НДС, сборов, транспортные расходы, связанные с доставкой товара на объект, погрузочно-разгрузочные работы и другие обязательные платежи):

Настоящим подтверждаем, что _____ (наименование участника) отсутствует в реестрах недобросовестных поставщиков согласно федеральным законам № 94-ФЗ от 21.07.2005г., № 44-ФЗ от 05.04.2013 и № 223-ФЗ от 18.07.2011г.; соответствует требованиям, устанавливаемым в соответствии с законодательством РФ к лицам, осуществляющим поставки товаров, выполнение работ, оказание услуг, являющихся предметом закупки; в отношении _____ (наименование участника) не проводится ликвидация и отсутствует решение арбитражного суда о признании _____ (наименование участника) банкротом и об открытии конкурсного производства; не приостановлена деятельность в порядке, предусмотренном КоАП РФ, на день подачи заявки на участие в закупке.

В случае признания нас победителем Запроса цен мы берем на себя обязательства подписать со своей стороны договор в соответствии с требованиями документации Запроса цен и условиями нашей заявки в течение 3 (трех) рабочих дней с даты получения от заказчика проекта договора и представить все подписанные экземпляры договора заказчику.

В случае, если нашей заявке будет присвоен второй номер, а победитель Запроса цен будет признан уклонившимся от заключения договора с заказчиком, мы обязуемся подписать данный договор в соответствии с требованиями документации Запроса цен и условиями нашей заявки.

В соответствии с инструкциями, полученными от Вас в документации Запроса цен, информация по сути нашей заявки представлена в следующих документах, которые являются неотъемлемой частью нашей заявки:

№ п/п	Наименование документа <i>[указываются документы, перечисленные в пункте 5 раздела «Информационная карта»]</i>	№ страницы	Число страниц
1.			
2.			
3.			

№ п/п	Наименование документа <i>[указываются документы, перечисленные в пункте 5 раздела «Информационная карта»]</i>	№ страницы	Число страниц
4.			
5.			
6.			
7.			

(Подпись уполномоченного представителя)

(ФИО и должность подписавшего)

М.П.

ИНСТРУКЦИИ ПО ЗАПОЛНЕНИЮ

1. Данные инструкции не следует воспроизводить в документах, подготовленных участником на участие в Запросе цен.

2. Заявку на участие в Запросе цен следует оформить на официальном бланке участника. Участник присваивает заявке дату и номер в соответствии с принятыми у него правилами документооборота.

3. Участник должен указать свое полное наименование (с указанием организационно-правовой формы) и юридический адрес.

4. Участник должен перечислить и указать объем каждого из прилагаемых к заявке документов, определяющих суть технико-коммерческого предложения участника Запроса цен.

Запрос цен на право заключения договора на _____

АНКЕТА УЧАСТНИКА ЗАПРОСА ЦЕН (Форма 2)

Участник Запроса цен: _____

№	Наименование	Сведения об участнике запроса цен
1.	Фирменное наименование (полное и сокращенное наименования организации либо Ф.И.О. участника – физического лица, в том числе зарегистрированного в качестве индивидуального предпринимателя)	
2.	Организационно - правовая форма	
3.	Свидетельство о внесении в Единый государственный реестр юридических лиц/индивидуальных предпринимателей (дата и номер, кем выдано) либо паспортные данные для участника – физического лица	
4.	ИНН	
5.	Юридический адрес (страна, адрес)	
6.	Почтовый адрес (страна, адрес)	
7.	Фактическое местоположение	
8.	Телефоны (с указанием кода города)	
9.	Факс (с указанием кода города)	
10.	Адрес электронной почты	

(Подпись уполномоченного представителя)

(ФИО и должность подписавшего)

М.П.

ИНСТРУКЦИИ ПО ЗАПОЛНЕНИЮ

1. Данные инструкции не следует воспроизводить в документах, подготовленных участником на участие в запросе цен.
2. Участник приводит номер и дату заявки, приложением к которой является данная анкета участника запроса цен.
3. Участник указывает свое фирменное наименование (в т.ч. организационно-правовую форму).
4. Заполненная участником анкета должна содержать все сведения, указанные в таблице. В случае отсутствия каких-либо данных указать слово «нет».

(ПРОЕКТ) ДОГОВОР N ____

г. Подольск

от «__» _____ 2016 г.

Открытое Акционерное Общество «Ремонтно-строительное предприятие», именуемое в дальнейшем **Заказчик**, в лице генерального директора Белевцева Александра Рудольфовича, действующего на основании Устава, с одной стороны, и _____ именуемое в дальнейшем **Поставщик**, в лице _____, действующего на основании _____, с другой стороны, совместно именуемые в дальнейшем стороны, с соблюдением требований Федерального закона от 18.07.2011г. № 223-ФЗ «О закупках товаров, работ, услуг отдельными видами юридических лиц», на основании результатов размещения заказа путем проведения Запроса цен (протокол № ____ от __ 2016 г.), заключили настоящий договор о нижеследующем

1. ПРЕДМЕТ ДОГОВОРА

1.1. По настоящему договору Поставщик обязуется поставить Заказчику **арматуру для высоковольтного СИП, в том числе:**

- Зажим РС 481 – 100 шт.;
- Зажим ПА-2-2 – 200 шт., (далее - Товар)

в соответствии с техническим заданием (Приложение № 1) и со спецификацией технических характеристик (Приложение № 2) к настоящему договору, в сроки и на условиях поставки, предусмотренные в договоре, а Заказчик обязуется принять поставленный Товар и уплатить за него цену, предусмотренную в пункте 2.1. настоящего договора.

2. ЦЕНА ДОГОВОРА И ПОРЯДОК РАСЧЕТОВ

2.1. Общая сумма (цена) договора составляет _____ (_____) руб., в том числе НДС (18 %) _____ руб.

Цена договора является твердой и может изменяться исключительно в случаях, предусмотренных Федеральным законом «О закупках товаров, работ, услуг отдельными видами юридических лиц» № 223-ФЗ от 18.07.2011 г.

В цену договора включены: стоимость товара, расходы на страхование, на уплату таможенных пошлин, налогов, включая НДС, сборов, транспортные расходы, связанные с доставкой товара на объект, погрузочно-разгрузочные работы и другие обязательные платежи.

2.2. Оплата Товара производится за счет прибыли предприятия, полученной в результате осуществления регулируемой деятельности (услуги по передаче электрической энергии)

2.3. Авансирование не предусмотрено

2.4. Расчет (оплата) 100% стоимости за фактически поставленный Товар производится Заказчиком в течение 20 (Двадцати) банковских дней со дня подписания товарных накладных, при соответствии надлежащему качеству на основании счета.

3. ПРАВА И ОБЯЗАННОСТИ СТОРОН

3.1. Поставщик обязан:

3.1.1. Осуществить поставку Заказчику Товара надлежащего качества. Срок поставки товара – в течении 5-ти рабочих дней со дня заключения договора.

3.1.2. Осуществить поставку Товара автотранспортом и за свой счет по адресу: Московская область, Подольский район, п. Кузнечики, ул. Октябрьский мост, 8а.

3.1.3. Передать Заказчику Товар свободный от любых прав третьих лиц.

3.1.4. Одновременно с передачей Товара предоставить Заказчику сертификат соответствия на товар, руководство по эксплуатации на русском языке, гарантийные документы с указанием гарантийных сроков от производителя и поставщика, а также документы, подтверждающие проведение испытания оборудования товара.

3.1.5. Осуществлять гарантийное обслуживание Товара: выезд на место нахождения Товара в течение 3 дней с момента получения заявки Заказчика. Расходы на обслуживание Товара в гарантийный срок несет Поставщик в пределах гарантийных обязательств.

3.1.6. Выполнять другие обязанности, предусмотренные действующим гражданским законодательством РФ.

3.2. Заказчик обязан:

3.2.1. Оплатить Товар в порядке и сроки, предусмотренные настоящим договором

4. КАЧЕСТВО ТОВАРА

4.1. Поставляемый Товар должен быть новым, произведенным не ранее 2015 года, не бывшим в эксплуатации.

4.2. Качество и безопасность поставляемого товара должны соответствовать стандартам и нормам безопасности, действующим в Российской Федерации на данный вид продукции.

4.3. В случае поставки Товара ненадлежащего качества Заказчик вправе по своему выбору потребовать:

- соразмерного уменьшения цены;
- безвозмездной замены некачественного Товара в течение 14 календарных дней после извещения Поставщика Заказчиком.

4.4. В случае существенного нарушения требований к качеству Товара (обнаружения неустранимых недостатков; недостатков, которые не могут быть устранены без несоразмерных расходов или затрат времени, или выявляются неоднократно; проявляются вновь после их устранения, и других подобных недостатков) Заказчик вправе по своему выбору:

- отказаться от исполнения договора и потребовать возврата уплаченной цены;
- потребовать замены Товара ненадлежащего качества Товаром, соответствующим договору.

4.5. Поставщик отвечает за недостатки Товара, если не докажет, что недостатки Товара возникли после его передачи Заказчику вследствие нарушения Заказчиком инструкции по эксплуатации и хранению Товара либо действий третьих лиц, либо непреодолимой силы.

4.6. Требования, связанные с недостатками Товара, могут быть предъявлены Заказчиком, если недостатки обнаружены в течение гарантийного срока.

Гарантийный срок на Товар составляет не менее 24 месяцев. Гарантийный срок начинается течь с момента ввода Товара в эксплуатацию.

4.7. Выезд по заявке Заказчика для осуществления гарантийного обслуживания и ремонта в течение 3-х суток с момента поступления заявки.

5. КОЛИЧЕСТВО ТОВАРА

5.1. В случае поставки Товара Заказчику в меньшем количестве (неполной комплектностью), чем предусмотрено в Приложении №1 к настоящему договору Заказчик вправе по своему выбору:

- потребовать поставить недостающее количество Товара;
- отказаться от переданного Товара и от его оплаты и потребовать возврата уплаченной денежной суммы.

5.2. Не заказанный Заказчиком Товар не поставляется и не принимается Заказчиком.

6. УПАКОВКА И МАРКИРОВКА ТОВАРА

6.1. Товар должен быть маркирован и упакован в тару (упаковку), обеспечивающую его сохранность при перевозке и хранении, в соответствии с требованиями действующих нормативных документов в Российской Федерации на данный вид продукции.

6.2. В случае передачи Товара с маркировкой, не соответствующей требованиям действующих нормативных документов, или без нее Заказчик вправе потребовать от Поставщика заменить Товар на маркированный согласно вышеуказанным требованиям.

7. ПЕРЕДАЧА И ПРИЕМКА ТОВАРА

7.1. Поставщик обязан передать Товар Заказчику согласно п.3.1 настоящего договора.

Товар передается полной комплектностью в соответствии с Приложением № 1 к настоящему договору.

7.2. Поставщик считается выполнившим свои обязательства по передаче Товара после подписания уполномоченными представителями сторон товарной накладной и представления документов, предусмотренных п. 3.1.4. настоящего договора.

7.3. Заказчик обязан принять переданный ему Товар, за исключением случаев, когда он вправе потребовать замены или возврата Товара.

7.4. Товар считается переданным Поставщиком и принятым Заказчиком если:

- качество Товара соответствует требованиям, установленным в разделе 4 настоящего договора.

- Товар передан полной комплектностью в соответствии с п.7.1 настоящего раздела.

7.5. Риск случайной гибели на Товар переходят к Заказчику с момента принятия им Товара и подписания уполномоченными представителями сторон товарной накладной. С указанного момента Поставщик считается выполнившим свою обязанность по передаче Товара.

7.6. В остальном стороны при приемке Товара по количеству и качеству руководствуются требованиями Инструкции "О порядке приемки Товара производственно-технического назначения и Товаров народного потребления по количеству", утвержденной постановлением Госарбитража при Совете Министров СССР от 15 июня 1965 г. N П-6, с посл. изм. и доп., и по качеству в соответствии с требованиями Инструкции "О порядке приемки Товара производственно-технического назначения и Товаров народного потребления по качеству", утвержденной постановлением Госарбитража СССР от 25 апреля 1966 г. N П-7, с посл. изм. и доп., с учетом положений, урегулированных настоящим договором.

8. ОТВЕТСТВЕННОСТЬ СТОРОН

8.1. Сторона, не исполнившая или ненадлежащим образом исполнившая обязательства по настоящему договору, обязана возместить другой стороне причиненные таким неисполнением убытки.

8.2. В случае просрочки передачи Поставщиком Товара в срок, предусмотренный пунктом 3.1.1 настоящего договора, Поставщик уплачивает Заказчику пеню в размере 0,1 % от стоимости не переданной партии Товара за каждый день просрочки.

8.3. Уплата неустойки не освобождает Поставщика от обязанности устранения допущенных им нарушений.

8.4. За нарушение Заказчиком обязательств, предусмотренных настоящим договором Поставщик вправе потребовать с Заказчика уплаты неустойки за несвоевременную оплату по вине о Заказчика принятого товара в размере 1/300 (одной трехсотой) действующей на день уплаты пени ставки рефинансирования Центрального банка РФ от суммы просроченной оплаты за каждый день просрочки.

8.5. Во всем остальном, что не предусмотрено договором стороны несут ответственность в соответствии с действующим законодательством РФ.

9. ОБСТОЯТЕЛЬСТВА НЕПРЕОДОЛИМОЙ СИЛЫ

9.1. Стороны освобождаются от ответственности за частичное или полное неисполнение своих обязательств по настоящему договору, если их исполнению препятствует чрезвычайное и непредотвратимое при данных условиях обстоятельство (непреодолимая сила).

9.2. При возникновении обстоятельств непреодолимой силы, препятствующих исполнению обязательств по настоящему договору одной из сторон, она обязана оповестить другую сторону не позднее 10 дней с момента возникновения таких обстоятельств, при этом срок выполнения обязательств по настоящему договору переносится соразмерно времени, в течение которого действовали такие обстоятельства.

10. СРОК ДЕЙСТВИЯ, ПОРЯДОК ИЗМЕНЕНИЯ И РАСТОРЖЕНИЯ ДОГОВОРА

10.1. Настоящий договор считается заключенным после подписания его Сторонами.

10.2. Договор действует до полного исполнения сторонами своих обязательств по настоящему договору или до расторжения настоящего договора.

10.3. Настоящий договор с учетом требований Федерального закона «О закупках товаров, работ, услуг отдельными видами юридических лиц», может быть расторгнут или изменен:

- по соглашению сторон, совершенному в письменной форме, за подписью уполномоченных лиц сторон;
- на основании вынесенного в установленном порядке решения судебного органа.

11. РАЗРЕШЕНИЕ СПОРОВ

11.1. Все споры и разногласия, которые могут возникнуть между сторонами по вопросам, не нашедшим своего разрешения в тексте данного договора, будут разрешаться путем переговоров на основе действующего законодательства.

11.2. При неурегулировании в процессе переговоров спорных вопросов, споры разрешаются в Арбитражном суде Московской области в порядке, установленном действующим законодательством.

12. ДОПОЛНИТЕЛЬНЫЕ УСЛОВИЯ И ЗАКЛЮЧИТЕЛЬНЫЕ ПОЛОЖЕНИЯ

12.1. Все изменения и дополнения к настоящему договору действительны, если они оформлены в виде дополнительного соглашения и подписаны уполномоченными на то представителями сторон.

12.2. Все уведомления и сообщения должны направляться в письменной форме.

12.3. Настоящий договор, совершенный с факсимильным воспроизведением подписей сторон имеет юридическую силу, с обязательным последующим оформлением договора оригиналами подписей сторон и печатей.

12.4. Во всем остальном, что не предусмотрено настоящим договором, стороны руководствуются действующим законодательством.

12.5. Настоящий договор составлен в двух подлинных экземплярах по одному для каждой из сторон.

12.6. Все приложения к настоящему договору являются его неотъемлемой частью.

Приложения к договору:

Приложение № 1 (Техническое задание);

Приложение № 2 (Спецификация технических характеристик).

13. АДРЕСА И БАНКОВСКИЕ РЕКВИЗИТЫ СТОРОН

ЗАКАЗЧИК:

ОАО «РСП»

142132, Московская область, г/о Подольск,

мкрн. Дубровицкий, пос. Кузнечики,

Октябрьский мост, 8а

ИНН 5074114756 КПП 507401001

ПАО БАНК «ВОЗРОЖДЕНИЕ» г. Москва

р/с 40702810204000141396

к/с 301018109000000000181

БИК 044525181

ПОСТАВЩИК:**14. ПОДПИСИ СТОРОН****ЗАКАЗЧИК:**

Генеральный директор ОАО «РСП»

_____ **А.Р.Белевцев****ПОСТАВЩИК:**

ТЕХНИЧЕСКОЕ ЗАДАНИЕ

<u>№п/п</u>	<u>Наименование материала</u>	<u>Требуемые значения</u>	<u>Кол-во</u>	<u>Ед. изм.</u>
<u>1</u>	Зажим РС 481	Зажим ответвительный (прокалывающий) для наложения защитного заземления РС 481	100	Шт.
<u>3</u>	Плашечный зажим ПА-2-2 трехболтовый	Марка: ПА-2-2 Диаметр провода, мм: 9,6-11,4 Размер L, мм: 82 Масса, кг: 0,35 Размер В, мм: 46 Размер Н, мм: 46 Размер А, мм: 30	200	Шт.

ЗАКАЗЧИК:

Генеральный директор ОАО «РСП»

_____ **А.Р.Белевцев**

ПОСТАВЩИК:

Спецификация технических характеристик

<u>№№ п/п</u>	<u>Наименование товара</u>	<u>Технические характеристики товара</u>	<u>Количество (шт.)</u>	<u>Цена товара за единицу, руб.</u>	<u>Общая цена договора (руб.)</u>
	ИТОГО:			Х	

ЗАКАЗЧИК:

Генеральный директор ОАО «РСП»

_____ **А.Р.Белевцев**

ПОСТАВЩИК:

Извещение о проведении закупки
(в редакции № 1 от 22.03.2016)

Номер извещения: 31603450467

Наименование закупки: Поставка арматуры для высоковольтного СИП

Способ проведения закупки: Запрос цен

Заказчик

Наименование организации: Открытое акционерное общество "Ремонтно-строительное предприятие"

Место нахождения: 142133, Московская, Октябрьский мост, дом 8А

Почтовый адрес: 142133, Московская, Подольский, Октябрьский мост, дом 8А

Контактная информация

Ф.И.О: Веденков Дмитрий

Адрес электронной почты: oaorsp@mail.ru

Телефон: +7 (496) 7658264

Факс: +7 (496) 7657400

Предмет договора

Лот №1

Сведения о позиции плана закупки: План закупки № 2150138236, позиция плана 201

Предмет договора: Поставка арматуры для высоковольтного СИП

Начальная (максимальная) цена договора: 109 453.00 Российский рубль

Информация о товаре, работе, услуге:

№	Классификация по ОКПД2	Классификация по ОКВЭД2	Ед. измерения	Количество (Объем)	Дополнительные сведения
1	27.33.13.120 Соединители электрические, зажимы контактные, наборы зажимов	27.33 Производство электроустановочных изделий	Штука	300.00	

Место поставки товара, выполнения работ, оказания услуг для лота №1

Место поставки (адрес): Московская область, г/о Подольск, мкрн. Дубровицкий, п. Кузнечики, Октябрьский мост, 8а

Требования к участникам закупки

Участники закупки должны отсутствовать в реестре недобросовестных поставщиков

Информация о документации по закупке

Срок предоставления документации: с 23.03.2016 по 29.03.2016

Место предоставления документации: Московская область, г/о Подольск,

Извещение о проведении закупки

	мкрн. Дубровицкий, п. Кузнечики, Октябрьский мост, 8а
Порядок предоставления документации:	В соответствии с закупочной документацией
Официальный сайт, на котором размещена документация:	www.zakupki.gov.ru
Размер, порядок и сроки внесения платы за предоставление документации по закупке	
Размер платы:	Плата не требуется
Информация о порядке проведения закупки	
Дата и время окончания подачи заявок (по местному времени):	29.03.2016 10:00
Рассмотрение заявок	
Дата и время (по местному времени):	30.03.2016 10:00
Место:	Московская область, г/о Подольск, мкрн. Дубровицкий, п. Кузнечики, Октябрьский мост, 8а
Подведение итогов	
Дата и время (по местному времени):	30.03.2016 10:00
Место:	Московская область, г/о Подольск, мкрн. Дубровицкий, п. Кузнечики, Октябрьский мост, 8а

Открытое Акционерное Общество «Ремонтно-строительное предприятие»

Адрес: 142132, Московская область, г/о Подольск, мкрн. Дубровицкий, п. Кузнечики, Октябрьский мост, 8а
тел.: 8(4967) 65-82-64, 65-82-55, факс 65-74-00, электр. почта: oaorsp@mail.ru
ИНН 5074114756 КПП 507401001 р/с.40702810204000141396 в ПАО БАНК «ВОЗРОЖДЕНИЕ» г. Москва
БИК 044525181 кор./счет 30101810900000000181

ПРОТОКОЛ № 31603450467

РАССМОТРЕНИЯ ЗАЯВОК И ПОДВЕДЕНИЯ ИТОГОВ ЗАПРОСА ЦЕН
№ 31603450467 НА ПРАВО ЗАКЛЮЧЕНИЯ ДОГОВОРА НА ПОСТАВКУ АРМАТУРЫ ДЛЯ ВЫСОКО-
ВОЛЬТНОГО СИП

г. Подольск

«30» марта 2016 года

На заседании закупочной комиссии по рассмотрению и оценке заявок на участие в запросе цен присутствовали:

Председатель комиссии:	Бабаев С.А.
Члены комиссии:	Козишникова В.А. Назаренко А.Н. Мишкина З.И. Морозов А.Ю.
Секретарь комиссии:	Веденков Д.В.

В состав единой комиссии входит 6 человек. Заседание проводится в присутствии 5-ти членов комиссии. Кворум имеется. Комиссия правомочна.

Заказчик – Открытое Акционерное Общество «Ремонтно-строительное предприятие»

Сведения о заказчике – адрес: 142133, Московская область, г/о Подольск, мкрн. Дубровицкий, п. Кузнечики, Октябрьский мост, 8а.
тел.: 8(4967) 65-82-64, 65-82-55, факс 65-74-00, электр. почта: oaorsp@mail.ru

Место, дата проведения процедуры – рассмотрение и оценка заявок осуществлялось по адресу: Московская область, г/о Подольск, мкрн. Дубровицкий, п. Кузнечики, Октябрьский мост, 8а.

Адрес размещения заказа: <http://zakupki.gov.ru>

Рассмотрение и оценка заявок начались 30 марта 2016 г. в 10-00 по местному времени.

Предмет запроса цен – Поставка арматуры для высоковольтного СИП

Начальная цена договора – 109 453,00 рубля (Сто девять тысяч четыреста пятьдесят три рубля 00 коп.)

На участие в запросе цен поступило: 7 (Семь) заявок.

Номер заявки	Наименование участника	Предложенная сумма договора	Дата и время поступления заявки
1	ЗАО «Электротехническая компания «ЭМТИКА»	78 514,00	24.03.2016 г. в 13:30
2	ЗАО «Лен Пром»	80 090,00	25.03.2016 г. в 12:55
3	ООО «НИЛЕД»	72 411,00	25.03.2016 г. в 15:30
4	ООО «Профснаб»	91 724,00	28.03.2016 г. в 09:00
5	ООО «Евро-ЛЭП»	54 551,00	28.03.2016 г. в 10:20
6	ООО «Спецэлектропоставка»	89 444,00	28.03.2016 г. в 11:16
7	ООО «СИП кабель»	75 001,00	28.03.2016 г. в 15:30

По итогам рассмотрения заявок путем голосования принято решение о соответствии предъявляемым требованиям:

1. ЗАО «Электротехническая компания «ЭМТИКА»

Члены комиссии	Ф.И.О.	«За» принятие решения	«Против» принятия решения
Председатель комиссии	Бабаев С.А.	за	
Члены комиссии:	Назаренко А.Н.	за	
	Козишникова В.А.	за	
	Мишкина З.И.	за	
	Морозов А.Ю.	за	

2. ЗАО «Лен Пром»

Члены комиссии	Ф.И.О.	«За» принятие решения	«Против» принятия решения
Председатель комиссии	Бабаев С.А.	за	
Члены комиссии:	Назаренко А.Н.	за	
	Козишникова В.А.	за	
	Мишкина З.И.	за	
	Морозов А.Ю.	за	

3. ООО «НИЛЕД»

Члены комиссии	Ф.И.О.	«За» принятие решения	«Против» принятия решения
Председатель комиссии	Бабаев С.А.	за	
Члены комиссии:	Назаренко А.Н.	за	
	Козишникова В.А.	за	
	Мишкина З.И.	за	
	Морозов А.Ю.	за	

4. ООО «Профснаб»

Члены комиссии	Ф.И.О.	«За» принятие решения	«Против» принятия решения
Председатель комиссии	Бабаев С.А.	за	
Члены комиссии:	Назаренко А.Н.	за	
	Козишникова В.А.	за	
	Мишкина З.И.	за	
	Морозов А.Ю.	за	

5. ООО «Евро-ЛЭП»

Члены комиссии	Ф.И.О.	«За» принятие решения	«Против» принятия решения
Председатель комиссии	Бабаев С.А.	за	
Члены комиссии:	Назаренко А.Н.	за	
	Козишникова В.А.	за	
	Мишкина З.И.	за	
	Морозов А.Ю.	за	

6. ООО «Спецэлектропоставка»

Члены комиссии	Ф.И.О.	«За» принятие решения	«Против» принятия решения
Председатель комиссии	Бабаев С.А.	за	
Члены комиссии:	Назаренко А.Н.	за	
	Козишникова В.А.	за	

	Мишкина З.И.	за	
	Морозов А.Ю.	за	

7. ООО «СИП кабель»

Члены комиссии	Ф.И.О.	«За» принятие решения	«Против» принятия решения
Председатель комиссии	Бабаев С.А.	за	
Члены комиссии:	Назаренко А.Н.	за	
	Козишникова В.А.	за	
	Мишкина З.И.	за	
	Морозов А.Ю.	за	

По итогам рассмотрения заявок на участие в запросе цен путем голосования принято решение о признании победителем Общество с ограниченной ответственностью «Евро-ЛЭП».

Сведения о победителе запроса цен:

Полное фирменное наименование	Общество с ограниченной ответственностью «Евро-ЛЭП»
Сокращенное наименование	ООО «Евро-ЛЭП»
Сведения об организационно-правовой форме	Общество с ограниченной ответственностью
Сведения о месте нахождения	140200, Московская обл., г. Воскресенск, ул. 2-я Куйбышева, д. 18
Почтовый адрес	140200, Московская обл., г. Воскресенск, ул. 2-я Куйбышева, д. 18
Номер контактного телефона	7-496-4496099
ИНН	5005051671

Сведения об участнике, предложившем лучшую цену после победителя:

Полное фирменное наименование	Общество с ограниченной ответственностью «НИЛЕД»
Сокращенное наименование	ООО «НИЛЕД»
Сведения об организационно-правовой форме	Общество с ограниченной ответственностью
Сведения о месте нахождения	142108, область Московская, город Подольск, ул. Раевского, 3
Почтовый адрес	142108, область Московская, город Подольск, ул. Раевского, 3
Номер контактного телефона	7-(499)400-57-64
ИНН	5036078497

Заседание комиссии окончено 30 марта 2016 г. в 10 часов 00 минут по местному времени.

Протокол подписан присутствующими на заседании членами единои комиссии:

Председатель комиссии

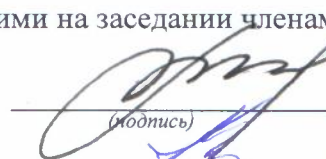
(подпись) Бабаев С.А.

Члены комиссии:

(подпись) Козишникова В.А.

(подпись) Назаренко А.Н.

(подпись) Мишкина З.И.

(подпись) Морозов А.Ю.

Секретарь комиссии:

(подпись) Веденков Д.В.

«УТВЕРЖДАЮ»

Генеральный директор ОАО «РСП»

_____ А.Р.Белевцев

ДОКУМЕНТАЦИЯ ЗАПРОСА ЦЕН

**На право заключения договора на поставку
электроматериалов для кабельно-проводниковой продукции
для Открытого акционерного общества
«Ремонтно-строительное предприятие»**

Подольск, 2016 г.

ПРИГЛАШЕНИЕ К УЧАСТИЮ В ЗАПРОСЕ ЦЕН

Настоящим приглашаются к участию в запросе цен, полная информация о котором указана в Разделе «Информационная карта запроса цен» настоящей документации, любые юридические лица независимо от организационно-правовой формы, формы собственности, места нахождения и места происхождения капитала, или любые физические лица, в том числе индивидуальные предприниматели.

Заинтересованные лица могут получить полный комплект документации запроса цен на Общероссийском официальном сайте <http://zakupki.gov.ru>, единой автоматизированной системе управления закупками <http://easuz.mosreg.ru/easuz223/> и официальном сайте ОАО «РСП» rsp-podolskrm.ru

Настоящая документация подготовлена в соответствии с Федеральным законом № 223-ФЗ, Положением о закупке, утвержденным в соответствии с Постановлением Правительства Московской области от 19.08.2014 № 666/31 «О мерах по реализации Федерального закона от 18.07.2011 № 223-ФЗ «О закупках товаров, работ, услуг отдельными видами юридических лиц» в Московской области» в редакции на дату размещения извещения о проведении закупки на Официальном сайте, а также иными нормативными правовыми актами, регулирующими отношения, связанные с осуществлением закупок, в целях повышения эффективности, результативности осуществления закупок товаров, работ, услуг.

В части, прямо не урегулированной законодательством Российской Федерации, проведение закупки регулируется настоящей Документацией.

Запрос цен

Под запросом цен понимается способ закупок, при котором информация о потребностях в товарах, работах, услугах для нужд Заказчика сообщается неограниченному кругу лиц путем размещения на Официальном сайте извещения о проведении запроса цен и победителем, в котором Комиссия признает участника закупки, предложившего наиболее низкую цену договора.

Запрос цен не является конкурсом либо аукционом. Таким образом, данный способ закупки не накладывает на Заказчика соответствующего объема гражданско-правовых обязательств по обязательному заключению договора с победителем запроса цен или иным его участником.

Заказчик, официально разместивший на Официальном сайте извещение о проведении запроса цен, вправе отказаться от его проведения. Извещение об отказе от проведения запроса цен размещается не позднее, чем за три дня до даты окончания срока подачи заявок на участие в запросе цен в порядке, установленном для Официального размещения на Официальном сайте извещения о проведении запроса цен.

Требования, предъявляемые к заявке на участие в запросе цен

Заявка на участие в запросе цен должна содержать следующие сведения:

наименование, сведения об организационно-правовой форме, о месте нахождения, почтовый адрес (для юридического лица), фамилия, имя, отчество(при наличии), паспортные данные, сведения о месте жительства (для физического лица), номер контактного телефона, адрес электронной почты участника закупки(при их наличии);

идентификационный номер налогоплательщика;

согласие участника закупки исполнить условия договора, указанные в извещении о проведении запроса цен и информационной карте запроса цен;

цена товара, работы, услуги с указанием сведений о включенных или не включенных в нее расходах (расходы на перевозку, страхование, уплату таможенных пошлин, налогов, сборов и другие обязательные платежи);

копии документов, подтверждающих соответствие участника закупки требованиям, установленным в извещении о проведении запроса цен и информационной карте запроса цен;

документы, подтверждающие внесение денежных средств в качестве обеспечения заявки на участие в запросе цен, в случае, если в извещении о проведении запроса цен содержится указание на требование обеспечения такой заявки (платежное поручение, подтверждающее перечисление денежных средств в качестве обеспечения заявки на участие в запросе цен, или копия такого поручения);

по желанию участника иные сведения.

Порядок подачи заявок на участие в запросе цен

Любой участник закупки, в том числе участник закупки, которому не направлялся запрос цен, вправе подать только одну заявку на участие в запросе цен, внесение изменений в которую не допускается.

Участник закупки, подавший заявку на участие в запросе цен, вправе отозвать заявку в любое время до окончания срока подачи заявок на участие в запросе цен. Порядок и срок отзыва заявок на участие в запросе цен устанавливается в извещении о проведении запроса цен.

Заявка на участие в запросе цен подается участником закупки Заказчику в письменной форме в срок, указанный в извещении о проведении запроса цен.

Заявка на участие в запросе цен, поданная в срок, указанный в извещении о проведении запроса цен, регистрируется Заказчиком в Журнале регистрации заявок на участие в запросе цен. По требованию участника закупки, подавшего заявку на участие в запросе цен, Заказчик выдает расписку в получении заявки на участие в запросе цен с указанием даты и времени ее получения.

Проведение переговоров между Заказчиком или Комиссией и участником закупки в отношении, поданной им заявки на участие в запросе цен не допускается.

Заявки на участие в запросе цен, поданные после дня окончания срока подачи заявок на участие в запросе цен, указанного в извещении о проведении запроса цен, не рассматриваются и в день их поступления возвращаются участникам закупки, подавшим такие заявки.

В случае если после дня окончания срока подачи заявок на участие в запросе цен подана только одна заявка, Заказчик продлевает срок подачи заявок на участие в запросе цен не менее чем на три рабочих дня и в течение не более одного рабочего дня после дня окончания срока подачи заявок на участие в запросе цен, размещает на Официальном сайте извещение о продлении срока подачи таких заявок. При этом заявка, поданная в срок, указанный в извещении о проведении запроса цен, вскрывается и рассматривается одновременно с заявками, поданными в срок, указанный в извещении о продлении срока подачи заявок на участие в запросе цен.

Заявка на участие в запросе цен подается в запечатанном конверте. Вскрытие конверта осуществляется на заседании Комиссии.

Рассмотрение и оценка заявок на участие в запросе цен

Комиссия в срок, не превышающий пяти рабочих дней, следующих за днем окончания срока подачи заявок на участие в запросе цен, рассматривает заявки на соответствие их требованиям, установленным в извещении о проведении запроса цен, и оценивает заявки на участие в запросе цен по критерию цена договора.

Победителем в проведении запроса цен признается участник закупки, подавший заявку на участие в запросе цен, которая отвечает всем требованиям, установленным в извещении о проведении запроса цен и в которой указана наиболее низкая цена товаров, работ, услуг. При предложении наиболее низкой цены товаров, работ, услуг несколькими участниками закупки победителем в проведении запроса цен признается участник закупки, заявка на участие в запросе цен которого поступила ранее заявок на участие в запросе цен других участников закупки.

Комиссия отклоняет заявки на участие в запросе цен, если они не соответствуют требованиям, установленным в извещении о проведении запроса цен, или предложенная в заявках на участие в запросе цен цена товаров, работ, услуг превышает начальную (максимальную) цену договора, указанную в извещении о проведении запроса цен.

Результаты рассмотрения и оценки заявок на участие в запросе цен оформляются протоколом, который подписывается всеми присутствующими на заседании членами Комиссии.

Протокол рассмотрения и оценки заявок на участие в запросе цен в течении трёх рабочих дней, следующих за днём его подписания, размещается Заказчиком на Официальном сайте.

Протокол рассмотрения и оценки заявок на участие в запросе цен составляется в одном экземпляре, который остается у Заказчика. Заказчик в течение трех рабочих дней со дня подписания указанного протокола передает победителю в проведении запроса цен проект договора, который составляется путем включения в него условий исполнения договора, предусмотренных извещением о проведении запроса цен, и цены, предложенной победителем запроса цен в заявке на участие в запросе цен.

В случае если победитель в проведении запроса цен в срок, указанный в извещении о проведении запроса цен, не представил Заказчику подписанный проект договора на условиях, указанных в поданной участником закупки, с которым заключается договор, заявке на участие в запросе цен на участие в запросе цен и в извещении о проведении запроса цен, а также обеспечение исполнения договора в случае, если Заказчиком было установлено требование обеспечения исполнения договора, такой победитель признается уклонившимся от заключения договора.

В случае, если победитель в проведении запроса цен признан уклонившимся от заключения договора, Заказчик вправе обратиться в суд с иском о требовании о понуждении

победителя в проведении запроса цен заключить договор, а также о возмещении убытков, причиненных уклонением от заключения договора, либо заключить договор с участником закупки, предложение о цене договора которого содержит лучшее условие по цене договора, следующее после предложенного победителем в проведении запроса цен условия, если цена договора не превышает начальную (максимальную) цену договора, указанную в извещении о проведении запроса цен. При этом заключение договора для указанных участников закупки является обязательным. В случае уклонения указанных участников закупки от заключения договора Заказчик вправе обратиться в суд с иском о требовании о понуждении таких участников закупки заключить договор, а также о возмещении убытков, причиненных уклонением от заключения договора, осуществить повторный запрос цен.

Договор должен быть заключен Заказчиком не ранее десяти дней со дня размещения на Официальном сайте протокола рассмотрения и оценки заявок на участие в запросе цен и не позднее двадцати дней со дня подписания указанного протокола.

Запрос цен признается несостоявшимся в случае если:

подана только одна заявка на участие в запросе цен и в результате продления срока подачи заявок на участие в запросе цен дополнительно не представлена ни одна заявка на участие в запросе цен;

не подано ни одной заявки на участие в запросе цен;

на основании результатов рассмотрения Комиссией заявок на участие в запросе цен принято решение об отклонении всех заявок на участие в запросе цен или на основании результатов рассмотрения Комиссией заявок на участие в запросе цен участников закупки принято решение о допуске к участию в запросе цен единственного участника закупки, из всех подавших заявки.

Договор заключается на условиях, предусмотренных извещением о проведении запроса цен, по цене, предложенной в заявке на участие в запросе цен победителя в проведении запроса цен или в заявке на участие в запросе цен участника закупки, с которым заключается договор в случае уклонения победителя в проведении запроса цен от заключения договора.

При заключении договора по результатам проведенной закупки по цене, сниженной победителем или участником закупки, с которым заключается договор, на 30 (тридцать) и более процентов от начальной (максимальной) цены закупки, обязательно представление таким победителем или участником закупки, с которым заключается договор, обоснования снижения цены договора. В случае непредставления такого обоснования, победитель или участник закупки, с которым заключается договор, признаются уклонившимся от заключения договора.

В случаях, если запрос цен признается несостоявшимся, Заказчик продлевает срок подачи заявок на участие в запросе цен на четыре рабочих дня и в течение одного рабочего дня после даты окончания срока подачи таких заявок размещает в единой информационной системе извещение о продлении срока подачи таких заявок; отказывается от проведения повторного запроса цен, в случае если утрачена потребность в закупке; объявляет о проведении повторного запроса цен. При этом Заказчик вправе изменить условия запроса цен.

ИНФОРМАЦИОННАЯ КАРТА ЗАПРОСА ЦЕН/ИЗВЕЩЕНИЕ

В Информационной карте запроса цен содержится информация для данной конкретной закупки, которая уточняет, разъясняет и дополняет положения настоящей документации.

При возникновении противоречия между положениями Общей части документации и части «Информационная карта запроса цен», применяются положения части «Информационная карта запроса цен».

№ п/п	Наименование пункта	Текст пояснений
1	Способ закупки	Запрос цен
2	Заказчик, юридический адрес, контактное лицо, телефон, факс, адрес электронной почты	Заказчик: Открытое акционерное общество «Ремонтно-строительное предприятие» Юридический адрес: Московская область, Подольский район, п.Кузнечики, ул. Октябрьский мост, 8а Почтовый адрес: 142133, Московская область, Подольский район, п.Кузнечики, ул. Октябрьский мост, 8а Контактное лицо: Веденков Дмитрий Витальевич тел. (4967) 65-82-64 (112 – планово-экономическое отделение), Контактное лицо по техническим вопросам и вопросам поставки товара: Шпаков Евгения Владимирович тел. (4967) 65-82-64 (116 – начальник участка) факс: (4967) 65-74-00 Адрес электронной почты: oaorsp@mail.ru
3	Предмет договора с указанием количества поставляемого товара, объема выполняемых работ, оказываемых услуг.	Поставка электроматериалов для кабельно-проводниковой продукции: - Изолятор SM-76 – 100 шт.; - Изолятор SM-51 – 100 шт.; - Изолятор ИО-10 – 50 шт.; - Прокладка под изолятор – 90 шт.; - Наконечник 2НБ-150/24 – 100 шт.; - Наконечник ТМЛ-50-10-11 – 100 шт.; - Наконечник ТМЛ-70-10-13 – 100 шт.; - Наконечник ТМЛ 25-8.2-7 8 JG-25 – 500 шт.; - Хомут стяжной Е 778 – 5 000 шт.
4	Требования, установленные заказчиком, к качеству, техническим характеристикам товара, требования к их безопасности, к функциональным характеристикам товара, к размерам, упаковке, отгрузке товара и иные показатели, связанные с определением соответствия товара потребностям заказчика	Качество и безопасность поставляемого товара должны соответствовать стандартам и нормам безопасности, действующим в Российской Федерации на данный вид продукции. Поставляемый Товар должен быть новым, год выпуска: не ранее 2015 г., не бывшим в использовании. Товар по своим техническим, функциональным характеристикам должен соответствовать потребностям заказчика, указанным в Техническом задании (Приложение №1)
5	Требования к содержанию, форме, оформлению и составу заявки на участие в Запросе цен	Заявка на участие в запросе цен должна содержать следующие сведения: - наименование, сведения об организационно-правовой форме, о месте нахождения, почтовый адрес (для юридического лица), фамилия, имя, отчество(при наличии), паспортные данные, сведения о месте жительства (для физического лица), номер контактного телефона, адрес электронной почты участника закупки(при их наличии); - идентификационный номер налогоплательщика; - согласие участника закупки исполнить условия договора,

		<p>указанные в извещении о проведении запроса цен;</p> <ul style="list-style-type: none"> - цена товара, работы, услуги с указанием сведений о включенных или не включенных в нее расходах (расходы на перевозку, страхование, уплату таможенных пошлин, налогов, сборов и другие обязательные платежи); - копии документов, подтверждающих соответствие участника закупки требованиям, установленным в извещении о проведении запроса цен; - по желанию участника иные сведения. <p>Заявка на участие в запросе цен подается в запечатанном конверте. Вскрытие конверта осуществляется на заседании Комиссии.</p>
6	<p>Требования к описанию участниками закупки поставляемого товара, который является предметом закупки, его функциональных характеристик (потребительских свойств), его количественных и качественных характеристик, требования к описанию участниками закупки выполняемой работы, оказываемой услуги, которые являются предметом закупки, их количественных и качественных характеристик;</p>	<p>Описание участниками закупки объекта закупки (предмета запроса цен), в том числе: функциональных, технических и качественных характеристик, эксплуатационных характеристик объекта закупки (при необходимости), размеров, требований к упаковке и отгрузке товара и иных показателей, связанных с определением соответствия товара (работ, услуг) потребностям заказчика, осуществляется в соответствии с требованиями к предмету контракта, указанными в документации.</p> <p>При описании цифровых показателей характеристик товара (работ, услуг), в том числе условий гарантийного обслуживания, не допускается применение понятий «не более», «не менее», за исключением случаев, если заказчиком при описании показателей товара предусмотрены в соответствующем разделе позиции, которые не имеют конкретных значений и указание их допустимо в сопровождении словами «не более», «не менее»</p>
7	<p>Место, условия и сроки (периоды) поставки товара, выполнение работ, оказания услуг</p>	<p>Поставка товара осуществляется на объект, расположенный по адресу: Московская область, г/о Подольск, мкрн. Дубровицкий, п. Кузнечики, Октябрьский мост, 8а.</p> <p>Условия: Поставка осуществляется в соответствии с проектом договора.</p> <p>Срок поставки товара: в течении 10-ти рабочих дней со дня заключения договора.</p>
8	<p>Сведения о начальной (максимальной) цене договора (цене лота), руб.</p>	<p>137 964,00. (Сто тридцать семь тысяч девятьсот шестьдесят четыре) рубля 00 копеек.</p>
9	<p>Форма, сроки и порядок оплаты товара, услуг</p>	<p>Оплата осуществляется в безналичной форме</p> <ul style="list-style-type: none"> - авансирование не предусмотрено; - Платеж в размере 100 (Ста) % цены Договора, в течение 20 (Двадцати) банковских дней с момента подписания Заказчиком товарной накладной и счета-фактуры.
10	<p>Порядок формирования цены договора (цены лота) (с учетом или без учета расходов на перевозку, страхование, уплату таможенных пошлин, налогов и других обязательных платежей)</p>	<p>В цену договора включены: стоимость товара, расходы на страхование, на уплату таможенных пошлин, налогов, включая НДС, сборов, транспортные расходы, связанные с доставкой товара на объект, погрузочно-разгрузочные работы и другие обязательные платежи</p>
11	<p>Место, дата начала и окончания срока подачи заявок</p>	<p>ОАО «РСП» Московская область, г/о Подольск, мкрн. Дубровицкий, п. Кузнечики, Октябрьский мост, д.8А с 23 марта 2016 года по 29 марта 2016 года 10:00 (время московское)</p>

12	Требования к участникам размещения заказа	<p>К участникам предъявляются следующие требования:</p> <ul style="list-style-type: none"> - отсутствие в реестрах недобросовестных поставщиков согласно федеральным законам № 94-ФЗ от 21.07.2005г., № 44-ФЗ от 05.04.2013 и № 223-ФЗ от 18.07.2011г.; - соответствие участников закупки требованиям, устанавливаемым в соответствии с законодательством РФ к лицам, осуществляющим поставки товаров, выполнение работ, оказание услуг, являющихся предметом закупки; - не проведение ликвидации участника закупки – юридического лица и отсутствие решения арбитражного суда о признании участника закупки – юридического лица, индивидуального предпринимателя банкротом и об открытии конкурсного производства; - не приостановление деятельности участника закупки в порядке, предусмотренном КоАП РФ, на день подачи заявки на участие в закупке. <p>Несоответствие Участника закупки и/или заявки Участника закупки требованиям документации о запросе цен является основанием для отклонения заявки Участника закупки. Отклоненные заявки не подлежат оценке и сопоставлению.</p>
13	Документы, представляемые участником в составе заявки на участие для подтверждения их соответствия установленным требованиям	<p>Заявка на участие в запросе цен должна содержать следующие сведения:</p> <ul style="list-style-type: none"> - наименование, сведения об организационно-правовой форме, о месте нахождения, почтовый адрес (для юридического лица), фамилия, имя, отчество(при наличии), паспортные данные, сведения о месте жительства (для физического лица), номер контактного телефона, адрес электронной почты участника закупки(при их наличии); - идентификационный номер налогоплательщика; - согласие участника закупки исполнить условия договора, указанные в извещении о проведении запроса цен; - цена товара, работы, услуги с указанием сведений о включенных или не включенных в нее расходах (расходы на перевозку, страхование, уплату таможенных пошлин, налогов, сборов и другие обязательные платежи); - копии документов, подтверждающих соответствие участника закупки требованиям, установленным в извещении о проведении запроса цен; - по желанию участника иные сведения.
14	Место и дата рассмотрения предложений участников закупки и подведения итогов закупки	г/о Подольск, мкрн. Дубровицкий, п. Кузнечики, Октябрьский мост, д.8А 30 марта 2016 года в 10:00
15	Место и срок размещения протокола подведения итогов Запроса цен	Общероссийский официальный сайт http://zakupki.gov.ru , и официальный сайт ОАО «РСП» rsp-podolskkrn.ru до 02 апреля 2016 года
16	Размер обеспечения заявки	Не предусмотрено
17	Сведения о валюте, используемой для формирования цены договора и расчетов с поставщиками	Рубли РФ
18	Размер обеспечения исполнения договора, срок и порядок его предоставления	Не предусмотрено
19	Сведения о праве заказчика изменить количество товара,	В соответствии с проектом договора

	объем выполняемых работ	
20	Перечень документов, подтверждающих соответствие товара, требованиям, установленным в соответствии с законодательством РФ, в случае, если в соответствии с законодательством РФ установлены требования к таким товарам, работам, услугам.	Поставляемый товар должен иметь: - сертификат соответствия; - руководство по эксплуатации на русском языке; - гарантийные документы с указанием гарантийных сроков от производителя и поставщика.
21	Требования к сроку и (или) объему предоставления гарантий качества оказываемых услуг	Товар должен соответствовать законодательству, действующему на территории РФ для данного вида товаров. Сроки предоставления гарантий качества на товар – не менее 24 месяцев со дня ввода в эксплуатацию.
22	Привлечение субподрядчиков (соисполнителей)	Не допускается
23	Срок подписания договора участником, обязанным заключить договор	Договор должен быть заключен Заказчиком не ранее десяти дней со дня размещения на Официальном сайте протокола рассмотрения и оценки заявок на участие в запросе цен и не позднее двадцати дней со дня подписания указанного протокола.
24	Сведения о возможности проведения переторжки и порядок её проведения	Не предусмотрено
25	Возможность отказа заказчика от проведения Запроса цен	Извещение об отказе от проведения запроса цен размещается не позднее, чем за три дня до даты окончания срока подачи заявок на участие в запросе цен в порядке, установленном для Официального размещения на Официальном сайте извещения о проведении запроса цен.
26	Формы, порядок, дата начала и дата окончания срока предоставления участникам закупки разъяснений положений документации о закупке	Разъяснение участникам закупки положений документации не предоставляется
27	Срок, место и порядок предоставления документации о закупке, размер, порядок и сроки внесения платы, взимаемой заказчиком за предоставление документации, если такая плата установлена заказчиком, за исключением случаев предоставления документации в форме электронного документа	Документация о закупке в виде электронного документа доступна для ознакомления на сайте http://zakupki.gov.ru с момента публикации настоящего извещения. Получить документацию о закупке можно в рабочие дни с 8:00 до 12:00 (время московское) по адресу: 142133, Московская область, г/о Подольск, мкрн. Дубровицкий, п. Кузнечики, Октябрьский мост, д.8А. При этом получателю документации о закупке необходимо иметь при себе доверенность от имени участника и документ, удостоверяющий личность.

ТЕХНИЧЕСКОЕ ЗАДАНИЕ

<u>№п/п</u>	<u>Наименование материала</u>	<u>Требуемые значения</u>	<u>Кол-во</u>	<u>Ед. изм.</u>
<u>1</u>	Изолятор SM-76	Корпус изоляторов изготовлен из органического материала на основе углерода и кремния с использованием минеральных добавок. Температура окружающей среды от -40оС до +60о С Высота над уровнем моря – не более 2000 м	100	Шт.
<u>2</u>	Изолятор SM-51	Среднее значение относительной влажности – 75% при температуре 15оС; максимальное значение относительной влажности - 90% при температуре 40о С Окружающий воздух не должен быть засорен коррозионными или воспламеняющимися газами, а также парами солей Группа механического исполнения МЗ по ГОСТ 17516.1 Изоляторы силовые SM КЭАЗ соответствуют требованиям безопасности по ГОСТ 12.2.007.0 и должны устанавливаться в распределительное оборудование, имеющее класс защиты не ниже I	100	Шт.
<u>3</u>	Изолятор ИО-10-3,75 П УЗ	Опорные изоляторы ИО-10-3,75 П УЗ используются для изоляции и крепления токоведущих частей в электрических аппаратах и распределительных устройствах номинальным напряжением сети до 10 кВ частотой до 60 Гц.	50	Шт.
<u>4</u>	Прокладка под изолятор ИПУ-10/630 овал. 8ЕС.151.002	Прокладка под проходной изолятор ИПУ-10 устанавливается под изолятор ИПУ-10/630-7,5 УХЛ1 (овальный фланец), который применяется для ремонта и комплектации трансформаторных подстанциях КТП мощностью до 100, 160, 200, 300, 400, 630 кВа. Прокладка изготавливается из маслбензостойкой резины марки 7В14 для обеспечения прочности и надежности	90	Шт.
<u>5</u>	Наконечник 2НБ-150/240	Для оконцевания однопроволочных и многопроволочных алюминиевых и медных жил силовых кабелей и проводов при напряжении до 10 кВ. Материал: специальный алюминиевый сплав	100	Шт.
<u>6</u>	Наконечник ТМЛ-50-10-11	Наконечники кабельные медные луженые ТМЛ Закрепляются опрессовкой, используются для оконцевания проводов и кабелей с медными жилами сечением от 2,5 до 240 мм ² на напряжение до 35 кВ.	100	Шт.
<u>7</u>	Наконечник ТМЛ-70-10-13		100	Шт.
<u>8</u>	Наконечник ТМЛ 25-8.2-7 8 JG-25		500	Шт.
<u>9</u>	Хомут стяжной Е 778	Назначение: <input type="checkbox"/> Используются для стяжки пучков проводов СИП и крепления к арматуре. Характеристика: <input type="checkbox"/> Хотуты монтируются с помощью инструмента RIL9. <input type="checkbox"/> Устойчивы к солнечному ультрафиолету, озону и т д <input type="checkbox"/> Температура плавления 260°С.	5000	Шт.

Раздел: ОБРАЗЦЫ ФОРМ ОСНОВНЫХ ДОКУМЕНТОВ, ВКЛЮЧАЕМЫХ В ЗАЯВКУ НА УЧАСТИЕ В ЗАПРОСЕ ЦЕН

Форма 1.

Фирменный бланк участника

« ___ » _____ 20__ года № _____

ЗАЯВКА НА УЧАСТИЕ В ЗАПРОСЕ ЦЕН (ФОРМА 1)

Изучив извещение о проведении Запроса цен на право заключения договора на поставку товара для нужд Открытого Акционерного Общества «Ремонтно-строительное предприятие», на Общероссийском официальном сайте на сайте <http://zakupki.gov.ru/>, документацию запроса цен и принимая установленные в них требования и условия Запроса цен,

(полное наименование участника с указанием организационно-правовой формы)

зарегистрированное по адресу _____
(юридический адрес участника Запроса цен)

предлагает заключить договор на: _____
(предмет договора)

Срок поставки товара: _____

Цена товара, работы, услуги с указанием сведений о включенных или не включенных в нее расходах (В цену договора включены: стоимость товара, расходы на страхование, на уплату таможенных пошлин, налогов, включая НДС, сборов, транспортные расходы, связанные с доставкой товара на объект, погрузочно-разгрузочные работы и другие обязательные платежи):

Настоящим подтверждаем, что _____ (наименование участника) отсутствует в реестрах недобросовестных поставщиков согласно федеральным законам № 94-ФЗ от 21.07.2005г., № 44-ФЗ от 05.04.2013 и № 223-ФЗ от 18.07.2011г.; соответствует требованиям, устанавливаемым в соответствии с законодательством РФ к лицам, осуществляющим поставки товаров, выполнение работ, оказание услуг, являющихся предметом закупки; в отношении _____ (наименование участника) не проводится ликвидация и отсутствует решение арбитражного суда о признании _____ (наименование участника) банкротом и об открытии конкурсного производства; не приостановлена деятельность в порядке, предусмотренном КоАП РФ, на день подачи заявки на участие в закупке.

В случае признания нас победителем Запроса цен мы берем на себя обязательства подписать со своей стороны договор в соответствии с требованиями документации Запроса цен и условиями нашей заявки в течение 3 (трех) рабочих дней с даты получения от заказчика проекта договора и представить все подписанные экземпляры договора заказчику.

В случае, если нашей заявке будет присвоен второй номер, а победитель Запроса цен будет признан уклонившимся от заключения договора с заказчиком, мы обязуемся подписать данный договор в соответствии с требованиями документации Запроса цен и условиями нашей заявки.

В соответствии с инструкциями, полученными от Вас в документации Запроса цен, информация по сути нашей заявки представлена в следующих документах, которые являются неотъемлемой частью нашей заявки:

№ п/п	Наименование документа <i>[указываются документы, перечисленные в пункте 5 раздела «Информационная карта»]</i>	№ страницы	Число страниц
1.			
2.			
3.			

№ п/п	Наименование документа <i>[указываются документы, перечисленные в пункте 5 раздела «Информационная карта»]</i>	№ страницы	Число страниц
4.			
5.			
6.			
7.			

(Подпись уполномоченного представителя)

(ФИО и должность подписавшего)

М.П.

ИНСТРУКЦИИ ПО ЗАПОЛНЕНИЮ

1. Данные инструкции не следует воспроизводить в документах, подготовленных участником на участие в Запросе цен.

2. Заявку на участие в Запросе цен следует оформить на официальном бланке участника. Участник присваивает заявке дату и номер в соответствии с принятыми у него правилами документооборота.

3. Участник должен указать свое полное наименование (с указанием организационно-правовой формы) и юридический адрес.

4. Участник должен перечислить и указать объем каждого из прилагаемых к заявке документов, определяющих суть технико-коммерческого предложения участника Запроса цен.

Запрос цен на право заключения договора на _____

АНКЕТА УЧАСТНИКА ЗАПРОСА ЦЕН (Форма 2)

Участник Запроса цен: _____

№	Наименование	Сведения об участнике запроса цен
1.	Фирменное наименование (полное и сокращенное наименования организации либо Ф.И.О. участника – физического лица, в том числе зарегистрированного в качестве индивидуального предпринимателя)	
2.	Организационно - правовая форма	
3.	Свидетельство о внесении в Единый государственный реестр юридических лиц/индивидуальных предпринимателей (дата и номер, кем выдано) либо паспортные данные для участника – физического лица	
4.	ИНН	
5.	Юридический адрес (страна, адрес)	
6.	Почтовый адрес (страна, адрес)	
7.	Фактическое местоположение	
8.	Телефоны (с указанием кода города)	
9.	Факс (с указанием кода города)	
10.	Адрес электронной почты	

(Подпись уполномоченного представителя)

(ФИО и должность подписавшего)

М.П.

ИНСТРУКЦИИ ПО ЗАПОЛНЕНИЮ

1. Данные инструкции не следует воспроизводить в документах, подготовленных участником на участие в запросе цен.
2. Участник приводит номер и дату заявки, приложением к которой является данная анкета участника запроса цен.
3. Участник указывает свое фирменное наименование (в т.ч. организационно-правовую форму).
4. Заполненная участником анкета должна содержать все сведения, указанные в таблице. В случае отсутствия каких-либо данных указать слово «нет».

(ПРОЕКТ) ДОГОВОР N ____

г. Подольск

от «__» _____ 2016 г.

Открытое Акционерное Общество «Ремонтно-строительное предприятие», именуемое в дальнейшем **Заказчик**, в лице генерального директора Белевцева Александра Рудольфовича, действующего на основании Устава, с одной стороны, и _____ именуемое в дальнейшем **Поставщик**, в лице _____, действующего на основании _____, с другой стороны, совместно именуемые в дальнейшем стороны, с соблюдением требований Федерального закона от 18.07.2011г. № 223-ФЗ «О закупках товаров, работ, услуг отдельными видами юридических лиц», на основании результатов размещения заказа путем проведения Запроса цен (протокол № ____ от ____ 2016 г.), заключили настоящий договор о нижеследующем

1. ПРЕДМЕТ ДОГОВОРА

1.1. По настоящему договору Поставщик обязуется поставить Заказчику **электроматериалов для кабельно-проводниковой продукции:**

- Изолятор SM-76 – 100 шт.;
- Изолятор SM-51 – 100 шт.;
- Изолятор ИО-10 – 50 шт.;
- Прокладка под изолятор – 90 шт.;
- Наконечник 2НБ-150/24 – 100 шт.;
- Наконечник ТМЛ-50-10-11 – 100 шт.;
- Наконечник ТМЛ-70-10-13 – 100 шт.;
- Наконечник ТМЛ 25-8.2-7 8 JG-25 – 500 шт.;
- Хомут стяжной Е 778 – 5 000 шт., (далее - Товар)

в соответствии с техническим заданием (Приложение № 1) и со спецификацией технических характеристик (Приложение № 2) к настоящему договору, в сроки и на условиях поставки, предусмотренные в договоре, а Заказчик обязуется принять поставленный Товар и уплатить за него цену, предусмотренную в пункте 2.1. настоящего договора.

2. ЦЕНА ДОГОВОРА И ПОРЯДОК РАСЧЕТОВ

2.1. Общая сумма (цена) договора составляет _____ (_____) руб., в том числе НДС (18 %) _____ руб.

Цена договора является твердой и может изменяться исключительно в случаях, предусмотренных Федеральным законом «О закупках товаров, работ, услуг отдельными видами юридических лиц» № 223-ФЗ от 18.07.2011 г.

В цену договора включены: стоимость товара, расходы на страхование, на уплату таможенных пошлин, налогов, включая НДС, сборов, транспортные расходы, связанные с доставкой товара на объект, погрузочно-разгрузочные работы и другие обязательные платежи.

2.2. Оплата Товара производится за счет прибыли предприятия, полученной в результате осуществления регулируемой деятельности (услуги по передаче электрической энергии)

2.3. Авансирование не предусмотрено

2.4. Расчет (оплата) 100% стоимости за фактически поставленный Товар производится Заказчиком в течение 20 (Двадцати) банковских дней со дня подписания товарных накладных, при соответствии надлежащему качеству на основании счета.

3. ПРАВА И ОБЯЗАННОСТИ СТОРОН

3.1. Поставщик обязан:

3.1.1. Осуществить поставку Заказчику Товара надлежащего качества. Срок поставки товара – в течении 10-ти рабочих дней со дня заключения договора.

3.1.2. Осуществить поставку Товара автотранспортом и за свой счет по адресу: Московская область, Подольский район, п. Кузнечики, ул. Октябрьский мост, 8а.

3.1.3. Передать Заказчику Товар свободный от любых прав третьих лиц.

3.1.4. Одновременно с передачей Товара предоставить Заказчику сертификат соответствия на товар, руководство по эксплуатации на русском языке, гарантийные документы с указанием гарантийных сроков от производителя и поставщика, а также документы, подтверждающие проведение испытания оборудования товара.

3.1.5. Осуществлять гарантийное обслуживание Товара: выезд на место нахождения Товара в течение 3 дней с момента получения заявки Заказчика. Расходы на обслуживание Товара в гарантийный срок несет Поставщик в пределах гарантийных обязательств.

3.1.6. Выполнять другие обязанности, предусмотренные действующим гражданским законодательством РФ.

3.2. Заказчик обязан:

3.2.1. Оплатить Товар в порядке и сроки, предусмотренные настоящим договором

4. КАЧЕСТВО ТОВАРА

4.1. Поставляемый Товар должен быть новым, произведенным не ранее 2015 года, не бывшим в эксплуатации.

4.2. Качество и безопасность поставляемого товара должны соответствовать стандартам и нормам безопасности, действующим в Российской Федерации на данный вид продукции.

4.3. В случае поставки Товара ненадлежащего качества Заказчик вправе по своему выбору потребовать:

- соразмерного уменьшения цены;

- безвозмездной замены некачественного Товара в течение 14 календарных дней после извещения Поставщика Заказчиком.

4.4. В случае существенного нарушения требований к качеству Товара (обнаружения неустранимых недостатков; недостатков, которые не могут быть устранены без несоразмерных расходов или затрат времени, или выявляются неоднократно; проявляются вновь после их устранения, и других подобных недостатков) Заказчик вправе по своему выбору:

-отказаться от исполнения договора и потребовать возврата уплаченной цены;

-потребовать замены Товара ненадлежащего качества Товаром, соответствующим договору.

4.5. Поставщик отвечает за недостатки Товара, если не докажет, что недостатки Товара возникли после его передачи Заказчику вследствие нарушения Заказчиком инструкции по эксплуатации и хранению Товара либо действий третьих лиц, либо непреодолимой силы.

4.6. Требования, связанные с недостатками Товара, могут быть предъявлены Заказчиком, если недостатки обнаружены в течение гарантийного срока.

Гарантийный срок на Товар составляет не менее 24 месяцев. Гарантийный срок начинается течь с момента ввода Товара в эксплуатацию.

4.7. Выезд по заявке Заказчика для осуществления гарантийного обслуживания и ремонта в течение 3-х суток с момента поступления заявки.

5. КОЛИЧЕСТВО ТОВАРА

5.1. В случае поставки Товара Заказчику в меньшем количестве (неполной комплектностью), чем предусмотрено в Приложении №1 к настоящему договору

Заказчик вправе по своему выбору:

- потребовать поставить недостающее количество Товара;
- отказаться от переданного Товара и от его оплаты и потребовать возврата уплаченной денежной суммы.

5.2. Не заказанный Заказчиком Товар не поставляется и не принимается Заказчиком.

6. УПАКОВКА И МАРКИРОВКА ТОВАРА

6.1. Товар должен быть маркирован и упакован в тару (упаковку), обеспечивающую его сохранность при перевозке и хранении, в соответствии с требованиями действующих нормативных документов в Российской Федерации на данный вид продукции.

6.2. В случае передачи Товара с маркировкой, не соответствующей требованиям действующих нормативных документов, или без нее Заказчик вправе потребовать от Поставщика заменить Товар на маркированный согласно вышеуказанным требованиям.

7. ПЕРЕДАЧА И ПРИЕМКА ТОВАРА

7.1. Поставщик обязан передать Товар Заказчику согласно п.3.1 настоящего договора.

Товар передается полной комплектностью в соответствии с Приложением № 1 к настоящему договору.

7.2. Поставщик считается выполнившим свои обязательства по передаче Товара после подписания уполномоченными представителями сторон товарной накладной и представления документов, предусмотренных п. 3.1.4. настоящего договора.

7.3. Заказчик обязан принять переданный ему Товар, за исключением случаев, когда он вправе потребовать замены или возврата Товара.

7.4. Товар считается переданным Поставщиком и принятым Заказчиком если:

- качество Товара соответствует требованиям, установленным в разделе 4 настоящего договора.

- Товар передан полной комплектностью в соответствии с п.7.1 настоящего раздела.

7.5. Риск случайной гибели на Товар переходят к Заказчику с момента принятия им Товара и подписания уполномоченными представителями сторон товарной накладной. С указанного момента Поставщик считается выполнившим свою обязанность по передаче Товара.

7.6. В остальном стороны при приемке Товара по количеству и качеству руководствуются требованиями Инструкции "О порядке приемки Товара производственно-технического назначения и Товаров народного потребления по количеству", утвержденной постановлением Госарбитража при Совете Министров СССР от 15 июня 1965 г. N П-6, с посл. изм. и доп., и по качеству в соответствии с требованиями Инструкции "О порядке приемки Товара производственно-технического назначения и Товаров народного потребления по качеству", утвержденной постановлением Госарбитража СССР от 25 апреля 1966 г. N П-7, с посл. изм. и доп., с учетом положений, урегулированных настоящим договором.

8. ОТВЕТСТВЕННОСТЬ СТОРОН

8.1. Сторона, не исполнившая или ненадлежащим образом исполнившая обязательства по настоящему договору, обязана возместить другой стороне причиненные таким неисполнением убытки.

8.2. В случае просрочки передачи Поставщиком Товара в срок, предусмотренный пунктом 3.1.1 настоящего договора, Поставщик уплачивает Заказчику пеню в размере 0,1 % от стоимости не переданной партии Товара за каждый день просрочки.

8.3. Уплата неустойки не освобождает Поставщика от обязанности устранения допущенных им нарушений.

8.4. За нарушение Заказчиком обязательств, предусмотренных настоящим договором Поставщик вправе потребовать с Заказчика уплаты неустойки за несвоевременную оплату по вине о Заказчика принятого товара в размере 1/300 (одной трехсотой) действующей на день уплаты пени ставки рефинансирования Центрального банка РФ от суммы просроченной оплаты за каждый день просрочки.

8.5. Во всем остальном, что не предусмотрено договором стороны несут ответственность в соответствии с действующим законодательством РФ.

9. ОБСТОЯТЕЛЬСТВА НЕПРЕОДОЛИМОЙ СИЛЫ

9.1. Стороны освобождаются от ответственности за частичное или полное неисполнение своих обязательств по настоящему договору, если их исполнению препятствует чрезвычайное и непредотвратимое при данных условиях обстоятельство (непреодолимая сила).

9.2. При возникновении обстоятельств непреодолимой силы, препятствующих исполнению обязательств по настоящему договору одной из сторон, она обязана оповестить другую сторону не позднее 10 дней с момента возникновения таких обстоятельств, при этом срок выполнения обязательств по настоящему договору переносится соразмерно времени, в течение которого действовали такие обстоятельства.

10. СРОК ДЕЙСТВИЯ, ПОРЯДОК ИЗМЕНЕНИЯ И РАСТОРЖЕНИЯ ДОГОВОРА

10.1. Настоящий договор считается заключенным после подписания его Сторонами.

10.2. Договор действует до полного исполнения сторонами своих обязательств по настоящему договору или до расторжения настоящего договора.

10.3. Настоящий договор с учетом требований Федерального закона «О закупках товаров, работ, услуг отдельными видами юридических лиц», может быть расторгнут или изменен:

- по соглашению сторон, совершенному в письменной форме, за подписью уполномоченных лиц сторон;
- на основании вынесенного в установленном порядке решения судебного органа.

11. РАЗРЕШЕНИЕ СПОРОВ

11.1. Все споры и разногласия, которые могут возникнуть между сторонами по вопросам, не нашедшим своего разрешения в тексте данного договора, будут разрешаться путем переговоров на основе действующего законодательства.

11.2. При неурегулировании в процессе переговоров спорных вопросов, споры разрешаются в Арбитражном суде Московской области в порядке, установленном действующим законодательством.

12. ДОПОЛНИТЕЛЬНЫЕ УСЛОВИЯ И ЗАКЛЮЧИТЕЛЬНЫЕ ПОЛОЖЕНИЯ

12.1. Все изменения и дополнения к настоящему договору действительны, если они оформлены в виде дополнительного соглашения и подписаны уполномоченными на то представителями сторон.

12.2. Все уведомления и сообщения должны направляться в письменной форме.

12.3. Настоящий договор, совершенный с факсимильным воспроизведением подписей сторон имеет юридическую силу, с обязательным последующим оформлением договора оригиналами подписей сторон и печатей.

12.4. Во всем остальном, что не предусмотрено настоящим договором, стороны руководствуются действующим законодательством.

12.5. Настоящий договор составлен в двух подлинных экземплярах по одному для каждой из сторон.

12.6. Все приложения к настоящему договору являются его неотъемлемой частью.

Приложения к договору:

Приложение № 1 (Техническое задание);

Приложение № 2 (Спецификация технических характеристик).

13. АДРЕСА И БАНКОВСКИЕ РЕКВИЗИТЫ СТОРОН

ЗАКАЗЧИК:

ОАО «РСП»

142132, Московская область, г/о Подольск,

мкрн. Дубровицкий, пос. Кузнечики,

Октябрьский мост, 8а

ИНН 5074114756 КПП 507401001

ПАО БАНК «ВОЗРОЖДЕНИЕ» г. Москва

р/с 40702810204000141396

к/с 301018109000000000181

БИК 044525181

ПОСТАВЩИК:

14. ПОДПИСИ СТОРОН

ЗАКАЗЧИК:

Генеральный директор ОАО «РСП»

_____ **А.Р.Белевцев**

ПОСТАВЩИК:

ТЕХНИЧЕСКОЕ ЗАДАНИЕ

<u>№п/п</u>	<u>Наименование материала</u>	<u>Требуемые значения</u>	<u>Кол-во</u>	<u>Ед. изм.</u>
<u>1</u>	Изолятор SM-76	Корпус изоляторов изготовлен из органического материала на основе углерода и кремния с использованием минеральных добавок. Температура окружающей среды от -40оС до +60о С Высота над уровнем моря – не более 2000 м	100	Шт.
<u>2</u>	Изолятор SM-51	Среднее значение относительной влажности – 75% при температуре 15оС; максимальное значение относительной влажности - 90% при температуре 40о С Окружающий воздух не должен быть засорен коррозионными или воспламеняющимися газами, а также парами солей Группа механического исполнения М3 по ГОСТ 17516.1 Изоляторы силовые SM КЭАЗ соответствуют требованиям безопасности по ГОСТ 12.2.007.0 и должны устанавливаться в распределительное оборудование, имеющее класс защиты не ниже 1	100	Шт.
<u>3</u>	Изолятор ИО-10-3,75 П УЗ	Опорные изоляторы ИО-10-3,75 П УЗ используются для изоляции и крепления токоведущих частей в электрических аппаратах и распределительных устройствах номинальным напряжением сети до 10 кВ частотой до 60 Гц.	50	Шт.
<u>4</u>	Прокладка под изолятор ИПУ-10/630 овал. 8ЕС.151.002	Прокладка под проходной изолятор ИПУ-10 устанавливается под изолятор ИПУ-10/630-7,5 УХЛ1 (овальный фланец), который применяется для ремонта и комплектации трансформаторных подстанциях КТП мощностью до 100, 160, 200, 300, 400, 630 кВа. Прокладка изготавливается из маслбензостойкой резины марки 7В14 для обеспечения прочности и надежности	90	Шт.
<u>5</u>	Наконечник 2НБ-150/240	Для оконцевания однопроволочных и многопроволочных алюминиевых и медных жил силовых кабелей и проводов при напряжении до 10 кВ. Материал: специальный алюминиевый сплав	100	Шт.
<u>6</u>	Наконечник ТМЛ-50-10-11	Наконечники кабельные медные луженые ТМЛ Закрепляются опрессовкой, используются для оконцевания проводов и кабелей с медными жилами сечением от 2,5 до 240 мм ² на напряжение до 35 кВ.	100	Шт.
<u>7</u>	Наконечник ТМЛ-70-10-13		100	Шт.
<u>8</u>	Наконечник ТМЛ 25-8.2-7 8 JG-25		500	Шт.
<u>9</u>	Хомут стяжной Е 778	Назначение: <input type="checkbox"/> Используются для стяжки пучков проводов СИП и крепления к арматуре. Характеристика: <input type="checkbox"/> Хотулы монтируются с помощью инструмента RIL9. <input type="checkbox"/> Устойчивы к солнечному ультрафиолету, озону и т.д. <input type="checkbox"/> Температура плавления 260°С.	5000	Шт.

ЗАКАЗЧИК:

Генеральный директор ОАО «РСП»

_____ **А.Р.Белевцев**

ПОСТАВЩИК:

Спецификация технических характеристик

№№ п/п	Наименование товара	Технические характеристики товара	Количество (шт.)	Цена товара за единицу, руб.	Общая цена договора (руб.)
	ИТОГО:			X	

ЗАКАЗЧИК:
Генеральный директор ОАО «РСП»

_____ **А.Р.Белевцев**

ПОСТАВЩИК:

Извещение о проведении закупки

(в редакции № 1 от 22.03.2016)

Номер извещения:

31603450454

Наименование закупки:

Поставка электроматериалов для
кабельно-проводниковой продукции

Способ проведения закупки:

Запрос цен

Заказчик

Наименование организации:

Открытое акционерное общество
"Ремонтно-строительное предприятие"

Место нахождения:

142133, Московская, Октябрьский мост,
дом 8А

Почтовый адрес:

142133, Московская, Подольский,
Октябрьский мост, дом 8А

Контактная информация

Ф.И.О:

Веденков Дмитрий

Адрес электронной почты:

oaorsp@mail.ru

Телефон:

+7 (496) 7658264

Факс:

+7 (496) 7657400

Предмет договора

Лот №1

Сведения о позиции плана закупки:

План закупки № 2150138236, позиция
плана 199

Предмет договора:

Поставка электроматериалов для
кабельно-проводниковой продукции

Начальная (максимальная) цена договора:

137 964.00 Российский рубль

Информация о товаре, работе, услуге:

№	Классификация по ОКПД2	Классификация по ОКВЭД2	Ед. измерения	Количество (Объем)	Дополнительные сведения
1	27.12.10 Устройства для коммутации или защиты электрических цепей на напряжение более 1 кВ	27.12 Производство электрической распределительной и регулирующей аппаратуры	—	—	Указатель высокого напряжения

Место поставки товара, выполнения работ, оказания услуг для лота №1

Место поставки (адрес):

Московская область, г/о Подольск, мкрн.
Дубровицкий, п. Кузнечики,
Октябрьский мост, 8а

Требования к участникам закупки

Участники закупки должны отсутствовать в
реестре недобросовестных поставщиков

Информация о документации по закупке

Извещение о проведении закупки	
Срок предоставления документации:	с 23.03.2016 по 29.03.2016
Место предоставления документации:	Московская область, г/о Подольск, мкрн. Дубровицкий, п. Кузнечики, Октябрьский мост, 8а
Порядок предоставления документации:	В соответствии с закупочной документацией
Официальный сайт, на котором размещена документация:	www.zakupki.gov.ru
Размер, порядок и сроки внесения платы за предоставление документации по закупке	
Размер платы:	Плата не требуется
Информация о порядке проведения закупки	
Дата и время окончания подачи заявок (по местному времени):	29.03.2016 10:00
Рассмотрение заявок	
Дата и время (по местному времени):	30.03.2016 10:00
Место:	Московская область, г/о Подольск, мкрн. Дубровицкий, п. Кузнечики, Октябрьский мост, 8а
Подведение итогов	
Дата и время (по местному времени):	30.03.2016 10:00
Место:	Московская область, г/о Подольск, мкрн. Дубровицкий, п. Кузнечики, Октябрьский мост, 8а

Открытое Акционерное Общество «Ремонтно-строительное предприятие»

Адрес: 142132, Московская область, г/о Подольск, мкрн. Дубровицкий, п. Кузнечики, Октябрьский мост, 8а
тел.: 8(4967) 65-82-64, 65-82-55, факс 65-74-00, электр. почта: oaorsp@mail.ru
ИНН 5074114756 КПП 507401001 р/с.40702810204000141396 в ПАО БАНК «ВОЗРОЖДЕНИЕ» г. Москва
БИК 044525181 кор./счет 30101810900000000181

ПРОТОКОЛ № 31603450454

РАССМОТРЕНИЯ ЗАЯВОК И ПОДВЕДЕНИЯ ИТОГОВ ЗАПРОСА ЦЕН
№ 31603450454 НА ПРАВО ЗАКЛЮЧЕНИЯ ДОГОВОРА НА ПОСТАВКУ ЭЛЕКТРОМАТЕРИАЛОВ ДЛЯ КА-
БЕЛЬНО-ПРОВОДНИКОВОЙ ПРОДУКЦИИ

г. Подольск

«30» марта 2016 года

**На заседании закупочной комиссии по рассмотрению и оценке заявок на участие
в запросе цен присутствовали:**

Председатель комиссии:	Бабаев С.А.
Члены комиссии:	Козишникова В.А. Назаренко А.Н. Мишкина З.И. Морозов А.Ю.
Секретарь комиссии:	Веденков Д.В.

В состав единой комиссии входит 6 человек. Заседание проводится в присутствии 5-ти членов комиссии. Кворум имеется. Комиссия правомочна.

**Заказчик – Открытое Акционерное Общество «Ремонтно-строительное предпри-
ятие»**

Сведения о заказчике – адрес: 142133, Московская область, г/о Подольск, мкрн. Дуб-
ровицкий, п. Кузнечики, Октябрьский мост, 8а.
тел.: 8(4967) 65-82-64, 65-82-55, факс 65-74-00, электр. почта: oaorsp@mail.ru

Место, дата проведения процедуры – рассмотрение и оценка заявок осуществлялось
по адресу: Московская область, г/о Подольск, мкрн. Дубровицкий, п. Кузнечики, Октябр-
ский мост, 8а.

Адрес размещения заказа: <http://zakupki.gov.ru>

Рассмотрение и оценка заявок начались 30 марта 2016 г. в 10-00 по местному времени.

Предмет запроса цен – Поставка электроматериалов для кабельно-проводниковой
продукции

Начальная цена договора – 137 964,00 рубля (Сто тридцать семь тысяч девятьсот ше-
стьдесят четыре рубля 00 коп.)

На участие в запросе цен поступило: 5 (Пять) заявок.

Номер заявки	Наименование участника	Предложенная сумма договора	Дата и время поступления заявки
1	ЗАО «Электротехническая компа- ния «ЭМТИКА»	119 584,90	24.03.2016 г. в 13:30
2	ООО «ЛидерТрансСтрой»	109 830,00	26.03.2016 г. в 13:20
3	ООО «Профснаб»	118 348,00	28.03.2016 г. в 09:00
4	ООО «Спецэлектropоставка»	126 415,80	28.03.2016 г. в 11:16
5	ООО «Мэтр Пеймент»	129 340,00	28.03.2016 г. в 13:30

По итогам рассмотрения заявок путем голосования принято решение о соответствии предъявляемым требованиям:

1. ЗАО «Электротехническая компания «ЭМТИКА»

Члены комиссии	Ф.И.О.	«За» принятие решения	«Против» принятия решения
Председатель комиссии	Бабаев С.А.	за	
Члены комиссии:	Назаренко А.Н.	за	
	Козишникова В.А.	за	
	Мишкина З.И.	за	
	Морозов А.Ю.	за	

2. ООО «ЛидерТрансСтрой»

Члены комиссии	Ф.И.О.	«За» принятие решения	«Против» принятия решения
Председатель комиссии	Бабаев С.А.	за	
Члены комиссии:	Назаренко А.Н.	за	
	Козишникова В.А.	за	
	Мишкина З.И.	за	
	Морозов А.Ю.	за	

3. ООО «Профснаб»

Члены комиссии	Ф.И.О.	«За» принятие решения	«Против» принятия решения
Председатель комиссии	Бабаев С.А.	за	
Члены комиссии:	Назаренко А.Н.	за	
	Козишникова В.А.	за	
	Мишкина З.И.	за	
	Морозов А.Ю.	за	

4. ООО «Спецэлектропоставка»

Члены комиссии	Ф.И.О.	«За» принятие решения	«Против» принятия решения
Председатель комиссии	Бабаев С.А.	за	
Члены комиссии:	Назаренко А.Н.	за	
	Козишникова В.А.	за	
	Мишкина З.И.	за	
	Морозов А.Ю.	за	

5. ООО «Мэтр Пеймент»

Члены комиссии	Ф.И.О.	«За» принятие решения	«Против» принятия решения
Председатель комиссии	Бабаев С.А.	за	
Члены комиссии:	Назаренко А.Н.	за	
	Козишникова В.А.	за	
	Мишкина З.И.	за	
	Морозов А.Ю.	за	

По итогам рассмотрения заявок на участие в запросе цен путем голосования принято решение о признании победителем Общество с ограниченной ответственностью «ЛидерТрансСтрой».

Сведения о победителе запроса цен:

Полное фирменное наименование	Общество с ограниченной ответственностью «ЛидерТрансСтрой»
Сокращенное наименование	ООО «ЛидерТрансСтрой»
Сведения об организационно-правовой форме	Общество с ограниченной ответственностью
Сведения о месте нахождения	125430, г. Москва, Пятницкое шоссе, д. 33, кв. 39
Почтовый адрес	125430, г. Москва, Пятницкое шоссе, д. 33, кв. 39
Номер контактного телефона	7-495-7984006
ИНН	7733223642

Сведения об участнике, предложившем лучшую цену после победителя:

Полное фирменное наименование	Общество с ограниченной ответственностью «ПрофСнаб»
Сокращенное наименование	ООО «ПрофСнаб»
Сведения об организационно-правовой форме	Общество с ограниченной ответственностью
Сведения о месте нахождения	109316, г. Москва, Остаповский проезд, д. 5, стр. 1, оф. 202
Почтовый адрес	109316, г. Москва, Остаповский проезд, д. 5, стр. 1, оф. 202
Номер контактного телефона	7-495-6657044
ИНН	7701935291

Заседание комиссии окончено 30 марта 2016 г. в 10 часов 00 минут по местному времени.

Протокол подписан присутствующими на заседании членами единой комиссии:

Председатель комиссии

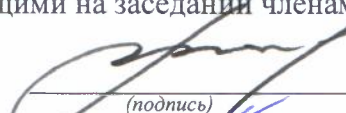

(подпись) Бабаев С.А.

Члены комиссии:



(подпись) Козишникова В.А.



(подпись) Назаренко А.Н.



(подпись) Мишкина З.И.



(подпись) Морозов А.Ю.

Секретарь комиссии:



(подпись) Веденков Д.В.

«УТВЕРЖДАЮ»

Генеральный директор ОАО «РСП»

_____ А.Р.Белевцев

ДОКУМЕНТАЦИЯ ЗАПРОСА ЦЕН

**На право заключения договора на поставку
Железобетонных приставок ПТ-43-2
для Открытого акционерного общества
«Ремонтно-строительное предприятие»**

Подольск, 2016 г.

ПРИГЛАШЕНИЕ К УЧАСТИЮ В ЗАПРОСЕ ЦЕН

Настоящим приглашаются к участию в запросе цен, полная информация о котором указана в Разделе «Информационная карта запроса цен» настоящей документации, любые юридические лица независимо от организационно-правовой формы, формы собственности, места нахождения и места происхождения капитала, или любые физические лица, в том числе индивидуальные предприниматели.

Заинтересованные лица могут получить полный комплект документации запроса цен на Общероссийском официальном сайте <http://zakupki.gov.ru>, единой автоматизированной системе управления закупками <http://easuz.mosreg.ru/easuz223/> и официальном сайте ОАО «РСП» rsp-podolskrm.ru

Настоящая документация подготовлена в соответствии с Федеральным законом № 223-ФЗ, Положением о закупке, утвержденным в соответствии с Постановлением Правительства Московской области от 19.08.2014 № 666/31 «О мерах по реализации Федерального закона от 18.07.2011 № 223-ФЗ «О закупках товаров, работ, услуг отдельными видами юридических лиц» в Московской области» в редакции на дату размещения извещения о проведении закупки на Официальном сайте, а также иными нормативными правовыми актами, регулирующими отношения, связанные с осуществлением закупок, в целях повышения эффективности, результативности осуществления закупок товаров, работ, услуг.

В части, прямо не урегулированной законодательством Российской Федерации, проведение закупки регулируется настоящей Документацией.

Запрос цен

Под запросом цен понимается способ закупок, при котором информация о потребностях в товарах, работах, услугах для нужд Заказчика сообщается неограниченному кругу лиц путем размещения на Официальном сайте извещения о проведении запроса цен и победителем, в котором Комиссия признает участника закупки, предложившего наиболее низкую цену договора.

Запрос цен не является конкурсом либо аукционом. Таким образом, данный способ закупки не накладывает на Заказчика соответствующего объема гражданско-правовых обязательств по обязательному заключению договора с победителем запроса цен или иным его участником.

Заказчик, официально разместивший на Официальном сайте извещение о проведении запроса цен, вправе отказаться от его проведения. Извещение об отказе от проведения запроса цен размещается не позднее, чем за три дня до даты окончания срока подачи заявок на участие в запросе цен в порядке, установленном для Официального размещения на Официальном сайте извещения о проведении запроса цен.

Требования, предъявляемые к заявке на участие в запросе цен

Заявка на участие в запросе цен должна содержать следующие сведения:

наименование, сведения об организационно-правовой форме, о месте нахождения, почтовый адрес (для юридического лица), фамилия, имя, отчество(при наличии), паспортные данные, сведения о месте жительства (для физического лица), номер контактного телефона, адрес электронной почты участника закупки(при их наличии);

идентификационный номер налогоплательщика;

согласие участника закупки исполнить условия договора, указанные в извещении о проведении запроса цен и информационной карте запроса цен;

цена товара, работы, услуги с указанием сведений о включенных или не включенных в нее расходах (расходы на перевозку, страхование, уплату таможенных пошлин, налогов, сборов и другие обязательные платежи);

копии документов, подтверждающих соответствие участника закупки требованиям, установленным в извещении о проведении запроса цен и информационной карте запроса цен;

документы, подтверждающие внесение денежных средств в качестве обеспечения заявки на участие в запросе цен, в случае, если в извещении о проведении запроса цен содержится указание на требование обеспечения такой заявки (платежное поручение, подтверждающее перечисление денежных средств в качестве обеспечения заявки на участие в запросе цен, или копия такого поручения);

по желанию участника иные сведения.

Порядок подачи заявок на участие в запросе цен

Любой участник закупки, в том числе участник закупки, которому не направлялся запрос цен, вправе подать только одну заявку на участие в запросе цен, внесение изменений в которую не допускается.

Участник закупки, подавший заявку на участие в запросе цен, вправе отозвать заявку в любое время до окончания срока подачи заявок на участие в запросе цен. Порядок и срок отзыва заявок на участие в запросе цен устанавливается в извещении о проведении запроса цен.

Заявка на участие в запросе цен подается участником закупки Заказчику в письменной форме в срок, указанный в извещении о проведении запроса цен.

Заявка на участие в запросе цен, поданная в срок, указанный в извещении о проведении запроса цен, регистрируется Заказчиком в Журнале регистрации заявок на участие в запросе цен. По требованию участника закупки, подавшего заявку на участие в запросе цен, Заказчик выдает расписку в получении заявки на участие в запросе цен с указанием даты и времени ее получения.

Проведение переговоров между Заказчиком или Комиссией и участником закупки в отношении, поданной им заявки на участие в запросе цен не допускается.

Заявки на участие в запросе цен, поданные после дня окончания срока подачи заявок на участие в запросе цен, указанного в извещении о проведении запроса цен, не рассматриваются и в день их поступления возвращаются участникам закупки, подавшим такие заявки.

В случае если после дня окончания срока подачи заявок на участие в запросе цен подана только одна заявка, Заказчик продлевает срок подачи заявок на участие в запросе цен не менее чем на три рабочих дня и в течение не более одного рабочего дня после дня окончания срока подачи заявок на участие в запросе цен, размещает на Официальном сайте извещение о продлении срока подачи таких заявок. При этом заявка, поданная в срок, указанный в извещении о проведении запроса цен, вскрывается и рассматривается одновременно с заявками, поданными в срок, указанный в извещении о продлении срока подачи заявок на участие в запросе цен.

Заявка на участие в запросе цен подается в запечатанном конверте. Вскрытие конверта осуществляется на заседании Комиссии.

Рассмотрение и оценка заявок на участие в запросе цен

Комиссия в срок, не превышающий пяти рабочих дней, следующих за днем окончания срока подачи заявок на участие в запросе цен, рассматривает заявки на соответствие их требованиям, установленным в извещении о проведении запроса цен, и оценивает заявки на участие в запросе цен по критерию цена договора.

Победителем в проведении запроса цен признается участник закупки, подавший заявку на участие в запросе цен, которая отвечает всем требованиям, установленным в извещении о проведении запроса цен и в которой указана наиболее низкая цена товаров, работ, услуг. При предложении наиболее низкой цены товаров, работ, услуг несколькими участниками закупки победителем в проведении запроса цен признается участник закупки, заявка на участие в запросе цен которого поступила ранее заявок на участие в запросе цен других участников закупки.

Комиссия отклоняет заявки на участие в запросе цен, если они не соответствуют требованиям, установленным в извещении о проведении запроса цен, или предложенная в заявках на участие в запросе цен цена товаров, работ, услуг превышает начальную (максимальную) цену договора, указанную в извещении о проведении запроса цен.

Результаты рассмотрения и оценки заявок на участие в запросе цен оформляются протоколом, который подписывается всеми присутствующими на заседании членами Комиссии.

Протокол рассмотрения и оценки заявок на участие в запросе цен в течение трёх рабочих дней, следующих за днём его подписания, размещается Заказчиком на Официальном сайте.

Протокол рассмотрения и оценки заявок на участие в запросе цен составляется в одном экземпляре, который остается у Заказчика. Заказчик в течение трех рабочих дней со дня подписания указанного протокола передает победителю в проведении запроса цен проект договора, который составляется путем включения в него условий исполнения договора, предусмотренных извещением о проведении запроса цен, и цены, предложенной победителем запроса цен в заявке на участие в запросе цен.

В случае если победитель в проведении запроса цен в срок, указанный в извещении о проведении запроса цен, не представил Заказчику подписанный проект договора на условиях, указанных в поданной участником закупки, с которым заключается договор, заявке на участие в запросе цен на участие в запросе цен и в извещении о проведении запроса цен, а также обеспечение исполнения договора в случае, если Заказчиком было установлено требование обеспечения исполнения договора, такой победитель признается уклонившимся от заключения договора.

В случае, если победитель в проведении запроса цен признан уклонившимся от заключения договора, Заказчик вправе обратиться в суд с иском о требовании о понуждении

победителя в проведении запроса цен заключить договор, а также о возмещении убытков, причиненных уклонением от заключения договора, либо заключить договор с участником закупки, предложение о цене договора которого содержит лучшее условие по цене договора, следующее после предложенного победителем в проведении запроса цен условия, если цена договора не превышает начальную (максимальную) цену договора, указанную в извещении о проведении запроса цен. При этом заключение договора для указанных участников закупки является обязательным. В случае уклонения указанных участников закупки от заключения договора Заказчик вправе обратиться в суд с иском о требовании о понуждении таких участников закупки заключить договор, а также о возмещении убытков, причиненных уклонением от заключения договора, осуществить повторный запрос цен.

Договор должен быть заключен Заказчиком не ранее десяти дней со дня размещения на Официальном сайте протокола рассмотрения и оценки заявок на участие в запросе цен и не позднее двадцати дней со дня подписания указанного протокола.

Запрос цен признается несостоявшимся в случае если:

подана только одна заявка на участие в запросе цен и в результате продления срока подачи заявок на участие в запросе цен дополнительно не представлена ни одна заявка на участие в запросе цен;

не подано ни одной заявки на участие в запросе цен;

на основании результатов рассмотрения Комиссией заявок на участие в запросе цен принято решение об отклонении всех заявок на участие в запросе цен или на основании результатов рассмотрения Комиссией заявок на участие в запросе цен участников закупки принято решение о допуске к участию в запросе цен единственного участника закупки, из всех подавших заявки.

Договор заключается на условиях, предусмотренных извещением о проведении запроса цен, по цене, предложенной в заявке на участие в запросе цен победителя в проведении запроса цен или в заявке на участие в запросе цен участника закупки, с которым заключается договор в случае уклонения победителя в проведении запроса цен от заключения договора.

При заключении договора по результатам проведенной закупки по цене, сниженной победителем или участником закупки, с которым заключается договор, на 30 (тридцать) и более процентов от начальной (максимальной) цены закупки, обязательно представление таким победителем или участником закупки, с которым заключается договор, обоснования снижения цены договора. В случае непредставления такого обоснования, победитель или участник закупки, с которым заключается договор, признаются уклонившимся от заключения договора.

В случаях, если запрос цен признается несостоявшимся, Заказчик продлевает срок подачи заявок на участие в запросе цен на четыре рабочих дня и в течение одного рабочего дня после даты окончания срока подачи таких заявок размещает в единой информационной системе извещение о продлении срока подачи таких заявок; отказывается от проведения повторного запроса цен, в случае если утрачена потребность в закупке; объявляет о проведении повторного запроса цен. При этом Заказчик вправе изменить условия запроса цен.

ИНФОРМАЦИОННАЯ КАРТА ЗАПРОСА ЦЕН/ИЗВЕЩЕНИЕ

В Информационной карте запроса цен содержится информация для данной конкретной закупки, которая уточняет, разъясняет и дополняет положения настоящей документации.

При возникновении противоречия между положениями Общей части документации и части «Информационная карта запроса цен», применяются положения части «Информационная карта запроса цен».

№ п/п	Наименование пункта	Текст пояснений
1	Способ закупки	Запрос цен
2	Заказчик, юридический адрес, контактное лицо, телефон, факс, адрес электронной почты	<p>Заказчик: Открытое акционерное общество «Ремонтно-строительное предприятие» Юридический адрес: Московская область, Подольский район, п.Кузнечики, ул. Октябрьский мост, 8а Почтовый адрес: 142133, Московская область, Подольский район, п.Кузнечики, ул. Октябрьский мост, 8а Контактное лицо: Веденков Дмитрий Витальевич тел. (4967) 65-82-64 (112 – планово-экономическое отделение), Контактное лицо по техническим вопросам и вопросам поставки товара: Шпаков Евгения Владимирович тел. (4967) 65-82-64 (116 – начальник участка) факс: (4967) 65-74-00 Адрес электронной почты: oaorsp@mail.ru</p>
3	Предмет договора с указанием количества поставляемого товара, объема выполняемых работ, оказываемых услуг.	Поставка железобетонных приставок ПТ-43-2 (24 шт.)
4	Требования, установленные заказчиком, к качеству, техническим характеристикам товара, требования к их безопасности, к функциональным характеристикам товара, к размерам, упаковке, отгрузке товара и иные показатели, связанные с определением соответствия товара потребностям заказчика	<p>Качество и безопасность поставляемого товара должны соответствовать стандартам и нормам безопасности, действующим в Российской Федерации на данный вид продукции.</p> <p>Поставляемый Товар должен быть новым, год выпуска: не ранее 2015 г., не бывшим в использовании.</p> <p>Товар по своим техническим, функциональным характеристикам должен соответствовать потребностям заказчика, указанным в Техническом задании (Приложение №1)</p>
5	Требования к содержанию, форме, оформлению и составу заявки на участие в Запросе цен	<p>Заявка на участие в запросе цен должна содержать следующие сведения:</p> <ul style="list-style-type: none"> - наименование, сведения об организационно-правовой форме, о месте нахождения, почтовый адрес (для юридического лица), фамилия, имя, отчество(при наличии), паспортные данные, сведения о месте жительства (для физического лица), номер контактного телефона, адрес электронной почты участника закупки(при их наличии); - идентификационный номер налогоплательщика; - согласие участника закупки исполнить условия договора, указанные в извещении о проведении запроса цен; - цена товара, работы, услуги с указанием сведений о включенных или не включенных в нее расходах (расходы на перевозку, страхование, уплату таможенных пошлин, налогов, сборов и другие обязательные платежи); - копии документов, подтверждающих соответствие

		<p>участника закупки требованиям, установленным в извещении о проведении запроса цен;</p> <p>- по желанию участника иные сведения.</p> <p>Заявка на участие в запросе цен подается в запечатанном конверте. Вскрытие конверта осуществляется на заседании Комиссии.</p>
6	<p>Требования к описанию участниками закупки поставляемого товара, который является предметом закупки, его функциональных характеристик (потребительских свойств), его количественных и качественных характеристик, требования к описанию участниками закупки выполняемой работы, оказываемой услуги, которые являются предметом закупки, их количественных и качественных характеристик;</p>	<p>Описание участниками закупки объекта закупки (предмета запроса цен), в том числе: функциональных, технических и качественных характеристик, эксплуатационных характеристик объекта закупки (при необходимости), размеров, требований к упаковке и отгрузке товара и иных показателей, связанных с определением соответствия товара (работ, услуг) потребностям заказчика, осуществляется в соответствии с требованиями к предмету контракта, указанными в документации.</p> <p>При описании цифровых показателей характеристик товара (работ, услуг), в том числе условий гарантийного обслуживания, не допускается применение понятий «не более», «не менее», за исключением случаев, если заказчиком при описании показателей товара предусмотрены в соответствующем разделе позиции, которые не имеют конкретных значений и указание их допустимо в сопровождении словами «не более», «не менее»</p>
7	<p>Место, условия и сроки (периоды) поставки товара, выполнение работ, оказания услуг</p>	<p>Поставка товара осуществляется на объект, расположенный по адресу: Московская область, г/о Подольск, мкрн. Дубровицкий, п. Кузнечики, Октябрьский мост, 8а.</p> <p>Условия: Поставка осуществляется в соответствии с проектом договора.</p> <p>Срок поставки товара: в течении 10-ти рабочих дней со дня заключения договора.</p>
8	<p>Сведения о начальной (максимальной) цене договора (цене лота), руб.</p>	<p>83 100,00. (Восемьдесят три тысячи сто) рублей 00 копеек.</p>
9	<p>Форма, сроки и порядок оплаты товара, услуг</p>	<p>Оплата осуществляется в безналичной форме</p> <ul style="list-style-type: none"> - авансирование не предусмотрено; - Платеж в размере 100 (Ста) % цены Договора, в течение 20 (Двадцати) банковских дней с момента подписания Заказчиком товарной накладной и счета-фактуры.
10	<p>Порядок формирования цены договора (цены лота) (с учетом или без учета расходов на перевозку, страхование, уплату таможенных пошлин, налогов и других обязательных платежей)</p>	<p>В цену договора включены: стоимость товара, расходы на страхование, на уплату таможенных пошлин, налогов, включая НДС, сборов, транспортные расходы, связанные с доставкой товара на объект, погрузочно-разгрузочные работы и другие обязательные платежи</p>
11	<p>Место, дата начала и окончания срока подачи заявок</p>	<p>ОАО «РСРП» Московская область, г/о Подольск, мкрн. Дубровицкий, п. Кузнечики, Октябрьский мост, д.8А с 23 марта 2016 года по 29 марта 2016 года 10:00 (время московское)</p>
12	<p>Требования к участникам размещения заказа</p>	<p>К участникам предъявляются следующие требования:</p> <ul style="list-style-type: none"> - отсутствие в реестрах недобросовестных поставщиков согласно федеральным законам № 94-ФЗ от 21.07.2005г., № 44-ФЗ от 05.04.2013 и № 223-ФЗ от 18.07.2011г.; - соответствие участников закупки требованиям, устанавливаемым в соответствии с законодательством РФ к лицам, осуществляющим

		<p>поставки товаров, выполнение работ, оказание услуг, являющихся предметом закупки;</p> <ul style="list-style-type: none"> - не проведение ликвидации участника закупки – юридического лица и отсутствие решения арбитражного суда о признании участника закупки – юридического лица, индивидуального предпринимателя банкротом и об открытии конкурсного производства; - не приостановление деятельности участника закупки в порядке, предусмотренном КоАП РФ, на день подачи заявки на участие в закупке. <p>Несоответствие Участника закупки и/или заявки Участника закупки требованиям документации о запросе цен является основанием для отклонения заявки Участника закупки. Отклоненные заявки не подлежат оценке и сопоставлению.</p>
13	Документы, представляемые участником в составе заявки на участие для подтверждения их соответствия установленным требованиям	<p>Заявка на участие в запросе цен должна содержать следующие сведения:</p> <ul style="list-style-type: none"> - наименование, сведения об организационно-правовой форме, о месте нахождения, почтовый адрес (для юридического лица), фамилия, имя, отчество(при наличии), паспортные данные, сведения о месте жительства (для физического лица), номер контактного телефона, адрес электронной почты участника закупки(при их наличии); - идентификационный номер налогоплательщика; - согласие участника закупки исполнить условия договора, указанные в извещении о проведении запроса цен; - цена товара, работы, услуги с указанием сведений о включенных или не включенных в нее расходах (расходы на перевозку, страхование, уплату таможенных пошлин, налогов, сборов и другие обязательные платежи); - копии документов, подтверждающих соответствие участника закупки требованиям, установленным в извещении о проведении запроса цен; - по желанию участника иные сведения.
14	Место и дата рассмотрения предложений участников закупки и подведения итогов закупки	<p>г/о Подольск, мкрн. Дубровицкий, п. Кузнечики, Октябрьский мост, д.8А 30 марта 2016 года в 10:00</p>
15	Место и срок размещения протокола подведения итогов Запроса цен	<p>Общероссийский официальный сайт http://zakupki.gov.ru, и официальный сайт ОАО «РСП» rsp-podolsk.ru до 02 апреля 2016 года</p>
16	Размер обеспечения заявки	Не предусмотрено
17	Сведения о валюте, используемой для формирования цены договора и расчетов с поставщиками	Рубли РФ
18	Размер обеспечения исполнения договора, срок и порядок его предоставления	Не предусмотрено
19	Сведения о праве заказчика изменить количество товара, объем выполняемых работ	В соответствии с проектом договора
20	Перечень документов, подтверждающих соответствие товара, требованиям, установленным в	<p>Поставляемый товар должен иметь:</p> <ul style="list-style-type: none"> - сертификат соответствия; - руководство по эксплуатации на русском языке; - гарантийные документы с указанием гарантийных сроков от производителя и поставщика.

	соответствии с законодательством РФ, в случае, если в соответствии с законодательством РФ установлены требования к таким товарам, работам, услугам.	
21	Требования к сроку и (или) объему предоставления гарантий качества оказываемых услуг	Товар должен соответствовать законодательству, действующему на территории РФ для данного вида товаров. Сроки предоставления гарантий качества на товар – не менее 36 месяцев со дня ввода в эксплуатацию.
22	Привлечение субподрядчиков (соисполнителей)	Не допускается
23	Срок подписания договора участником, обязанным заключить договор	Договор должен быть заключен Заказчиком не ранее десяти дней со дня размещения на Официальном сайте протокола рассмотрения и оценки заявок на участие в запросе цен и не позднее двадцати дней со дня подписания указанного протокола.
24	Сведения о возможности проведения переторжки и порядок её проведения	Не предусмотрено
25	Возможность отказа заказчика от проведения Запроса цен	Извещение об отказе от проведения запроса цен размещается не позднее, чем за три дня до даты окончания срока подачи заявок на участие в запросе цен в порядке, установленном для Официального размещения на Официальном сайте извещения о проведении запроса цен.
26	Формы, порядок, дата начала и дата окончания срока предоставления участникам закупки разъяснений положений документации о закупке	Разъяснение участникам закупки положений документации не предоставляется
27	Срок, место и порядок предоставления документации о закупке, размер, порядок и сроки внесения платы, взимаемой заказчиком за предоставление документации, если такая плата установлена заказчиком, за исключением случаев предоставления документации в форме электронного документа	Документация о закупке в виде электронного документа доступна для ознакомления на сайте http://zakupki.gov.ru с момента публикации настоящего извещения. Получить документацию о закупке можно в рабочие дни с 8:00 до 12:00 (время московское) по адресу: 142133, Московская область, г/о Подольск, мкрн. Дубровицкий, п. Кузнечики, Октябрьский мост, д.8А. При этом получателю документации о закупке необходимо иметь при себе доверенность от имени участника и документ, удостоверяющий личность.

ТЕХНИЧЕСКОЕ ЗАДАНИЕ

<u>№п/п</u>	<u>Наименование товара</u>	<u>Требуемые значения</u>	<u>Кол-во</u>	<u>Ед. изм.</u>
<u>1</u>	Железобетонные приставки ПТ-43-2	Железобетонные приставки ПТ 43-2 изготавливают согласно <u>Серии 3.407-57/87</u> и <u>ТУ 5863-006-00113557-94</u> и <u>ГОСТ 13015.0</u> . Тип изделия ПТ – пасынок трапециевидный; основные габаритные размеры 4250 мм.х180 мм.х220 мм. , где: 1. Длина, L 4250 мм. ; 2. Ширина, В 180 мм. ; 3. Высота, Н 220 мм. ; Масса пасынка – 325 кг. ;	24	Шт.

Раздел: ОБРАЗЦЫ ФОРМ ОСНОВНЫХ ДОКУМЕНТОВ, ВКЛЮЧАЕМЫХ В ЗАЯВКУ НА УЧАСТИЕ В ЗАПРОСЕ ЦЕН

Форма 1.

Фирменный бланк участника

«___» _____ 20___ года № _____

ЗАЯВКА НА УЧАСТИЕ В ЗАПРОСЕ ЦЕН (ФОРМА 1)

Изучив извещение о проведении Запроса цен на право заключения договора на поставку товара для нужд Открытого Акционерного Общества «Ремонтно-строительное предприятие», на Общероссийском официальном сайте на сайте <http://zakupki.gov.ru/>, документацию запроса цен и принимая установленные в них требования и условия Запроса цен,

(полное наименование участника с указанием организационно-правовой формы)

зарегистрированное по адресу _____
(юридический адрес участника Запроса цен)

предлагает заключить договор на: _____
(предмет договора)

Срок поставки товара: _____

Цена товара, работы, услуги с указанием сведений о включенных или не включенных в нее расходах (В цену договора включены: стоимость товара, расходы на страхование, на уплату таможенных пошлин, налогов, включая НДС, сборов, транспортные расходы, связанные с доставкой товара на объект, погрузочно-разгрузочные работы и другие обязательные платежи):

Настоящим подтверждаем, что _____ (наименование участника) отсутствует в реестрах недобросовестных поставщиков согласно федеральным законам № 94-ФЗ от 21.07.2005г., № 44-ФЗ от 05.04.2013 и № 223-ФЗ от 18.07.2011г.; соответствует требованиям, устанавливаемым в соответствии с законодательством РФ к лицам, осуществляющим поставки товаров, выполнение работ, оказание услуг, являющихся предметом закупки; в отношении _____ (наименование участника) не проводится ликвидация и отсутствует решение арбитражного суда о признании _____ (наименование участника) банкротом и об открытии конкурсного производства; не приостановлена деятельность в порядке, предусмотренном КоАП РФ, на день подачи заявки на участие в закупке.

В случае признания нас победителем Запроса цен мы берем на себя обязательства подписать со своей стороны договор в соответствии с требованиями документации Запроса цен и условиями нашей заявки в течение 3 (трех) рабочих дней с даты получения от заказчика проекта договора и представить все подписанные экземпляры договора заказчику.

В случае, если нашей заявке будет присвоен второй номер, а победитель Запроса цен будет признан уклонившимся от заключения договора с заказчиком, мы обязуемся подписать данный договор в соответствии с требованиями документации Запроса цен и условиями нашей заявки.

В соответствии с инструкциями, полученными от Вас в документации Запроса цен, информация по сути нашей заявки представлена в следующих документах, которые являются неотъемлемой частью нашей заявки:

№ п/п	Наименование документа <i>[указываются документы, перечисленные в пункте 5 раздела «Информационная карта»]</i>	№ страницы	Число страниц
1.			
2.			
3.			

№ п/п	Наименование документа <i>[указываются документы, перечисленные в пункте 5 раздела «Информационная карта»]</i>	№ страницы	Число страниц
4.			
5.			
6.			
7.			

(Подпись уполномоченного представителя)

(ФИО и должность подписавшего)

М.П.

ИНСТРУКЦИИ ПО ЗАПОЛНЕНИЮ

1. Данные инструкции не следует воспроизводить в документах, подготовленных участником на участие в Запросе цен.

2. Заявку на участие в Запросе цен следует оформить на официальном бланке участника. Участник присваивает заявке дату и номер в соответствии с принятыми у него правилами документооборота.

3. Участник должен указать свое полное наименование (с указанием организационно-правовой формы) и юридический адрес.

4. Участник должен перечислить и указать объем каждого из прилагаемых к заявке документов, определяющих суть технико-коммерческого предложения участника Запроса цен.

Запрос цен на право заключения договора на _____

АНКЕТА УЧАСТНИКА ЗАПРОСА ЦЕН (Форма 2)

Участник Запроса цен: _____

№	Наименование	Сведения об участнике запроса цен
1.	Фирменное наименование (полное и сокращенное наименования организации либо Ф.И.О. участника – физического лица, в том числе зарегистрированного в качестве индивидуального предпринимателя)	
2.	Организационно - правовая форма	
3.	Свидетельство о внесении в Единый государственный реестр юридических лиц/индивидуальных предпринимателей (дата и номер, кем выдано) либо паспортные данные для участника – физического лица	
4.	ИНН	
5.	Юридический адрес (страна, адрес)	
6.	Почтовый адрес (страна, адрес)	
7.	Фактическое местоположение	
8.	Телефоны (с указанием кода города)	
9.	Факс (с указанием кода города)	
10.	Адрес электронной почты	

(Подпись уполномоченного представителя)

(ФИО и должность подписавшего)

М.П.

ИНСТРУКЦИИ ПО ЗАПОЛНЕНИЮ

1. Данные инструкции не следует воспроизводить в документах, подготовленных участником на участие в запросе цен.
2. Участник приводит номер и дату заявки, приложением к которой является данная анкета участника запроса цен.
3. Участник указывает свое фирменное наименование (в т.ч. организационно-правовую форму).
4. Заполненная участником анкета должна содержать все сведения, указанные в таблице. В случае отсутствия каких-либо данных указать слово «нет».

(ПРОЕКТ) ДОГОВОР N ____

г. Подольск

от «__» _____ 2016 г.

Открытое Акционерное Общество «Ремонтно-строительное предприятие», именуемое в дальнейшем **Заказчик**, в лице генерального директора Белевцева Александра Рудольфовича, действующего на основании Устава, с одной стороны, и _____ именуемое в дальнейшем **Поставщик**, в лице _____, действующего на основании _____, с другой стороны, совместно именуемые в дальнейшем стороны, с соблюдением требований Федерального закона от 18.07.2011г. № 223-ФЗ «О закупках товаров, работ, услуг отдельными видами юридических лиц», на основании результатов размещения заказа путем проведения Запроса цен (протокол № ____ от __ 2016 г.), заключили настоящий договор о нижеследующем

1. ПРЕДМЕТ ДОГОВОРА

1.1. По настоящему договору Поставщик обязуется поставить Заказчику **железобетонные приставки ПТ-43-2 (24 шт.), (далее - Товар)** в соответствии с техническим заданием (Приложение № 1) и со спецификацией технических характеристик (Приложение № 2) к настоящему договору, в сроки и на условиях поставки, предусмотренные в договоре, а Заказчик обязуется принять поставленный Товар и уплатить за него цену, предусмотренную в пункте 2.1. настоящего договора.

2. ЦЕНА ДОГОВОРА И ПОРЯДОК РАСЧЕТОВ

2.1. Общая сумма (цена) договора составляет _____ (_____) руб., в том числе НДС (18 %) _____ руб.

Цена договора является твердой и может изменяться исключительно в случаях, предусмотренных Федеральным законом «О закупках товаров, работ, услуг отдельными видами юридических лиц» № 223-ФЗ от 18.07.2011 г.

В цену договора включены: стоимость товара, расходы на страхование, на уплату таможенных пошлин, налогов, включая НДС, сборов, транспортные расходы, связанные с доставкой товара на объект, погрузочно-разгрузочные работы и другие обязательные платежи.

2.2. Оплата Товара производится за счет прибыли предприятия, полученной в результате осуществления регулируемой деятельности (услуги по передаче электрической энергии)

2.3. Авансирование не предусмотрено

2.4. Расчет (оплата) 100% стоимости за фактически поставленный Товар производится Заказчиком в течение 20 (Двадцати) банковских дней со дня подписания товарных накладных, при соответствии надлежащему качеству на основании счета.

3. ПРАВА И ОБЯЗАННОСТИ СТОРОН

3.1. Поставщик обязан:

3.1.1. Осуществить поставку Заказчику Товара надлежащего качества. Срок поставки товара – в течении 10-ти рабочих дней со дня заключения договора.

3.1.2. Осуществить поставку Товара автотранспортом и за свой счет по адресу: Московская область, Подольский район, п. Кузнечики, ул. Октябрьский мост, 8а.

3.1.3. Передать Заказчику Товар свободный от любых прав третьих лиц.

3.1.4. Одновременно с передачей Товара предоставить Заказчику сертификат соответствия на товар, руководство по эксплуатации на русском языке, гарантийные документы с указанием гарантийных сроков от производителя и поставщика, а также документы, подтверждающие проведение испытания оборудования товара.

3.1.5. Осуществлять гарантийное обслуживание Товара: выезд на место нахождения Товара в течение 3 дней с момента получения заявки Заказчика. Расходы на обслуживание Товара в гарантийный срок несет Поставщик в пределах гарантийных обязательств.

3.1.6. Выполнять другие обязанности, предусмотренные действующим гражданским законодательством РФ.

3.2. Заказчик обязан:

3.2.1. Оплатить Товар в порядке и сроки, предусмотренные настоящим договором

4. КАЧЕСТВО ТОВАРА

4.1. Поставляемый Товар должен быть новым, произведенным не ранее 2015 года, не бывшим в эксплуатации.

4.2. Качество и безопасность поставляемого товара должны соответствовать стандартам и нормам безопасности, действующим в Российской Федерации на данный вид продукции.

4.3. В случае поставки Товара ненадлежащего качества Заказчик вправе по своему выбору потребовать:

- соразмерного уменьшения цены;
- безвозмездной замены некачественного Товара в течение 14 календарных дней после извещения Поставщика Заказчиком.

4.4. В случае существенного нарушения требований к качеству Товара (обнаружения неустранимых недостатков; недостатков, которые не могут быть устранены без несоразмерных расходов или затрат времени, или выявляются неоднократно; проявляются вновь после их устранения, и других подобных недостатков) Заказчик вправе по своему выбору:

- отказаться от исполнения договора и потребовать возврата уплаченной цены;
- потребовать замены Товара ненадлежащего качества Товаром, соответствующим договору.

4.5. Поставщик отвечает за недостатки Товара, если не докажет, что недостатки Товара возникли после его передачи Заказчику вследствие нарушения Заказчиком инструкции по эксплуатации и хранению Товара либо действий третьих лиц, либо непреодолимой силы.

4.6. Требования, связанные с недостатками Товара, могут быть предъявлены Заказчиком, если недостатки обнаружены в течение гарантийного срока.

Гарантийный срок на Товар составляет не менее 36 месяцев. Гарантийный срок начинается течь с момента ввода Товара в эксплуатацию.

4.7. Выезд по заявке Заказчика для осуществления гарантийного обслуживания и ремонта в течение 3-х суток с момента поступления заявки.

5. КОЛИЧЕСТВО ТОВАРА

5.1. В случае поставки Товара Заказчику в меньшем количестве (неполной комплектностью), чем предусмотрено в Приложении №1 к настоящему договору Заказчик вправе по своему выбору:

- потребовать поставить недостающее количество Товара;
- отказаться от переданного Товара и от его оплаты и потребовать возврата уплаченной денежной суммы.

5.2. Не заказанный Заказчиком Товар не поставляется и не принимается Заказчиком.

6. УПАКОВКА И МАРКИРОВКА ТОВАРА

6.1. Товар должен быть маркирован и упакован в тару (упаковку), обеспечивающую его сохранность при перевозке и хранении, в соответствии с требованиями действующих нормативных документов в Российской Федерации на данный вид продукции.

6.2. В случае передачи Товара с маркировкой, не соответствующей требованиям действующих нормативных документов, или без нее Заказчик вправе потребовать от Поставщика заменить Товар на маркированный согласно вышеуказанным требованиям.

7. ПЕРЕДАЧА И ПРИЕМКА ТОВАРА

7.1. Поставщик обязан передать Товар Заказчику согласно п.3.1 настоящего договора.

Товар передается полной комплектностью в соответствии с Приложением № 1 к настоящему договору.

7.2. Поставщик считается выполнившим свои обязательства по передаче Товара после подписания уполномоченными представителями сторон товарной накладной и представления документов, предусмотренных п. 3.1.4. настоящего договора.

7.3. Заказчик обязан принять переданный ему Товар, за исключением случаев, когда он вправе потребовать замены или возврата Товара.

7.4. Товар считается переданным Поставщиком и принятым Заказчиком если:

- качество Товара соответствует требованиям, установленным в разделе 4 настоящего договора.

- Товар передан полной комплектностью в соответствии с п.7.1 настоящего раздела.

7.5. Риск случайной гибели на Товар переходят к Заказчику с момента принятия им Товара и подписания уполномоченными представителями сторон товарной накладной. С указанного момента Поставщик считается выполнившим свою обязанность по передаче Товара.

7.6. В остальном стороны при приемке Товара по количеству и качеству руководствуются требованиями Инструкции "О порядке приемки Товара производственно-технического назначения и Товаров народного потребления по количеству", утвержденной постановлением Госарбитража при Совете Министров СССР от 15 июня 1965 г. N П-6, с посл. изм. и доп., и по качеству в соответствии с требованиями Инструкции "О порядке приемки Товара производственно-технического назначения и Товаров народного потребления по качеству", утвержденной постановлением Госарбитража СССР от 25 апреля 1966 г. N П-7, с посл. изм. и доп., с учетом положений, урегулированных настоящим договором.

8. ОТВЕТСТВЕННОСТЬ СТОРОН

8.1. Сторона, не исполнившая или ненадлежащим образом исполнившая обязательства по настоящему договору, обязана возместить другой стороне причиненные таким неисполнением убытки.

8.2. В случае просрочки передачи Поставщиком Товара в срок, предусмотренный пунктом 3.1.1 настоящего договора, Поставщик уплачивает Заказчику пеню в размере 0,1 % от стоимости не переданной партии Товара за каждый день просрочки.

8.3. Уплата неустойки не освобождает Поставщика от обязанности устранения допущенных им нарушений.

8.4. За нарушение Заказчиком обязательств, предусмотренных настоящим договором Поставщик вправе потребовать с Заказчика уплаты неустойки за несвоевременную оплату по вине о Заказчика принятого товара в размере 1/300 (одной трехсотой) действующей на день уплаты пени ставки рефинансирования Центрального банка РФ от суммы просроченной оплаты за каждый день просрочки.

8.5. Во всем остальном, что не предусмотрено договором стороны несут ответственность в соответствии с действующим законодательством РФ.

9. ОБСТОЯТЕЛЬСТВА НЕПРЕОДОЛИМОЙ СИЛЫ

9.1. Стороны освобождаются от ответственности за частичное или полное неисполнение своих обязательств по настоящему договору, если их исполнению препятствует чрезвычайное и непредотвратимое при данных условиях обстоятельство (непреодолимая сила).

9.2. При возникновении обстоятельств непреодолимой силы, препятствующих исполнению обязательств по настоящему договору одной из сторон, она обязана оповестить другую сторону не позднее 10 дней с момента возникновения таких обстоятельств, при этом срок выполнения обязательств по настоящему договору переносится соразмерно времени, в течение которого действовали такие обстоятельства.

10. СРОК ДЕЙСТВИЯ, ПОРЯДОК ИЗМЕНЕНИЯ И РАСТОРЖЕНИЯ ДОГОВОРА

10.1. Настоящий договор считается заключенным после подписания его Сторонами.

10.2. Договор действует до полного исполнения сторонами своих обязательств по настоящему договору или до расторжения настоящего договора.

10.3. Настоящий договор с учетом требований Федерального закона «О закупках товаров, работ, услуг отдельными видами юридических лиц», может быть расторгнут или изменен:

- по соглашению сторон, совершенному в письменной форме, за подписью уполномоченных лиц сторон;
- на основании вынесенного в установленном порядке решения судебного органа.

11. РАЗРЕШЕНИЕ СПОРОВ

11.1. Все споры и разногласия, которые могут возникнуть между сторонами по вопросам, не нашедшим своего разрешения в тексте данного договора, будут разрешаться путем переговоров на основе действующего законодательства.

11.2. При неурегулировании в процессе переговоров спорных вопросов, споры разрешаются в Арбитражном суде Московской области в порядке, установленном действующим законодательством.

12. ДОПОЛНИТЕЛЬНЫЕ УСЛОВИЯ И ЗАКЛЮЧИТЕЛЬНЫЕ ПОЛОЖЕНИЯ

12.1. Все изменения и дополнения к настоящему договору действительны, если они оформлены в виде дополнительного соглашения и подписаны уполномоченными на то представителями сторон.

12.2. Все уведомления и сообщения должны направляться в письменной форме.

12.3. Настоящий договор, совершенный с факсимильным воспроизведением подписей сторон имеет юридическую силу, с обязательным последующим оформлением договора оригиналами подписей сторон и печатей.

12.4. Во всем остальном, что не предусмотрено настоящим договором, стороны руководствуются действующим законодательством.

12.5. Настоящий договор составлен в двух подлинных экземплярах по одному для каждой из сторон.

12.6. Все приложения к настоящему договору являются его неотъемлемой частью.

Приложения к договору:

Приложение № 1 (Техническое задание);

Приложение № 2 (Спецификация технических характеристик).

13. АДРЕСА И БАНКОВСКИЕ РЕКВИЗИТЫ СТОРОН

ЗАКАЗЧИК:

ПОСТАВЩИК:

ОАО «РСП»
142132, Московская область, г/о Подольск,
мкрн. Дубровицкий, пос. Кузнечики,
Октябрьский мост, 8а
ИНН 5074114756 КПП 507401001
ПАО БАНК «ВОЗРОЖДЕНИЕ» г. Москва
р/с 40702810204000141396
к/с 301018109000000000181
БИК 044525181

14. ПОДПИСИ СТОРОН

ЗАКАЗЧИК:

Генеральный директор ОАО «РСП»

_____ **А.Р.Белевцев**

ПОСТАВЩИК:

ТЕХНИЧЕСКОЕ ЗАДАНИЕ

<u>№п/п</u>	<u>Наименование товара</u>	<u>Требуемые значения</u>	<u>Кол-во</u>	<u>Ед. изм.</u>
<u>1</u>	Железобетонные приставки ПТ-43-2	Железобетонные приставки ПТ 43-2 изготавливают согласно <u>Серии 3.407-57/87</u> и <u>ТУ 5863-006-00113557-94</u> и <u>ГОСТ 13015.0</u> . Тип изделия ПТ – пасынок трапециевидный; основные габаритные размеры 4250 мм.х180 мм.х220 мм. , где: 1. Длина, L 4250 мм. ; 2. Ширина, В 180 мм. ; 3. Высота, Н 220 мм. ; Масса пасынка – 325 кг. ;	24	Шт.

ЗАКАЗЧИК:

Генеральный директор ОАО «РСП»

_____ **А.Р.Белевцев**

ПОСТАВЩИК:

Приложение № 2 к договору
№ _____ от _____ 2016 г.

Спецификация технических характеристик

№№ п/п	Наименование товара	Технические характеристики товара	Количество (шт.)	Цена товара за единицу, руб.	Общая цена договора (руб.)
	ИТОГО:			X	

ЗАКАЗЧИК:

Генеральный директор ОАО «РСП»

_____ **А.Р.Белевцев**

ПОСТАВЩИК:

Извещение о проведении закупки
(в редакции № 1 от 22.03.2016)

Номер извещения: 31603450460
Наименование закупки: Поставка железобетонных приставок ПТ-43-2
Способ проведения закупки: Запрос цен
Заказчик
Наименование организации: Открытое акционерное общество "Ремонтно-строительное предприятие"
Место нахождения: 142133, Московская, Октябрьский мост, дом 8А
Почтовый адрес: 142133, Московская, Подольский, Октябрьский мост, дом 8А
Контактная информация
Ф.И.О: Веденков Дмитрий
Адрес электронной почты: oaorgsp@mail.ru
Телефон: +7 (496) 7658264
Факс: +7 (496) 7657400
Предмет договора
Лот №1

Сведения о позиции плана закупки: План закупки № 2150138236, позиция плана 200
Предмет договора: Поставка железобетонных приставок ПТ-43-2
Начальная (максимальная) цена договора: 83 100.00 Российский рубль
Информация о товаре, работе, услуге:

№	Классификация по ОКПД2	Классификация по ОКВЭД2	Ед. измерения	Количество (Объем)	Дополнительные сведения
1	23.61.12.162 Опоры ЛЭП, связи и элементы контактной сети электрифицированных дорог и осветительной сети	23.61 Производство изделий из бетона для использования в строительстве	Штука	24.00	

Место поставки товара, выполнения работ, оказания услуг для лота №1

Место поставки (адрес): Московская область, г/о Подольск, мкрн. Дубровицкий, п. Кузнечики, Октябрьский мост, 8а

Требования к участникам закупки

Участники закупки должны отсутствовать в реестре недобросовестных поставщиков

Информация о документации по закупке

Срок предоставления документации: с 23.03.2016 по 29.03.2016

Место предоставления документации: Московская область, г/о Подольск,

Извещение о проведении закупки

мкрн. Дубровицкий, п. Кузнечики,
Октябрьский мост, 8а

Порядок предоставления документации:

В соответствии с закупочной
документацией

Официальный сайт, на котором размещена
документация:

www.zakupki.gov.ru

Размер, порядок и сроки внесения платы за предоставление документации по закупке

Размер платы:

Плата не требуется

Информация о порядке проведения закупки

Дата и время окончания подачи заявок (по
местному времени):

29.03.2016 10:00

Рассмотрение заявок

Дата и время (по местному времени):

30.03.2016 10:00

Место:

Московская область, г/о Подольск,
мкрн. Дубровицкий, п. Кузнечики,
Октябрьский мост, 8а

Подведение итогов

Дата и время (по местному времени):

30.03.2016 10:00

Место:

Московская область, г/о Подольск,
мкрн. Дубровицкий, п. Кузнечики,
Октябрьский мост, 8а

Открытое Акционерное Общество «Ремонтно-строительное предприятие»

Адрес: 142132, Московская область, г/о Подольск, мкрн. Дубровицкий, п. Кузнечики, Октябрьский мост, 8а
тел.: 8(4967) 65-82-64, 65-82-55, факс 65-74-00, электр. почта: oaorsp@mail.ru
ИНН 5074114756 КПП 507401001 р/с.40702810204000141396 в ПАО БАНК «ВОЗРОЖДЕНИЕ» г. Москва
БИК 044525181 кор./счет 30101810900000000181

ПРОТОКОЛ № 31603450460

РАССМОТРЕНИЯ ЗАЯВОК И ПОДВЕДЕНИЯ ИТОГОВ ЗАПРОСА ЦЕН № 31603450460
НА ПРАВО ЗАКЛЮЧЕНИЯ ДОГОВОРА НА ПОСТАВКУ ЖЕЛЕЗОБЕТОННЫХ ПРИСТАВОК ПТ-43-2

г. Подольск

«30» марта 2016 года

На заседании закупочной комиссии по рассмотрению и оценке заявок на участие в запросе цен присутствовали:

Председатель комиссии:	Бабаев С.А.
Члены комиссии:	Козишникова В.А. Назаренко А.Н. Мишкина З.И. Морозов А.Ю.
Секретарь комиссии:	Веденков Д.В.

В состав единой комиссии входит 6 человек. Заседание проводится в присутствии 5-ти членов комиссии. Кворум имеется. Комиссия правомочна.

Заказчик – Открытое Акционерное Общество «Ремонтно-строительное предприятие»

Сведения о заказчике – адрес: 142133, Московская область, г/о Подольск, мкрн. Дубровицкий, п. Кузнечики, Октябрьский мост, 8а.
тел.: 8(4967) 65-82-64, 65-82-55, факс 65-74-00, электр. почта: oaorsp@mail.ru

Место, дата проведения процедуры – рассмотрение и оценка заявок осуществлялось по адресу: Московская область, г/о Подольск, мкрн. Дубровицкий, п. Кузнечики, Октябрьский мост, 8а.

Адрес размещения заказа: <http://zakupki.gov.ru>

Рассмотрение и оценка заявок начались 30 марта 2016 г. в 10-00 по местному времени.

Предмет запроса цен – Поставка железобетонных приставок ПТ-43-2

Начальная цена договора – **83 100,00** рублей (Восемьдесят три тысячи сто рублей 00 коп.)

На участие в запросе предложений поступило: 2 (Две) заявки.

Номер заявки	Наименование участника	Предложенная сумма договора	Дата и время поступления заявки
1	ООО ТК «Норма-Кабель»	82 999,92	28.03.2016 г. в 14:35
2	ООО «ЛЭП-Комплект»	86 659,20	28.03.2016 г. в 15:20

По итогам рассмотрения заявок путем голосования принято решение о соответствии предъявляемым требованиям:

1. ООО ТК «Норма-Кабель»

Члены комиссии	Ф.И.О.	«За» принятие решения	«Против» принятия решения
Председатель комиссии	Бабаев С.А.	за	
Члены комиссии:	Назаренко А.Н.	за	
	Козишникова В.А.	за	
	Мишкина З.И.	за	
	Морозов А.Ю.	за	

2. ООО «ЛЭП-Комплект»

Члены комиссии	Ф.И.О.	«За» принятие решения	«Против» принятия решения
Председатель комиссии	Бабаев С.А.		против
Члены комиссии:	Назаренко А.Н.		против
	Козишникова В.А.		против
	Мишкина З.И.		против
	Морозов А.Ю.		против

По итогам рассмотрения заявок на участие в запросе цен путем голосования принято решение:

1. Участника под номером 2 Общество с ограниченной ответственностью "ЛЭП-Комплект" отклонить в связи с подачей ценового предложения выше начальной (максимальной) цены договора.

2. Признать победителем Общество с ограниченной ответственностью Торговая компания «Норма-кабель»

Сведения о победителе запроса цен:

Полное фирменное наименование	Общество с ограниченной ответственностью Торговая компания «Норма-кабель»
Сокращенное наименование	ООО ТК «Норма-кабель»
Сведения об организационно-правовой форме	Общество с ограниченной ответственностью
Сведения о месте нахождения	143969, Московская обл., г. Реутов, ул. Октября, дом 20
Почтовый адрес	143969, Московская обл., г. Реутов, ул. Октября, дом 20
Номер контактного телефона	7-(495)504-06-00
ИНН	7719546987

Заседание комиссии окончено 30 марта 2016 г. в 10 часов 00 минут по местному времени.

Протокол подписан присутствующими на заседании членами единой комиссии:

Председатель комиссии

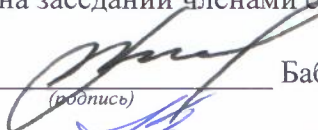
_____ (подпись) Бабаев С.А.

Члены комиссии:



_____ (подпись) Козишникова В.А.

_____ (подпись) Назаренко А.Н.

_____ (подпись) Мишкина З.И.

_____ (подпись) Морозов А.Ю.

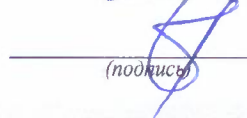
Секретарь комиссии:

_____ (подпись) Веденков Д.В.

«УТВЕРЖДАЮ»

Генеральный директор ОАО «РСП»

_____ А.Р.Белевцев

ДОКУМЕНТАЦИЯ ЗАПРОСА ЦЕН

**На право заключения договора на поставку
Комплектных трансформаторных подстанций
для Открытого акционерного общества
«Ремонтно-строительное предприятие»**

Подольск, 2016 г.

ПРИГЛАШЕНИЕ К УЧАСТИЮ В ЗАПРОСЕ ЦЕН

Настоящим приглашаются к участию в запросе цен, полная информация о котором указана в Разделе «Информационная карта запроса цен» настоящей документации, любые юридические лица независимо от организационно-правовой формы, формы собственности, места нахождения и места происхождения капитала, или любые физические лица, в том числе индивидуальные предприниматели.

Заинтересованные лица могут получить полный комплект документации запроса цен на Общероссийском официальном сайте <http://zakupki.gov.ru>, единой автоматизированной системе управления закупками <http://easuz.mosreg.ru/easuz223/> и официальном сайте ОАО «РСП» rsp-podolskrm.ru

Настоящая документация подготовлена в соответствии с Федеральным законом № 223-ФЗ, Положением о закупке, утвержденным в соответствии с Постановлением Правительства Московской области от 19.08.2014 № 666/31 «О мерах по реализации Федерального закона от 18.07.2011 № 223-ФЗ «О закупках товаров, работ, услуг отдельными видами юридических лиц» в Московской области» в редакции на дату размещения извещения о проведении закупки на Официальном сайте, а также иными нормативными правовыми актами, регулирующими отношения, связанные с осуществлением закупок, в целях повышения эффективности, результативности осуществления закупок товаров, работ, услуг.

В части, прямо не урегулированной законодательством Российской Федерации, проведение закупки регулируется настоящей Документацией.

Запрос цен

Под запросом цен понимается способ закупок, при котором информация о потребностях в товарах, работах, услугах для нужд Заказчика сообщается неограниченному кругу лиц путем размещения на Официальном сайте извещения о проведении запроса цен и победителем, в котором Комиссия признает участника закупки, предложившего наиболее низкую цену договора.

Запрос цен не является конкурсом либо аукционом. Таким образом, данный способ закупки не накладывает на Заказчика соответствующего объема гражданско-правовых обязательств по обязательному заключению договора с победителем запроса цен или иным его участником.

Заказчик, официально разместивший на Официальном сайте извещение о проведении запроса цен, вправе отказаться от его проведения. Извещение об отказе от проведения запроса цен размещается не позднее, чем за три дня до даты окончания срока подачи заявок на участие в запросе цен в порядке, установленном для Официального размещения на Официальном сайте извещения о проведении запроса цен.

Требования, предъявляемые к заявке на участие в запросе цен

Заявка на участие в запросе цен должна содержать следующие сведения:

наименование, сведения об организационно-правовой форме, о месте нахождения, почтовый адрес (для юридического лица), фамилия, имя, отчество (при наличии), паспортные данные, сведения о месте жительства (для физического лица), номер контактного телефона, адрес электронной почты участника закупки(при их наличии);

идентификационный номер налогоплательщика;

согласие участника закупки исполнить условия договора, указанные в извещении о проведении запроса цен и информационной карте запроса цен;

цена товара, работы, услуги с указанием сведений о включенных или не включенных в нее расходах (расходы на перевозку, страхование, уплату таможенных пошлин, налогов, сборов и другие обязательные платежи);

копии документов, подтверждающих соответствие участника закупки требованиям, установленным в извещении о проведении запроса цен и информационной карте запроса цен;

документы, подтверждающие внесение денежных средств в качестве обеспечения заявки на участие в запросе цен, в случае, если в извещении о проведении запроса цен содержится указание на требование обеспечения такой заявки (платежное поручение, подтверждающее перечисление денежных средств в качестве обеспечения заявки на участие в запросе цен, или копия такого поручения);

по желанию участника иные сведения.

Порядок подачи заявок на участие в запросе цен

Любой участник закупки, в том числе участник закупки, которому не направлялся запрос цен, вправе подать только одну заявку на участие в запросе цен, внесение изменений в которую не допускается.

Участник закупки, подавший заявку на участие в запросе цен, вправе отозвать заявку в любое время до окончания срока подачи заявок на участие в запросе цен. Порядок и срок отзыва заявок на участие в запросе цен устанавливается в извещении о проведении запроса цен.

Заявка на участие в запросе цен подается участником закупки Заказчику в письменной форме в срок, указанный в извещении о проведении запроса цен.

Заявка на участие в запросе цен, поданная в срок, указанный в извещении о проведении запроса цен, регистрируется Заказчиком в Журнале регистрации заявок на участие в запросе цен. По требованию участника закупки, подавшего заявку на участие в запросе цен, Заказчик выдает расписку в получении заявки на участие в запросе цен с указанием даты и времени ее получения.

Проведение переговоров между Заказчиком или Комиссией и участником закупки в отношении, поданной им заявки на участие в запросе цен не допускается.

Заявки на участие в запросе цен, поданные после дня окончания срока подачи заявок на участие в запросе цен, указанного в извещении о проведении запроса цен, не рассматриваются и в день их поступления возвращаются участникам закупки, подавшим такие заявки.

В случае если после дня окончания срока подачи заявок на участие в запросе цен подана только одна заявка, Заказчик продлевает срок подачи заявок на участие в запросе цен не менее чем на три рабочих дня и в течение не более одного рабочего дня после дня окончания срока подачи заявок на участие в запросе цен, размещает на Официальном сайте извещение о продлении срока подачи таких заявок. При этом заявка, поданная в срок, указанный в извещении о проведении запроса цен, вскрывается и рассматривается одновременно с заявками, поданными в срок, указанный в извещении о продлении срока подачи заявок на участие в запросе цен.

Заявка на участие в запросе цен подается в запечатанном конверте. Вскрытие конверта осуществляется на заседании Комиссии.

Рассмотрение и оценка заявок на участие в запросе цен

Комиссия в срок, не превышающий пяти рабочих дней, следующих за днем окончания срока подачи заявок на участие в запросе цен, рассматривает заявки на соответствие их требованиям, установленным в извещении о проведении запроса цен, и оценивает заявки на участие в запросе цен по критерию цена договора.

Победителем в проведении запроса цен признается участник закупки, подавший заявку на участие в запросе цен, которая отвечает всем требованиям, установленным в извещении о проведении запроса цен и в которой указана наиболее низкая цена товаров, работ, услуг. При предложении наиболее низкой цены товаров, работ, услуг несколькими участниками закупки победителем в проведении запроса цен признается участник закупки, заявка на участие в запросе цен которого поступила ранее заявок на участие в запросе цен других участников закупки.

Комиссия отклоняет заявки на участие в запросе цен, если они не соответствуют требованиям, установленным в извещении о проведении запроса цен, или предложенная в заявках на участие в запросе цен цена товаров, работ, услуг превышает начальную (максимальную) цену договора, указанную в извещении о проведении запроса цен.

Результаты рассмотрения и оценки заявок на участие в запросе цен оформляются протоколом, который подписывается всеми присутствующими на заседании членами Комиссии.

Протокол рассмотрения и оценки заявок на участие в запросе цен в течение трёх рабочих дней, следующих за днём его подписания, размещается Заказчиком на Официальном сайте.

Протокол рассмотрения и оценки заявок на участие в запросе цен составляется в одном экземпляре, который остается у Заказчика. Заказчик в течение трех рабочих дней со дня подписания указанного протокола передает победителю в проведении запроса цен проект договора, который составляется путем включения в него условий исполнения договора, предусмотренных извещением о проведении запроса цен, и цены, предложенной победителем запроса цен в заявке на участие в запросе цен.

В случае если победитель в проведении запроса цен в срок, указанный в извещении о проведении запроса цен, не представил Заказчику подписанный проект договора на условиях, указанных в поданной участником закупки, с которым заключается договор, заявке на участие в запросе цен на участие в запросе цен и в извещении о проведении запроса цен, а также обеспечение исполнения договора в случае, если Заказчиком было установлено требование обеспечения исполнения договора, такой победитель признается уклонившимся от заключения договора.

В случае, если победитель в проведении запроса цен признан уклонившимся от заключения договора, Заказчик вправе обратиться в суд с иском о требовании о понуждении победителя в проведении запроса цен заключить договор, а также о возмещении убытков,

причиненных уклонением от заключения договора, либо заключить договор с участником закупки, предложение о цене договора которого содержит лучшее условие по цене договора, следующее после предложенного победителем в проведении запроса цен условия, если цена договора не превышает начальную (максимальную) цену договора, указанную в извещении о проведении запроса цен. При этом заключение договора для указанных участников закупки является обязательным. В случае уклонения указанных участников закупки от заключения договора Заказчик вправе обратиться в суд с иском о требовании о понуждении таких участников закупки заключить договор, а также о возмещении убытков, причиненных уклонением от заключения договора, осуществить повторный запрос цен.

Договор должен быть заключен Заказчиком не ранее десяти дней со дня размещения на Официальном сайте протокола рассмотрения и оценки заявок на участие в запросе цен и не позднее двадцати дней со дня подписания указанного протокола.

Запрос цен признается несостоявшимся в случае если:

подана только одна заявка на участие в запросе цен и в результате продления срока подачи заявок на участие в запросе цен дополнительно не представлена ни одна заявка на участие в запросе цен;

не подано ни одной заявки на участие в запросе цен;

на основании результатов рассмотрения Комиссией заявок на участие в запросе цен принято решение об отклонении всех заявок на участие в запросе цен или на основании результатов рассмотрения Комиссией заявок на участие в запросе цен участников закупки принято решение о допуске к участию в запросе цен единственного участника закупки, из всех подавших заявки.

Договор заключается на условиях, предусмотренных извещением о проведении запроса цен, по цене, предложенной в заявке на участие в запросе цен победителя в проведении запроса цен или в заявке на участие в запросе цен участника закупки, с которым заключается договор в случае уклонения победителя в проведении запроса цен от заключения договора.

При заключении договора по результатам проведенной закупки по цене, сниженной победителем или участником закупки, с которым заключается договор, на 30 (тридцать) и более процентов от начальной (максимальной) цены закупки, обязательно представление таким победителем или участником закупки, с которым заключается договор, обоснования снижения цены договора. В случае непредставления такого обоснования, победитель или участник закупки, с которым заключается договор, признаются уклонившимся от заключения договора.

В случаях, если запрос цен признается несостоявшимся, Заказчик продлевает срок подачи заявок на участие в запросе цен на четыре рабочих дня и в течение одного рабочего дня после даты окончания срока подачи таких заявок размещает в единой информационной системе извещение о продлении срока подачи таких заявок; отказывается от проведения повторного запроса цен, в случае если утрачена потребность в закупке; объявляет о проведении повторного запроса цен. При этом Заказчик вправе изменить условия запроса цен.

ИНФОРМАЦИОННАЯ КАРТА ЗАПРОСА ЦЕН/ИЗВЕЩЕНИЕ

В Информационной карте запроса цен содержится информация для данной конкретной закупки, которая уточняет, разъясняет и дополняет положения настоящей документации.

При возникновении противоречия между положениями Общей части документации и части «Информационная карта запроса цен», применяются положения части «Информационная карта запроса цен».

№ п/п	Наименование пункта	Текст пояснений
1	Способ закупки	Запрос цен
2	Заказчик, юридический адрес, контактное лицо, телефон, факс, адрес электронной почты	Заказчик: Открытое акционерное общество «Ремонтно-строительное предприятие» Юридический адрес: Московская область, Подольский район, п.Кузнечики, ул. Октябрьский мост, 8а Почтовый адрес: 142133, Московская область, Подольский район, п.Кузнечики, ул. Октябрьский мост, 8а Контактное лицо: Веденков Дмитрий Витальевич тел. (4967) 65-82-64 (112 – планово-экономическое отделение), Контактное лицо по техническим вопросам и вопросам поставки товара: Сукочев Андрей Анатольевич тел. (4967) 65-82-64 (114 – заместитель главного инженера) факс: (4967) 65-74-00 Адрес электронной почты: oaorsp@mail.ru
3	Предмет договора с указанием количества поставляемого товара, объема выполняемых работ, оказываемых услуг.	Поставка комплектных трансформаторных подстанций (2 шт.)
4	Требования, установленные заказчиком, к качеству, техническим характеристикам товара, требования к их безопасности, к функциональным характеристикам товара, к размерам, упаковке, отгрузке товара и иные показатели, связанные с определением соответствия товара потребностям заказчика	Качество и безопасность поставляемого товара должны соответствовать стандартам и нормам безопасности, действующим в Российской Федерации на данный вид продукции. Поставляемый Товар должен быть новым, год выпуска: не ранее 2016 г., не бывшим в использовании. Товар по своим техническим, функциональным характеристикам должен соответствовать потребностям заказчика, указанным в Опросном листе (Приложение №1)
5	Требования к содержанию, форме, оформлению и составу заявки на участие в Запросе цен	Заявка на участие в запросе цен должна содержать следующие сведения: - наименование, сведения об организационно-правовой форме, о месте нахождения, почтовый адрес (для юридического лица), фамилия, имя, отчество(при наличии), паспортные данные, сведения о месте жительства (для физического лица), номер контактного телефона, адрес электронной почты участника закупки(при их наличии); - идентификационный номер налогоплательщика; - согласие участника закупки исполнить условия договора, указанные в извещении о проведении запроса цен; - цена товара, работы, услуги с указанием сведений о включенных или не включенных в нее расходах (расходы на перевозку, страхование, уплату таможенных пошлин, налогов, сборов и другие обязательные платежи); - копии документов, подтверждающих соответствие

		<p>участника закупки требованиям, установленным в извещении о проведении запроса цен;</p> <p>- по желанию участника иные сведения.</p> <p>Заявка на участие в запросе цен подается в запечатанном конверте. Вскрытие конверта осуществляется на заседании Комиссии.</p>
6	<p>Требования к описанию участниками закупки поставляемого товара, который является предметом закупки, его функциональных характеристик (потребительских свойств), его количественных и качественных характеристик, требования к описанию участниками закупки выполняемой работы, оказываемой услуги, которые являются предметом закупки, их количественных и качественных характеристик;</p>	<p>Описание участниками закупки объекта закупки (предмета запроса цен), в том числе: функциональных, технических и качественных характеристик, эксплуатационных характеристик объекта закупки (при необходимости), размеров, требований к упаковке и отгрузке товара и иных показателей, связанных с определением соответствия товара (работ, услуг) потребностям заказчика, осуществляется в соответствии с требованиями к предмету контракта, указанными в документации.</p> <p>При описании цифровых показателей характеристик товара (работ, услуг), в том числе условий гарантийного обслуживания, не допускается применение понятий «не более», «не менее», за исключением случаев, если заказчиком при описании показателей товара предусмотрены в соответствующем разделе позиции, которые не имеют конкретных значений и указание их допустимо в сопровождении словами «не более», «не менее»</p>
7	<p>Место, условия и сроки (периоды) поставки товара, выполнение работ, оказания услуг</p>	<p>Поставка товара осуществляется на объект, расположенный по адресу: Московская область, г/о Подольск, мкрн. Дубровицкий, п. Кузнечики, Октябрьский мост, 8а.</p> <p>Условия: Поставка осуществляется в соответствии с проектом договора.</p> <p>Срок поставки товара: в течение 10-ти рабочих дней со дня заключения договора.</p>
8	<p>Сведения о начальной (максимальной) цене договора (цене лота), руб.</p>	<p>401 601,33 (Четыреста одна тысяча шестьсот один) рубль 33 копейки.</p>
9	<p>Форма, сроки и порядок оплаты товара, услуг</p>	<p>Оплата осуществляется в безналичной форме</p> <ul style="list-style-type: none"> - авансирование не предусмотрено; - Расчет (оплата) 100% стоимости за фактически поставленный Товар производится Заказчиком в течение 20 (Двадцати) банковских дней со дня подписания товарных накладных, при соответствии надлежащему качеству на основании счета.
10	<p>Порядок формирования цены договора (цены лота) (с учетом или без учета расходов на перевозку, страхование, уплату таможенных пошлин, налогов и других обязательных платежей)</p>	<p>В цену договора включены: стоимость товара, расходы на страхование, на уплату таможенных пошлин, налогов, включая НДС, сборов, транспортные расходы, связанные с доставкой товара на объект, погрузочно-разгрузочные работы и другие обязательные платежи</p>
11	<p>Порядок, место, дата начала и дата окончания срока подачи заявок</p>	<p>ОАО «РСП» Московская область, г/о Подольск, мкрн. Дубровицкий, п. Кузнечики, Октябрьский мост, д.8А</p> <p>с 30 марта 2016 года по 05 апреля 2016 года 10:00 (время московское)</p>
12	<p>Требования к участникам размещения заказа</p>	<p>К участникам предъявляются следующие требования:</p> <ul style="list-style-type: none"> - отсутствие в реестрах недобросовестных поставщиков согласно федеральным законам № 94-ФЗ от 21.07.2005г., № 44-ФЗ от 05.04.2013 и № 223-ФЗ от 18.07.2011г.; - соответствие участников закупки требованиям, устанавливаемым

		<p>в соответствии с законодательством РФ к лицам, осуществляющим поставки товаров, выполнение работ, оказание услуг, являющихся предметом закупки;</p> <ul style="list-style-type: none"> - не проведение ликвидации участника закупки – юридического лица и отсутствие решения арбитражного суда о признании участника закупки – юридического лица, индивидуального предпринимателя банкротом и об открытии конкурсного производства; - не приостановление деятельности участника закупки в порядке, предусмотренном КоАП РФ, на день подачи заявки на участие в закупке. - Отсутствие у участника закупки недоимки по налогам, сборам, задолженности по иным обязательным платежам в бюджеты бюджетной системы Российской Федерации (за исключением сумм, на которые предоставлены отсрочка, рассрочка, инвестиционный налоговый кредит в соответствии с законодательством Российской Федерации о налогах и сборах, которые реструктурированы в соответствии с законодательством Российской Федерации, по которым имеется вступившее в законную силу решение суда о признании обязанности заявителя по уплате этих сумм исполненной или которые признаны безнадежными к взысканию в соответствии с законодательством Российской Федерации о налогах и сборах) за прошедший календарный год, размер которых превышает двадцать пять процентов балансовой стоимости активов участника закупки по данным бухгалтерской отчетности за последний отчетный период. <p>Несоответствие Участника закупки и/или заявки Участника закупки требованиям документации о запросе цен является основанием для отклонения заявки Участника закупки. Отклоненные заявки не подлежат оценке и сопоставлению.</p>
13	Документы, представляемые участником в составе заявки на участие для подтверждения их соответствия установленным требованиям	<p>Заявка на участие в запросе цен должна содержать следующие сведения:</p> <ul style="list-style-type: none"> - наименование, сведения об организационно-правовой форме, о месте нахождения, почтовый адрес (для юридического лица), фамилия, имя, отчество(при наличии), паспортные данные, сведения о месте жительства (для физического лица), номер контактного телефона, адрес электронной почты участника закупки(при их наличии); - идентификационный номер налогоплательщика; - согласие участника закупки исполнить условия договора, указанные в извещении о проведении запроса цен; - цена товара, работы, услуги с указанием сведений о включенных или не включенных в нее расходах (расходы на перевозку, страхование, уплату таможенных пошлин, налогов, сборов и другие обязательные платежи); - копии документов, подтверждающих соответствие участника закупки требованиям, установленным в извещении о проведении запроса цен; - по желанию участника иные сведения.
14	Место и дата рассмотрения предложений участников закупки и подведения итогов закупки	<p>г/о Подольск, мкрн. Дубровицкий, п. Кузнечики, Октябрьский мост, д.8А 06 апреля 2016 года в 10:00</p>
15	Место и срок размещения протокола подведения итогов Запроса цен	<p>Общероссийский официальный сайт http://zakupki.gov.ru, и официальный сайт ОАО «РСП» rsp-podolsk.ru до 09 апреля 2016 года</p>
16	Размер обеспечения заявки	Не предусмотрено

17	Сведения о валюте, используемой для формирования цены договора и расчетов с поставщиками	Рубли РФ
18	Размер обеспечения исполнения договора, срок и порядок его предоставления	Не предусмотрено
19	Сведения о праве заказчика изменить количество товара, объем выполняемых работ	В соответствии с проектом договора
20	Перечень документов, подтверждающих соответствие товара, требованиям, установленным в соответствии с законодательством РФ, в случае, если в соответствии с законодательством РФ установлены требования к таким товарам, работам, услугам.	Поставляемый товар должен иметь: - сертификат соответствия; - руководство по эксплуатации на русском языке; - гарантийные документы с указанием гарантийных сроков от производителя и поставщика.
21	Требования к сроку и (или) объему предоставления гарантий качества оказываемых услуг	Товар должен соответствовать законодательству, действующему на территории РФ для данного вида товаров. Сроки предоставления гарантий качества на товар – не менее 24 месяцев со дня ввода в эксплуатацию.
22	Привлечение субподрядчиков (соисполнителей)	Не допускается
23	Срок подписания договора участником, обязанным заключить договор	Договор должен быть заключен Заказчиком не ранее десяти дней со дня размещения на Официальном сайте протокола рассмотрения и оценки заявок на участие в запросе цен и не позднее двадцати дней со дня подписания указанного протокола.
24	Сведения о возможности проведения переторжки и порядок её проведения	Не предусмотрено
25	Возможность отказа заказчика от проведения Запроса цен	Извещение об отказе от проведения запроса цен размещается не позднее, чем за три дня до даты окончания срока подачи заявок на участие в запросе цен в порядке, установленном для Официального размещения на Официальном сайте извещения о проведении запроса цен.
26	Формы, порядок, дата начала и дата окончания срока предоставления участникам закупки разъяснений положений документации о закупке	Разъяснение участникам закупки положений документации не предоставляется
27	Срок, место и порядок предоставления документации о закупке, размер, порядок и сроки внесения платы, взимаемой заказчиком за предоставление документации, если такая	Документация о закупке в виде электронного документа доступна для ознакомления на сайте http://zakupki.gov.ru с момента публикации настоящего извещения. Получить документацию о закупке можно в рабочие дни с 8:00 до 12:00 (время московское) по адресу: 142133, Московская область, г/о Подольск, мкрн. Дубровицкий, п. Кузнечики, Октябрьский мост, д.8А. При этом получателю

плата установлена заказчиком, за исключением случаев предоставления документации в форме электронного документа	документации о закупке необходимо иметь при себе доверенность от имени участника и документ, удостоверяющий личность.
---	---

Приложение № 1

к информационной карте запроса цен

ОПРОСНЫЙ ЛИСТ

Опросный лист находится в отдельно прикрепленном файле к документации запроса цен.

Раздел: ОБРАЗЦЫ ФОРМ ОСНОВНЫХ ДОКУМЕНТОВ, ВКЛЮЧАЕМЫХ В ЗАЯВКУ НА УЧАСТИЕ В ЗАПРОСЕ ЦЕН

Форма 1.

Фирменный бланк участника

« ___ » _____ 20__ года № _____

ЗАЯВКА НА УЧАСТИЕ В ЗАПРОСЕ ЦЕН (ФОРМА 1)

Изучив извещение о проведении Запроса цен на право заключения договора на поставку товара для нужд Открытого Акционерного Общества «Ремонтно-строительное предприятие», на Общероссийском официальном сайте на сайте <http://zakupki.gov.ru/>, документацию запроса цен и принимая установленные в них требования и условия Запроса цен,

(полное наименование участника запроса цен)

зарегистрированное по адресу _____
(юридический адрес участника Запроса цен)

согласны исполнить условия договора на: _____
(предмет договора)

указанные в извещении о проведении запроса цен.

Срок поставки товара: _____

Цена товара, работы, услуги с указанием сведений о включенных или не включенных в нее расходах (В цену договора включены: стоимость товара, расходы на страхование, на уплату таможенных пошлин, налогов, включая НДС, сборов, транспортные расходы, связанные с доставкой товара на объект, погрузочно-разгрузочные работы и другие обязательные платежи):

Настоящим подтверждаем, что против _____
(наименование участника) не проводится процедура ликвидации, не принято арбитражным судом решения о признании _____ (наименование участника) банкротом, деятельность _____ (наименование участника) не приостановлена, а также, что размер задолженности по начисленным налогам, сборам и иным обязательным платежам в бюджеты любого уровня или государственные внебюджетные фонды за прошедший календарный год не превышает ___ % _____ (значение указать цифрами и прописью) балансовой стоимости активов _____ (наименование участника) по данным бухгалтерской отчетности за последний завершенный отчетный период, на имущество не наложен арест по решению суда, административного органа.

Отсутствие сведений об участнике _____ (наименование участника) в Реестре недобросовестных поставщиков.

В случае признания нас победителем Запроса цен мы берем на себя обязательства подписать со своей стороны договор в соответствии с требованиями документации Запроса цен и условиями нашей заявки в течение 3 (трех) рабочих дней с даты получения от заказчика проекта договора и представить все подписанные экземпляры договора заказчику.

В случае, если нашей заявке будет присвоен второй номер, а победитель Запроса цен будет признан уклонившимся от заключения договора с заказчиком, мы обязуемся подписать данный договор в соответствии с требованиями документации Запроса цен и условиями нашей заявки.

В соответствии с инструкциями, полученными от Вас в документации Запроса цен, информация по сути нашей заявки представлена в следующих документах, которые являются неотъемлемой частью нашей заявки:

№ п/п	Наименование документа <i>[указываются документы, перечисленные в пункте 5 и 12 раздела «Информационная карта»]</i>	№ страницы	Число страниц
1.			
2.			
3.			
4.			
5.			
6.			
7.			

(Подпись уполномоченного представителя)

(ФИО и должность подписавшего)

М.П.

ИНСТРУКЦИИ ПО ЗАПОЛНЕНИЮ

1. Данные инструкции не следует воспроизводить в документах, подготовленных участником на участие в Запросе цен.

2. Заявку на участие в Запросе цен следует оформить на официальном бланке участника. Участник присваивает заявке дату и номер в соответствии с принятыми у него правилами документооборота.

3. Участник должен указать свое полное наименование (с указанием организационно-правовой формы) и юридический адрес.

4. Участник должен перечислить и указать объем каждого из прилагаемых к заявке документов, определяющих суть технико-коммерческого предложения участника Запроса цен.

Запрос цен на право заключения договора на _____

АНКЕТА УЧАСТНИКА ЗАПРОСА ЦЕН (Форма 2)

Участник Запроса цен: _____

№	Наименование	Сведения об участнике запроса цен
1.	Фирменное наименование (полное и сокращенное наименования организации либо Фамилия, имя, отчество (при наличии) участника – физического лица, в том числе зарегистрированного в качестве индивидуального предпринимателя)	
2.	Организационно - правовая форма	
3.	Свидетельство о внесении в Единый государственный реестр юридических лиц/индивидуальных предпринимателей (дата и номер, кем выдано) либо (по желанию участника) либо паспортные данные для участника, сведения о месте жительства – для физического лица,	
4.	ИНН	
5.	Юридический адрес (страна, адрес)	
6.	Почтовый адрес (страна, адрес)	
7.	Фактическое местоположение (место нахождения)	
8.	Телефоны (с указанием кода города) (при наличии)	
9.	Факс (с указанием кода города) (при наличии)	
10.	Адрес электронной почты (при наличии)	

(Подпись уполномоченного представителя)

М.П.

(ФИО и должность подписавшего)**ИНСТРУКЦИИ ПО ЗАПОЛНЕНИЮ**

1. Данные инструкции не следует воспроизводить в документах, подготовленных участником на участие в запросе цен.

2. Участник приводит номер и дату заявки, приложением к которой является данная анкета участника запроса цен.

3. Участник указывает свое фирменное наименование (в т.ч. организационно-правовую форму).

4. Заполненная участником анкета должна содержать все сведения, указанные в таблице. В случае отсутствия каких-либо данных указать слово «нет».

Открытое Акционерное Общество «Ремонтно-строительное предприятие», именуемое в дальнейшем **Заказчик**, в лице генерального директора Белевцева Александра Рудольфовича, действующего на основании Устава, с одной стороны, и _____ именуемое в дальнейшем **Поставщик**, в лице _____, действующего на основании _____, с другой стороны, совместно именуемые в дальнейшем стороны, с соблюдением требований Федерального закона от 18.07.2011г. № 223-ФЗ «О закупках товаров, работ, услуг отдельными видами юридических лиц», на основании результатов размещения заказа путем проведения Запроса цен (протокол № ____ от ____ 2016 г.), заключили настоящий договор о нижеследующем

1. ПРЕДМЕТ ДОГОВОРА

1.1. По настоящему договору Поставщик обязуется поставить Заказчику **комплектные трансформаторные подстанции (2 шт.), (далее - Товар)** в соответствии со спецификацией технических характеристик (Приложение № 1) к настоящему договору, в сроки и на условиях поставки, предусмотренные в договоре, а Заказчик обязуется принять поставленный Товар и уплатить за него цену, предусмотренную в пункте 2.1. настоящего договора.

2. ЦЕНА ДОГОВОРА И ПОРЯДОК РАСЧЕТОВ

2.1. Цена договора составляет _____ (_____) руб., в том числе НДС (18 %) _____ руб. и является твердой.

В цену договора включены: стоимость товара, расходы на страхование, на уплату таможенных пошлин, налогов, включая НДС, сборов, транспортные расходы, связанные с доставкой товара на объект, погрузочно-разгрузочные работы и другие обязательные платежи.

2.2. Оплата Товара производится за счет прибыли предприятия, полученной в результате осуществления регулируемой деятельности (услуги по передаче электрической энергии).

2.3. Авансирование не предусмотрено

2.4. Расчет (оплата) 100% стоимости за фактически поставленный Товар производится Заказчиком в течение 20 (Двадцати) банковских дней со дня подписания товарных накладных, при соответствии надлежащему качеству на основании счета.

3. ПРАВА И ОБЯЗАННОСТИ СТОРОН

3.1. Поставщик обязан:

3.1.1. Осуществить поставку Заказчику Товара надлежащего качества. Срок поставки товара – в течение 10-ти рабочих дней со дня заключения договора.

3.1.2. Осуществить поставку Товара автотранспортом и за свой счет по адресу: Московская область, Подольский район, п. Кузнечики, ул. Октябрьский мост, 8а.

3.1.3. Передать Заказчику Товар свободный от любых прав третьих лиц.

3.1.4. Одновременно с передачей Товара предоставить Заказчику сертификат соответствия на товар, руководство по эксплуатации на русском языке, гарантийные документы с указанием гарантийных сроков от производителя и поставщика, а также документы, подтверждающие проведение испытания оборудования товара.

3.1.5. Осуществлять гарантийное обслуживание Товара: выезд на место нахождения Товара в течение 3 дней с момента получения заявки Заказчика. Расходы на

обслуживание Товара в гарантийный срок несет Поставщик в пределах гарантийных обязательств.

3.1.6. Выполнять другие обязанности, предусмотренные действующим гражданским законодательством РФ.

3.2. Заказчик обязан:

3.2.1. Оплатить Товар в порядке и сроки, предусмотренные настоящим договором

4. КАЧЕСТВО ТОВАРА

4.1. Поставляемый Товар должен быть новым, произведенным не ранее 2016 года, не бывшим в эксплуатации.

4.2. Качество и безопасность поставляемого товара должны соответствовать стандартам и нормам безопасности, действующим в Российской Федерации на данный вид продукции.

4.3. В случае поставки Товара ненадлежащего качества Заказчик вправе по своему выбору потребовать:

- соразмерного уменьшения цены;
- безвозмездной замены некачественного Товара в течение 14 календарных дней после извещения Поставщика Заказчиком.

4.4. В случае существенного нарушения требований к качеству Товара (обнаружения неустранимых недостатков; недостатков, которые не могут быть устранены без несоразмерных расходов или затрат времени, или выявляются неоднократно; проявляются вновь после их устранения, и других подобных недостатков) Заказчик вправе по своему выбору:

- отказаться от исполнения договора и потребовать возврата уплаченной цены;
- потребовать замены Товара ненадлежащего качества Товаром, соответствующим договору.

4.5. Поставщик отвечает за недостатки Товара, если не докажет, что недостатки Товара возникли после его передачи Заказчику вследствие нарушения Заказчиком инструкции по эксплуатации и хранению Товара либо действий третьих лиц, либо непреодолимой силы.

4.6. Требования, связанные с недостатками Товара, могут быть предъявлены Заказчиком, если недостатки обнаружены в течение гарантийного срока.

Гарантийный срок на Товар составляет не менее 24 месяцев. Гарантийный срок начинается течь с момента ввода Товара в эксплуатацию.

4.7. Выезд по заявке Заказчика для осуществления гарантийного обслуживания и ремонта в течение 3-х суток с момента поступления заявки.

5. КОЛИЧЕСТВО ТОВАРА

5.1. В случае поставки Товара Заказчику в меньшем количестве (неполной комплектностью), чем предусмотрено в Приложении №1 к настоящему договору Заказчик вправе по своему выбору:

- потребовать поставить недостающее количество Товара;
- отказаться от переданного Товара и от его оплаты и потребовать возврата уплаченной денежной суммы.

5.2. Не заказанный Заказчиком Товар не поставляется и не принимается Заказчиком.

6. УПАКОВКА И МАРКИРОВКА ТОВАРА

6.1. Товар должен быть маркирован и упакован в тару (упаковку), обеспечивающую его сохранность при перевозке и хранении, в соответствии с требованиями действующих нормативных документов в Российской Федерации на данный вид продукции.

6.2. В случае передачи Товара с маркировкой, не соответствующей требованиям действующих нормативных документов, или без нее Заказчик вправе потребовать от Поставщика заменить Товар на маркированный согласно вышеуказанным требованиям.

7. ПЕРЕДАЧА И ПРИЕМКА ТОВАРА

7.1. Поставщик обязан передать Товар Заказчику согласно п.3.1 настоящего договора.

Товар передается полной комплектностью в соответствии с Приложением № 1 к настоящему договору.

7.2. Поставщик считается выполнившим свои обязательства по передаче Товара после подписания уполномоченными представителями сторон товарной накладной и представления документов, предусмотренных п. 3.1.4. настоящего договора.

7.3. Заказчик обязан принять переданный ему Товар, за исключением случаев, когда он вправе потребовать замены или возврата Товара.

7.4. Товар считается переданным Поставщиком и принятым Заказчиком если:

- качество Товара соответствует требованиям, установленным в разделе 4 настоящего договора.

- Товар передан полной комплектностью в соответствии с п.7.1 настоящего раздела.

7.5. Риск случайной гибели на Товар переходят к Заказчику с момента принятия им Товара и подписания уполномоченными представителями сторон товарной накладной. С указанного момента Поставщик считается выполнившим свою обязанность по передаче Товара.

7.6. В остальном стороны при приемке Товара по количеству и качеству руководствуются требованиями Инструкции "О порядке приемки Товара производственно-технического назначения и Товаров народного потребления по количеству", утвержденной постановлением Госарбитража при Совете Министров СССР от 15 июня 1965 г. N П-6, с посл. изм. и доп., и по качеству в соответствии с требованиями Инструкции "О порядке приемки Товара производственно-технического назначения и Товаров народного потребления по качеству", утвержденной постановлением Госарбитража СССР от 25 апреля 1966 г. N П-7, с посл. изм. и доп., с учетом положений, урегулированных настоящим договором.

8. ОТВЕТСТВЕННОСТЬ СТОРОН

8.1. Сторона, не исполнившая или ненадлежащим образом исполнившая обязательства по настоящему договору, обязана возместить другой стороне причиненные таким неисполнением убытки.

8.2. В случае просрочки передачи Поставщиком Товара в срок, предусмотренный пунктом 3.1.1 настоящего договора, Поставщик уплачивает Заказчику пеню в размере 0,1 % от стоимости не переданной партии Товара за каждый день просрочки.

8.3. Уплата неустойки не освобождает Поставщика от обязанности устранения допущенных им нарушений.

8.4. За нарушение Заказчиком обязательств, предусмотренных настоящим договором Поставщик вправе потребовать с Заказчика уплаты неустойки за несвоевременную оплату по вине о Заказчика принятого товара в размере 1/300 (одной трехсотой) действующей на день уплаты пени ставки рефинансирования Центрального банка РФ от суммы просроченной оплаты за каждый день просрочки.

8.5. Во всем остальном, что не предусмотрено договором стороны несут ответственность в соответствии с действующим законодательством РФ.

9. ОБСТОЯТЕЛЬСТВА НЕПРЕОДОЛИМОЙ СИЛЫ

9.1. Стороны освобождаются от ответственности за частичное или полное неисполнение своих обязательств по настоящему договору, если их исполнению препятствует чрезвычайное и непредотвратимое при данных условиях обстоятельство (непреодолимая сила).

9.2. При возникновении обстоятельств непреодолимой силы, препятствующих исполнению обязательств по настоящему договору одной из сторон, она обязана

оповестить другую сторону не позднее 10 дней с момента возникновения таких обстоятельств, при этом срок выполнения обязательств по настоящему договору переносится соразмерно времени, в течение которого действовали такие обстоятельства.

10. СРОК ДЕЙСТВИЯ, ПОРЯДОК ИЗМЕНЕНИЯ И РАСТОРЖЕНИЯ ДОГОВОРА

10.1. Настоящий договор считается заключенным после подписания его Сторонами.

10.2. Договор действует до полного исполнения сторонами своих обязательств по настоящему договору или до расторжения настоящего договора.

10.3. Настоящий договор с учетом требований Федерального закона «О закупках товаров, работ, услуг отдельными видами юридических лиц», может быть изменен:

- по соглашению сторон, совершенному в письменной форме, за подписью уполномоченных лиц сторон.

10.4. В случае если у Заказчика, закупившего продукцию у какого-либо поставщика, в том же финансовом году возникла необходимость в дополнительных закупках такой продукции, заказчик вправе осуществить закупки у того же поставщика, но не более 30 (тридцати) процентов от объема ранее произведенной закупки. При этом цена единицы дополнительно поставляемой продукции должна определяться как частное от деления цены ранее заключенного договора на предусмотренное в этом договоре количество такой продукции. При заключении дополнительного соглашения Заказчик должен соблюдать следующие принципы:

изменение предмета договора не допускается;

изменения ведут к обоснованному улучшению условий договора для Заказчика по сравнению с условиями текущей редакции договора и не ухудшают экономическую эффективность закупки;

изменяемые условия не были указаны в заявке, поданной для участия в закупке, или в документации о закупке и не ведут к ухудшению условий договора для заказчика по сравнению с условиями текущей редакции договора и не ухудшают экономическую эффективность закупки.

10.5. Договор может быть расторгнут Заказчиком в одностороннем порядке.

10.6. При расторжении договора в одностороннем порядке по вине поставщика Заказчик вправе потребовать от поставщика возмещения причиненных убытков.

10.7. Договор считается измененным или расторгнутым с момента получения одной стороной уведомления другой стороны об одностороннем отказе от исполнения договора полностью или частично.

11. РАЗРЕШЕНИЕ СПОРОВ

11.1. Все споры и разногласия, которые могут возникнуть между сторонами по вопросам, не нашедшим своего разрешения в тексте данного договора, будут разрешаться путем переговоров на основе действующего законодательства.

11.2. При неурегулировании в процессе переговоров спорных вопросов, споры разрешаются в Арбитражном суде Московской области в порядке, установленном действующим законодательством.

12. ДОПОЛНИТЕЛЬНЫЕ УСЛОВИЯ И ЗАКЛЮЧИТЕЛЬНЫЕ ПОЛОЖЕНИЯ

12.1. Все изменения и дополнения к настоящему договору действительны, если они оформлены в виде дополнительного соглашения и подписаны уполномоченными на то представителями сторон.

12.2. Все уведомления и сообщения должны направляться в письменной форме.

12.3. Настоящий договор, совершенный с факсимильным воспроизведением подписей сторон имеет юридическую силу, с обязательным последующим оформлением договора оригиналами подписей сторон и печатей.

12.4. Во всем остальном, что не предусмотрено настоящим договором, стороны руководствуются действующим законодательством.

12.5. Настоящий договор составлен в двух подлинных экземплярах по одному для каждой из сторон.

12.6. Все приложения к настоящему договору являются его неотъемлемой частью.

Приложения к договору:

Приложение № 1 (Спецификация технических характеристик).

13. АДРЕСА И БАНКОВСКИЕ РЕКВИЗИТЫ СТОРОН

ЗАКАЗЧИК:

ОАО «РСП»
142132, Московская область, г/о Подольск,
мкрн. Дубровицкий, пос. Кузнечики,
Октябрьский мост, 8а
ИНН 5074114756 КПП 507401001
ПАО БАНК «ВОЗРОЖДЕНИЕ» г. Москва
р/с 40702810204000141396
к/с 301018109000000000181
БИК 044525181

ПОСТАВЩИК:

14. ПОДПИСИ СТОРОН

ЗАКАЗЧИК:

Генеральный директор ОАО «РСП»

_____ **А.Р.Белевцев**

ПОСТАВЩИК:

Приложение № 1 к договору
№ _____ от _____ 2016 г.

Спецификация технических характеристик

№№ п/п	Наименование товара	Технические характеристики товара	Количество (шт.)	Цена товара за единицу, руб.	Общая цена договора (руб.)
	ИТОГО:			X	

ЗАКАЗЧИК:

Генеральный директор ОАО «РСП»

_____ **А.Р.Белевцев**

ПОСТАВЩИК:

Извещение о проведении закупки
(в редакции № 1 от 29.03.2016)

Номер извещения:

31603483328

Наименование закупки:

Поставка комплектных
трансформаторных подстанций

Способ проведения закупки:

Запрос цен

Заказчик

Наименование организации:

Открытое акционерное общество
"Ремонтно-строительное предприятие"

Место нахождения:

142133, Московская, Октябрьский мост,
дом 8А

Почтовый адрес:

142133, Московская, Подольский,
Октябрьский мост, дом 8А

Контактная информация

Ф.И.О:

Веденков Дмитрий

Адрес электронной почты:

oaorsp@mail.ru

Телефон:

+7 (496) 7658264

Факс:

+7 (496) 7657400

Предмет договора

Лот №1

Сведения о позиции плана закупки:

План закупки № 2150138236, позиция
плана 222

Предмет договора:

Поставка комплектных
трансформаторных подстанций

Начальная (максимальная) цена договора:

401 601.33 Российский рубль

Информация о товаре, работе, услуге:

№	Классификация по ОКПД2	Классификация по ОКВЭД2	Ед. измерения	Количество (Объем)	Дополнительные сведения
1	27.12.3 Комплекты электрической аппаратуры коммутации или защиты	27.12 Производство электрической распределительной и регулирующей аппаратуры	Штука	2.00	

Место поставки товара, выполнения работ, оказания услуг для лота №1

Место поставки (адрес):

Московская область, г/о Подольск, мкрн.
Дубровицкий, п. Кузнечики,
Октябрьский мост, 8а

Требования к участникам закупки

Участники закупки должны отсутствовать в
реестре недобросовестных поставщиков

Информация о документации по закупке

Срок предоставления документации:

с 30.03.2016 по 05.04.2016

Место предоставления документации:

Московская область, г/о Подольск, мкрн.
Дубровицкий, п. Кузнечики,

Извещение о проведении закупки

Октябрьский мост, 8а

Порядок предоставления документации:

В соответствии с закупочной документацией

Официальный сайт, на котором размещена документация:

www.zakupki.gov.ru

Размер, порядок и сроки внесения платы за предоставление документации по закупке

Размер платы:

Плата не требуется

Информация о порядке проведения закупки

Дата и время окончания подачи заявок (по местному времени):

05.04.2016 10:00

Рассмотрение заявок

Дата и время (по местному времени):

06.04.2016 10:00

Место:

Московская область, г/о Подольск, мкрн.
Дубровицкий, п. Кузнечики,
Октябрьский мост, 8а

Подведение итогов

Дата и время (по местному времени):

06.04.2016 10:00

Место:

Московская область, г/о Подольск, мкрн.
Дубровицкий, п. Кузнечики,
Октябрьский мост, 8а

ОПРОСНЫЙ ЛИСТ

для заказа комплектной однострансформаторной подстанции КТП

тупиикового исполнения типа "киоск" СНТ «Квант» Краснопахорское с/п г. Москва; СНТ «Квант»
Рогововское с/п г. Москва, в габаритах
250 кВА напряжением 10кВ.

Синицкий А.А.
19.03.16г.

Заказчик: **ОАО «РСП»**

тел: **8-4967-65-82-55**

№	Характеристика подстанции		Комплектация	
1	Климатическое исполнение		У1	
2	Мощность силового трансформатора, кВА		---	
3	Номинальное напряжение, кВ		10	
4	Исполнение вводов ВН-ВН-НН: воздух (В), кабель (К), пример: В-К-К		К-В	
5	Тип силового трансформатора		ТМГ	
6	Схема и группа соединения обмоток		---	
7	Поставка трансформатора		НЕТ	
8	В УВН коммутационный аппарат		ВНА-10/400	
	Защита трансформатора осуществляется предохранителями ПКТ-101, 102, 103.			
		Трансформатор	ПКТ-101 16А	
9	Разъединитель РЛНД 10/400 (при воздушном вводе)		НЕТ	
10	Комплект РВО (Р) или ОПН (О) 6(10)кВ (при воздушном вводе)		НЕТ	
11	В РУНН вводной коммутационный аппарат: (указать тип и номинальный ток)		НЕТ	
	Рубильник:	РС-4 400А		63-250кВА
		РЕ 19-39 630А		400кВА
		РЕ 19-41 1000А		630кВА
	Автоматический выключатель:	ВА 57-35 100, 160, 250А		25-63, 100, 160кВА
		ВА 51-39 400, 630А		250, 400кВА
ВА 55-41 1000А		630кВА		
12	Тип коммутационного аппарата в отходящей линии РУНН (кол-во х номинальный ток)		НЕТ	
	ВА 57-35 16-250А (стац.)			
	ВА 51-39 400-630А (стац.)			
	РВК-00 (160А)			
13	Комплект ОПН-0,4 (при воздушном вводе)		НЕТ	
14	Трансформаторы тока Т-0,66, ТШ-0,66: 50/5-25кВА, 75/5-40кВА, 100/5-63кВА, 150/5-100кВА, 300/5-160кВА, 400/5-250кВА, 600/5-400кВА, 1000/5-630кВА.		НЕТ	
15	Учет электроэнергии: Активная-ЦЭ6803В (А) Полный учет – СЭТЗр-02-10А/1(П)		НЕТ	
16	Приборы контроля тока и напряжения		НЕТ	
17	Фидер уличного освещения на фотореле (номинальный ток, нет)		НЕТ	
18	Дополнительные требования:			
19	Количество КТПН		2 штуки	

Синицкий А.А. 19.03.16г.

Открытое Акционерное Общество «Ремонтно-строительное предприятие»

Адрес: 142132, Московская область, г/о Подольск, мкрн. Дубровицкий, п. Кузнечики, Октябрьский мост, 8а
тел.: 8(4967) 65-82-64, 65-82-55, факс 65-74-00, электр. почта: oaorsp@mail.ru
ИНН 5074114756 КПП 507401001 р/с.40702810204000141396 в ПАО БАНК «ВОЗРОЖДЕНИЕ» г. Москва
БИК 044525181 кор./счет 30101810900000000181

ПРОТОКОЛ № 31603483328

РАССМОТРЕНИЯ ЗАЯВОК И ПОДВЕДЕНИЯ ИТОГОВ ЗАПРОСА ЦЕН

№ 31603483328 на право заключения договора на Поставку комплектных трансформаторных подстанций (2 шт.)

г. Подольск

«06» апреля 2016 года

На заседании закупочной комиссии по рассмотрению и оценке заявок на участие в запросе цен присутствовали:

Председатель комиссии:	Бабаев С.А.
Члены комиссии:	Козишникова В.А. Назаренко А.Н. Мишкина З.И. Морозов А.Ю.
Секретарь комиссии:	Веденков Д.В.

В состав единой комиссии входит 6 человек. Заседание проводится в присутствии 5-ти членов комиссии. Кворум имеется. Комиссия правомочна.

Заказчик – Открытое Акционерное Общество «Ремонтно-строительное предприятие»

Сведения о заказчике – адрес: 142133, Московская область, г/о Подольск, мкрн. Дубровицкий, п. Кузнечики, Октябрьский мост, 8а.
тел.: 8(4967) 65-82-64, 65-82-55, факс 65-74-00, электр. почта: oaorsp@mail.ru

Место, дата проведения процедуры – рассмотрение и оценка заявок осуществлялось по адресу: Московская область, г/о Подольск, мкрн. Дубровицкий, п. Кузнечики, Октябрьский мост, 8а.

Адрес размещения заказа: <http://zakupki.gov.ru>

Рассмотрение и оценка заявок начались 06 апреля 2016 г. в 10-00 по местному времени.

Предмет запроса цен – Поставка комплектных трансформаторных подстанций (2 шт.)

Начальная цена договора – **401 601,33 рубль** (Четыреста одна тысяча шестьсот один рубль 33 коп.)

На участие в запросе цен поступило: 2 (Две) заявки.

Номер заявки	Наименование участника	Предложенная сумма договора	Дата и время поступления заявки
1	ООО ПКФ «Электрощит»	394 400,00	31.03.2016 г. в 12:50
2	ООО «Энергетика Черноземья»	425 365,80	05.04.2016 г. в 08:25

По итогам рассмотрения заявок путем голосования принято решение о соответствии предъявляемым требованиям:

1. ООО ПКФ «Электрощит»

Члены комиссии	Ф.И.О.	«За» принятие решения	«Против» принятия решения
Председатель комиссии	Бабаев С.А.	за	
Члены комиссии:	Назаренко А.Н.	за	

	Козишникова В.А.	за	
	Мишкина З.И.	за	
	Морозов А.Ю.	за	

2. ООО «Энергетика Черноземья»

Члены комиссии	Ф.И.О.	«За» принятие решения	«Против» принятия решения
Председатель комиссии	Бабаев С.А.		против
Члены комиссии:	Назаренко А.Н.		против
	Козишникова В.А.		против
	Мишкина З.И.		против
	Морозов А.Ю.		против

По итогам рассмотрения заявок на участие в запросе цен путем голосования принято решение:

- Участника под номером 2: Общество с ограниченной ответственностью «Энергетика Черноземья» отклонить в связи с подачей ценового предложения выше минимальной (начальной) цены договора указанной в извещении;

- Признать победителем Общество с ограниченной ответственностью производственно-коммерческая фирма "Электроцит".

Сведения о победителе запроса цен:

Полное фирменное наименование	Общество с ограниченной ответственностью производственно-коммерческая фирма "Электроцит"
Сокращенное наименование	ООО ПКФ "Электроцит"
Сведения об организационно-правовой форме	Общество с ограниченной ответственностью
Сведения о месте нахождения	394028, г. Воронеж, ул. Гаражный тупик, д. 8
Почтовый адрес	394028, г. Воронеж, ул. Гаражный тупик, д. 8
Номер контактного телефона	7-473-2394600
ИНН	3663048933

Сведения об участнике, предложившем лучшую цену после победителя:

Полное фирменное наименование	Общество с ограниченной ответственностью «Энергетика Черноземья»
Сокращенное наименование	ООО «Энергетика Черноземья»
Сведения об организационно-правовой форме	Общество с ограниченной ответственностью
Сведения о месте нахождения	394038, г. Воронеж, ул. Дорожная, д. 36а, офис 2
Почтовый адрес	394038, г. Воронеж, ул. Дорожная, д. 36а, офис 2
Номер контактного телефона	7-473-2391591
ИНН	3665103080

Заседание комиссии окончено 06 апреля 2016 г. в 10 часов 00 минут по местному времени.

Протокол подписан присутствующими на заседании членами единой комиссии:

Председатель комиссии

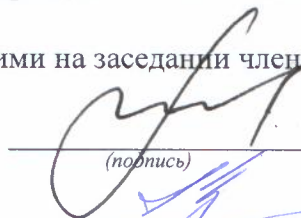
(подпись) Бабаев С.А.

Члены комиссии:

(подпись) Козишникова В.А.

(подпись) Назаренко А.Н.

(подпись) Мишкина З.И.

(подпись) Морозов А.Ю.

Секретарь комиссии:

(подпись) Веденков Д.В.